

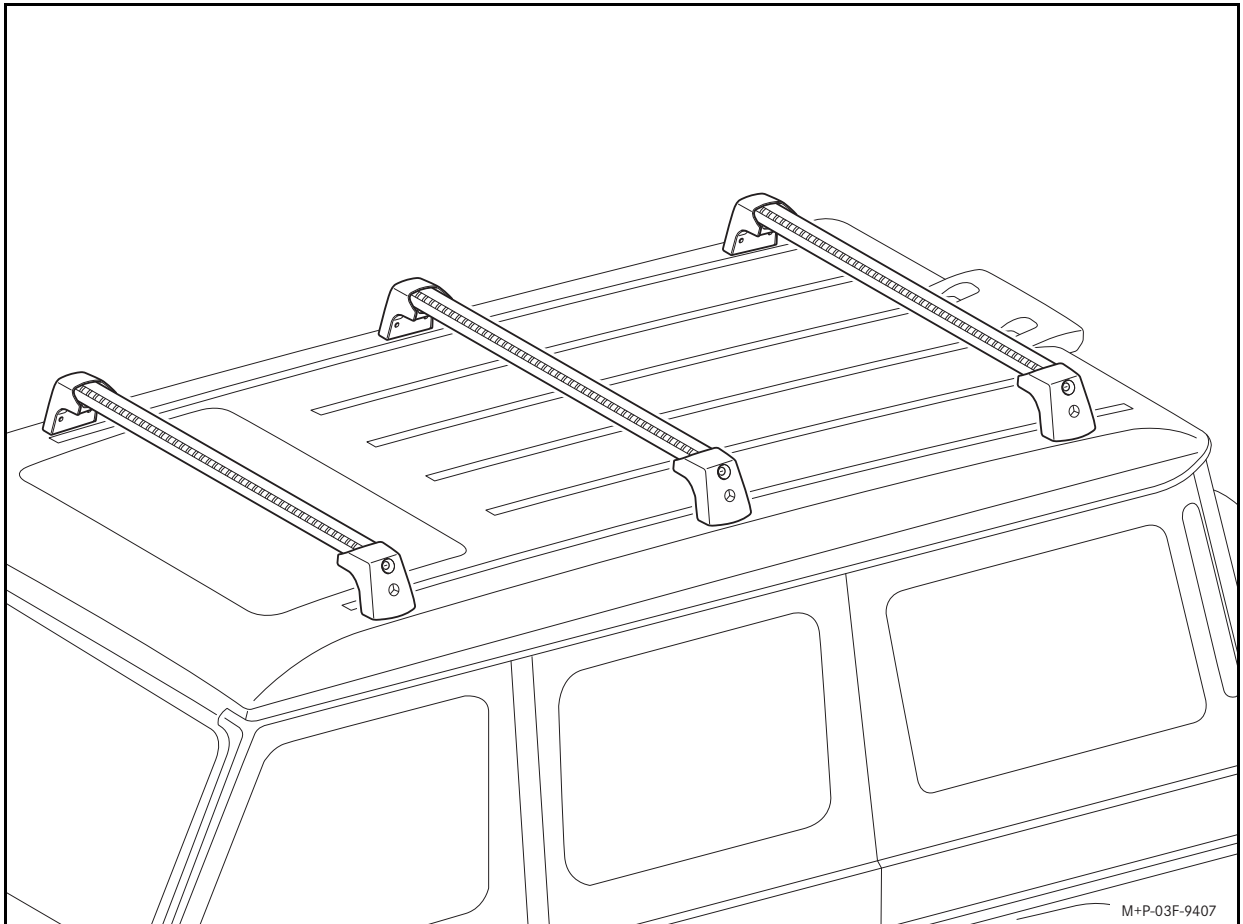

Mercedes-Benz



M+P-03F-9407

(D) Montageanleitung	Grundträger	Seite	1
(GB) Installation Instructions	Basic carrier bars	Page	4
(USA) Installation Instructions	Basic carrier bars	Page	7
(F) Instructions de montage	Barres de toit	Page	10
(E) Instrucciones de montaje	Soportes básicos	Página	13
(I) Istruzioni di montaggio	Supporto di base	Pagina	16
(NL) Montagehandleiding	Basisdrager	Pagina	19
(GR) Οδηγίες τοποθέτησης	Βασικός φορέας	Σελίδα	22
(RUS) Руководство по монтажу	Траверса	стр.	25
(BG) Ръководство за монтаж	Базов носач	Страница	28
(CDN) Instructions de montage	Barres de toit	Page	31
(CN) 安装说明	基础托架	页	34
(CZ) Návod k montáži	Základní střešní nosič	Strana	37
(DK) Monteringsvejledning	Tagbøjler	Side	40
(EST) Paigaldusjuhend	Põhikandur	Lehekülg	43
(FIN) Asennusohje	Perusteline	sivu	46
(H) Szerelési útmutató	Kereszttartó	oldal	49
(HR) Upute za montažu	Osnovni nosač	Stranica	52
(J) 取付け説明書	ベースキャリア	ページ	55
(KOR) 장착 지침	기본 캐리어 바	페이지	58
(LT) Montavimo instrukcija	Pagrindinis laikiklis	psl.	61
(LV) Montāžas instrukcija	Jumta šķērsstienis	Lappuse	64
(N) Monteringsanvisning	Basisstativ	Side	67
(P) Instruções de montagem	Suporte básico	Página	70
(PL) Instrukcja montażu	Belka bazowa bagażnika dachowego	Strona	73
(RO) Instrucțiuni de montare	Suport de bază	Pagina	76
(S) Monteringsanvisning	Lastbågar	Sida	79
(SK) Návod na montáž	Základný nosič	Strana	82
(SLO) Navodila za montažo	Osnovni nosilec	Stran	85
(TR) Montaj talimatı	Temel taşıyıcı	Sayfa	88
(ET) دليل التثبيت	الحامل الأساسي	الصفحة	91

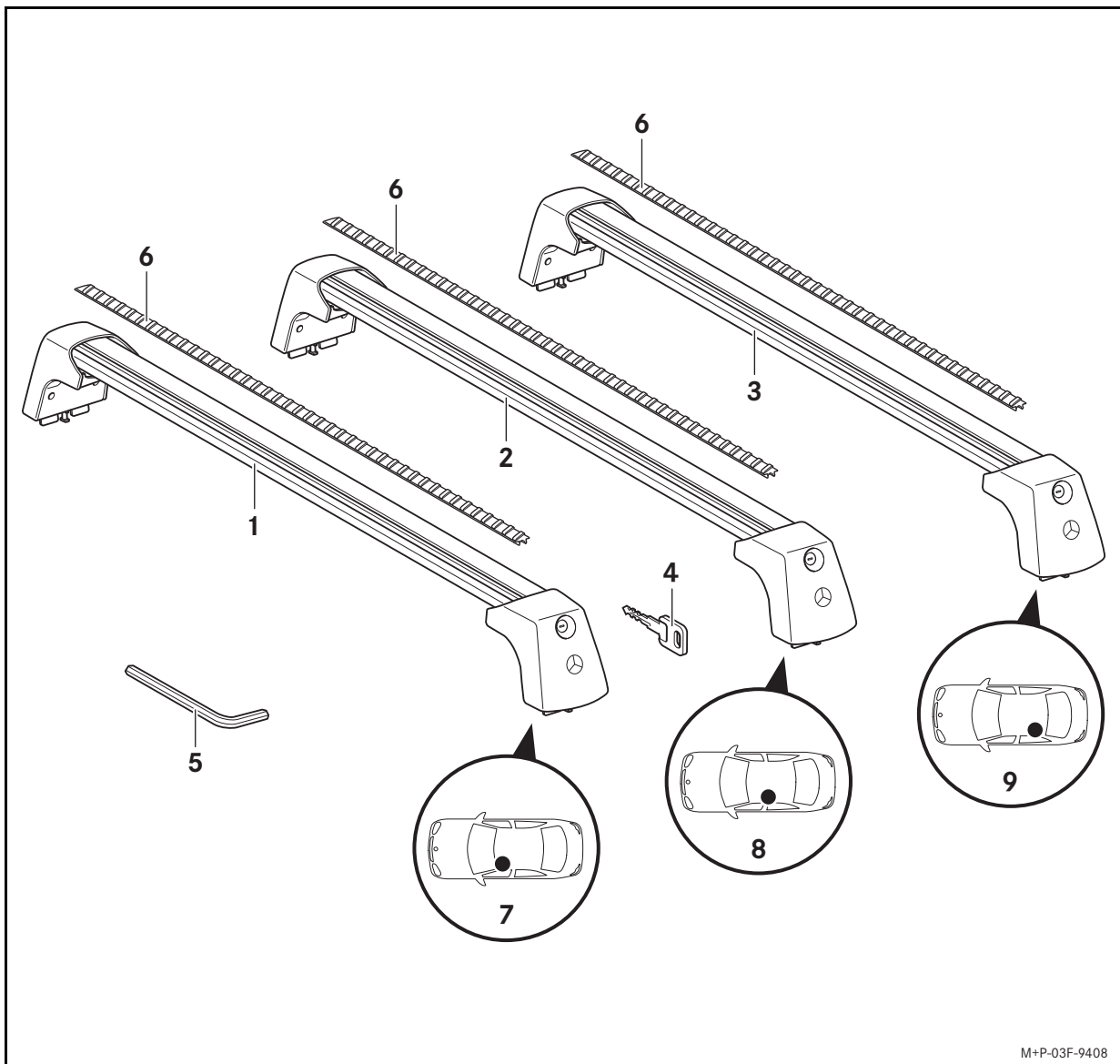

M+P-03F-9408

© 2019, Mercedes-Benz AG
Mercedesstr. 120, 70372 Stuttgart, Germany
Reprinting, translating and reproduction, in whole or in part,
are not permitted without our prior written consent.

2017/10
03F010-17
101816



Gültigkeit

Diese Montageanleitung des Grundträgers ist freigegeben für die Mercedes-Benz G-Klasse, Baureihe 463 ab Modellpflege 2018. Der Grundträger dient zum Transport von Ladegut auf dem Fahrzeugdach. Zur Befestigung des Ladeguts werden zusätzlich zum Grundträger noch passende Trägeraufbauten (Dachbox, Skihalter etc.) benötigt. Mercedes-Benz empfiehlt Ihnen aus Sicherheitsgründen, nur für die Nutzung mit diesem Grundträger freigegebenes Zubehör zu verwenden.

Einzelteile

- (1) Grundträger vorn
- (2) Grundträger mitte
- (3) Grundträger hinten
- (4) Schlüssel (6 Stück)
- (5) Werkzeuge
- (6) Abdeckprofil (3 Stück)

Kennzeichnungsstellen

- (7) Einbauort vorn links
- (8) Einbauort mitte links
- (9) Einbauort hinten links

Benötigte Hilfsmittel



WARNUNG

Wenn Sie Karosserieöffnungen oder Anbauteile als Trittstufen benutzen, können Sie abrutschen, stürzen und/oder das Fahrzeug beschädigen. Stets tritt- und standfeste Aufstiegshilfen benutzen, z. B. eine geeignete Leiter.

- Leiter
- Schere

Technische Daten

Eigengewicht der Grundträger:	3,2 kg
Zulässige Dachlast:	
- bei zwei Grundträgern	100 kg
- bei drei Grundträgern	150 kg
Maximale Zuladung auf den Grundträgern:	
- bei zwei Grundträgern	93,6 kg
- bei drei Grundträgern	140,4 kg
Nutzbare Breite der Grundträger:	1055 mm
Aufbauhöhe der Grundträger ^a :	130 mm
a. Zusätzliche Höhe des Grundträgers, die zur Fahrzeughöhe dazugerechnet werden muss.	

Hinweis

Falls bei der Montage Schwierigkeiten auftreten, wenden Sie sich bitte an eine qualifizierte Fachwerkstatt. Mercedes-Benz empfiehlt Ihnen hierfür einen Mercedes-Benz Servicestützpunkt.

Änderungen von technischen Details gegenüber Abbildungen der Montageanleitung sind vorbehalten.

Wichtige Sicherheitshinweise



WARNUNG

Jeder einzelne Arbeitsschritt der Montageanleitung, die Warnhinweise, die allgemeinen Sicherheitshinweise und die Hinweise sind genau zu befolgen. Wenn die Grundträger nicht richtig montiert sind, könnten sie sich zusammen mit dem Ladegut von Ihrem Fahrzeug lösen, und dadurch Sie und andere Personen verletzen und/oder Sachschäden, auch an Ihrem Fahrzeug, verursachen.



WARNUNG

Die Dachbelastung bietet eine größere Windangriffsfläche und führt zur Erhöhung des Fahrzeugschwerpunkts und damit zur Veränderung des Fahrverhaltens. Beispielsweise kann das zusätzliche Gewicht auf dem Dach des Fahrzeugs die Bremswirkung, das Kurvenfahrverhalten und das Beschleunigungsvermögen des Fahrzeugs verschlechtern.

Überschreiten Sie deshalb auch ohne Zuladung mit montierten Grundträger eine Höchstgeschwindigkeit von 130 km/h nicht und fahren Sie immer mit erhöhter Vorsicht.

Passen Sie Ihre Fahrweise immer den aktuellen Straßen-, Straßenverkehrs- und Witterungsverhältnissen an und fahren Sie besonders vorsichtig, wenn Sie mit beladenem Dach fahren.

Halten Sie unbedingt die maximale Dachlast und das zulässige Gesamtgewicht des Fahrzeugs auch bei Verwendung von Trägeraufbauten (Dachbox, Skihalter etc.) ein. Andernfalls könnten sich Grundträger, Trägeraufbauten und/oder Ladegut vom Fahrzeug lösen, und dadurch Sie und andere Personen verletzen und/oder Sachschäden, auch an Ihrem Fahrzeug, verursachen.

Bei Überschreitung des zulässigen Gesamtgewichts ist die Fahrsicherheit beeinträchtigt, die Fahreigenschaften sowie das Lenk- und Bremsverhalten können sich deutlich verschlechtern. Überlastete Reifen können überhitzen und dadurch platzen. Es besteht Unfallgefahr!

Halten Sie mit der Zuladung einschließlich Fahrzeuginsassen stets das zulässige Gesamtgewicht Ihres Fahrzeugs ein.

Allgemeine Sicherheitshinweise

Für die Montage von Trägeraufbauten (Dachbox, Skihalter etc.) ist die jeweilige Montageanleitung zu beachten.

Beachten Sie die durch die montierten Grundträger veränderten Fahrzeugabmessungen.

Aus Gründen der Sicherheit und der Kraftstoffeinsparung sollten die Grundträger bei Nichtbenutzung vom Fahrzeug abmontiert werden.

Fahren Sie nicht mit montierten Grundträgern in eine Waschanlage.

Hinweis:

Achten Sie darauf, dass das Ladegut auf den Grundträgeraufbauten den Hubweg des Schiebedachs nicht einschränkt. Beim Anheben des Schiebedachs könnte dieses sonst beschädigt werden.

Zuladung



WARNUNG

Bei Fahrzeugstillstand und bei der Verwendung von drei Grundträgern darf die maximal zulässige Dachlast von 150 kg um maximal 150 kg überschritten werden, z. B. bei der Verwendung eines Dachzeltes.

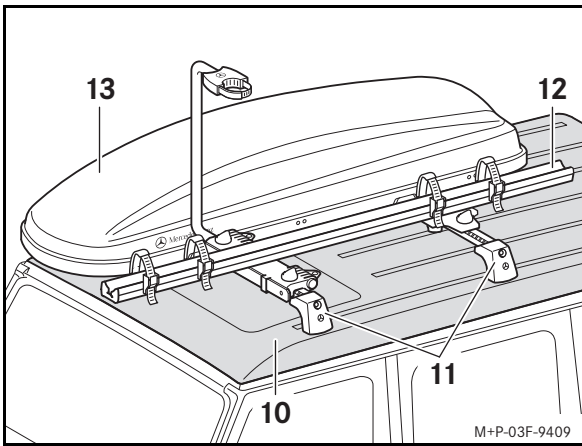

Die maximale Zuladung bestimmen Sie wie folgt.

Beispiel mit zwei Grundträgern:

Zulässige Dachlast (10):	100 kg
minus Eigengewicht Grundträger (11):	6,4 kg
minus Eigengewicht Aufbauten (12, 13):	30 kg
Maximale Zuladung:	63,6 kg

Beispiel mit drei Grundträgern:

Zulässige Dachlast (10):	150 kg
minus Eigengewicht Grundträger (11):	9,6 kg
minus Eigengewicht Aufbauten (12, 13):	30 kg
Maximale Zuladung:	110,4 kg

Wichtig!

Beachten Sie die zulässige Dachlast des Fahrzeugs, siehe Fahrzeug-Betriebsanleitung!

Bei Dachtransporten sind die Vorschriften der StVZO sowie alle länderspezifischen Vorschriften zu beachten. Das Ladegut darf nicht über die gesetzlich vorgeschriebenen Maße hinausragen bzw. muss entsprechend gekennzeichnet werden.

Montage

Die Montage/Demontage wird am vorderen Grundträger dargestellt. Die Montage/Demontage des mittleren und hinteren Grundträgers sind sinngemäß durchzuführen.

Führen Sie die Montage/Demontage mithilfe einer zweiten Person durch.

Grundsätzlich sollten immer alle drei Grundträger montiert werden. Bei der Montage von nur zwei Grundträgern, ist folgende Paarung möglich:

- Grundträger vorn (1)/Grundträger mitte (2)
- Grundträger mitte (2)/Grundträger hinten (3)

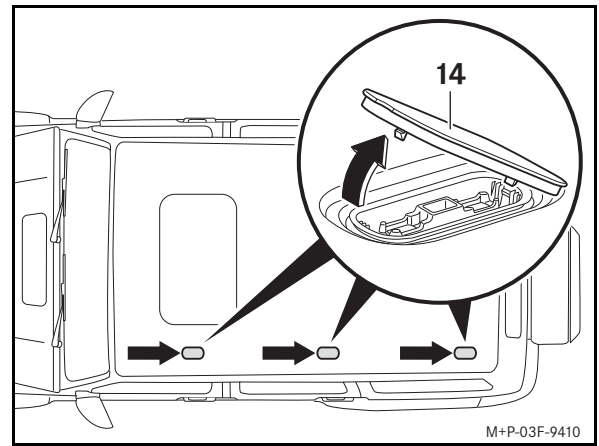

1. Deckel (14) vorsichtig in Pfeilrichtung mit dem Demontagewerkzeug entfernen und sicher aufbewahren.

Hinweis:

Das in der Bordwerkzeugtasche beiliegende Demontagewerkzeug verwenden, siehe Fahrzeug-Betriebsanleitung.

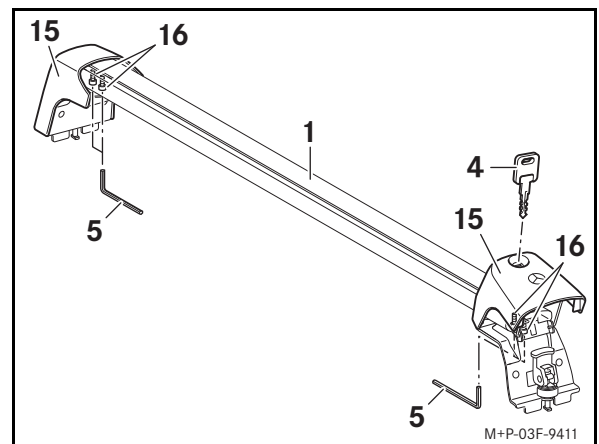

2. Abdeckungen (15) mit Schlüssel (4) aufschließen und hochklappen.
3. Schrauben (16) mit Werkzeug (5) eine viertel Umdrehung lösen.

Hinweis

Das Lösen der Schrauben (16) dient der exakten Anpassung der Grundträger auf die Breite des Fahrzeugdachs. Diese Einstellung muss lediglich bei der Erstmontage durchgeführt werden.

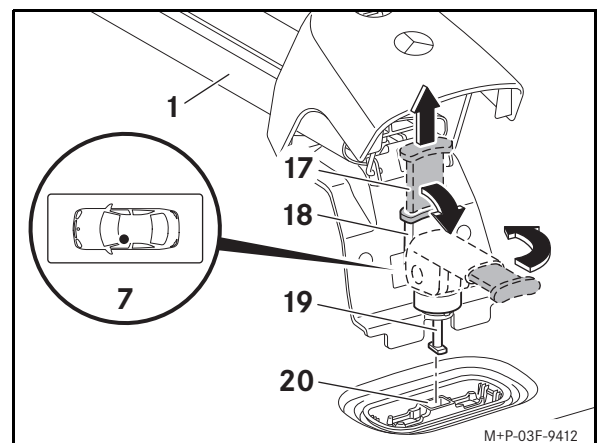

4. Auf beiden Seiten des Grundträgers (1) den roten Hebel (17) nach oben ziehen. Schnellspanner (18) nach unten klappen und nach rechts drehen.
5. Grundträger (1) wie in Einbauort vorn links (7) gezeigt so auf das Fahrzeugdach aufsetzen, dass die Füße (19) in den Befestigungspunkten (20) sitzen.

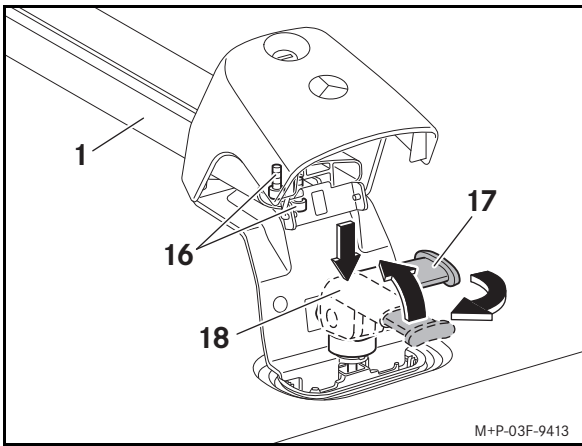

6. Auf beiden Seiten des Grundträgers (1) den Schnellspanner (18) nach unten drücken, gedrückt halten und nach links drehen. Schnellspanner (18) bis zum Anschlag nach oben klappen. Roten Hebel (17) nach unten drücken.
7. Schrauben (16) mit Werkzeug (5) festschrauben.
8. Abdeckungen (15) nach unten klappen und mit Schlüssel (4) abschließen.
9. Mittleren Grundträger (2) und hinteren Grundträger (3) sinngemäß montieren.



WARNUNG

Kontrollieren Sie die Grundträger vor jeder Fahrt und auch während einer längeren Reise auf festen Sitz und ziehen Sie die Schrauben bei Bedarf nach. Wiederholen Sie diese Kontrolle abhängig von der Fahrbahnbeschaffenheit in regelmäßigen Abständen, spätestens jedoch nach 2500 km Dauernutzung.

Verwenden Sie keine Schmiermittel an den Schrauben der Grundträger. Die Schrauben könnten sich selbsttätig lockern, und die Grundträger könnten sich zusammen mit dem Ladegut von Ihrem Fahrzeug lösen und dadurch Sie und andere Personen verletzen und/oder Sachschäden, auch an Ihrem Fahrzeug, verursachen.

Verwenden Sie keine beschädigten oder defekten Grundträger oder Trägeraufbauten. Die Grundträger könnten sich zusammen mit den Trägeraufbauten und dem Ladegut von Ihrem Fahrzeug lösen, und dadurch Sie und andere Personen verletzen und/oder Sachschäden, auch an Ihrem Fahrzeug, verursachen.

Montage von Trägeraufbauten

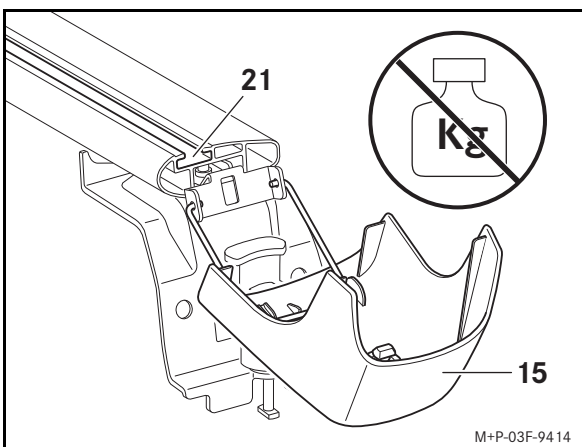

1. Abdeckungen (15) mit dem Schlüssel (4) aufschließen und nach unten klappen.

Wichtig!

Belasten Sie die nach unten aufgeklappten Abdeckungen nicht. Die Abdeckungen könnten beschädigt werden oder abbrechen.

2. Halter des Aufbaus in die Nut (21) einschieben.

Weitere Hinweise entnehmen Sie bitte der Montageanleitung der jeweiligen Trägeraufbauten.

Montage Abdeckprofil

Werden keine Trägeraufbauten verwendet, sollten die Abdeckprofile (6) montiert werden, um Windgeräusche zu minimieren.

1. Abdeckprofile (6) auf die Grundträger auflegen und in die Nut (21) eindrücken.
2. Abdeckprofile (6) zuschneiden.

• Grundträger vorn (1)	1110 mm
• Grundträger mitte (2)	1110 mm
• Grundträger hinten (3)	1110 mm

Demontage

1. Abdeckungen (15) mit Schlüssel (4) aufschließen und hochklappen.
2. Auf beiden Seiten des Grundträgers (1) den roten Hebel (17) nach oben ziehen. Schnellspanner (18) nach unten klappen und nach rechts drehen.
3. Grundträger (1) vom Fahrzeugdach abnehmen.

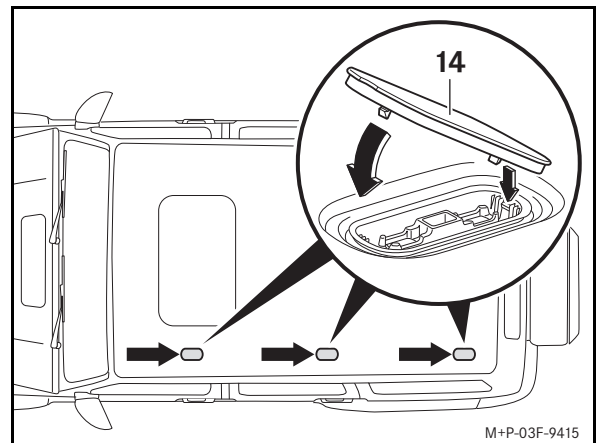

4. Deckel (14) zuerst auf einer Seite einsetzen und anschließend in Pfeilrichtung nach unten drücken.
5. Bei den abgenommenen Grundträgern (1) auf beiden Seiten den Schnellspanner (18) nach links drehen. Schnellspanner (18) bis zum Anschlag nach oben klappen. Roten Hebel (17) nach unten drücken.
6. Abdeckungen (15) nach unten klappen und mit Schlüssel (4) abschließen.

Hinweis

Verstauen Sie die Grundträger an einem sauberen und sicheren Ort.



Validity

These Installation Instructions for the basic carrier bars are approved for the Mercedes-Benz G-Class, 463 model series from the 2018 facelift.

The basic carrier bars are used for transporting loads on the vehicle roof. For the securing of loads, suitable add-on carrying equipment (e.g. sports and luggage container, ski rack) is required in addition to the basic carrier bars. For safety reasons, in combination with these basic carrier bars, Mercedes-Benz recommends only using approved accessories.

Parts included

- (1) Basic carrier bar, front
- (2) Basic carrier bar, centre
- (3) Basic carrier bar, rear
- (4) Key (set of 6)
- (5) Tools
- (6) Cover profile (set of 3)

Marked positions

- (7) Installation location, front left
- (8) Installation location, centre left
- (9) Installation point, rear left

Equipment required



WARNING

If you use openings in the bodywork or add-on parts as steps, you may slip, fall and/or damage the vehicle. Always use climbing aids which are safe to step on and which are stable, e.g. a suitable ladder.

- Ladder
- Scissors

Technical data

Weight of basic carrier bars:	7.1 lb (3.2 kg)
Permissible roof load:	
- in the case of two basic carrier bars	220 lb (100 kg)
- in the case of three basic carrier bars	331 lb (150 kg)
Maximum load on basic carrier bars:	
- in the case of two basic carrier bars	206.4 lb (93.6 kg)
- in the case of three basic carrier bars	309.5 lb (140.4 kg)
Usable width of basic carrier bars:	42 inch (1055 mm)
Installation height of basic carrier bars ^a :	5 inch (130 mm)
a. Added height of basic carrier bars which must be added to the vehicle height.	

Note

If difficulties arise during installation, please contact a qualified specialist workshop. Mercedes-Benz recommends that you use a Mercedes-Benz Service Centre for this purpose.

The manufacturer reserves the right to change any of the technical details shown in the illustrations of these installation instructions.

Important safety notes



WARNING

Each step of the Installation Instructions, as well as the warnings, general safety information and notes provided, must be followed exactly. If the basic carrier bars are not fitted correctly, they may come loose from your vehicle together with the load, resulting in injury to you and other persons and/or damage to property, including your vehicle.



WARNING

The roof load increases the surface area exposed to the wind, which also raises the vehicle's centre of gravity, thus causing a change in driving characteristics. For example, the additional weight on the roof of the vehicle may impair braking performance, cornering ability and the acceleration characteristics of the vehicle.

Therefore, do not exceed a speed of 81 mph (130 km/h) when driving with basic carrier bars fitted to the vehicle, even if these are unladen, and take extra precautions.

Always adapt your driving style to the prevailing road, traffic and weather conditions and drive with particular care if the roof is laden.

Do not exceed the maximum roof load and the maximum permitted gross weight of the vehicle. This also applies when add-on carrying equipment (e.g. sports and luggage container, ski rack) is mounted. Otherwise, the basic carrier bars, add-on carrying equipment and/or loads may come loose from the vehicle, resulting in injury to you and other persons and/or damage to property, including your vehicle.

If the permissible gross weight is exceeded, then road safety is impaired and driving characteristics, in addition to steering and braking characteristics, can deteriorate considerably. Overloaded tyres can overheat and explode as a result. There is a risk of an accident.

When loading your vehicle, always adhere to its permissible gross weight, including vehicle occupants.

General safety notes

For the mounting of add-on carrying equipment (e.g. sports and luggage container, ski rack), please observe the respective installation instructions.

Take note of the change in the vehicle dimensions when the basic carrier bars are mounted.

For safety reasons and in order to save fuel, the basic carrier bars should be removed from the vehicle when not in use.

Do not enter an automatic car wash when the basic carrier bars are fitted to the vehicle.

Note:

Ensure that loads on the equipment mounted to the basic carrier bars do not restrict the area in which the panorama sliding sunroof is raised at the rear. The sliding sunroof could otherwise be damaged when being raised at the rear.

Load



WARNING

When the vehicle is at a standstill and when three basic carrier bars are in use, the maximum permissible roof load of 331 lb (150 kg) may be exceeded by a maximum of 331 lb (150 kg), e.g. for using a roof-mounted tent.

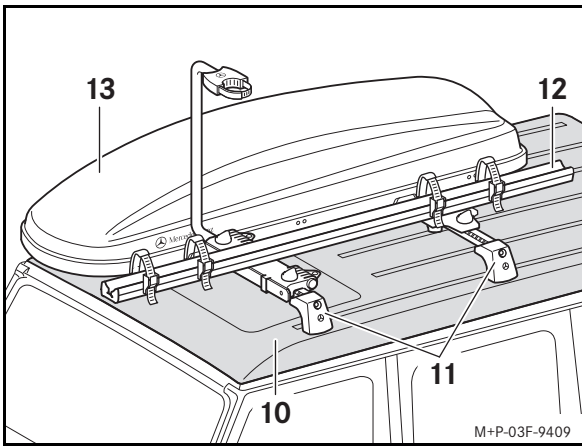

The maximum payload is determined as follows.

Example with two basic carrier bars:

Permissible roof load (10):	220 lb (100 kg)
Minus the weight of basic carrier bars (11):	14 lb (6.4 kg)
Minus the weight of fitted attachments (12, 13):	66 lb (30 kg)
Maximum permissible load:	140 lb (63.6 kg)

Example with three basic carrier bars:

Permissible roof load (10):	331 lb (150 kg)
Minus the weight of basic carrier bars (11):	21 lb (9.6 kg)
Minus the weight of fitted attachments (12, 13):	66 lb (30 kg)
Maximum permissible load:	244 lb (110.4 kg)

Important

Observe the permissible roof load of the vehicle; see the vehicle Owner's Manual.

When transporting a load on the roof, observe national road traffic licensing regulations and all relevant country-specific regulations. The load may not protrude more than the legally prescribed dimensions, or must be marked appropriately if it does.

Installation

Installation/removal is illustrated using the basic carrier bar at the front by way of example. Installation/removal of the central and rear basic carrier bars is carried out in the same way.

Install/remove the basic carrier with the help of a second person.

As a general rule, all three basic carrier bars should always be fitted.

When fitting only two basic carrier bars, the following pairing is possible:

- Basic carrier bar, front (1)/basic carrier bar, centre (2)
- Basic carrier bar, centre (2)/basic carrier bar, rear (3)

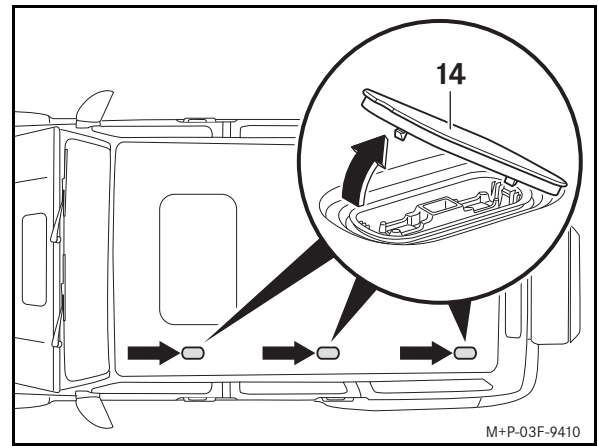

1. Remove cover (14) carefully in the direction of the arrow using the removal tool and store it in a safe place.

Note:

Use the removal tool delivered as part of the vehicle tool kit; see the vehicle Owner's Manual.

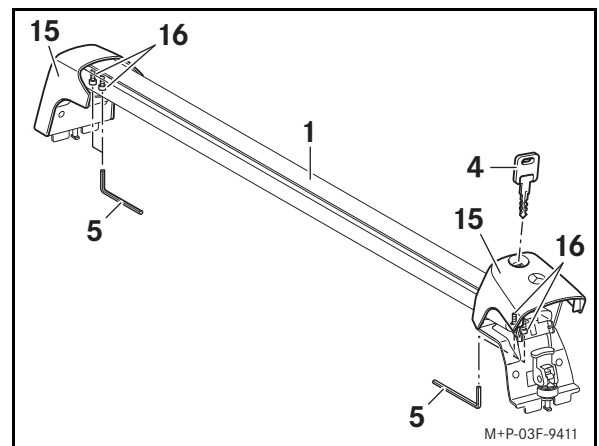

2. Unlock protective caps (15) using key (4) and fold them up.
3. Loosen screws (16) with tool (5) by a quarter of a turn.

Note

Loosening screws (16) allows you to precisely adjust the basic carrier bars to the width of the vehicle roof. This adjustment only needs to be carried out at the first fitting.

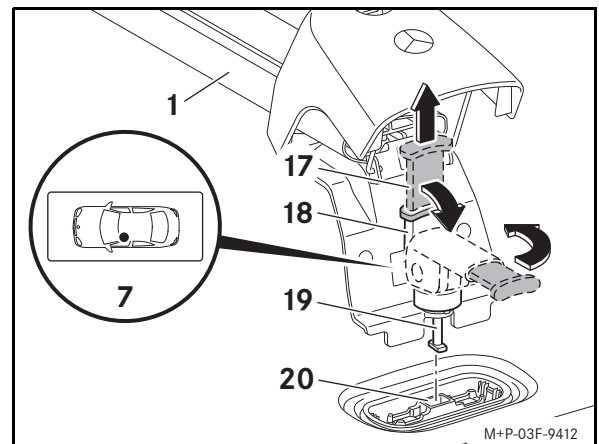

4. On both sides of basic carrier bar (1), pull red lever (17) upwards. Fold quick-tightening device (18) down and then turn it clockwise.
5. Place basic carrier bar (1) as shown in front left installation location (7) onto the vehicle roof so that feet (19) are in fastening points (20).

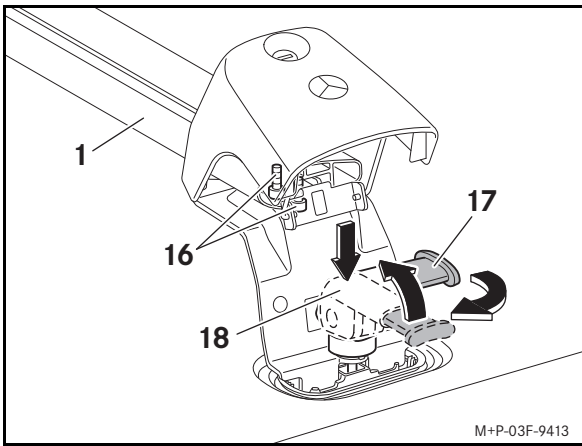

6. On both sides of basic carrier bar (1) press quick-tightening device (18) down, hold it in this position and turn it anti-clockwise. Fold quick-release device (18) up as far as it will go. Press red lever (17) down.
7. Tighten screws (16) with tool (5).
8. Fold protective caps (15) down and use key (4) to lock them.
9. Fit central basic carrier bar (2) and rear basic carrier bar (3) in the same way.



WARNING

Check that the basic carrier bars are securely attached before every journey and also during long journeys. If necessary, tighten the screws. Repeat these checks at regular intervals, regardless of the road surface conditions, and after 1553 miles (2500 km) of continuous use at the latest.

Do not apply lubricants to the screws of the basic carrier bars. The screws could then loosen and the basic carrier bars could become detached from your vehicle together with the load and cause injury to you and others and/or damage to property, including to your own vehicle.

Do not use damaged or defective basic carrier bars or add-on carrying equipment. The basic carrier bars together with the add-on carrying equipment and the load could come loose from your vehicle, thereby injuring you and other persons and/or causing material damage, including to your vehicle.

Mounting add-on carrying equipment

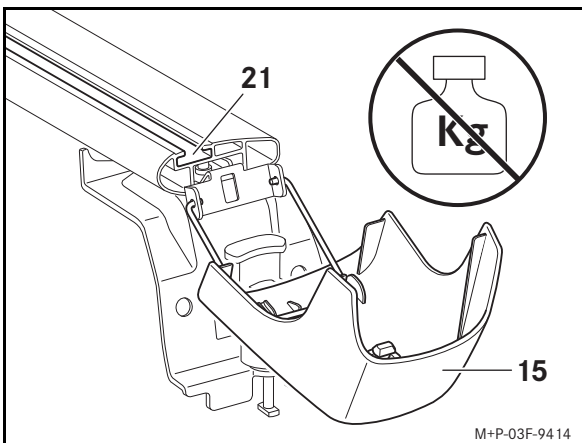

1. Unlock protective caps (15) using key (4) and fold them down.

Important

Do not subject protective caps which have been folded down to any loads. This may damage the protective caps or cause them to break off.

2. Push the bracket of the add-on carrying equipment into slot (21). Further information can be found in the installation instructions of the respective add-on carrying equipment.

Installing the cover profile

If no add-on carrying equipment is fitted, cover profile (6) should be fitted in order to reduce wind noise.

1. Place cover profile (6) on the basic carrier bar and push it into slot (21).
2. Cut cover profiles (6) to size.
 - Basic carrier bar, front (1) 44 inch (1110 mm)
 - Basic carrier bar, centre (2) 44 inch (1110 mm)
 - Basic carrier bar, rear (3) 44 inch (1110 mm)

Removing

1. Unlock protective caps (15) using key (4) and fold them up.
2. On both sides of basic carrier bar (1), pull red lever (17) upwards. Fold quick-tightening device (18) down and then turn it clockwise.
3. Remove basic carrier bars (1) from the vehicle roof.

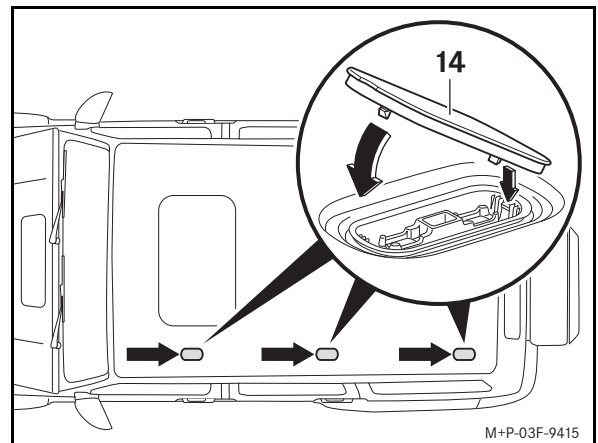

4. First insert cover (14) on one side and then press down in the direction of the arrow.
5. With basic carrier bars (1) removed, turn quick-tightening device (18) anti-clockwise on both sides. Fold quick-release device (18) up as far as it will go. Press red lever (17) down.
6. Fold protective caps (15) down and use key (4) to lock them.

Note

Store the basic carrier bars in a clean and safe place.



Validity

These Installation Instructions for the basic carrier bars are approved for the Mercedes-Benz G-Class, 463 model series from the 2018 facelift.

The basic carrier bars are used for transporting cargo on the vehicle roof. For the securing of cargo, suitable add-on carrying equipment (e.g. sports and luggage container, ski rack) is required in addition to the basic carrier bars. For safety reasons, in combination with these basic carrier bars, Mercedes-Benz recommends only using approved accessories.

Parts included

- (1) Basic carrier bar, front
- (2) Basic carrier bar, center
- (3) Basic carrier bar, rear
- (4) Key (set of 6)
- (5) Tools
- (6) Cover profile (set of 3)

Marked positions

- (7) Installation location, front left
- (8) Installation location, center left
- (9) Installation location, rear left

Equipment required



WARNING

If you use openings in the bodywork or add-on parts as steps, you may slip, fall and/or damage the vehicle. Always use climbing aids which are safe to step on and which are stable, e.g. a suitable ladder.

- Ladder
- Scissors

Technical data

Weight of basic carrier bars:	7.1 lb (3.2 kg)
Permissible roof load:	
- in the case of two basic carrier bars	220 lb (100 kg)
- in the case of three basic carrier bars	331 lb (150 kg)
Maximum load on basic carrier bars:	
- in the case of two basic carrier bars	206.4 lb (93.6 kg)
- in the case of three basic carrier bars	309.5 lb (140.4 kg)
Usable width of basic carrier bars:	42 inch (1055 mm)
Installation height of basic carrier bars ^a :	5 inch (130 mm)
a. Added height of basic carrier bars which must be added to the vehicle height.	

Note

If difficulties arise during installation, please contact a qualified specialist workshop. Mercedes-Benz recommends that you use an authorized Mercedes-Benz Center for this purpose.

The manufacturer reserves the right to change any of the technical details shown in the illustrations of these installation instructions.

Important safety notes



WARNING

Each step of the Installation Instructions, as well as the warnings, general safety information and notes provided, must be followed exactly. If the basic carrier bars are not installed correctly, they may come loose from your vehicle together with the cargo, resulting in injury to you and other persons and/or damage to property, including your vehicle.



WARNING

The cargo on the roof increases the surface area exposed to the wind, which also raises the vehicle's center of gravity, thus causing a change in driving characteristics. For example, the additional weight on the roof of the vehicle may impair braking performance, cornering ability and the acceleration characteristics of the vehicle.

Therefore, do not exceed a speed of 81 mph (130 km/h) when driving with basic carrier bars installed on the vehicle, even if these are unladen, and take extra precautions.

Always adapt your driving style to the prevailing road, traffic and weather conditions and drive with particular care if the roof is laden.

Do not exceed the maximum roof load and the maximum permitted gross weight of the vehicle. This also applies when add-on carrying equipment (e.g. sports and luggage container, ski rack) is mounted. Otherwise, the basic carrier bars, add-on carrying equipment and/or cargo may come loose from the vehicle, resulting in injury to you and other persons and/or damage to property, including your vehicle.

If the permissible gross weight is exceeded, then road safety is impaired and driving characteristics, in addition to steering and braking characteristics, can deteriorate considerably. Overloaded tires can overheat and explode as a result. There is a risk of an accident.

When loading your vehicle, always adhere to its permissible gross weight, including vehicle occupants.

General safety notes

For the mounting of add-on carrying equipment (e.g. sports and luggage container, ski rack), please observe the respective installation instructions.

Take note of the change in the vehicle dimensions when the basic carrier bars are mounted.

For safety reasons and in order to save fuel, the basic carrier bars should be removed from the vehicle when not in use.

Do not enter an automatic car wash when the basic carrier bars are installed on the vehicle.

Note:

Ensure that cargo on the equipment mounted to the basic carrier bars does not restrict the area in which the panorama sliding sunroof is raised at the rear. The sliding sunroof could otherwise be damaged when being raised at the rear.

Payload



WARNING

When the vehicle is at a standstill and when three basic carrier bars are in use, the maximum permissible roof load of 331 lb (150 kg) may be exceeded by a maximum of 331 lb (150 kg), e.g. for using a roof-mounted tent.

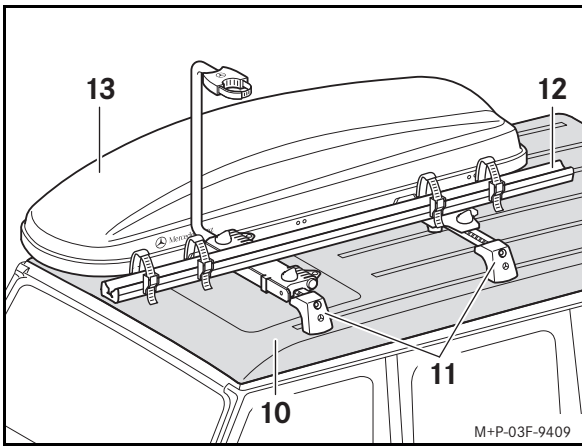

The maximum payload is determined as follows.

Example with two basic carrier bars:

Permissible roof load (10):	220 lb (100 kg)
Minus the weight of basic carrier bars (11):	14 lb (6.4 kg)
Minus the weight of installed attachments (12, 13):	66 lb (30 kg)
Maximum permissible load:	140 lb (63.6 kg)

Example with three basic carrier bars:

Permissible roof load (10):	331 lb (150 kg)
Minus the weight of basic carrier bars (11):	21 lb (9.6 kg)
Minus the weight of installed attachments (12, 13):	66 lb (30 kg)
Maximum permissible load:	244 lb (110.4 kg)

Important

Observe the permissible roof load of the vehicle; see the vehicle Operator's Manual.

When transporting cargo on the roof, observe national road traffic licensing regulations and all relevant country-specific regulations. The cargo may not protrude more than the legally prescribed dimensions, or must be marked appropriately if it does.

Installation

Installation/removal is illustrated using the basic carrier bar at the front by way of example. Installation/removal of the central and rear basic carrier bars is carried out in the same way.

Install/remove the basic carrier with the help of a second person.

As a general rule, all three basic carrier bars should always be installed. When installing only two basic carrier bars, the following pairing is possible:

- Basic carrier bar, front (1)/basic carrier bar, center (2)
- Basic carrier bar, center (2)/basic carrier bar, rear (3)

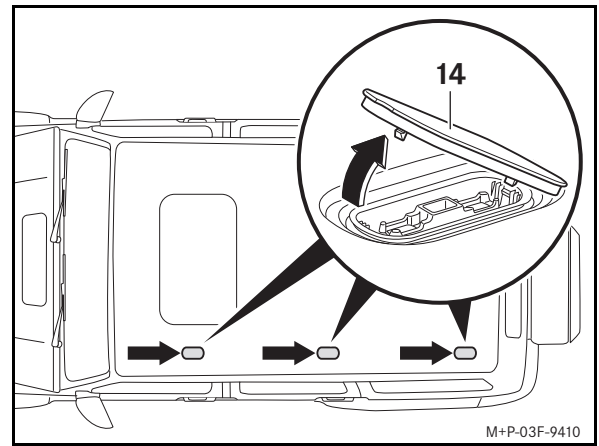

1. Remove cover (14) carefully in the direction of the arrow using the removal tool and store it in a safe place.

Note:

Use the removal tool delivered as part of the vehicle tool kit; see the vehicle Operator's Manual.

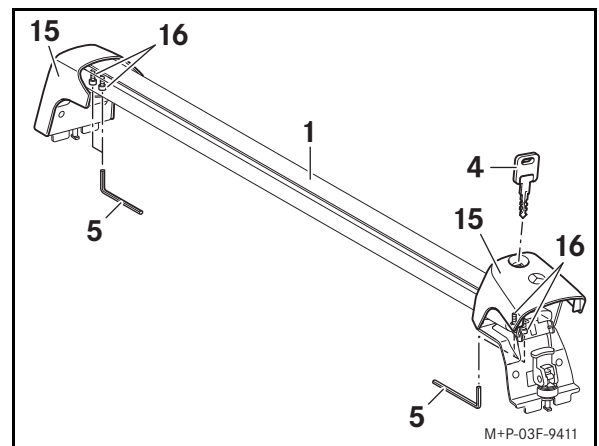

2. Unlock protective caps (15) using key (4) and fold them up.
3. Loosen screws (16) with tool (5) by a quarter of a turn.

Note

Loosening screws (16) allows you to precisely adjust the basic carrier bars to the width of the vehicle roof. This adjustment only needs to be carried out at the first installation.

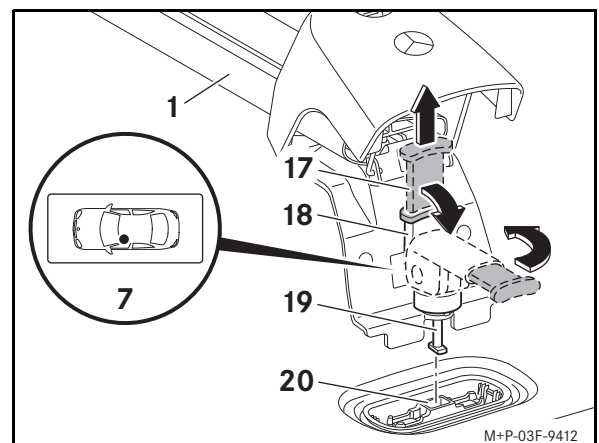

4. On both sides of basic carrier bar (1), pull red lever (17) upwards. Fold quick-tightening device (18) down and then turn it clockwise.
5. Place basic carrier bar (1) as shown in front left installation location (7) onto the vehicle roof so that feet (19) are in fastening points (20).

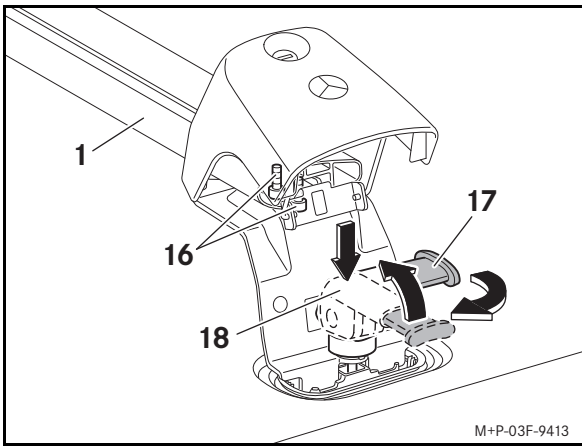

6. On both sides of basic carrier bar (1) press quick-tightening device (18) down, hold it in this position and turn it counter-clockwise. Fold quick-release device (18) up as far as it will go. Press red lever (17) down.
7. Tighten screws (16) with tool (5).
8. Fold protective caps (15) down and use key (4) to lock them.
9. Install central basic carrier bar (2) and rear basic carrier bar (3) in the same way.



WARNING

Check that the basic carrier bars are securely attached before every journey and also during long journeys. If necessary, tighten the screws. Repeat these checks at regular intervals, regardless of the road surface conditions, and after 1553 miles (2500 km) of continuous use at the latest.

Do not apply lubricants to the screws of the basic carrier bars. The screws could then loosen and the basic carrier bars could become detached from your vehicle together with the cargo and cause injury to you and others and/or damage to property, including to your own vehicle.

Do not use damaged or defective basic carrier bars or add-on carrying equipment. The basic carrier bars together with the add-on carrying equipment and the cargo could come loose from your vehicle, thereby injuring you and other persons and/or causing material damage, including to your vehicle.

Mounting add-on carrying equipment

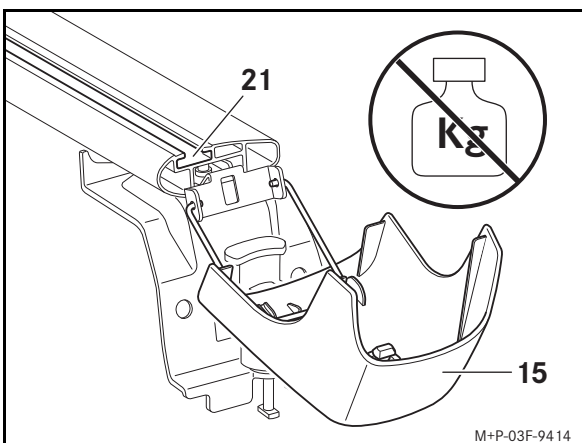

1. Unlock protective caps (15) using key (4) and fold them down.

Important

Do not subject protective caps which have been folded down to any loads. This may damage the protective caps or cause them to break off.

2. Push the bracket of the add-on carrying equipment into slot (21). Further information can be found in the installation instructions of the respective add-on carrying equipment.

Installing the cover profile

If no add-on carrying equipment is installed, cover profile (6) should be installed in order to reduce wind noise.

1. Place cover profile (6) on the basic carrier bar and push it into slot (21).
2. Cut cover profiles (6) to size.

• Basic carrier bar, front (1)	44 inch (1110 mm)
• Basic carrier bar, center (2)	44 inch (1110 mm)
• Basic carrier bar, rear (3)	44 inch (1110 mm)

Removing

1. Unlock protective caps (15) using key (4) and fold them up.
2. On both sides of basic carrier bar (1), pull red lever (17) upwards. Fold quick-tightening device (18) down and then turn it clockwise.
3. Remove basic carrier bars (1) from the vehicle roof.

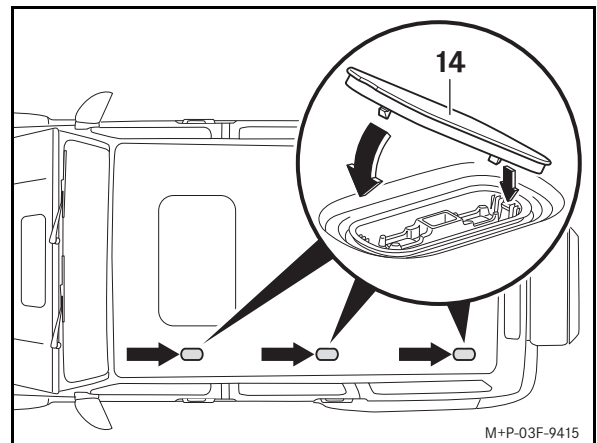

4. First insert cover (14) on one side and then press down in the direction of the arrow.
5. With basic carrier bars (1) removed, turn quick-tightening device (18) counter-clockwise on both sides. Fold quick-release device (18) up as far as it will go. Press red lever (17) down.
6. Fold protective caps (15) down and use key (4) to lock them.

Note

Store the basic carrier bars in a clean and safe place.

Validité

Ces instructions de montage des barres de toit s'appliquent aux véhicules Mercedes-Benz de la Classe G, série 463, à partir du restylage 2018.

Les barres de toit servent à transporter des charges sur le toit du véhicule. Outre les barres de toit, des accessoires de portage adaptés (coffre de toit, porte-skis, etc.) sont nécessaires pour arrimer les charges. Pour des raisons de sécurité, Mercedes-Benz vous recommande de n'utiliser que des accessoires homologués avec ces barres de toit.

Détail des pièces

- (1) Barre de toit avant
- (2) Barre de toit centrale
- (3) Barre de toit arrière
- (4) Clé (6 pièces)
- (5) Outil
- (6) Profilé de recouvrement (3 pièces)

Marquages

- (7) Emplacement de montage avant gauche
- (8) Emplacement de montage central gauche
- (9) Emplacement de montage arrière gauche

Matériel nécessaire



ATTENTION

Si vous utilisez des ouvertures pratiquées dans la carrosserie ou des pièces rapportées comme marchepied, vous risquez de déraiper, de tomber et/ou d'endommager le véhicule. Utilisez toujours un moyen d'accès en hauteur stable (une échelle appropriée, par exemple).

- Echelle
- Paire de ciseaux

Caractéristiques techniques

Poids propre des barres de toit:	3,2 kg
Charge autorisée sur le toit:	
- avec 2 barres de toit	100 kg
- avec 3 barres de toit	150 kg
Charge maximale autorisée sur les barres de toit:	
- avec 2 barres de toit	93,6 kg
- avec 3 barres de toit	140,4 kg
Largeur utilisable des barres de toit:	1 055 mm
Hauteur de montage des barres de toit ^a :	130 mm
a. Hauteur supplémentaire des barres de toit, à ajouter à la hauteur du véhicule.	

Nota

En cas de difficultés lors du montage, veuillez vous adresser à un atelier qualifié. Mercedes-Benz vous recommande pour cela de vous adresser à un point de service Mercedes-Benz.

Sous réserve de modification de détails techniques par rapport aux illustrations de ces instructions de montage.

Consignes de sécurité importantes



ATTENTION

Suivez scrupuleusement, point par point, les instructions de montage, les avertissements, les consignes générales de sécurité et les recommandations d'ordre général. Si les barres de toit ne sont pas correctement montées, celles-ci et les objets transportés risquent de se détacher de votre véhicule et de vous blesser ou de blesser d'autres personnes et/ou de causer des dommages matériels, y compris à votre véhicule.



ATTENTION

La charge transportée sur le toit représente une augmentation de la surface exposée au vent et entraîne une élévation du centre de gravité du véhicule et par conséquent une modification de son comportement routier. Le poids supplémentaire transporté sur le toit peut par exemple altérer l'action des freins, la tenue de route dans les virages et la capacité d'accélération du véhicule.

Par conséquent, ne dépassez pas la vitesse maximale de 130 km/h et conduisez toujours avec beaucoup de prudence lors de l'utilisation des barres de toit, même si elles ne sont pas chargées.

Adaptez toujours votre style de conduite aux conditions routières, à la circulation et aux conditions météorologiques du moment et redoublez de prudence lorsque vous roulez avec le toit chargé.

Respectez impérativement la charge maximale sur le toit et le poids total autorisé du véhicule, même lors de l'utilisation d'accessoires de portage (coffre de toit, porte-skis, etc.). Sinon, les barres de toit, les accessoires de portage et/ou les objets transportés risquent de se détacher du véhicule et de vous blesser ou de blesser d'autres personnes et/ou de causer des dommages matériels, y compris à votre véhicule.

Le dépassement du poids total autorisé compromet la sécurité de marche, ce qui peut considérablement altérer le comportement routier, la manœuvrabilité et le comportement au freinage. Des pneus surchargés peuvent surchauffer et par conséquent éclater. Il y a risque d'accident.

Veillez à ce que le poids total autorisé ne soit pas dépassé du fait de la charge utile, occupants compris.

Consignes de sécurité générales

Pour le montage d'accessoires de portage (coffre de toit, porte-skis, etc.), respectez les instructions de montage correspondantes.

Tenez compte de la modification des dimensions du véhicule suite au montage des barres de toit.

Pour des raisons de sécurité et d'économie de carburant, nous vous recommandons de démonter les barres de toit lorsqu'elles ne sont pas utilisées.

Ne passez pas dans une station de lavage automatique avec les barres de toit montées.

Nota:

Veillez à ce que les objets transportés sur les accessoires de portage ne gênent pas la course du toit ouvrant. Sinon, le toit ouvrant risque d'être endommagé lors de son soulèvement.

Charge



ATTENTION

A l'arrêt du véhicule et lorsque vous utilisez 3 barres de toit, la charge maximale autorisée sur le toit de 150 kg peut être dépassée de 150 kg maximum (lors de l'utilisation d'une tente de toit, par exemple).

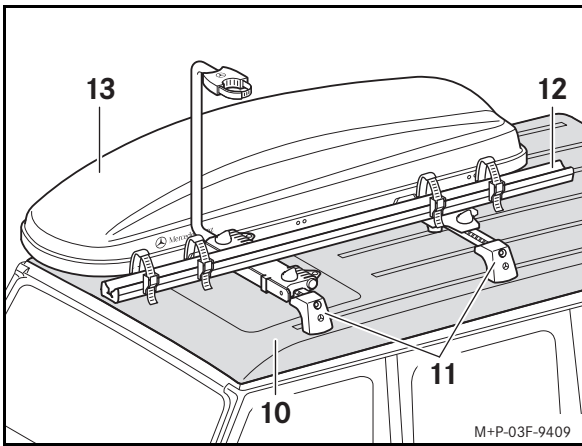

La charge utile maximale se calcule comme suit.

Exemple avec 2 barres de toit:

Charge autorisée sur le toit (10):	100 kg
moins le poids propre des barres de toit (11):	6,4 kg
moins le poids propre des accessoires de portage (12, 13):	30 kg
Charge maximale:	63,6 kg

Exemple avec 3 barres de toit:

Charge autorisée sur le toit (10):	150 kg
moins le poids propre des barres de toit (11):	9,6 kg
moins le poids propre des accessoires de portage (12, 13):	30 kg
Charge maximale:	110,4 kg

Important!

Respectez la charge autorisée sur le toit du véhicule (voir la notice d'utilisation du véhicule).

Concernant le transport d'objets sur le toit, tenez compte de la réglementation relative à l'autorisation de mise en circulation des véhicules automobiles ainsi que des dispositions en vigueur dans le pays où vous vous trouvez. Les objets transportés ne doivent pas dépasser les cotes prescrites par la loi ou doivent être signalés de manière appropriée.

Montage

Le montage et le démontage sont décrits pour la barre de toit avant. Le montage et le démontage de la barre de toit centrale et arrière s'effectuent de manière identique.

Faites-vous aider par une autre personne pour procéder au montage et au démontage.

En règle générale, vous devriez toujours monter les 3 barres de toit. Si vous montez uniquement 2 barres de toit, l'appariement suivant est possible:

- Barre de toit avant (1)/Barre de toit centrale (2)
- Barre de toit centrale (2)/Barre de toit arrière (3)

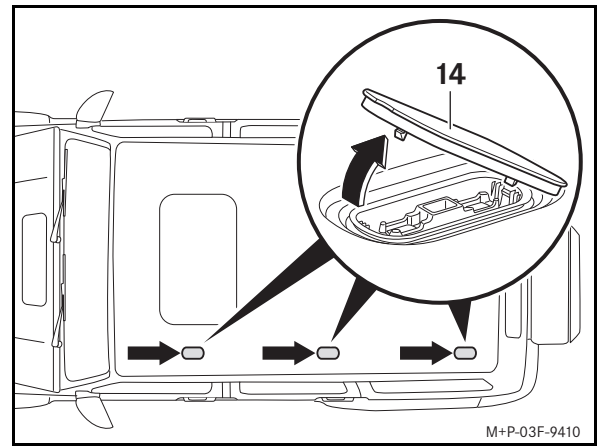

1. Retirez avec précaution le couvercle (14) dans le sens de la flèche à l'aide de l'outil de démontage et rangez-le en lieu sûr.

Nota:

Utilisez l'outil de démontage qui se trouve dans la trousse de l'outillage de bord (voir la notice d'utilisation du véhicule).

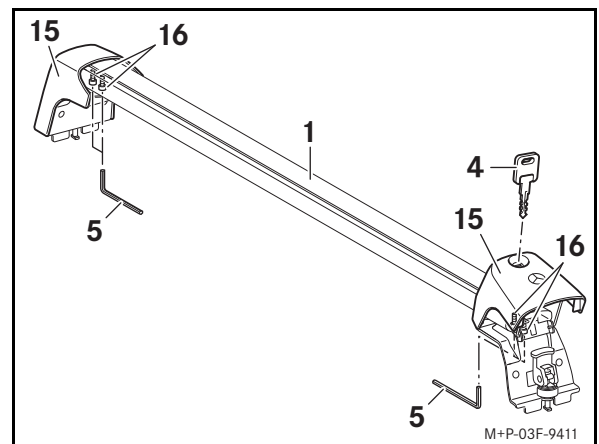

2. Déverrouillez les caches (15) avec la clé (4) et relevez-les.
3. A l'aide de l'outil (5), desserrez les vis (16) d'un quart de tour.

Nota

Le desserrage des vis (16) permet d'adapter correctement les barres de toit à la largeur du toit du véhicule. Ce réglage n'est à effectuer qu'une seule fois, lors du premier montage.

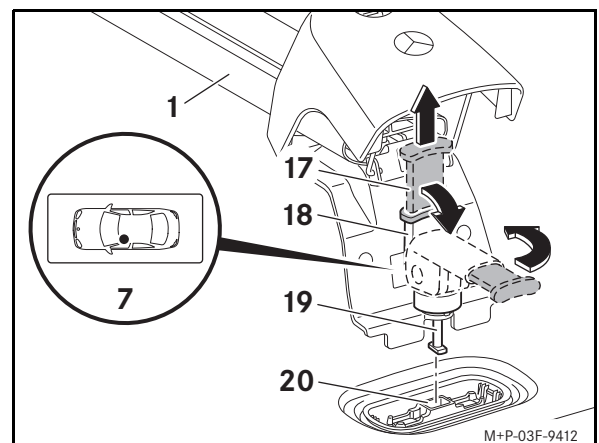

4. De chaque côté de la barre de toit (1), tirez le levier rouge (17) vers le haut. Abaissez le levier de blocage rapide (18) et tournez-le vers la droite.
5. Posez la barre de toit (1) sur le toit du véhicule, comme indiqué sur le schéma de montage avant gauche (7), et veillez à ce que les pieds (19) s'encastrant dans les points de fixation (20).

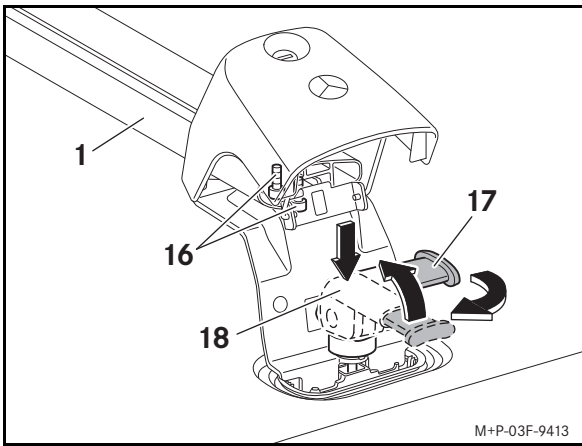

6. De chaque côté de la barre de toit (1), poussez le levier de blocage rapide (18) vers le bas, maintenez-le dans cette position et tournez-le vers la gauche. Relevez les leviers de blocage rapide (18) jusqu'en butée. Poussez le levier rouge (17) vers le bas.
7. Serrez les vis (16) avec l'outil (5).
8. Rabattez les caches (15) vers le bas et verrouillez-les avec la clé (4).
9. Montez la barre de toit centrale (2) et la barre de toit arrière (3) en procédant de façon identique.



ATTENTION

Contrôlez la fixation des barres de toit avant chaque trajet et pendant un long voyage et resserrez les vis si nécessaire. Répétez ce contrôle à intervalles réguliers, en fonction de l'état de la chaussée, au plus tard cependant après 2 500 km d'utilisation constante.

N'appliquez pas de lubrifiant sur les vis des barres de toit. Les vis pourraient se desserrer d'elles-mêmes, et les barres de toit et les objets transportés pourraient se détacher de votre véhicule et vous blesser ou blesser d'autres personnes et/ou causer des dommages matériels, y compris à votre véhicule.

N'utilisez pas de barres de toit ni d'accessoires de portage endommagés ou défectueux. Les barres de toit, les accessoires de portage et les objets transportés risquent de se détacher de votre véhicule et de vous blesser ou de blesser d'autres personnes et/ou de causer des dommages matériels, y compris à votre véhicule.

Montage d'accessoires de portage

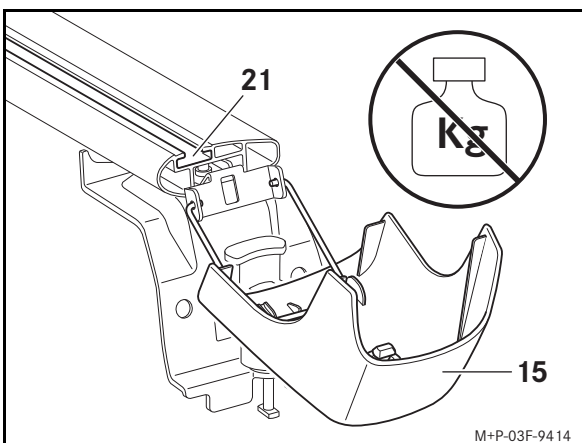

1. Déverrouillez les caches (15) avec la clé (4) et rabattez-les vers le bas.

Important!

N'exercez pas de pression sur les caches lorsqu'ils sont rabattus vers le bas. Vous risqueriez de les endommager ou de les casser.

2. Introduisez la fixation de l'accessoire de portage dans la rainure (21). Vous trouverez de plus amples informations dans les instructions de montage fournies avec l'accessoire de portage.

Montage des profilés de recouvrement

Si aucun accessoire de portage n'est utilisé, il convient de monter les profilés de recouvrement (6) afin de minimiser les bruits aérodynamiques.

1. Posez les profilés de recouvrement (6) sur les barres de toit et enclenchez-les dans la rainure (21).
2. Découpez les profilés de recouvrement (6).
 - Barre de toit avant (1) 1 110 mm
 - Barre de toit centrale (2) 1 110 mm
 - Barre de toit arrière (3) 1 110 mm

Démontage

1. Déverrouillez les caches (15) avec la clé (4) et relevez-les.
2. De chaque côté de la barre de toit (1), tirez le levier rouge (17) vers le haut. Abaissez le levier de blocage rapide (18) et tournez-le vers la droite.
3. Retirez la barre de toit (1) du toit du véhicule.

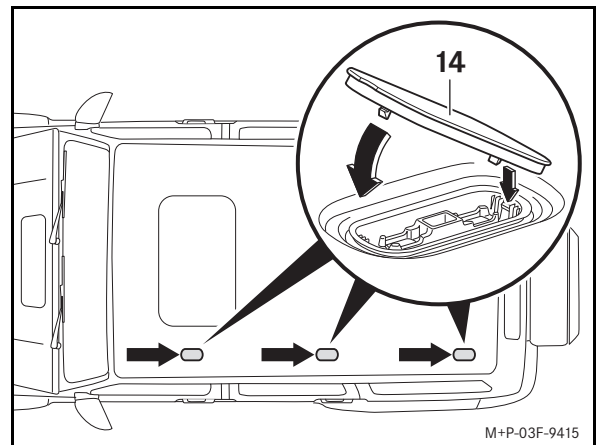

4. Insérez le couvercle (14) tout d'abord dans un côté, puis appuyez dessus dans le sens de la flèche.
5. De chaque côté des barres de toit (1) déposées, tournez le levier de blocage rapide (18) vers la gauche. Relevez les leviers de blocage rapide (18) jusqu'en butée. Poussez le levier rouge (17) vers le bas.
6. Rabattez les caches (15) vers le bas et verrouillez-les avec la clé (4).

Nota

Rangez les barres de toit dans un endroit propre et sûr.

Validez

Las presentes instrucciones de montaje del soporte básico están autorizadas para la Clase G de Mercedes-Benz, serie 463 a partir de la reestilización de 2018.

El soporte básico sirve para el transporte de carga sobre el techo del vehículo. Para la fijación de la carga, además del soporte básico se necesitan las superestructuras portantes adecuadas (caja portaequipajes de techo, portaesquís, etc.). Mercedes-Benz recomienda por motivos de seguridad utilizar solamente accesorios autorizados para el uso con el soporte básico.

Componentes

- (1) Soporte básico delantero
- (2) Soporte básico central
- (3) Soporte básico trasero
- (4) Llave (6 unidades)
- (5) Herramientas
- (6) Perfil cobertero (3 unidades)

Puntos de marcación

- (7) Lugar de montaje delantero izquierdo
- (8) Lugar de montaje central izquierdo
- (9) Lugar de montaje trasero izquierdo

Medios auxiliares necesarios



ADVERTENCIA

Si utiliza las aberturas de la carrocería o las piezas adosadas a modo de peldaño, puede resbalar, caerse y/o dañar el vehículo. Utilice siempre una ayuda para la subida y de acceso estable, por ejemplo, una escalera adecuada.

- Escalera
- Tijera

Datos técnicos

Peso propio de los soportes básicos:	3,2 kg
Carga autorizada sobre el techo:	
- Con dos soportes básicos	100 kg
- Con tres soportes básicos	150 kg
Carga máxima sobre los soportes básicos:	
- Con dos soportes básicos	93,6 kg
- Con tres soportes básicos	140,4 kg
Ancho utilizable de los soportes básicos:	1.055 mm
Altura de montaje de los soportes básicos ^a :	130 mm
a. Altura adicional de los soportes básicos que debe sumarse a la altura del vehículo.	

Indicación

En caso de que surjan dificultades al efectuar el montaje, acuda a un taller especializado. Mercedes-Benz le recomienda al respecto un punto de servicio Mercedes-Benz.

Nos reservamos el derecho de modificar detalles técnicos con respecto a las figuras de las instrucciones de montaje.

Indicaciones de seguridad importantes



ADVERTENCIA

Deberá seguir y cumplir con exactitud cada paso de trabajo de las instrucciones de montaje, las indicaciones de advertencia, las indicaciones relativas a la seguridad y las indicaciones generales. Si los soportes básicos no están montados correctamente, podrían desprenderse del vehículo junto con la carga y ocasionarle a usted y a otras personas lesiones graves y/o causar daños materiales al vehículo.



ADVERTENCIA

La carga sobre el techo ofrece una mayor superficie expuesta al viento de marcha y ocasiona una elevación del centro de gravedad del vehículo y, con ello, se modifica el comportamiento de marcha. Por ejemplo, el peso adicional sobre el techo del vehículo puede empeorar el efecto de frenado, el comportamiento de marcha en las curvas y la capacidad de aceleración del vehículo.

Por tanto, no sobrepase una velocidad máxima de 130 km/h con los soportes básicos montados incluso sin carga y circule siempre con la máxima precaución.

Adapte siempre el modo de conducir a las condiciones actuales de la calzada, del tráfico y a las condiciones climatológicas, y circule con especial precaución si lleva carga sobre el techo.

Observe en todo caso la carga máxima sobre el techo y el peso máximo autorizado del vehículo, también cuando utilice superestructuras portantes (caja portaequipajes de techo, portaesquís, etc.). De lo contrario, los soportes básicos, las superestructuras portantes y/o la carga podrían desprenderse del vehículo y ocasionarle a usted y a otras personas lesiones graves y/o causar daños materiales al vehículo.

Si sobrepasa el peso máximo autorizado, la seguridad de marcha, las cualidades de marcha así como la maniobrabilidad y el comportamiento de frenado pueden verse notablemente afectados. Los neumáticos sobrecargados se pueden sobrecalentar y, como consecuencia de ello, reventar. Existe peligro de accidente.

Mantenga siempre el peso máximo autorizado del vehículo cuando lleve carga, incluidos los ocupantes del vehículo.

Indicaciones generales referentes a la seguridad

Al montar superestructuras portantes (caja portaequipajes de techo, portaesquís, etc.), observe las respectivas instrucciones de montaje. Tenga en cuenta que las medidas del vehículo se modifican con los soportes básicos montados.

Por razones de seguridad y para ahorrar combustible, debe desmontar los soportes básicos del vehículo si no se van a utilizar.

No entre en un túnel de lavado con los soportes básicos montados.

Indicación:

Observe que la carga colocada sobre las superestructuras de soportes básicos no limite la carrera del techo corredizo. De lo contrario, éste podría resultar dañado al elevarse.

Carga



ADVERTENCIA

Con el vehículo parado y en caso de utilizar tres soportes básicos, se puede sobrepasar la carga máxima sobre el techo de 150 kg como máximo 150 kg, p. ej. en caso de usar una tienda de techo.

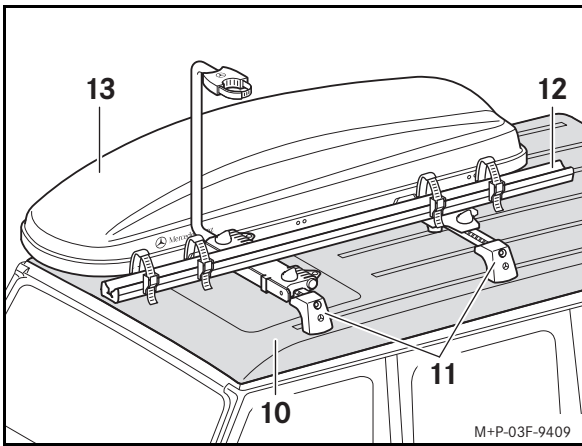

Determine la carga máxima del siguiente modo.

Ejemplo con dos soportes básicos:

Carga autorizada sobre el techo (10):	100 kg
menos el peso propio de los soportes básicos (11):	6,4 kg
menos el peso propio del portaequipajes (12, 13):	30 kg
Carga máxima:	63,6 kg

Ejemplo con tres soportes básicos:

Carga autorizada sobre el techo (10):	150 kg
menos el peso propio de los soportes básicos (11):	9,6 kg
menos el peso propio del portaequipajes (12, 13):	30 kg
Carga máxima:	110,4 kg

Indicación importante:

Tenga en cuenta la carga autorizada sobre el techo del vehículo, vea las instrucciones de servicio del vehículo

En los transportes sobre techo han de cumplirse las normas del reglamento sobre permisos de circulación y las normas locales. La carga no debe sobrepasar las medidas prescritas legalmente o deberá marcarla adecuadamente.

Montaje

El montaje/desmontaje se representa en el soporte básico delantero. El montaje/desmontaje del soporte básico central y trasero se ha de realizar de la misma manera.

Realice el montaje/desmontaje con la ayuda de otra persona.

En principio deberían estar montados siempre los tres soportes básicos. En caso de montar solamente dos soportes básicos, son posibles las siguientes combinaciones:

- Soporte básico delantero (1)/Soporte básico central (2)
- Soporte básico central (2)/Soporte básico trasero (3)

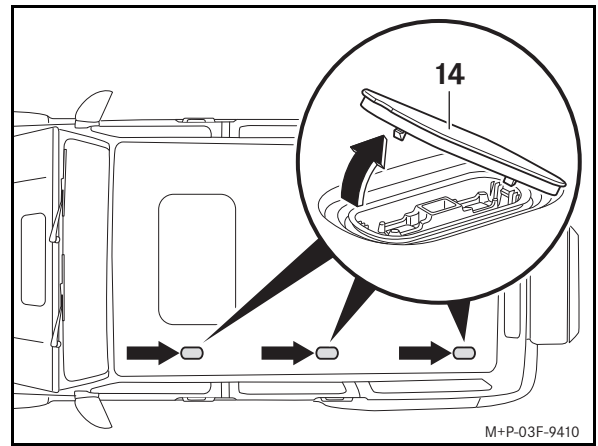

1. Retire la tapa (14) cuidadosamente en la dirección indicada por la flecha con la herramienta de desmontaje y guárdela de forma segura.

Indicación:

Utilice la herramienta de desmontaje suministrada en la bolsa de herramientas de a bordo, vea las Instrucciones de servicio del vehículo.

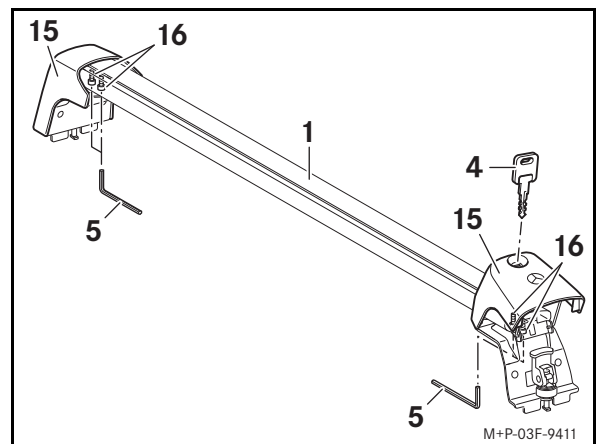

2. Abra las cubiertas (15) con la llave (4) y levántelas.
3. Afloje los tornillos (16) con la herramienta (5) un cuarto de vuelta.

Indicación

El aflojado de los tornillos (16) sirve para adaptar exactamente los soportes básicos al ancho del techo del vehículo. Este ajuste únicamente se debe realizar durante el primer montaje.

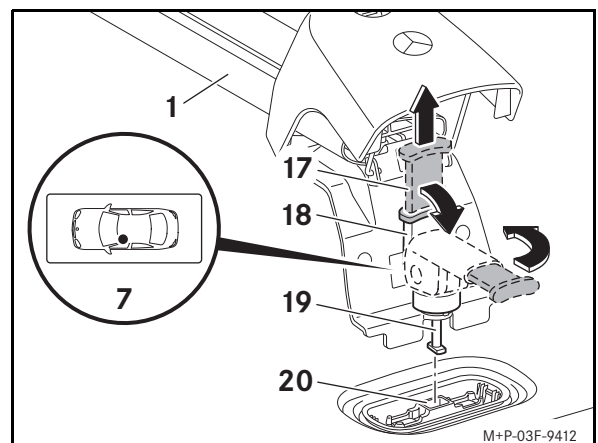

4. Tire de la palanca roja (17) hacia arriba a ambos lados del soporte básico (1). Baje la fijación rápida (18) y gírela hacia la derecha.
5. Coloque el soporte básico (1) sobre el techo del vehículo como se muestra en el lugar de montaje delantero izquierdo (7), de modo que las bases (19) se encuentren exactamente en los puntos de fijación (20).

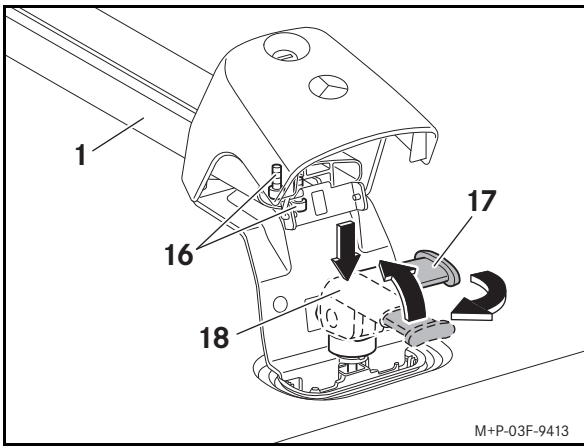

6. En ambos lados del soporte básico (1), presione la fijación rápida (18) hacia abajo, manténgala presionada y gírela hacia la izquierda. Gire la fijación rápida (18) hacia arriba hasta el tope. Presione la palanca roja (17) hacia abajo.
7. Apriete los tornillos (16) con la herramienta (5).
8. Abata las cubiertas (15) hacia abajo y ciérrelas con la llave (4).
9. Monte el soporte básico central (2) y el soporte básico trasero (3) de la misma manera.



ADVERTENCIA

Verifique que los soportes básicos estén firmemente sujetos antes de iniciar cualquier viaje y también durante el transcurso de viajes largos y reapriete los tornillos en caso necesario. Repita este control a intervalos regulares dependiendo de la naturaleza de la calzada, como muy tarde, al cabo de 2.500 km de uso continuado.

No utilice lubricantes en los tornillos de los soportes básicos. Los tornillos podrían aflojarse por sí solos y los soportes básicos podrían desprenderse del vehículo junto con la carga y ocasionarle a usted y a otras personas lesiones graves y/o causar también daños materiales en su vehículo.

No utilice ningún soporte básico ni superestructuras portantes que presenten daños o defectos. Los soportes básicos podrían desprenderse del vehículo junto con las superestructuras portantes y la carga y ocasionarle a usted y a otras personas lesiones graves y/o causar daños materiales, incluso en su vehículo.

Montaje de las superestructuras portantes

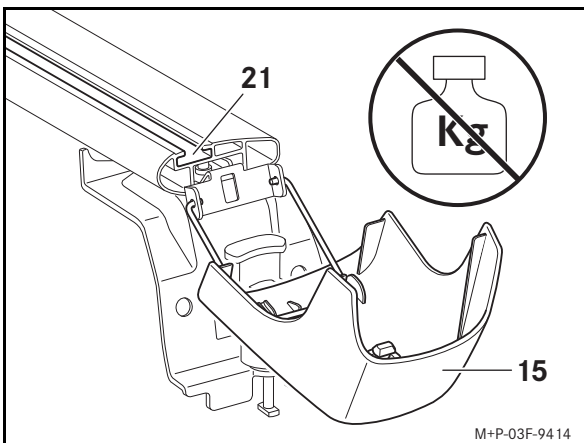

1. Cierre las cubiertas (15) con la llave (4) y abátalas hacia abajo.

Indicación importante:

No someta a carga las cubiertas abiertas. Las cubiertas podrían dañarse o romperse.

2. Inserte la fijación de la superestructura en la ranura (21). Consulte las instrucciones de montaje de las superestructuras portantes correspondientes para obtener indicaciones más detalladas.

Montaje del perfil cobertero

Si no utiliza superestructuras portantes, monte los perfiles coberteros (6) para reducir al máximo los ruidos aerodinámicos.

1. Coloque los perfiles coberteros (6) sobre los soportes básicos e insértelos en la ranura (21).
2. Recorte los perfiles coberteros (6):

• Soporte básico delantero (1)	1.110 mm
• Soporte básico central (2)	1.110 mm
• Soporte básico trasero (3)	1.110 mm

Desmontaje

1. Abra las cubiertas (15) con la llave (4) y levántelas.
2. Tire de la palanca roja (17) hacia arriba a ambos lados del soporte básico (1). Baje la fijación rápida (18) y gírela hacia la derecha.
3. Retire los soportes básicos (1) del techo del vehículo.

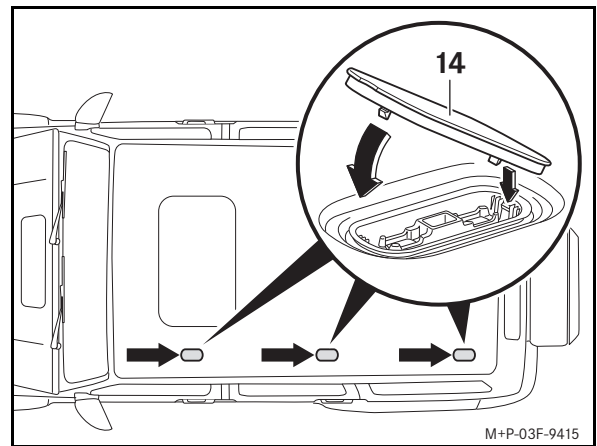

4. Coloque la tapa (14) primero en un lado y a continuación empújela hacia abajo en la dirección indicada por la flecha.
5. En los soportes básicos desmontados (1) gire hacia la izquierda la fijación rápida (18) en ambos lados. Gire la fijación rápida (18) hacia arriba hasta el tope. Presione la palanca roja (17) hacia abajo.
6. Abata las cubiertas (15) hacia abajo y ciérrelas con la llave (4).

Indicación

Guarde los soportes básicos en un lugar limpio y seguro.



Validità

Le presenti Istruzioni di montaggio del supporto di base sono approvate per la Classe G Mercedes-Benz, serie 463, a partire dal restyling 2018. Il supporto di base serve a trasportare oggetti sul tetto del veicolo. Per fissare il carico trasportato, oltre al supporto di base, sono necessari sistemi modulari di trasporto per supporti (box per il tetto, portasci, ecc.). Per motivi di sicurezza la Mercedes-Benz raccomanda di utilizzare esclusivamente accessori approvati per l'utilizzo con il presente supporto di base.

Componenti

- (1) Supporto di base anteriore
- (2) Supporto di base centrale
- (3) Supporto di base posteriore
- (4) Chiave (6 unità)
- (5) Attrezzi
- (6) Profilo di copertura (3 unità)

Punti contrassegnati

- (7) Punto di montaggio anteriore sinistro
- (8) Punto di montaggio centrale sinistro
- (9) Punto di montaggio posteriore sinistro

Strumenti ausiliari necessari



AVVERTENZA

L'utilizzo di aperture della carrozzeria o elementi applicati come gradini di accesso può causare lo scivolamento, la caduta e/o danni al veicolo. Utilizzare sempre ausili di accesso robusti e stabili, ad esempio una scala a pioli idonea.

- Scala
- Forbici

Dati tecnici

Peso proprio dei supporti di base:	3,2 kg
Carico massimo ammesso sul tetto:	
- in caso di due supporti di base	100 kg
- in caso di tre supporti di base	150 kg
Carico massimo ammesso sui supporti di base:	
- in caso di due supporti di base	93,6 kg
- in caso di tre supporti di base	140,4 kg
Larghezza utile dei supporti di base:	1.055 mm
Altezza della sovrastruttura dei supporti di base ^a :	130 mm
a. Altezza supplementare del supporto di base da aggiungere all'altezza del veicolo.	

Avvertenza

In caso di difficoltà durante il montaggio rivolgersi a un'officina qualificata. La Mercedes-Benz raccomanda a tal proposito di rivolgersi a un punto di assistenza Mercedes-Benz.

Con riserva di modifiche ai dettagli tecnici rispetto alle illustrazioni riportate nelle presenti Istruzioni di montaggio.

Avvertenze di sicurezza importanti



AVVERTENZA

Attenersi scrupolosamente ad ogni singola operazione descritta nelle Istruzioni di montaggio, alle avvertenze, alle avvertenze generali per la sicurezza e alle indicazioni. Se i supporti di base non sono montati correttamente, potrebbero staccarsi dal veicolo insieme al carico causando lesioni al guidatore e ad altre persone e/o danni materiali anche al veicolo stesso.



AVVERTENZA

La sistemazione di carichi sul tetto determina una maggiore resistenza aerodinamica e uno spostamento verso l'alto del baricentro del veicolo. Ciò causa una modifica del comportamento di marcia del veicolo. Il peso aggiuntivo sul tetto del veicolo può ad esempio compromettere l'effetto frenante, il comportamento in curva e la capacità di ripresa del veicolo.

Anche in assenza di carico, ma con i supporti di base montati, non superare pertanto la velocità massima di 130 km/h e guidare sempre con particolare cautela.

Adeguare sempre il proprio stile di guida alle condizioni stradali, alla situazione del traffico e alle condizioni meteorologiche. Guidare con particolare cautela in presenza di carico sul tetto.

Attenersi assolutamente al carico massimo ammesso sul tetto e alla massa a pieno carico ammessa del veicolo anche in caso di utilizzo di sistemi modulari di trasporto per supporti (box per il tetto, portasci, ecc.). In caso contrario i supporti di base, i sistemi modulari di trasporto per supporti e/o il carico potrebbero staccarsi dal veicolo, provocando lesioni al guidatore e ad altre persone e/o danni materiali anche al veicolo stesso.

In caso di superamento del peso complessivo ammesso, la sicurezza di marcia risulta compromessa, le caratteristiche di marcia e il comportamento di sterzata e di frenata possono peggiorare notevolmente. I pneumatici sovraccarichi possono surriscaldarsi e scoppiare. In questo caso sussiste il pericolo di incidenti!

Osservare sempre la massa a pieno carico ammessa del veicolo, considerando sia il carico utile che gli occupanti.

Avvertenze di sicurezza generali

Per il montaggio di sistemi modulari di trasporto per supporti (box per il tetto, portasci, ecc.) è necessario attenersi alle istruzioni di montaggio corrispondenti.

Tenere conto della variazione delle dimensioni del veicolo in seguito al montaggio dei supporti di base.

Per motivi di sicurezza e di risparmio di carburante è opportuno smontare i supporti di base dal veicolo in caso di inutilizzo.

Non introdurre il veicolo nell'impianto di lavaggio con i supporti di base montati.

Avvertenza:

Assicurarsi che il carico trasportato sui sistemi modulari di trasporto per i supporti di base non limiti il sollevamento del tetto scorrevole. In caso contrario il tetto scorrevole potrebbe subire dei danni durante il sollevamento.

Carico utile



AVVERTENZA

A veicolo fermo e in caso di utilizzo di tre supporti di base il carico massimo ammesso sul tetto di 150 kg può essere superato al massimo di 150 kg, ad esempio in caso di utilizzo di una tenda sul tetto.

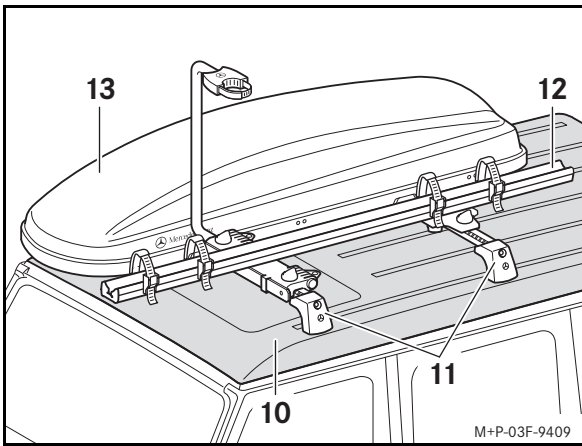

Il carico massimo ammesso può essere calcolato come segue.

Esempio con due supporti di base:

Carico massimo ammesso sul tetto (10):	100 kg
meno il peso proprio dei supporti di base (11):	6,4 kg
meno il peso proprio dei sistemi modulari di trasporto (12, 13):	30 kg
Carico massimo ammesso:	63,6 kg

Esempio con tre supporti di base:

Carico massimo ammesso sul tetto (10):	150 kg
meno il peso proprio dei supporti di base (11):	9,6 kg
meno il peso proprio dei sistemi modulari di trasporto (12, 13):	30 kg
Carico massimo ammesso:	110,4 kg

Importante!

Attenersi al carico massimo ammesso sul tetto, vedi le Istruzioni d'uso del veicolo!

Per i trasporti sul tetto è necessario attenersi alle norme del Codice della strada, nonché a tutte le norme nazionali vigenti in materia. Il carico trasportato non deve sporgere oltre le dimensioni prescritte per legge oppure deve essere opportunamente contrassegnato.

Montaggio

Il montaggio/lo smontaggio viene descritto per il supporto di base anteriore. Il montaggio/lo smontaggio del supporto di base centrale e posteriore deve essere effettuato in maniera analoga.

Eeguire il montaggio/lo smontaggio facendosi aiutare da una seconda persona.

Di norma dovrebbero essere sempre montati tutti e tre i supporti di base. In caso di montaggio di solo due supporti di base è possibile il seguente accoppiamento:

- Supporto di base anteriore (1)/supporto di base centrale (2)
- Supporto di base centrale (2)/supporto di base posteriore (3)

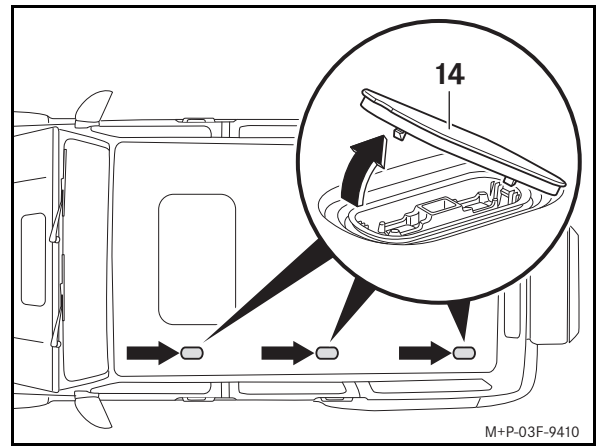

1. Rimuovere attentamente il coperchio (14) nella direzione indicata dalla freccia mediante l'attrezzo di smontaggio e conservarlo in un luogo sicuro.

Avvertenza:

Utilizzare l'attrezzo di smontaggio presente nella borsa degli attrezzi di bordo, vedi le Istruzioni di montaggio del veicolo.

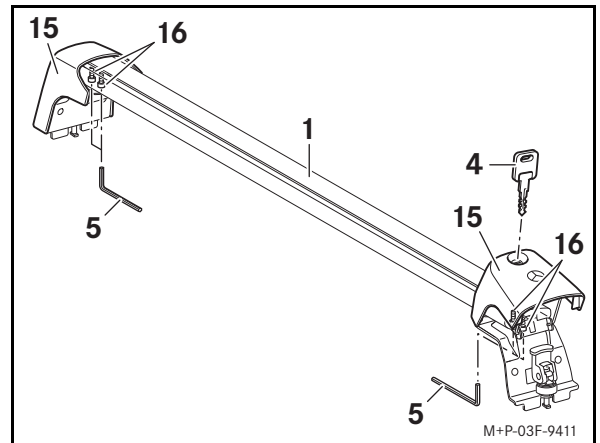

2. Aprire i coperchietti (15) con la chiave (4) e ribaltarli verso l'alto.
3. Svitare le viti (16) di un quarto di giro con l'attrezzo (5).

Avvertenza

L'allentamento delle viti (16) serve ad adattare con precisione i supporti di base alla larghezza del tetto del veicolo. Questa regolazione deve essere eseguita solo al primo montaggio.

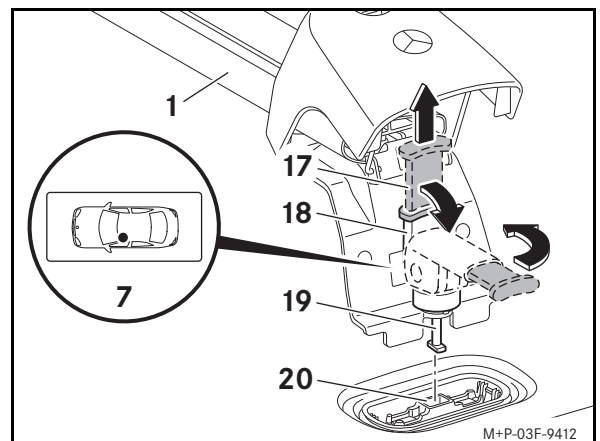

4. Su entrambi i lati del supporto di base (1) tirare verso l'alto la levetta rossa (17). Ribaltare verso il basso il dispositivo a serraggio rapido (18), quindi ruotarlo verso destra.
5. Applicare il supporto di base (1) sul tetto del veicolo come illustrato sull'esempio del punto di montaggio anteriore sinistro (7) in modo che i piedi (19) si trovino nei punti di fissaggio (20).

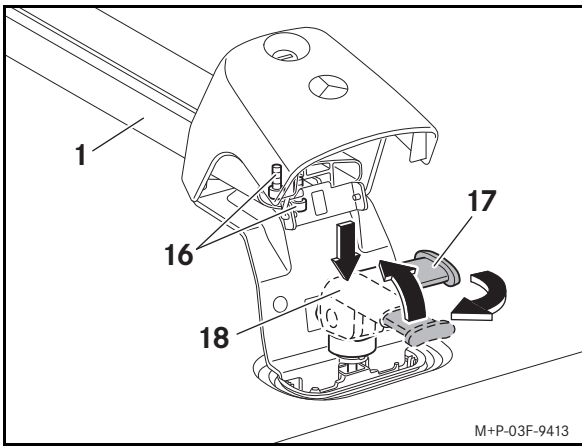

6. Su entrambi i lati del supporto di base (1) spingere verso il basso il dispositivo a serraggio rapido (18), quindi ruotarlo verso sinistra tenendolo premuto. Ribaltare verso l'alto il dispositivo a serraggio rapido (18) fino all'arresto. Spingere verso il basso la levetta rossa (17).
7. Avvitare a fondo le viti (16) con l'attrezzo (5).
8. Ribaltare verso il basso i coperchietti (15) e chiuderli con la chiave (4).
9. Montare il supporto di base centrale (2) e il supporto di base posteriore (3) applicando la stessa procedura.



AVVERTENZA

Controllare il saldo posizionamento dei supporti di base prima di iniziare la marcia e anche durante un lungo viaggio e serrare nuovamente le viti, se necessario. Ripetere questo controllo a intervalli regolari in base alle caratteristiche del fondo stradale, tuttavia al più tardi dopo 2.500 km di utilizzo continuo.

Non utilizzare lubrificanti sulle viti dei supporti di base. In caso contrario le viti potrebbero allentarsi da sé e i supporti di base potrebbero staccarsi dal veicolo insieme al carico causando lesioni al guidatore e ad altre persone e/o danni materiali anche al veicolo stesso.

Non utilizzare supporti di base o sistemi modulari di trasporto per supporti danneggiati o difettosi. In caso contrario i supporti di base potrebbero staccarsi dal veicolo insieme ai sistemi modulari di trasporto per supporti e agli oggetti trasportati e causare lesioni al guidatore e ad altre persone e/o danni materiali anche al veicolo stesso.

Montaggio di sistemi modulari di trasporto per supporti

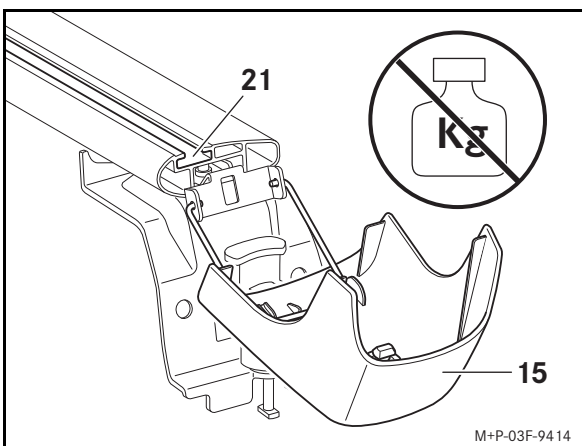

1. Aprire i coperchietti (15) con la chiave (4) e ribaltarli verso il basso.

Importante!

Non caricare i coperchietti ribaltati verso il basso. In caso contrario i coperchietti potrebbero subire dei danni o rompersi.

2. Inserire il supporto del sistema modulare di trasporto nella scanalatura (21).

Ulteriori avvertenze sono riportate nelle istruzioni di montaggio dei sistemi modulari di trasporto per supporti.

Montaggio del profilo di copertura

Se non vengono utilizzati sistemi modulari di trasporto per supporti, è opportuno montare profili di copertura (6) per ridurre al minimo il fruscio aerodinamico.

1. Applicare i profili di copertura (6) sul supporto di base e inserirli nella scanalatura (21).
2. Tagliare i profili di copertura (6).
 - Supporto di base anteriore (1) 1.110 mm
 - Supporto di base centrale (2) 1.110 mm
 - Supporto di base posteriore (3) 1.110 mm

Smontaggio

1. Aprire i coperchietti (15) con la chiave (4) e ribaltarli verso l'alto.
2. Su entrambi i lati del supporto di base (1) tirare verso l'alto la levetta rossa (17). Ribaltare verso il basso il dispositivo a serraggio rapido (18), quindi ruotarlo verso destra.
3. Rimuovere i supporti di base (1) dal tetto del veicolo.

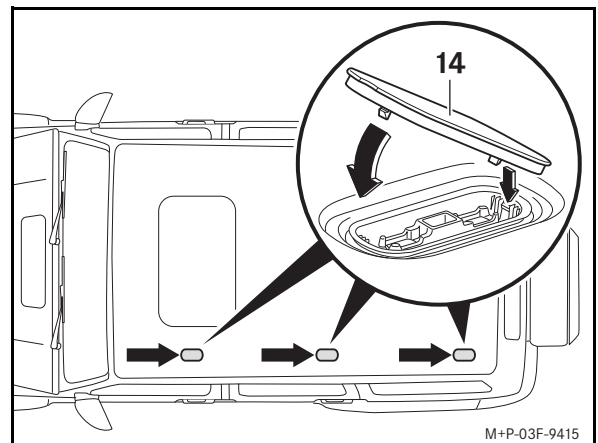

4. Inserire il coperchio (14) prima su un lato, quindi spingerlo verso il basso nella direzione indicata dalla freccia.
5. Su entrambi i lati dei supporti di base rimossi (1) ruotare verso sinistra il dispositivo a serraggio rapido (18). Ribaltare verso l'alto il dispositivo a serraggio rapido (18) fino all'arresto. Spingere verso il basso la levetta rossa (17).
6. Ribaltare verso il basso i coperchietti (15) e chiuderli con la chiave (4).

Avvertenza

Conservare i supporti di base in un luogo sicuro e pulito.

Geldigheid

Deze montagehandleiding voor de basisdrager is goedgekeurd voor de Mercedes-Benz G-Klasse, modelserie 463 vanaf modelwijziging 2018. De basisdrager wordt gebruikt voor het transport van lading op het dak van de auto. Voor het bevestigen van de lading zijn behalve de basisdragers ook nog accessoires voor op de basisdragers (dakbox, skidrager, etc.) nodig. Mercedes-Benz adviseert u om veiligheidsredenen, alleen voor het gebruik met deze basisdrager goedgekeurde accessoires te gebruiken.

Afzonderlijke onderdelen

- (1) Basisdrager vóór
- (2) Basisdrager midden
- (3) Basisdrager achter
- (4) Sleutel (6 stuks)
- (5) Uitrusting
- (6) Afdekprofiel (3 stuks)

Markeringen

- (7) Inbouwplaats linksvoor
- (8) Inbouwplaats midden links
- (9) Inbouwplaats linksachter

Benodigde hulpmiddelen



WAARSCHUWING

Wanneer carrosserie-openingen of aanbouwdelen gebruikt om op te staan, kunt u wegglijden, vallen en/of de auto beschadigen. Altijd veilige hulpmiddelen gebruiken, bijvoorbeeld een geschikte ladder.

- Ladder
- Schaar

Technische gegevens

Eigengewicht van de basisdrager:	3,2 kg
Toegestane dakbelasting:	
- bij twee basisdragers	100 kg
- bij drie basisdragers	150 kg
Maximumbelading op de basisdragers:	
- bij twee basisdragers	93,6 kg
- bij drie basisdragers	140,4 kg
Nuttige breedte van de basisdragers:	1055 mm
Opbouwhoogte van de basisdragers ^a :	130 mm

a. Bijkomende hoogte van de basisdragers, die opgeteld moet worden bij de voertuighoogte.

Aanwijzing

Als bij de montage problemen optreden of als u vragen heeft, neemt u dan contact op met een gekwalificeerde werkplaats. Mercedes-Benz adviseert hiervoor een Mercedes-Benz-servicewerkplaats.

Wijzigingen van technische gegevens t.o.v. de afbeeldingen van de montagehandleiding zijn voorbehouden.

Belangrijke veiligheidsaanwijzingen



WAARSCHUWING

Volg elke handeling van deze montagehandleiding, de waarschuwingen, de algemene veiligheidsaanwijzingen en de instructies nauwkeurig op. Als de basisdragers niet correct gemonteerd zijn, kunnen deze samen met de bagage van uw auto loskomen en daardoor u en anderen letsel toebrengen en/of materiële schade, ook aan uw auto, veroorzaken.



WAARSCHUWING

De daklading biedt een groter windaangrijpingsvlak en leidt tot een hoger zwaartepunt van de auto en daarmee een veranderd weggedrag. Zo kunnen bijvoorbeeld door het extra gewicht op het dak van de auto de remwerking, het bochtgedrag en het acceleratievermogen van de auto slechter worden.

Daarom ook zonder bagage met gemonteerde basisdragers een maximumsnelheid van 130 km/h niet overschrijden en altijd met de grootst mogelijke voorzichtigheid rijden.

Pas uw rijstijl aan de weg-, verkeers- en weersomstandigheden aan en rijd altijd met de grootst mogelijke voorzichtigheid als u met een lading op het dak van de auto rijdt.

Houdt u altijd aan de maximumdakbelasting en het toegestaan totaalgewicht van de auto, ook bij het gebruik van op de relingdrager gemonteerde accessoires (bijvoorbeeld dakbox, skidrager, etc.). Anders kunnen de basisdragers, de accessoires voor de relingdragers en/of de lading van de auto loskomen, waardoor u of anderen letsel kunnen oplopen en/of hierdoor een ongeval en/of materiële schade, ook aan de auto, kan worden veroorzaakt.

Bij overschrijding van het toegestane totaalgewicht wordt de rijveiligheid nadelig beïnvloed en kunnen de rij-eigenschappen en het stuur- en remgedrag aanzienlijk slechter worden. Overbelaste banden kunnen oververhit raken en daardoor klappen. Er bestaat gevaar voor ongevallen!

Met de belading en de inzittenden altijd het toegestane totaalgewicht van de auto in acht nemen.

Algemene veiligheidsaanwijzingen

Voor de montage van accessoires voor de relingdragers (dakbox, skidrager, etc.) dient u de montagehandleiding van het betreffende accessoire te raadplegen.

Let op de gewijzigde afmetingen van uw auto door de gemonteerde basisdragers.

Wegens veiligheidsredenen en brandstofbesparing moeten de basisdragers van uw auto worden gedemonteerd, indien u ze niet meer gebruikt.

Rijd nooit met gemonteerde basisdragers in een wasstraat.

Opmerking:

De bagage op de accessoires op de basisdragers mag de kantelslag van het schuifdak niet beperken; hierop letten. Bij het heffen van het schuifdak kan dit anders worden beschadigd.

Belading



WAARSCHUWING

Als de auto stilstaat, of als drie basisdragers worden gebruikt, mag de maximaal toegestane dakbelasting van 150 kg met maximaal 150 kg worden overschreden, bijvoorbeeld bij gebruik van een daktent.

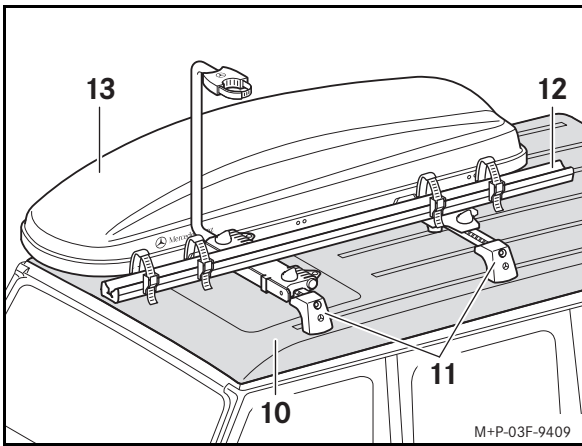

De maximumbelading bepaalt u als volgt.

Voorbeeld met twee basisdragers:

Toegestane dakbelasting (10):	100 kg
verminderd met het eigengewicht van de basisdrager (11):	6,4 kg
verminderd met het eigengewicht van de accessoires (12, 13):	30 kg
Maximumbelading:	63,6 kg

Voorbeeld met drie basisdragers:

Toegestane dakbelasting (10):	150 kg
verminderd met het eigengewicht van de basisdrager (11):	9,6 kg
verminderd met het eigengewicht van de accessoires (12, 13):	30 kg
Maximumbelading:	110,4 kg

Belangrijk!

Let op de toegestane dakbelasting van de auto, zie de handleiding van de auto!

Bij het vervoer van bagage of lading op het dak alle landspecifieke voorschriften en verkeersreglementen in acht nemen. De lading mag niet buiten de wettelijk voorgeschreven afmetingen uitsteken en moet volgens de regels gemarkeerd worden.

Montage

De montage/demontage wordt getoond aan de hand van de voorste basisdrager. De montage/demontage van de middelste en achterste basisdragers moeten op gelijke wijze worden uitgevoerd.

Voer de montage/demontage met behulp van een tweede persoon uit.

Er moeten altijd alle drie basisdragers worden gemonteerd. Bij de montage van slechts twee basisdragers, zijn de volgende combinaties mogelijk:

- Basisdrager voor (1)/Basisdrager midden (2)
- Basisdrager midden (2)/Basisdrager achter (3)

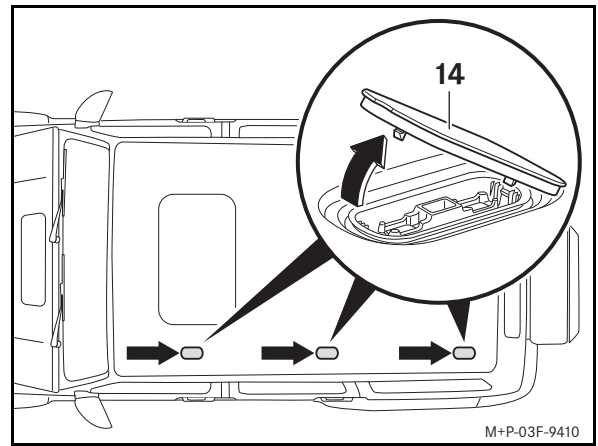

1. Het deksel (14) voorzichtig met het demontagegereedschap verwijderen in de richting van de pijl en veilig bewaren.

Opmerking:

Gebruik het in de boordgereedschapstas meegeleverde demontagegereedschap, zie de handleiding van de auto.

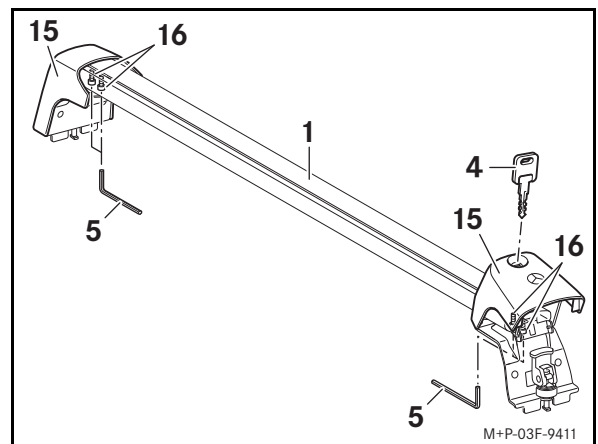

2. De afdekkingen (15) met de sleutel (4) ontgrendelen en omhoogklappen.
3. De bouten (16) met het gereedschap (5) een kwart omwenteling losdraaien.

Aanwijzing

Het losdraaien van de bouten (16) dient ter exacte aanpassing van de basisdrager aan de breedte van het dak van de auto. Deze instelling hoeft slechts bij de eerste montage worden uitgevoerd.

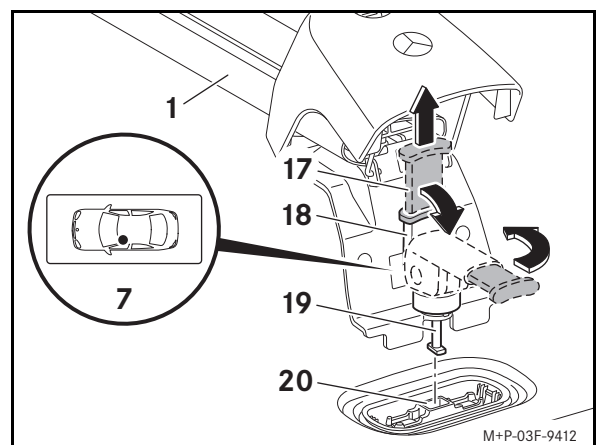

4. Aan beide zijden van de basisdrager (1) de rode hendel (17) omhoogtrekken. De snelspanner (18) omlaagklappen en rechtsom draaien.
5. De basisdrager (1) zoals in inbouwplaats linksvoor (7) getoond zo op het dak van de auto aanbrengen, dat de voeten (19) in de bevestigingspunten (20) vallen.

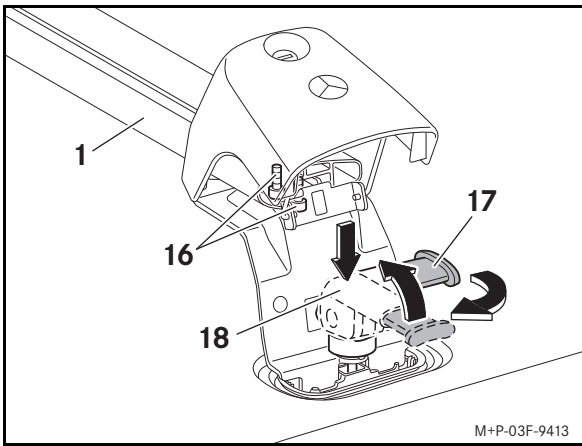

6. Aan beide zijden van de basisdrager (1) de snelspanner (18) omlaagdrukken, ingedrukt houden en linksom draaien. De snelspanner (18) tot de aanslag omhoogklappen. De rode hendel (17) omlaagdrukken.
7. De bouten (16) met het gereedschap (5) vastdraaien.
8. De afdekkingen (15) omlaag klappen en met de sleutel (4) vergrendelen.
9. De middelste basisdrager (2) en de achterste basisdrager (3) op dezelfde wijze aanbrengen.



WAARSCHUWING

Controleer vóór iedere rit en regelmatig gedurende een langere reis of de basisdrager goed vastzit en haal de bouten zo nodig aan. Herhaal de controle, afhankelijk van de toestand van het wegdek, in regelmatige afstanden, in ieder geval uiterlijk na 2.500 km continue gebruik.

Gebruik geen smeermiddelen bij de bouten van de basisdrager. De bouten kunnen vanzelf losraken, waardoor de basisdragers samen met de bagage van uw auto kunnen loskomen, waardoor u of anderen letsel kunnen oplopen of waardoor materiële schade, ook aan uw auto, kan worden veroorzaakt.

Gebruik geen beschadigde of defecte basisdragers of accessoires voor de basisdragers. Anders kan de basisdrager samen met de lading van de auto loskomen en daardoor u en anderen letsel toebrengen en/of materiële schade, ook aan de auto, veroorzaken.

Montage van accessoires voor de relingdragers

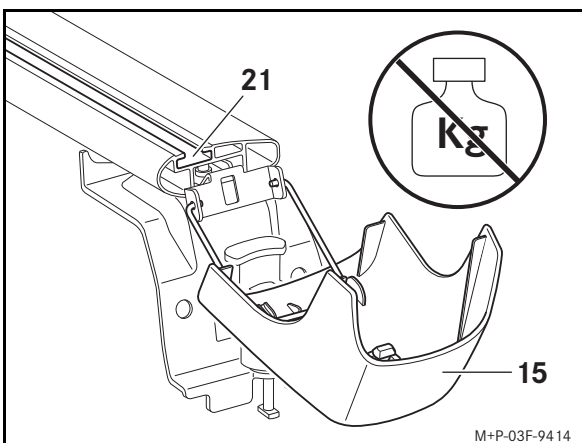

1. De afdekkingen (15) met de sleutel (4) ontgrendelen en omlaagklappen.

Belangrijk!

Belast de naar beneden opengeklapte afdekkingen niet. De afdekkingen kunnen worden beschadigd of kunnen afbreken.

2. De houder van het accessoire in de groef (21) schuiven. Meer aanwijzingen kunt u vinden in de montagehandleiding van het betreffende accessoire voor de relingdragers.

Montage afdekprofiel

Indien geen accessoires voor de relingdragers worden gebruikt, moeten de afdekprofielen (6) worden aangebracht, om windgeruis te verminderen.

1. De afdekprofielen (6) op de basisdrager plaatsen en in de groef (21) drukken.
2. De afdekprofielen (6) op maat snijden.
 - Basisdrager voor (1) 1110 mm
 - Basisdrager midden (2) 1110 mm
 - Basisdrager achter (3) 1110 mm

Demontage

1. De afdekkingen (15) met de sleutel (4) ontgrendelen en omhoogklappen.
2. Aan beide zijden van de basisdrager (1) de rode hendel (17) omhoogtrekken. De snelspanner (18) omlaagklappen en rechtsom draaien.
3. De basisdrager (1) van het dak van de auto verwijderen.

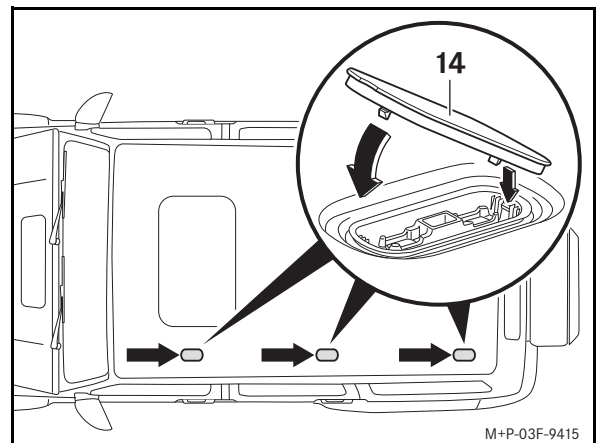

4. Het deksel (14) eerst aan één zijde aanbrengen en vervolgens in de richting van de pijl omlaagdrukken.
5. Bij de verwijderde basisdragers (1) aan beide zijden de snelspanners (18) linksom draaien. De snelspanner (18) tot de aanslag omhoogklappen. De rode hendel (17) omlaagdrukken.
6. De afdekkingen (15) omlaag klappen en met de sleutel (4) vergrendelen.

Aanwijzing

De basisdragers schoon en veilig opbergen.

Ισχύς

Αυτές οι οδηγίες τοποθέτησης του βασικού φορέα έχουν εγκριθεί για τη Mercedes-Benz G-Class, κατασκευαστική σειρά 463 από έτος βελτίωση μοντέλου 2018.

Ο βασικός φορέας χρησιμεύει στη μεταφορά φορτίου πάνω στην οροφή του οχήματος. Για τη στερέωση του φορτίου απαιτούνται, εκτός από το βασικό φορέα, κατάλληλα πρόσθετα στοιχεία (μπαγκαζιέρα οροφής, βάση σκι κ.λπ.). Για λόγους ασφαλείας η Mercedes-Benz σας συνιστά να χρησιμοποιείτε σε συνδυασμό με αυτό το βασικό φορέα μόνο αξεσουάρ που είναι εγκεκριμένα από τη Mercedes-Benz.

Μεμονωμένα εξαρτήματα

- (1) Βασικός φορέας μπροστά
- (2) Βασικός φορέας στο κέντρο
- (3) Βασικός φορέας πίσω
- (4) Κλειδί (6 τεμάχια)
- (5) Εργαλεία
- (6) Προφίλ κάλυψης (3 τεμάχια)

Θέσεις επισήμανσης

- (7) Θέση τοποθέτησης μπροστά αριστερά
- (8) Θέση τοποθέτησης κέντρο αριστερά
- (9) Θέση τοποθέτησης πίσω αριστερά

Απαιτούμενα βοηθητικά μέσα



ΠΡΟΕΙΔΟΠΟΙΗΣΗ

Όταν χρησιμοποιείτε ανοίγματα του αμαξώματος ή πρόσθετα εξαρτήματα ως σκαλοπάτια, μπορεί να γλιστρήσετε, να πέσετε ή/και να προκαλέσετε ζημιές στο όχημα. Χρησιμοποιείτε πάντα σταθερά και ανθεκτικά βοηθητικά μέσα επιβίβασης, π.χ. μια κατάλληλη σκάλα.

- Σκάλα
- Ψαλίδι

Τεχνικά χαρακτηριστικά

Καθαρό βάρος των μπαρών οροφής:	3,2 kg
Επιτρεπόμενο φορτίο οροφής:	
- σε περίπτωση δύο βασικών φορέων	100 kg
- σε περίπτωση τριών βασικών φορέων	150 kg
Μέγιστο φορτίο επάνω στους βασικούς φορείς:	
- σε περίπτωση δύο βασικών φορέων	93,6 kg
- σε περίπτωση τριών βασικών φορέων	140,4 kg
Ωφέλιμο πλάτος των βασικών φορέων:	1055 mm
Ύψος τοποθέτησης των βασικών φορέων ^a :	130 mm
a. Πρόσθετο ύψος του βασικού φορέα, το οποίο πρέπει να συνυπολογίζεται στο ύψος του οχήματος.	

Οδηγία

Σε περίπτωση που παρατηρηθούν δυσκολίες κατά την τοποθέτηση, απευθυνθείτε σε ένα εξειδικευμένο συνεργείο. Η Mercedes-Benz συνιστά έναν Εξουσιοδοτημένο Επισκευαστή Mercedes-Benz.

Με την επιφύλαξη τροποποιήσεων των τεχνικών χαρακτηριστικών σε σχέση με τις εικόνες των οδηγιών τοποθέτησης.

Σημαντικές οδηγίες ασφαλείας



ΠΡΟΕΙΔΟΠΟΙΗΣΗ

Πρέπει να τηρείτε επακριβώς κάθε επιμέρους βήμα εργασίας των οδηγιών τοποθέτησης, τις προειδοποιητικές οδηγίες, τις γενικές οδηγίες ασφαλείας και τις υποδείξεις. Αν οι βασικοί φορείς δεν είναι σωστά τοποθετημένοι, μπορεί να απελευθερωθούν μαζί με το φορτίο από το όχημά σας και, συνεπώς, να τραυματιστείτε εσείς και άλλα άτομα ή/και να προκληθούν υλικές ζημιές, ακόμη και στο όχημά σας.



ΠΡΟΕΙΔΟΠΟΙΗΣΗ

Το φορτίο οροφής δημιουργεί μεγαλύτερη εκτεθειμένη επιφάνεια στον άνεμο και έχει ως αποτέλεσμα την μετατόπιση του κέντρου βάρους του οχήματος ψηλότερα και, κατά συνέπεια, την αλλαγή της οδικής συμπεριφοράς. Το επιπλέον βάρος στην οροφή του οχήματος μπορεί, για παράδειγμα, να επιδεινώσει τη λειτουργία των φρένων, τη συμπεριφορά του οχήματος στις στροφές και την επιτάχυνση του οχήματος.

Για το σκοπό αυτό, ακόμη και όταν δεν έχετε φορτίο, μην υπερβαίνετε τη μέγιστη ταχύτητα των 130 km/h όταν είναι τοποθετημένος ο βασικός φορέας και οδηγείτε πάντα με πολλή προσοχή.

Προσαρμόζετε πάντα τον τρόπο που οδηγείτε στις τρέχουσες συνθήκες του δρόμου, τις συνθήκες της οδικής κυκλοφορίας και τις καιρικές συνθήκες και οδηγείτε με ιδιαίτερη προσοχή, όταν έχετε φορτίο στην οροφή.

Τηρείτε οπωσδήποτε το μέγιστο φορτίο οροφής και το επιτρεπόμενο συνολικό βάρος του οχήματος ακόμη και σε περίπτωση χρήσης πρόσθετων στοιχείων (μπαγκαζιέρα οροφής, βάση σκι, κ.λπ.). Διαφορετικά, οι βασικοί φορείς, τα πρόσθετα στοιχεία τους ή/και το φορτίο μπορεί να απελευθερωθούν από το όχημα και, συνεπώς, να τραυματιστείτε εσείς και άλλα άτομα ή/και να προκληθούν υλικές ζημιές, ακόμη και στο όχημά σας.

Σε περίπτωση υπέρβασης του επιτρεπόμενου συνολικού βάρους, επηρεάζεται δυσμενώς η οδηγική ασφάλεια και ενδέχεται να επιδεινωθούν σε μεγάλο βαθμό τα χαρακτηριστικά οδήγησης, καθώς και η συμπεριφορά διεύθυνσης και πέδησης του οχήματος. Τα υπερφορτωμένα ελαστικά ενδέχεται να υπερθερμανθούν και λόγω αυτού να σκάσουν. Κίνδυνος ατυχήματος!

Το φορτίο μαζί με τους επιβάτες του οχήματος δεν πρέπει να υπερβαίνει ποτέ το επιτρεπόμενο συνολικό βάρος του οχήματος.

Γενικές οδηγίες ασφαλείας

Για την τοποθέτηση πρόσθετων στοιχείων (μπαγκαζιέρα οροφής, βάση σκι, κ.λπ.) πρέπει να λαμβάνονται υπόψη οι αντίστοιχες οδηγίες τοποθέτησης.

Λάβετε υπόψη τις τροποποιημένες διαστάσεις του οχήματος λόγω τοποθετημένων μπαρών οροφής.

Για λόγους ασφαλείας και εξοικονόμησης καυσίμου οι μπάρες οροφής πρέπει να αφαιρούνται από το όχημα όταν δεν χρησιμοποιούνται.

Μην εισέρχετε σε πλυντήριο αυτοκινήτων με τοποθετημένες τις μπάρες οροφής.

Οδηγία:

Βεβαιωθείτε ότι το φορτίο επάνω στα πρόσθετα στοιχεία βασικού φορέα δεν περιορίζει τη διαδρομή της συρόμενης οροφής. Διαφορετικά μπορεί να υποστεί ζημιά η συρόμενη οροφή κατά την ανύψωσή της.

Μεικτό βάρος



ΠΡΟΕΙΔΟΠΟΙΗΣΗ

Όταν το όχημα είναι σταματημένο και χρησιμοποιούνται τρεις βασικοί φορείς, το μέγιστο επιτρεπόμενο φορτίο οροφής των 150 kg μπορεί να υπερβεί έως 150 kg, π.χ. σε περίπτωση χρήσης οροφσκοπικής.

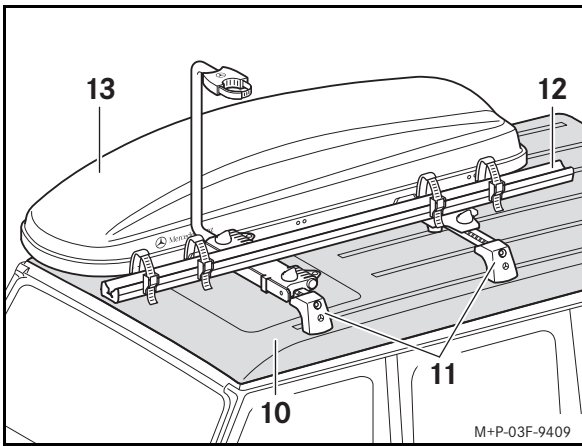

Μπορείτε να υπολογίσετε το μεικτό βάρος ως εξής:
Παράδειγμα με δύο βασικούς φορείς:

Επιτρεπόμενο φορτίο οροφής (10):	100 kg
Μείον το καθαρό βάρος του βασικού φορέα (11):	6,4 kg
μείον το καθαρό βάρος των πρόσθετων στοιχείων (12, 13):	30 kg
Μέγιστο μεικτό βάρος:	63,6 kg

Παράδειγμα με τρεις βασικούς φορείς:

Επιτρεπόμενο φορτίο οροφής (10):	150 kg
Μείον το καθαρό βάρος του βασικού φορέα (11):	9,6 kg
μείον το καθαρό βάρος των πρόσθετων στοιχείων (12, 13):	30 kg
Μέγιστο μεικτό βάρος:	110,4 kg

Σημαντικό!

Λάβετε υπόψη το επιτρεπόμενο φορτίο οροφής του οχήματος, βλ. Οδηγίες Χρήσης του οχήματος!

Για τις μεταφορές στην οροφή πρέπει να λαμβάνονται υπόψη οι προδιαγραφές του Νόμου περί εγκρίσεως τύπου των οχημάτων, καθώς και όλοι οι κανονισμοί που ισχύουν στην εκάστοτε χώρα. Το φορτίο δεν επιτρέπεται να προεξέχει πάνω από τις νομικά προδιαγραφόμενες διαστάσεις και πρέπει να φέρει τις κατάλληλες επισημάνσεις.

Τοποθέτηση

Η τοποθέτηση/εξαγωγή παρουσιάζεται στον μπροστινό φορέα οροφής. Η τοποθέτηση/εξαγωγή του μεσαίου και πίσω βασικού φορέα πρέπει να διεξάγεται ανάλογα.

Διεξάγετε την τοποθέτηση/εξαγωγή με τη βοήθεια ενός δεύτερου ατόμου.

Θα πρέπει είναι πάντα τοποθετημένοι και οι τρεις βασικοί φορείς. Σε περίπτωση τοποθέτησης μόνο δύο βασικών φορέων, είναι δυνατός ο παρακάτω συνδυασμός:

- Βασικός φορέας μπροστά (1)/βασικός φορέας κέντρο (2)
- Βασικός φορέας κέντρο (2)/βασικός φορέας πίσω (3)

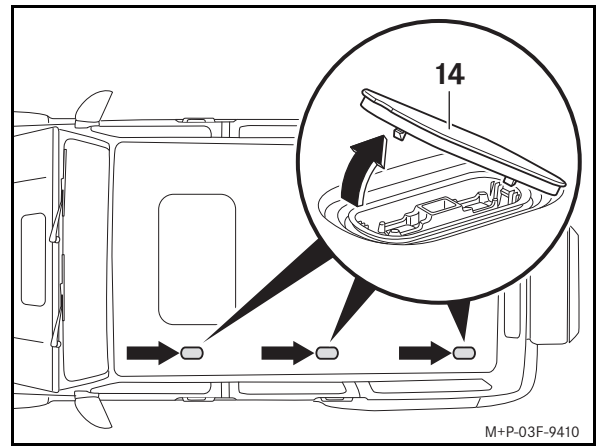

1. Αφαιρέστε προσεκτικά το καπάκι (14) προς την κατεύθυνση του βέλους με το εργαλείο εξαγωγής και φυλάξτε το σε ασφαλές σημείο.

Οδηγία:

Χρησιμοποιήστε το εργαλείο εξαγωγής που περιλαμβάνεται στην εργαλειοθήκη, βλ. Οδηγίες Χρήσης του οχήματος.

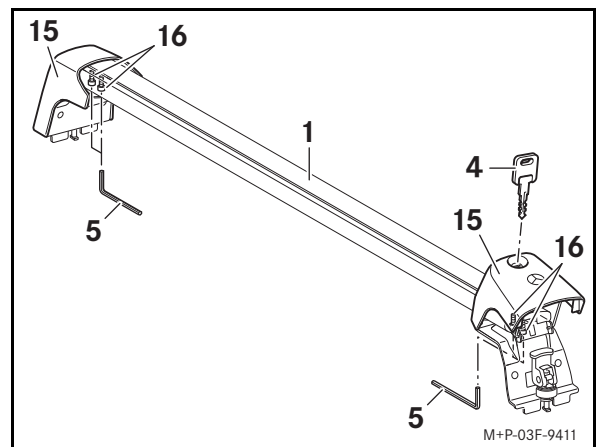

2. Ξεκλειδώστε τα καπάκια (15) με κλειδί (4) και γυρίστε τα προς τα πάνω.
3. Λασκάρτε τις βίδες (16) με εργαλείο (5) κατά ένα τέταρτο της περιστροφής.

Οδηγία

Λασκάροντας τις βίδες (16) μπορείτε να προσαρμόσετε με ακρίβεια το βασικό φορέα στο πλάτος της οροφής του οχήματος. Η ρύθμιση αυτή είναι απαραίτητη μόνο κατά την πρώτη τοποθέτηση.

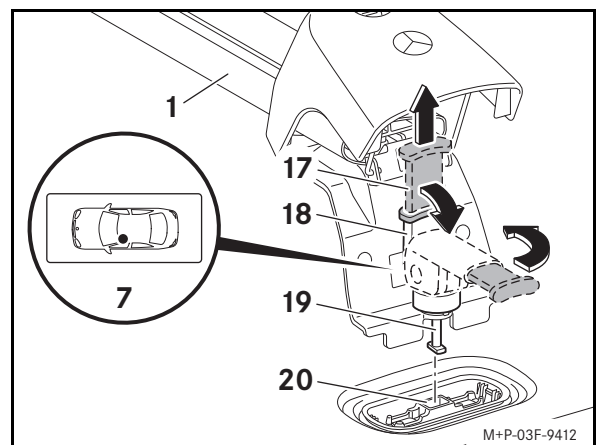

4. Στις δύο πλευρές του βασικού φορέα (1) τραβήξτε τον κόκκινο μοχλό (17) προς τα επάνω. Γυρίστε τον ταχυεντατήρα (18) προς τα κάτω και περιστρέψτε τον προς τα δεξιά.
5. Τοποθετήστε το βασικό φορέα (1) όπως φαίνεται στη θέση τοποθέτησης μπροστά αριστερά (7) με τέτοιο τρόπο πάνω στην οροφή του οχήματος ώστε οι βάσεις (19) να είναι στερεωμένες στα σημεία στερέωσης (20).

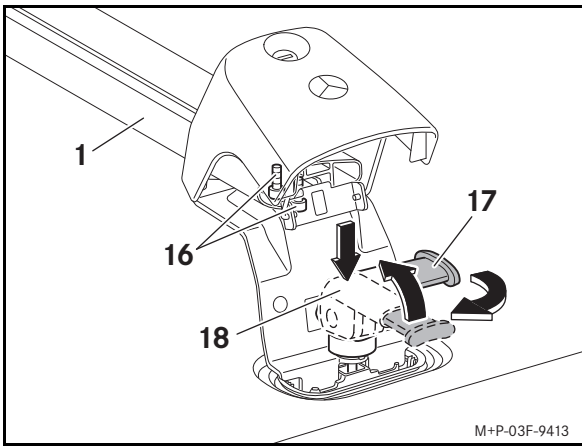

6. Στις δύο πλευρές του βασικού φορέα (1) πιέστε τον ταχυεντατήρα (18) προς τα κάτω, συγκρατήστε και στρέψτε τον προς τα αριστερά. Αναδιπλώστε τον ταχυεντατήρα (18) προς τα επάνω μέχρι το τέρμα. Πιέστε τον κόκκινο μοχλό (17) προς τα κάτω.
7. Βιδώστε τις βίδες (16) με εργαλείο (5).
8. Διπλώστε τα καπάκια (15) προς τα κάτω και ασφαλίστε με το κλειδί (4).
9. Τοποθετήστε το μεσαίο βασικό φορέα (2) και τον πίσω βασικό φορέα (3) με τον ίδιο τρόπο.



ΠΡΟΕΙΔΟΠΟΙΗΣΗ

Ελέγξτε τη σταθερή εφαρμογή των βασικών φορέων πριν από κάθε διαδρομή, αλλά και στη διάρκεια μεγάλων διαδρομών και, εάν χρειάζεται, σφίγγετε ξανά τις βίδες. Επαναλάβετε αυτόν τον έλεγχο, ανάλογα με την ποιότητα του οδοστρώματος, ανά τακτά διαστήματα, ωστόσο το αργότερο μετά από 2500 km συνεχούς χρήσης.

Μην χρησιμοποιείτε λιπαντικά στις βίδες των βασικών φορέων. Ενδέχεται οι βίδες να χαλαρώσουν από μόνες τους, και οι βασικοί φορείς να απελευθερωθούν από το όχημα μαζί με το φορτίο, τραυματίζοντας εσάς και άλλα άτομα ή/και προκαλώντας υλικές ζημιές, μεταξύ άλλων, στο όχημά σας.

Μην χρησιμοποιείτε κατεστραμμένους ή ελαττωματικούς βασικούς φορείς ή πρόσθετα στοιχεία φορέων. Οι βασικοί φορείς μπορεί να απελευθερωθούν μαζί με τα πρόσθετα στοιχεία και το φορτίο από το όχημά σας, προκαλώντας τραυματισμούς σε εσάς και άλλα άτομα ή/και υλικές ζημιές, ακόμη και στο όχημά σας.

Τοποθέτηση πρόσθετων στοιχείων στους φορείς

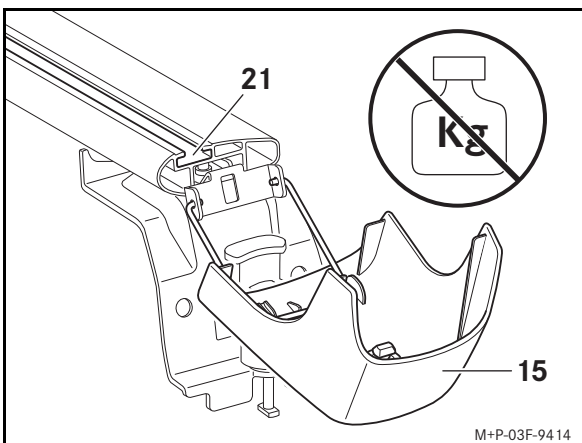

1. Κλείστε τα καπάκια (15) με το κλειδί (4) και διπλώστε τα προς τα κάτω.

Σημαντικό!

Μην ασκείτε δύναμη στα καπάκια που έχουν αναδιπλωθεί προς τα κάτω. Τα καπάκια μπορεί να υποστούν ζημιά ή να σπάσουν.

2. Ωθήστε τη βάση της κατασκευής μέσα στην εγκοπή (21).

Περαιτέρω οδηγίες θα βρείτε στις οδηγίες τοποθέτησης των εκάστοτε πρόσθετων στοιχείων στους φορείς.

Τοποθέτηση προφίλ κάλυψης

Αν δεν χρησιμοποιούνται πρόσθετα στοιχεία στους φορείς, πρέπει να τοποθετούνται τα προφίλ κάλυψης (6) για να ελαχιστοποιούνται οι αεροδυναμικοί θόρυβοι.

1. Τοποθετήστε τα προφίλ κάλυψης (6) στους βασικούς φορείς και πιέστε τα μέσα στην εγκοπή (21).
2. Κόψτε τα προφίλ κάλυψης (6).
 - Βασικός φορέας μπροστά (1) 1110 mm
 - Βασικός φορέας στο κέντρο (2) 1110 mm
 - Βασικός φορέας πίσω (3) 1110 mm

Εξαγωγή

1. Ξεκλειδώστε τα καπάκια (15) με κλειδί (4) και γυρίστε τα προς τα πάνω.
2. Στις δύο πλευρές του βασικού φορέα (1) τραβήξτε τον κόκκινο μοχλό (17) προς τα επάνω. Αναδιπλώστε τον ταχυεντατήρα (18) προς τα κάτω και περιστρέψτε τον προς τα δεξιά.
3. Αφαιρέστε το βασικό φορέα (1) από την οροφή του οχήματος.

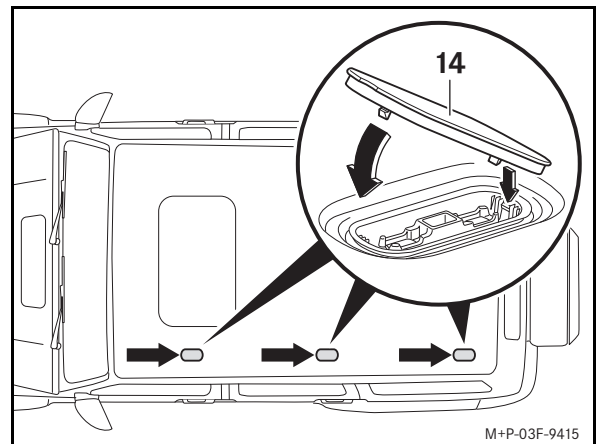

4. Τοποθετήστε το καπάκι (14) αρχικά στη μία πλευρά και στη συνέχεια πιέστε το προς τα κάτω στην κατεύθυνση του βέλους.
5. Στους βασικούς φορείς που έχετε αφαιρέσει (1) στρέψτε και στις δύο πλευρές τον ταχυεντατήρα (18) προς τα αριστερά. Αναδιπλώστε τον ταχυεντατήρα (18) προς τα επάνω μέχρι το τέρμα. Πιέστε τον κόκκινο μοχλό (17) προς τα κάτω.
6. Γυρίστε τα καπάκια (15) προς τα κάτω και κλειδώστε με το κλειδί (4).

Οδηγία

Φυλάσσετε τους βασικούς φορείς σε καθαρό και ασφαλές σημείο.



Сфера действия

Настоящее руководство по монтажу траверсы предназначено для автомобилей "Мерседес-Бенц" G-Класса, модельного ряда 463 после рестайлинга 2018 года.

Траверса необходима для транспортировки груза на крыше автомобиля. Для крепления груза, помимо траверсы, необходимы подходящие крепежные конструкции (контейнер на крышу, держатель для лыж и т. д.). Из соображений безопасности "Мерседес-Бенц" рекомендует использовать только допущенные для использования с траверсой аксессуары.

Компоненты

- (1) Передняя траверса
- (2) Средняя траверса
- (3) Задняя траверса
- (4) Ключ (6 шт.)
- (5) Инструменты
- (6) Облицовочный профиль (3 шт.)

Маркировка

- (7) Место установки впереди слева
- (8) Место установки посередине слева
- (9) Место установки сзади слева

Необходимые вспомогательные средства



ПРЕДУПРЕЖДЕНИЕ

Используя выемки или выступающие детали кузова в качестве подножек, Вы можете поскользнуться, упасть и / или повредить автомобиль. Пользуйтесь несколькими и устойчивыми приспособлениями для подъема, например подходящей лестницей.

- Лестница
- Ножницы

Технические характеристики

Собственная масса траверс:	3,2 кг
Нормативная нагрузка на крышу:	
- с двумя траверсами	100 кг
- с тремя траверсами	150 кг
Максимальная нагрузка на траверсы:	
- с двумя траверсами	93,6 кг
- с тремя траверсами	140,4 кг
Полезная ширина траверс:	1055 мм
Высота траверс ^a :	130 мм

a. Дополнительная высота траверсы, которую необходимо добавить к высоте автомобиля.

Указание

При возникновении затруднений с монтажом обращайтесь в специализированную мастерскую с квалифицированным персоналом. "Мерседес-Бенц" рекомендует для этого обратиться в пункт ТО "Мерседес-Бенц".

Изделие может отличаться в технических деталях от иллюстраций в руководстве по монтажу.

Важные указания по безопасности



ПРЕДУПРЕЖДЕНИЕ

Выполняйте каждую рабочую операцию в точном соответствии с руководством по монтажу, предупредительными указаниями, общими указаниями по безопасности и указаниями. Неправильно установленные траверсы могут вместе с грузом сорваться с автомобиля и травмировать Вас и окружающих и / или причинить ущерб, в т. ч. Вашему автомобилю.



ПРЕДУПРЕЖДЕНИЕ

Груз на крыше увеличивает площадь, воспринимающую ветровую нагрузку, и повышает центр тяжести автомобиля, в результате чего изменяются динамические свойства автомобиля. Дополнительный вес на крыше автомобиля может, например, негативно сказываться на эффективности торможения, прохождении поворотов и ускорении автомобиля.

Не превышайте даже без загрузки установленных траверс максимальную скорость движения 130 км/ч и всегда производите движение с особой внимательностью.

Управляя автомобилем с грузом на крыше, будьте особенно осторожны, всегда согласовывайте стиль вождения с состоянием дорожного полотна, дорожными и погодными условиями.

В обязательном порядке соблюдайте максимально допустимую нагрузку на крышу и полную нормативную массу автомобиля, в том числе и при использовании крепежных конструкций (контейнера на крышу, держателей для лыж и т. д.). В противном случае траверсы, крепежные конструкции и / или груз могут сорваться с автомобиля и травмировать Вас и окружающих и / или причинить ущерб, в т. ч. Вашему автомобилю.

Превышение полной нормативной массы отрицательно сказывается на безопасности движения, ходовых и тормозных качествах, а также на управляемости автомобиля. Превышение нагрузки на шины может привести к перегреву и вследствие этого к лопанию шины. Существует опасность аварии!

При загрузке Вашего автомобиля включая массу сидящих в автомобиле всегда соблюдайте допустимые значения полной нормативной массы.

Общие указания по безопасности

При установке крепежных конструкций (контейнера на крышу, держателя для лыж и т. д.) необходимо соблюдать соответствующее руководство по монтажу.

Помните о том, что вследствие установки траверс изменяются габаритные размеры автомобиля.

Из соображений безопасности и для экономии топлива траверсы при неиспользовании следует демонтировать с крыши автомобиля.

Не мойте автомобиль с установленными траверсами в автоматической моечной установке.

Указание:

Следите за тем, чтобы груз на крепежной конструкции не ограничивал ход сдвижного верхнего люка. Иначе люк может быть поврежден при открывании.

Полезная нагрузка



ПРЕДУПРЕЖДЕНИЕ

На стоящем автомобиле и при использовании трех траверс максимальная нормативная нагрузка в 150 кг на крышу может быть превышена максимум на 150 кг, например, при установке на крышу автомобиля палатки.

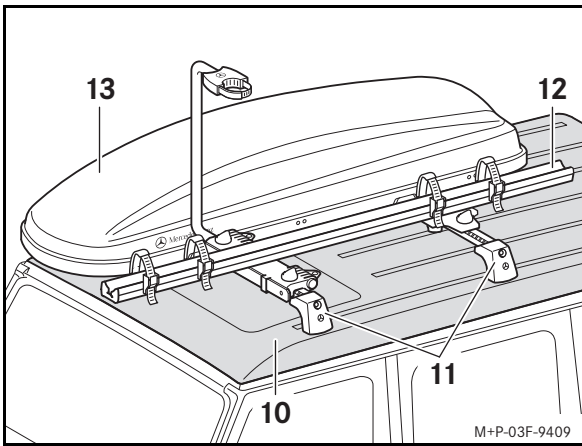

Максимально допустимый груз определяется следующим образом.

Пример с двумя траверсами:

Нормативная нагрузка на крышу (10):	100 кг
минус собственная масса траверс (11):	6,4 кг
минус собственная масса крепежных конструкций (12, 13):	30 кг
Максимальная полезная нагрузка:	63,6 кг

Пример с тремя траверсами:

Нормативная нагрузка на крышу (10):	150 кг
минус собственная масса траверс (11):	9,6 кг
минус собственная масса крепежных конструкций (12, 13):	30 кг
Максимальная полезная нагрузка:	110,4 кг

Важно!

Соблюдайте нормативную нагрузку на крышу автомобиля, см. руководство по эксплуатации автомобиля!

При перевозке груза на крыше необходимо соблюдать Технические требования к эксплуатации безрельсового транспорта (в Германии: StVZO), а также действующие национальные предписания. Груз не должен превышать предписанные законодательством габариты и должен иметь соответствующую маркировку.

Монтаж

Монтаж / демонтаж демонстрируется на примере передней траверсы. Монтаж / демонтаж средней и задней траверсы производится аналогично.

Производите монтаж / демонтаж вдвоем.

Как правило всегда необходимо монтировать три траверсы. При монтаже двух траверс возможны следующие комбинации:

- Передняя траверса (1)/средняя траверса (2)
- Средняя траверса (2)/задняя траверса (3)

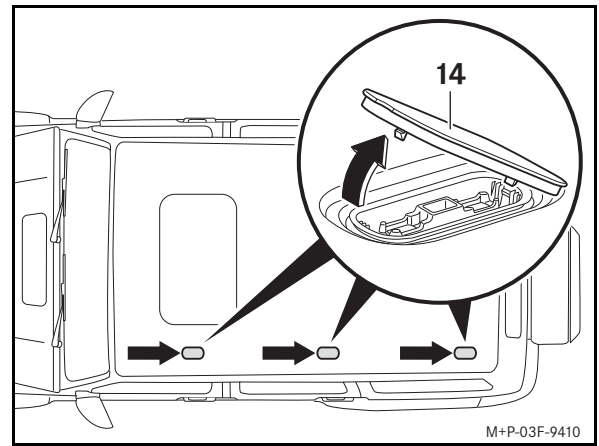

1. Осторожно удалите крышку (14) в направлении стрелки при помощи демонтажного инструмента и положите в подходящее для хранения место.

Указание:

Используйте демонтажный инструмент из сумки с комплектом бортового инструмента, см. руководство по эксплуатации автомобиля.

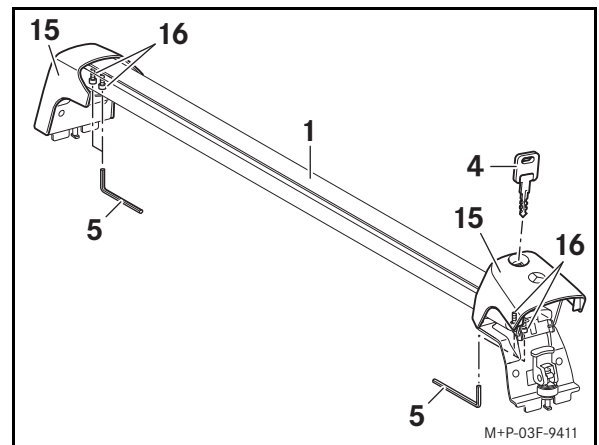

2. Откройте крышки (15) с помощью ключа (4) и откиньте их вверх.
3. Открутите винты (16) на четверть оборота с помощью инструмента (5).

Указание

Откручивание винтов (16) необходимо для точной подгонки траверс по ширине крыши автомобиля. Подгонка по ширине производится один раз при первом монтаже траверс.

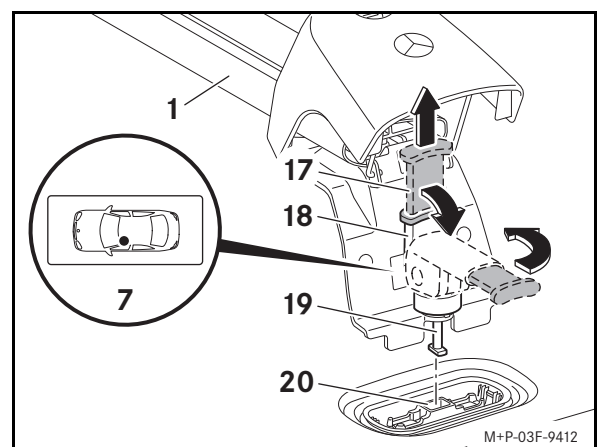

4. Поднимите вверх красный рычаг (17) с каждой стороны траверсы (1). Поверните быстрозажимные приспособления (18) вниз и вправо.
5. Установите траверсу (1) на крышу автомобиля так, как показано на примере места установки впереди слева (7), чтобы опоры (19) находились в точках крепления (20).

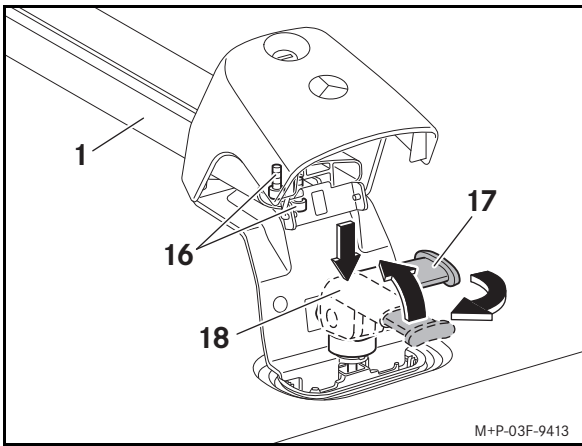

6. Нажмите вниз быстрозажимное приспособление (18) с каждой стороны траверсы (1) и держа нажатыми, поверните влево. Откиньте быстродействующий запор (18) вверх до упора. Нажмите вниз красный рычаг (17).
7. Плотно затяните винты (16) с помощью вспомогательного инструмента (5).
8. Опустите крышки (15) вниз и закройте их на ключ (4).
9. Аналогичным образом произведите монтаж средней (2) задней траверсы (3).



ПРЕДУПРЕЖДЕНИЕ

Перед каждой поездкой, а также во время длительной поездки проверяйте прочность крепления траверс и подтягивайте винты в случае необходимости. Повторяйте контроль через определенные промежутки времени в зависимости от состояния дорожного покрытия, а при длительной эксплуатации автомобиля – не позднее чем через 2500 км.

Не смазывайте винты траверс. Иначе может произойти ослабление винтов, и траверсы могут вместе с грузом сорваться с крыши автомобиля и травмировать Вас и окружающих и /или причинить ущерб, в т. ч. Вашему автомобилю.

Не пользуйтесь поврежденными или бракованными траверсами или крепежными конструкциями на крыше. В противном случае траверсы вместе с крепежными конструкциями и грузом могут сорваться с автомобиля и травмировать Вас или окружающих и /или причинить ущерб, в т. ч. Вашему автомобилю.

Монтаж крепежных конструкций

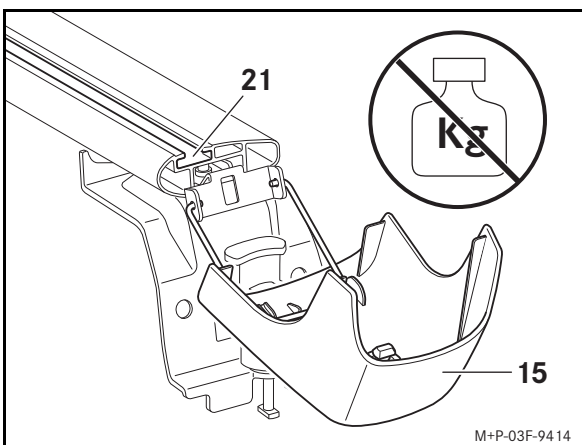

1. Откройте крышки (15) с помощью ключа (4) и откиньте их вниз.

Важно!

Не подвергайте нагрузке откинутые вниз крышки. Это может привести к повреждению или поломке заглушек.

2. Задвиньте держатель крепежной конструкции в паз (21).
- Дальнейшие указания Вы найдете в руководстве по монтажу соответствующих крепежных конструкций.

Монтаж облицовочного профиля

Если крепежные конструкции не используются, необходимо установить облицовочные профили (6), чтобы снизить шум, обуславливаемый потоком воздуха.

1. Положите облицовочные профили (6) на траверсы и вдавите в паз (21).
2. Отрежьте облицовочные профили (6).
 - Передняя траверса (1) 1110 мм
 - Средняя траверса (2) 1110 мм
 - Задняя траверса (3) 1110 мм

Демонтаж

1. Откройте крышки (15) с помощью ключа (4) и откиньте их вверх.
2. Поднимите вверх красный рычаг (17) с каждой стороны траверсы (1). Поверните быстрозажимные приспособления (18) вниз и вправо.
3. Снимите траверсу (1) с крыши автомобиля.

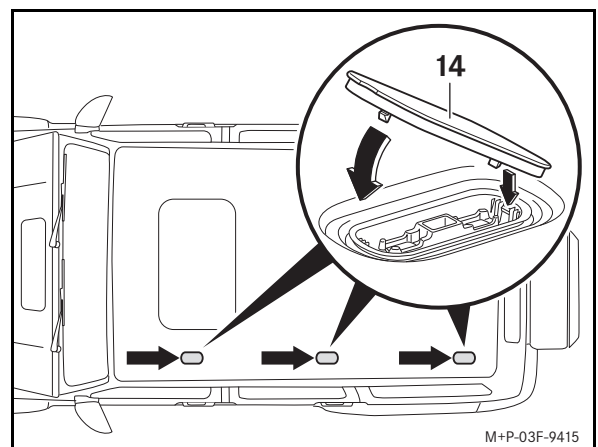

4. Вставьте крышку (14) сначала на одной стороне, затем вдавите вниз по направлению стрелки.
5. Поверните влево быстрозажимное приспособление (18) с каждой стороны снятых траверс (1). Откиньте быстродействующий запор (18) вверх до упора. Нажмите вниз красный рычаг (17).
6. Опустите крышки (15) вниз и закройте их на ключ (4).

Указание

Храните траверсы в чистом и надежном месте.

Валидност

Ръководството за монтаж на базовия носач е предназначено за автомобили Mercedes-Benz G-класа, серия 463, обновление на модела 2018 и по-нататък.

Базовият носач служи за транспортиране на товари върху покрива на автомобила. За закрепване на товара в допълнение към базовия носач са необходими подходящи надстройки на багажника (покривен багажник-кутия, държач за ски и т.н.). С оглед на безопасността Mercedes-Benz Ви препоръчва да използвате само принадлежности, които са одобрени за използване с този базов носач.

Елементи

- (1) Базов носач отпред
- (2) Базов носач в средата
- (3) Базов носач отзад
- (4) Ключ (6 броя)
- (5) Инструменти
- (6) Покриващ профил (3 броя)

Позиции на регистрационни номера

- (7) Място на монтаж отпред вляво
- (8) Място на монтаж в средата вляво
- (9) Място на монтаж отзад вляво

Необходими помощни средства



ПРЕДУПРЕЖДЕНИЕ

Ако използвате отвори в каросерията или надстройки като стъпала, може да се подхлъзнете, да паднете и/или да повредите автомобила. Винаги използвайте устойчиви и стабилни помощни средства за изкачване, напр. подходяща стълба.

- Стълба
- Ножица

Технически данни

Собствено тегло на базовите носачи:	3,2 кг
Допустимо натоварване на покрива:	
- при два базови носача	100 кг
- при три базови носача	150 кг
Максимално допълнително натоварване върху базовите носачи:	
- при два базови носача	93,6 кг
- при три базови носача	140,4 кг
Полезна широчина на базовите носачи:	1055 мм
Монтажна височина на базовите носачи ^а :	130 мм
а. Допълнителна височина на базовите носачи, която трябва да се прибави към височината на автомобила.	

Указание

Ако при монтажа възникнат затруднения, моля, обърнете се към квалифициран специализиран сервиз. За целта Mercedes-Benz Ви препоръчва оторизиран сервиз на Mercedes-Benz.

Запазва се правото за промени на технически детайли по отношение на изображения от ръководството за монтаж.

Важни указания за безопасност



ПРЕДУПРЕЖДЕНИЕ

Всяка отделна стъпка на ръководството за монтаж, предупрежденията, общите съвети за безопасност и указанията трябва да се спазват точно. Ако базовите носачи не са монтирани правилно, те биха могли заедно с товара да се освободят от Вашия автомобил и така да наранят Вас и други лица и/или да причинят материални щети, вкл. по автомобила Ви.



ПРЕДУПРЕЖДЕНИЕ

Натоварването на покрива предлага голяма повърхност за натоварване от вятъра и води до повишаване на центъра на тежестта на автомобила и по този начин до промяна на поведението на движение на автомобила. Така например допълнителната тежест върху покрива на автомобила може да влоши спирачното действие, управляемостта при движение по завои и възможността за ускоряване на автомобила. Дори и без допълнително натоварване, когато базовите носачи са монтирани, не превишавайте максималната скорост от 130 км/ч и шофирайте винаги с повишено внимание.

Винаги съобразявайте Вашия стил на шофиране с текущите пътни условия, пътният трафик и метеорологичните условия, и шофирайте много внимателно, когато покривът Ви е натоварен. Задължително съблюдавайте максималното натоварване на покрива и допустимото общо тегло на автомобила, вкл. при използване на надстройки на багажника (покривен багажник-кутия, държач за ски и т.н.). В противен случай базовите носачи, надстройките на багажника и/или товарът могат да се освободят от автомобила и така да наранят Вас и други лица и/или да причинят материални щети, вкл. по автомобила Ви.

При превишаване на допустимото общо тегло безопасността на движение е намалена, характеристиките на движение, както и поведението на кормилното управление и спирачките, могат значително да се влошат. Претоварените гуми могат да се прегреят и да се пръснат. Съществува опасност от произшествие!

Спазвайте с товара, включително пътниците в автомобила, винаги допустимото общо тегло на автомобила.

Общи указания за безопасност

За монтажа на надстройки на багажника (покривен багажник-кутия, държач за ски и т.н.) трябва да се съблюдава съответното ръководство за монтаж.

Вземете под внимание размерите на автомобила, променените вследствие на монтираните базови носачи.

С оглед на безопасността и икономията на гориво, ако не се използват, базовите носачи следва да бъдат демонтирани от автомобила.

Не отивайте с монтирани базови носачи в автомивка.

Указание:

Обърнете внимание товарът на надстройките на базовите подпори на багажника да не ограничава височината на повдигане на плъзгащия се люк. В противен случай при повдигането на плъзгащия се люк последният може да бъде повреден.

Допълнително натоварване



ПРЕДУПРЕЖДЕНИЕ

Когато автомобилът не се движи и при използване на три базови носача, максималното допустимо натоварване на покрива от 150 кг може да се надвиши с не повече от 150 кг, напр. при използването на тента за покрив.

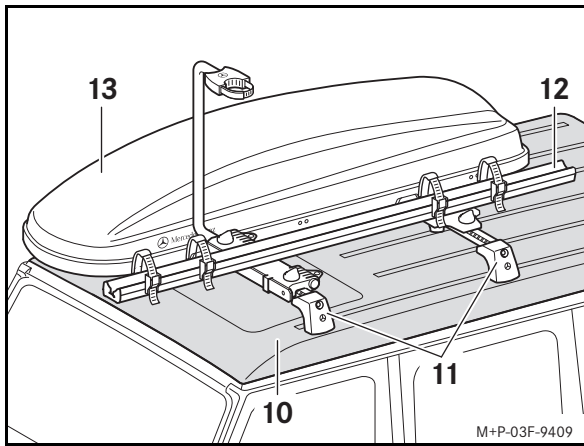

Максималното натоварване се определя както следва.

Пример с два базови носача:

Допустимо натоварване на покрива (10):	100 кг
минус нетното тегло на базовите носачи (11):	6,4 кг
минус нетното тегло на надстройките (12, 13):	30 кг
Максимално допълнително натоварване:	63,6 кг

Пример с три базови носача:

Допустимо натоварване на покрива (10):	150 кг
минус нетното тегло на базовите носачи (11):	9,6 кг
минус нетното тегло на надстройките (12, 13):	30 кг
Максимално допълнително натоварване:	110,4 кг

Важно!

Непременно съблюдавайте допустимото разрешеното натоварване на покрива — вижте ръководство за експлоатация на автомобила!

При транспортиране на покрива да се спазват разпоредбите на Наредбата за издаване на разрешителни за сухопътен транспорт (StVZO), както и специфичните за страната правила. Когато товарът се подава навън, същият не трябва да надвишава размерите, определени със закон, или трябва да бъде обозначен по съответния начин.

Монтаж

Показан е монтажът/демонтажът на предния базов носач. Монтажът/демонтажът на средния и задния носач се извършва по същия начин.

Извършвайте монтажа/демонтажа с помощта на втори човек.

По принцип винаги трябва да се монтират всичките три базови носача. При монтаж само на два базови носача е възможно следното съчетаване на два от тях:

- Базов носач отпред (1)/Базов носач в средата (2)
- Базов носач в средата (2)/Базов носач отзад (3)

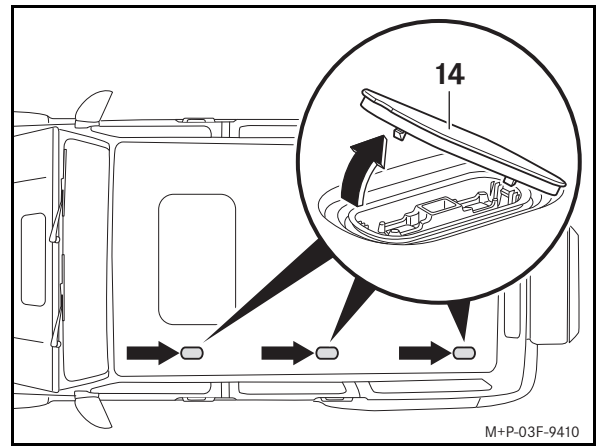

1. С помощта на инструмента за демониране внимателно свалете капачката (14) като го въртите по посока на стрелката и го съхранете на сигурно място.

Указание:

Използвайте инструмента за демониране от чантата с комплекта инструменти, вж. ръководството за експлоатация на автомобила.

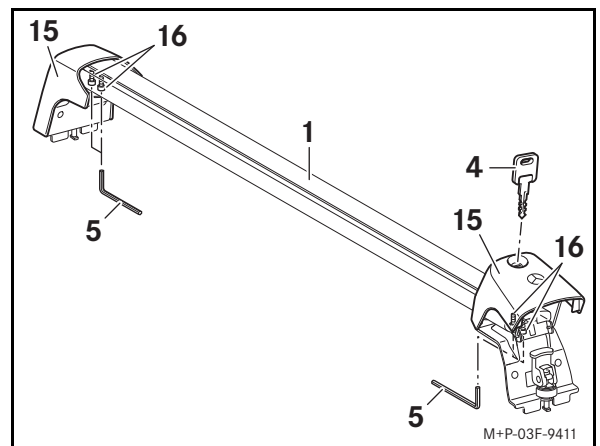

2. Затворете капачката (15) с помощта на ключ (4) и я завъртете нагоре.
3. Разхлабете винтовете (16) с помощта на инструмент (5) с една четвърт от пълното завъртане.

Указание

Разхлабването на винтовете (16) служи за точното напасване на базовия носач към широчината на покрива на автомобила. Тази настройка трябва да се направи само при първоначалния монтаж.

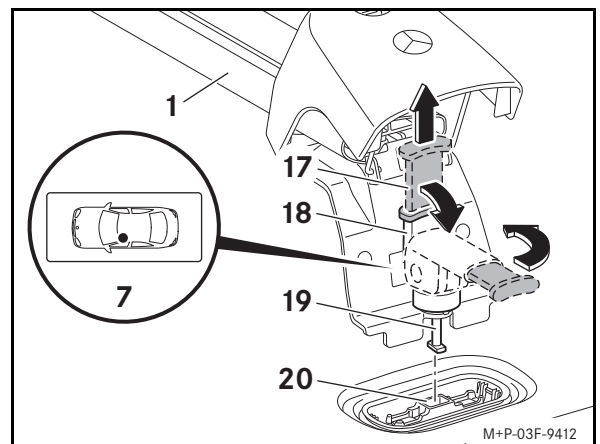

4. Изтеглете нагоре червения лост (17) от двете страни на базовия носач (1). Завъртете бързия обтегач (18) надолу и надясно.
5. Поставете базовите носачи (1) върху покрива на автомобила както е показано на мястото за монтаж отпред вляво (7), така че петите (19) да застанат точно над точката за прикрепване (20).

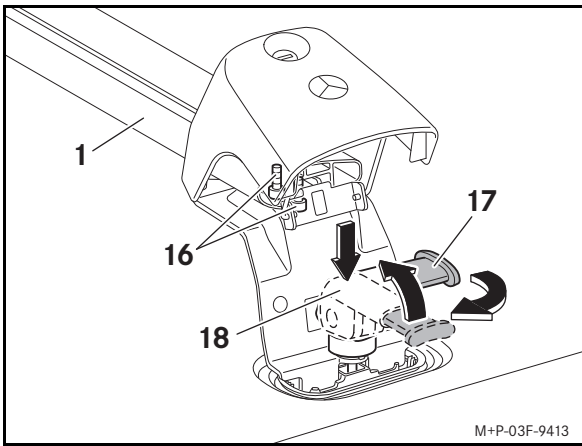

6. Натиснете надолу бързия обтегач (18) от двете страни на базовия носач (1), задръжте и завъртете наляво. Завъртете бързия обтегач (18) докрай нагоре. Натиснете червения лост (17) надолу.
7. Затегнете винтовете (16) с помощта на инструмент (5).
8. Завъртете надолу капачките (15) и ги затворете с ключа (4).
9. Монтирайте средния (2) и задния базов носач (3) по същия начин.



ПРЕДУПРЕЖДЕНИЕ

Проверявайте за правилно закрепване на базовите носачи преди всяко пътуване, а също и по време на по-продължително пътуване и при необходимост дозавийте винтовете. Повтаряйте тази проверка в зависимост от състоянието на пътното платно на редовни интервали, най-късно обаче след 2500 км постоянно използване.

Не ползвайте смазочни вещества за винтовете на базовите носачи. Винтовете могат да се развият сами и базовите носачи биха могли да се освободят от Вашия автомобил заедно с товара и така да наранят Вас и други лица и/или да причинят материални щети, вкл. по Вашия автомобил.

Не използвайте повреден или дефектен базов носач, съответно повредена или дефектна надстройка на багажника. Базовите носачи биха могли да се освободят заедно с надстройката за багажник и товара от Вашия автомобил и така да наранят Вас и други лица и/или да причинят материални щети, вкл. по автомобила Ви.

Монтаж на надстройки на багажника

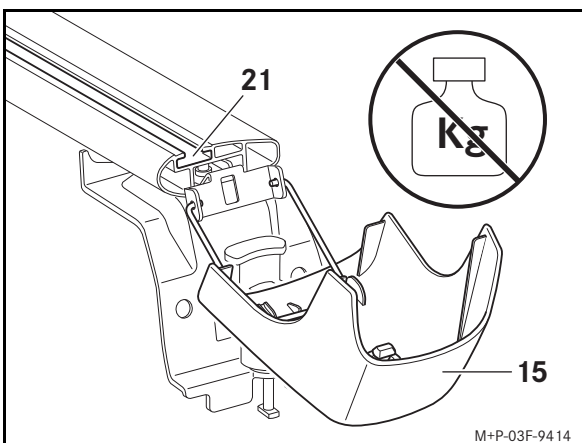

1. Завийте капачките (15) с ключа (4) и ги завъртете надолу.

Важно!

Не натоварвайте отворените надолу капачки. Покриващите капачки могат да се повредят или да се счупят.

2. Пъхнете държача на надстройката в жлеба (21).

За допълнителни указания вижте ръководството за монтаж на съответните надстройки на багажника.

Монтаж на покривен профил

Ако не се използват надстройки на багажника, трябва да се монтират покриващите профили (6), за да се намалят шумовете от вятъра.

1. Поставете покривния профил (6) върху базовите носачи и го вкарайте с натиск в жлеба (21).
2. Разкрояване на покриващия профил (6).
 - Базов носач отпред (1) 1110 мм
 - Базов носач в средата (2) 1110 мм
 - Базов носач отзад (3) 1110 мм

Демонтаж

1. Затворете капачката (15) с помощта на ключ (4) и я завъртете нагоре.
2. Изтеглете нагоре червения лост (1) от двете страни на базовия носач (17). Завъртете бързия обтегач (18) надолу и надясно.
3. Свалете базовия носач (1) от покрива на автомобила.

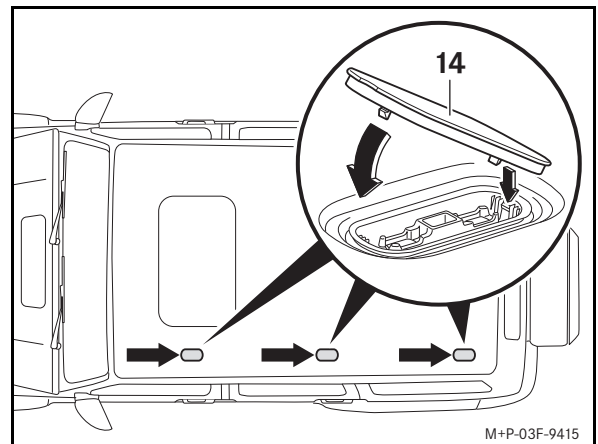

4. Първо поставете капачката (14) от едната страна и след това го натиснете надолу, по посока на стрелката.
5. При свалените базови носачи (1) от двете страни въртете бързия обтегач (18) наляво. Завъртете бързия обтегач (18) докрай нагоре. Натиснете червения лост (17) надолу.
6. Завъртете надолу капачките (15) и ги затворете с ключа (4).

Указание

Приберете базовите носачи на чисто и сигурно място.



Validité

Ces instructions de montage des barres de toit s'appliquent aux véhicules Mercedes-Benz de la Classe G, série 463, à partir du restylage 2018.

Les barres de toit servent à transporter des charges sur le toit du véhicule. Outre les barres de toit, des accessoires de portage adaptés (coffre de toit, porte-skis, etc.) sont nécessaires pour arrimer les charges. Pour des raisons de sécurité, Mercedes-Benz vous recommande de n'utiliser que des accessoires homologués avec ces barres de toit.

Détail des pièces

- (1) Barre de toit avant
- (2) Barre de toit centrale
- (3) Barre de toit arrière
- (4) Clé (6 pièces)
- (5) Outil
- (6) Profilé de recouvrement (3 pièces)

Marquages

- (7) Emplacement de montage avant gauche
- (8) Emplacement de montage central gauche
- (9) Emplacement de montage arrière gauche

Matériel nécessaire



ATTENTION

Si vous utilisez des ouvertures pratiquées dans la carrosserie ou des pièces rapportées comme marchepied, vous risquez de déraiper, de tomber et/ou d'endommager le véhicule. Utilisez toujours un moyen d'accès en hauteur stable (une échelle appropriée, par exemple).

- Echelle
- Paire de ciseaux

Caractéristiques techniques

Poids propre des barres de toit:	7,1 lb (3,2 kg)
Charge autorisée sur le toit:	
- avec 2 barres de toit	220 lb (100 kg)
- avec 3 barres de toit	331 lb (150 kg)
Charge maximale autorisée sur les barres de toit:	
- avec 2 barres de toit	206,4 lb (93,6 kg)
- avec 3 barres de toit	309,5 lb (140,4 kg)
Largeur utilisable des barres de toit:	42 inch (1 055 mm)
Hauteur de montage des barres de toit ^a :	5 inch (130 mm)
a. Hauteur supplémentaire des barres de toit, à ajouter à la hauteur du véhicule.	

Nota

En cas de difficultés lors du montage, veuillez vous adresser à un atelier qualifié. Mercedes-Benz vous recommande pour cela de vous adresser à un point de service Mercedes-Benz.

Sous réserve de modification de détails techniques par rapport aux illustrations de ces instructions de montage.

Consignes de sécurité importantes



ATTENTION

Suivez scrupuleusement, point par point, les instructions de montage, les avertissements, les consignes générales de sécurité et les recommandations d'ordre général. Si les barres de toit ne sont pas correctement montées, celles-ci et les objets transportés risquent de se détacher de votre véhicule et de vous blesser ou de blesser d'autres personnes et/ou de causer des dommages matériels, y compris à votre véhicule.



ATTENTION

La charge transportée sur le toit représente une augmentation de la surface exposée au vent et entraîne une élévation du centre de gravité du véhicule et par conséquent une modification de son comportement routier. Le poids supplémentaire transporté sur le toit peut par exemple altérer l'action des freins, la tenue de route dans les virages et la capacité d'accélération du véhicule.

Par conséquent, ne dépassez pas la vitesse maximale de 81 mph (130 km/h) et conduisez toujours avec beaucoup de prudence lors de l'utilisation des barres de toit, même si elles ne sont pas chargées.

Adaptez toujours votre style de conduite aux conditions routières, à la circulation et aux conditions météorologiques du moment et redoublez de prudence lorsque vous roulez avec le toit chargé.

Respectez impérativement la charge maximale sur le toit et le poids total autorisé du véhicule, même lors de l'utilisation d'accessoires de portage (coffre de toit, porte-skis, etc.). Sinon, les barres de toit, les accessoires de portage et/ou les objets transportés risquent de se détacher du véhicule et de vous blesser ou de blesser d'autres personnes et/ou de causer des dommages matériels, y compris à votre véhicule.

Le dépassement du poids total autorisé compromet la sécurité de marche, ce qui peut considérablement altérer le comportement routier, la manœuvrabilité et le comportement au freinage. Des pneus surchargés peuvent surchauffer et par conséquent éclater. Il y a risque d'accident.

Veillez à ce que le poids total autorisé ne soit pas dépassé du fait de la charge utile, occupants compris.

Consignes de sécurité générales

Pour le montage d'accessoires de portage (coffre de toit, porte-skis, etc.), respectez les instructions de montage correspondantes.

Tenez compte de la modification des dimensions du véhicule suite au montage des barres de toit.

Pour des raisons de sécurité et d'économie de carburant, nous vous recommandons de démonter les barres de toit lorsqu'elles ne sont pas utilisées.

Ne passez pas dans une station de lavage automatique avec les barres de toit montées.

Nota:

Veillez à ce que les objets transportés sur les accessoires de portage ne gênent pas la course du toit ouvrant. Sinon, le toit ouvrant risque d'être endommagé lors de son soulèvement.

Charge



ATTENTION

A l'arrêt du véhicule et lorsque vous utilisez 3 barres de toit, la charge maximale autorisée sur le toit de 331 lb (150 kg) peut être dépassée de 331 lb (150 kg) maximum (lors de l'utilisation d'une tente de toit, par exemple).

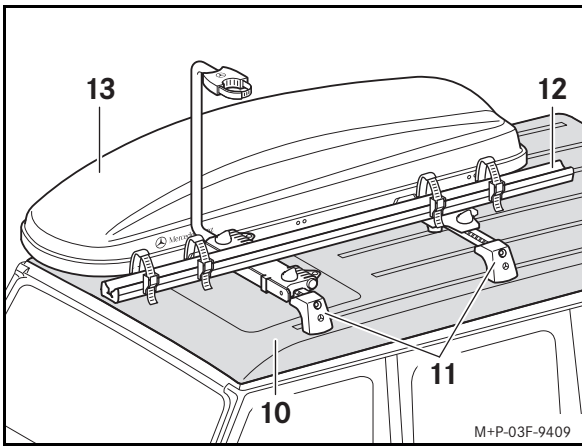

La charge utile maximale se calcule comme suit.

Exemple avec 2 barres de toit:

Charge autorisée sur le toit (10):	220 lb (100 kg)
moins le poids propre des barres de toit (11):	14 lb (6,4 kg)
moins le poids propre des accessoires de portage (12, 13):	66 lb (30 kg)
Charge maximale:	140 lb (63,6 kg)

Exemple avec 3 barres de toit:

Charge autorisée sur le toit (10):	331 lb (150 kg)
moins le poids propre des barres de toit (11):	21 lb (9,6 kg)
moins le poids propre des accessoires de portage (12, 13):	66 lb (30 kg)
Charge maximale:	244 lb (110,4 kg)

Important!

Respectez la charge autorisée sur le toit du véhicule (voir la notice d'utilisation du véhicule).

Concernant le transport d'objets sur le toit, tenez compte de la réglementation relative à l'autorisation de mise en circulation des véhicules automobiles ainsi que des dispositions en vigueur dans le pays où vous vous trouvez. Les objets transportés ne doivent pas dépasser les cotes prescrites par la loi ou doivent être signalés de manière appropriée.

Montage

Le montage et le démontage sont décrits pour la barre de toit avant. Le montage et le démontage de la barre de toit centrale et arrière s'effectuent de manière identique.

Faites-vous aider par une autre personne pour procéder au montage et au démontage.

En règle générale, vous devriez toujours monter les 3 barres de toit. Si vous montez uniquement 2 barres de toit, l'appariement suivant est possible:

- Barre de toit avant (1)/Barre de toit centrale (2)
- Barre de toit centrale (2)/Barre de toit arrière (3)

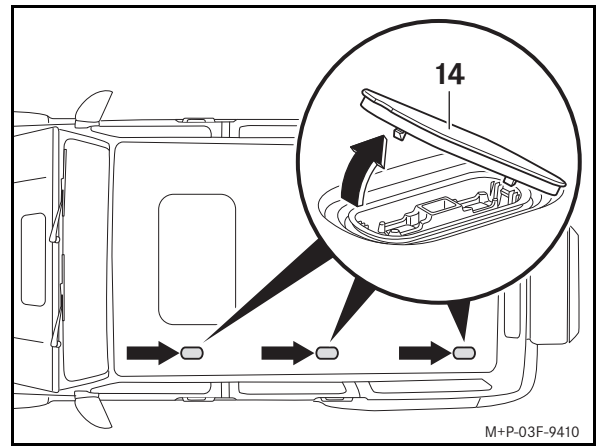

1. Retirez avec précaution le couvercle (14) dans le sens de la flèche à l'aide de l'outil de démontage et rangez-le en lieu sûr.

Nota:

Utilisez l'outil de démontage qui se trouve dans la trousse de l'outillage de bord (voir la notice d'utilisation du véhicule).

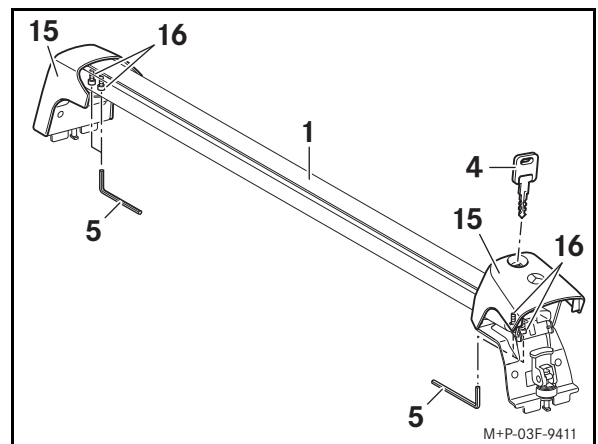

2. Déverrouillez les caches (15) avec la clé (4) et relevez-les.
3. A l'aide de l'outil (5), desserrez les vis (16) d'un quart de tour.

Nota

Le desserrage des vis (16) permet d'adapter correctement les barres de toit à la largeur du toit du véhicule. Ce réglage n'est à effectuer qu'une seule fois, lors du premier montage.

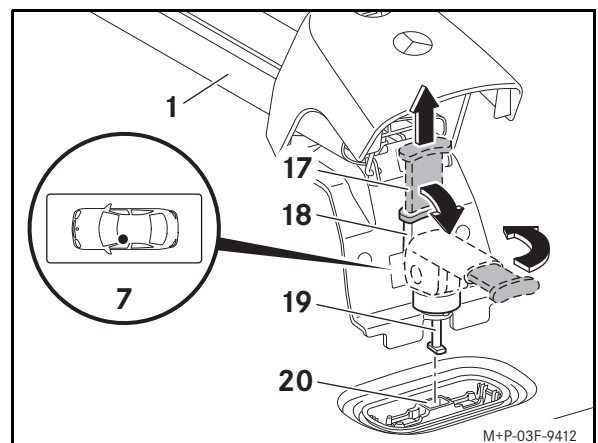

4. De chaque côté de la barre de toit (1), tirez le levier rouge (17) vers le haut. Abaissez le levier de blocage rapide (18) et tournez-le vers la droite.
5. Posez la barre de toit (1) sur le toit du véhicule, comme indiqué sur le schéma de montage avant gauche (7), et veillez à ce que les pieds (19) s'encastrant dans les points de fixation (20).

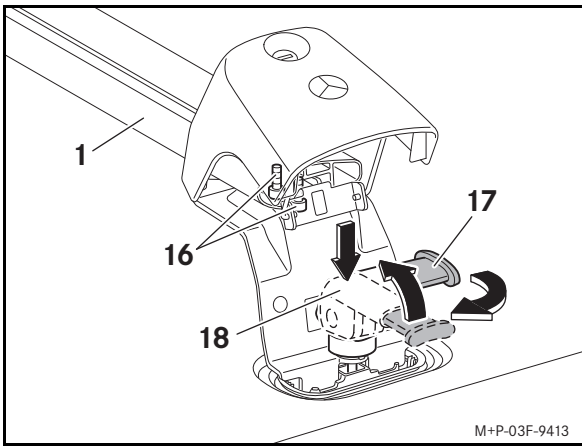

6. De chaque côté de la barre de toit (1), poussez le levier de blocage rapide (18) vers le bas, maintenez-le dans cette position et tournez-le vers la gauche. Relevez les leviers de blocage rapide (18) jusqu'en butée. Poussez le levier rouge (17) vers le bas.
7. Serrez les vis (16) avec l'outil (5).
8. Rabattez les caches (15) vers le bas et verrouillez-les avec la clé (4).
9. Montez la barre de toit centrale (2) et la barre de toit arrière (3) en procédant de façon identique.



ATTENTION

Contrôlez la fixation des barres de toit avant chaque trajet et pendant un long voyage et resserrez les vis si nécessaire. Répétez ce contrôle à intervalles réguliers, en fonction de l'état de la chaussée, au plus tard cependant après 1 553 miles (2 500 km) d'utilisation constante. N'appliquez pas de lubrifiant sur les vis des barres de toit. Les vis pourraient se desserrer d'elles-mêmes, et les barres de toit et les objets transportés pourraient se détacher de votre véhicule et vous blesser ou blesser d'autres personnes et/ou causer des dommages matériels, y compris à votre véhicule.

N'utilisez pas de barres de toit ni d'accessoires de portage endommagés ou défectueux. Les barres de toit, les accessoires de portage et les objets transportés risquent de se détacher de votre véhicule et de vous blesser ou de blesser d'autres personnes et/ou de causer des dommages matériels, y compris à votre véhicule.

Montage d'accessoires de portage

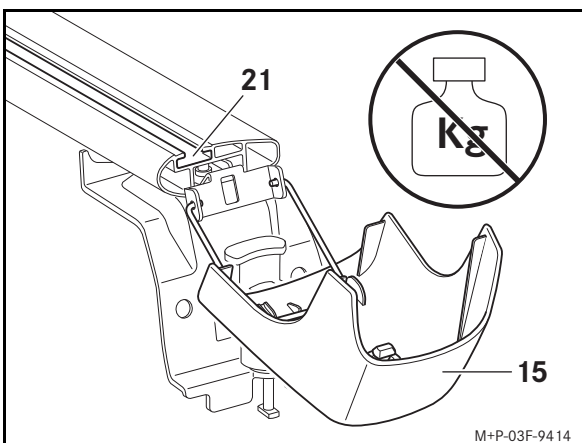

1. Déverrouillez les caches (15) avec la clé (4) et rabattez-les vers le bas.

Important!

N'exercez pas de pression sur les caches lorsqu'ils sont rabattus vers le bas. Vous risqueriez de les endommager ou de les casser.

2. Introduisez la fixation de l'accessoire de portage dans la rainure (21). Vous trouverez de plus amples informations dans les instructions de montage fournies avec l'accessoire de portage.

Montage des profilés de recouvrement

Si aucun accessoire de portage n'est utilisé, il convient de monter les profilés de recouvrement (6) afin de minimiser les bruits aérodynamiques.

1. Posez les profilés de recouvrement (6) sur les barres de toit et enclenchez-les dans la rainure (21).
2. Découpez les profilés de recouvrement (6).
 - Barre de toit avant (1) 44 inch (1 110 mm)
 - Barre de toit centrale (2) 44 inch (1 110 mm)
 - Barre de toit arrière (3) 44 inch (1 110 mm)

Démontage

1. Déverrouillez les caches (15) avec la clé (4) et relevez-les.
2. De chaque côté de la barre de toit (1), tirez le levier rouge (17) vers le haut. Abaissez le levier de blocage rapide (18) et tournez-le vers la droite.
3. Retirez la barre de toit (1) du toit du véhicule.

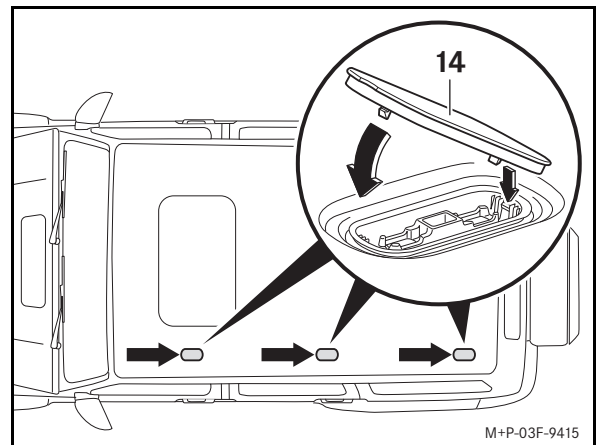

4. Insérez le couvercle (14) tout d'abord dans un côté, puis appuyez dessus dans le sens de la flèche.
5. De chaque côté des barres de toit (1) déposées, tournez le levier de blocage rapide (18) vers la gauche. Relevez les leviers de blocage rapide (18) jusqu'en butée. Poussez le levier rouge (17) vers le bas.
6. Rabattez les caches (15) vers le bas et verrouillez-les avec la clé (4).

Nota

Rangez les barres de toit dans un endroit propre et sûr.



适用性

本基础托架安装说明经认可适用于自 2018 年起的梅赛德斯 - 奔驰 G 级 463 改款系列。

基础托架用于运输车顶上的装载物。除基础托架外还需使用合适的支架附加装备（车顶箱、滑雪板架等）以固定装载物。基于安全理由，梅赛德斯 - 奔驰建议您仅将经认可的附件与本基础托架配合使用。

零部件

- (1) 前部基础托架
- (2) 中部基础托架
- (3) 后部基础托架
- (4) 钥匙 (6 把)
- (5) 工具
- (6) 外板镶条 (3 条)

标记位置

- (7) 左前安装位置
- (8) 左中安装位置
- (9) 左后安装位置

所需辅助工具



警告

如果您将车身开口或安装件作为踏阶使用，则可能会滑倒、跌倒和 / 或造成车辆损坏。务必使用结实稳固的攀爬辅助工具，例如合适的梯子。

- 梯子
- 剪刀

技术数据

基础托架净重:	3.2 千克
允许车顶载荷:	
- 使用 2 个基础托架时	100 千克
- 使用 3 个基础托架时	150 千克
基础托架的最大有效载荷:	
- 使用 2 个基础托架时	93.6 千克
- 使用 3 个基础托架时	140.4 千克
基础托架的有效宽度:	1,055 毫米
基础托架的安装高度 ^a :	130 毫米

a. 基础托架的附加高度必须计入车辆高度。

说明

如果在安装过程中遇到任何问题，请咨询具有资质的专业服务中心。梅赛德斯 - 奔驰建议您到梅赛德斯 - 奔驰授权服务中心进行此项工作。

梅赛德斯 - 奔驰保留对本安装说明图示中相关技术数据进行更改的权利。

重要安全注意事项



警告

请严格遵守安装说明中的每一个操作步骤、警告说明、一般安全注意事项和信息。如未正确安装基础托架，则其可能会与装载物一同从您的车辆上滑落，从而造成您及其他人员受伤和 / 或财产受损以及车辆损坏。



警告

车顶载荷使迎风面积增大且车辆重心升高，从而改变行驶特性。例如，车辆车顶上的附加质量会削弱车辆的制动效果、转弯性能和加速性能。

因此，即使在基础托架上未装载物品的情况下行驶，也请勿超出 130 公里 / 小时的最高车速，并仍需小心谨慎驾驶。

请务必根据当前道路、交通及天气状况调节您的驾驶方式，当车顶上装载有物品时，请格外小心驾驶。

使用支架附加装备（车顶箱、滑雪板架等）时，也请务必遵守最大车顶载荷和最大允许车辆总质量。否则，基础托架、支架附加装备和 / 或装载物可能会从车辆上滑落，从而造成您及其他人员受伤和 / 或财产受损以及车辆损坏。

超出最大允许车辆总质量会影响驾驶安全，且会明显削弱行驶特性以及转向性能和制动性能。过载轮胎可能过热并因此爆裂。存在事故风险！

负载（包括车辆驾驶员及乘客）时，请务必遵守最大允许车辆总质量。

一般安全注意事项

安装支架附加装备（车顶箱、滑雪板架等）时，请遵守相应的安装说明。

请注意，由于安装了基础托架，车辆尺寸将发生改变。

基于安全理由和省油目的，当无需使用基础托架时，请将其从车辆上拆下。

使用清洗系统清洗车辆时，请勿安装基础托架。

注意事项:

请注意，基础托架附加装备上的装载物不得阻碍滑动天窗的升起。否则，当滑动天窗升起时，可能会损坏基础托架附加装备或装载物。

有效载荷



警告

在车辆处于静止状态和使用 3 个基础托架的情况下，例如使用车顶篷时，最多可超出最大允许车顶载荷 150 千克（最大允许车顶载荷为 150 千克）。

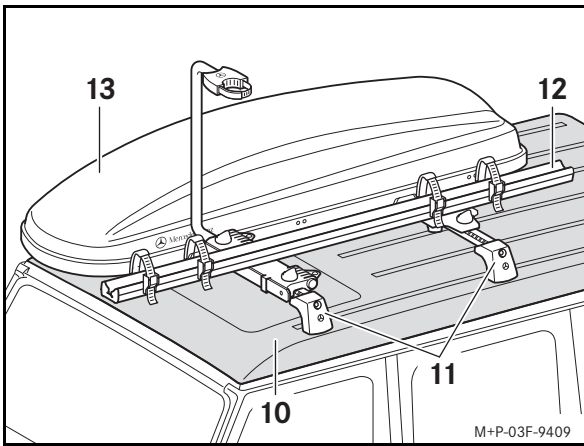

可通过以下方式确定最大有效载荷。

示例（带 2 个基础托架）：

允许车顶载荷（10）：	100 千克
减去基础托架（11）的净重：	6.4 千克
减去附加装备（12、13）的净重：	30 千克
最大有效载荷：	63.6 千克

示例（带 3 个基础托架）：

允许车顶载荷（10）：	150 千克
减去基础托架（11）的净重：	9.6 千克
减去附加装备（12、13）的净重：	30 千克
最大有效载荷：	110.4 千克

重要！

请遵守车辆的允许车顶载荷，相关信息请参见车辆用户手册！

使用车顶运输时，请遵守德国公路交通许可规定和当地所有法律规定。装载物不得超出法律规定的尺寸，或更确切地说，必须符合规定的尺寸。

安装

以安装 / 拆卸前部基础托架为例进行演示。此方法同样适用于安装 / 拆卸中部和后部基础托架。

请在另外一名人员的协助下进行安装 / 拆卸。

原则上请务必安装所有 3 个基础托架。如果仅安装 2 个基础托架，则可按以下搭配进行安装：

- 前部基础托架（1） / 中部基础托架（2）
- 中部基础托架（2） / 后部基础托架（3）

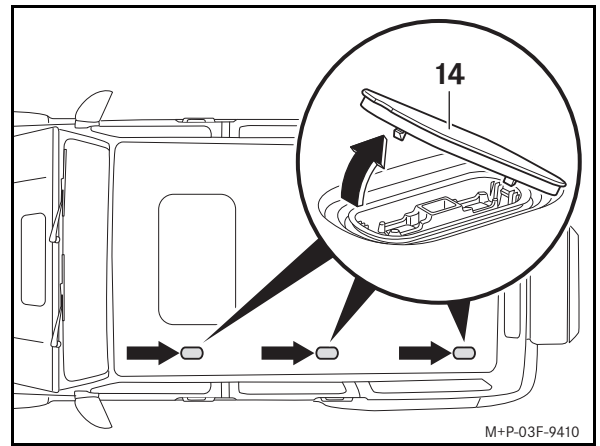

1. 用拆卸工具沿箭头方向小心拆下盖板（14）并妥善存放。

注意事项：

有关使用车辆工具包内随附拆卸工具的信息，请参见车辆用户手册。

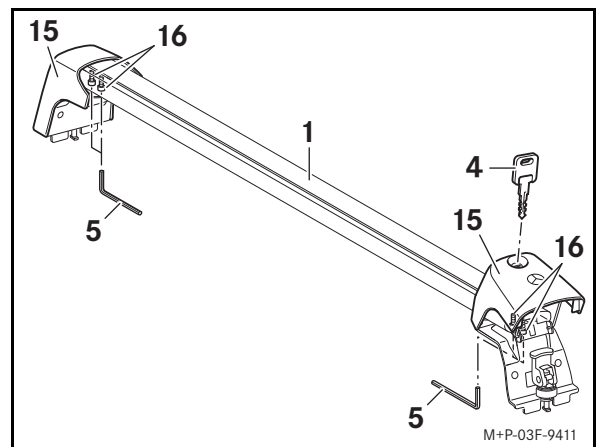

2. 使用钥匙（4）解锁护盖（15）并将其向上折起。

3. 使用工具（5）将螺钉（16）松开 1/4 圈。

说明

通过松开螺钉（16）可将基础托架调节至正好适合车顶宽度。仅需在首次安装时进行此调节。

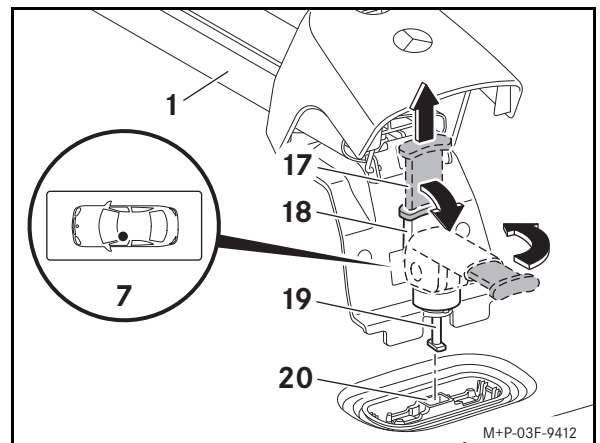

4. 向上拉动基础托架（1）两侧红色拉杆（17）。折下快速夹紧装置（18）并向右转动。

5. 按照左前安装位置（7）所示，将基础托架（1）置于车顶上，使底座（19）位于固定点（20）上。

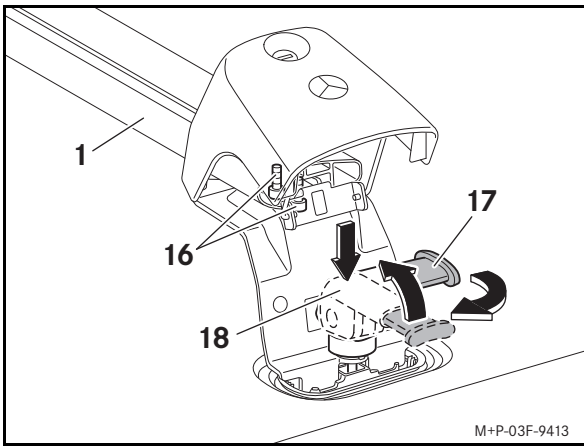

6. 向下按住基础托架（1）两侧的快速夹紧装置（18）并向左转动。向上折起快速夹紧装置（18），直至到达止动位。按下红色拉杆（17）。
7. 使用工具（5）拧紧螺钉（16）。
8. 折下护盖（15）并使用钥匙（4）锁止。
9. 采用相同的方法安装中部基础托架（2）和后部基础托架（3）。



警告

每次行车前和长途驾驶时，请检查基础托架是否稳固，并在必要时拧紧螺钉。应根据路面状况定期检查基础托架，最迟应在持续行驶 2,500 公里后进行。

请勿在基础托架螺钉上涂抹任何润滑剂。否则，螺钉可能会自动松开，且基础托架可能会与装载物一同从您的车辆上滑落，从而造成您及其他人员受伤和 / 或财产受损以及车辆损坏。

请勿使用已损坏或有缺陷的基础托架或支架附加装备。否则，基础托架可能与支架附加装备和装载物一起从您的车辆上滑落，从而造成您及其他人员受伤和 / 或财产受损以及车辆损坏。

安装支架附加装备

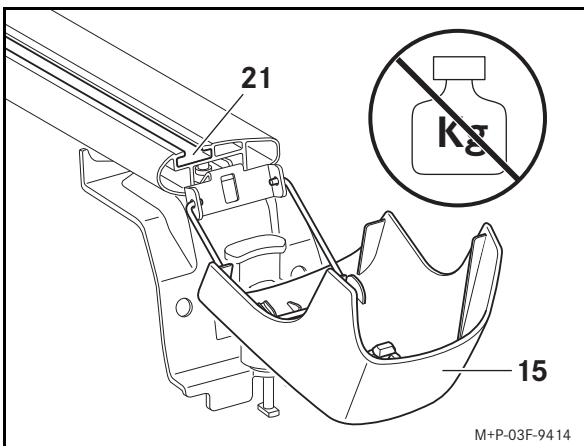

1. 使用钥匙（4）解锁护盖（15）并将其折下。

重要！

请勿对已折下的护盖施加负荷。否则，护盖可能会损坏或断裂。

2. 将安装托架插入凹槽（21）。

有关其他注意事项，请参见各支架附加装备的安装说明。

安装外板镶条

当不使用支架附加装备时，应安装外板镶条（6）以将风噪降至最低。

1. 将外板镶条（6）放在基础托架上并将其按入凹槽（21）。
2. 裁剪外板镶条（6）。

- 前部基础托架（1） 1,110 毫米
- 中部基础托架（2） 1,110 毫米
- 后部基础托架（3） 1,110 毫米

拆卸

1. 使用钥匙（4）解锁护盖（15）并将其向上折起。
2. 向上拉动基础托架（1）两侧的快速夹紧装置（18）并向右转动。
3. 将基础托架（1）从车顶上取下。

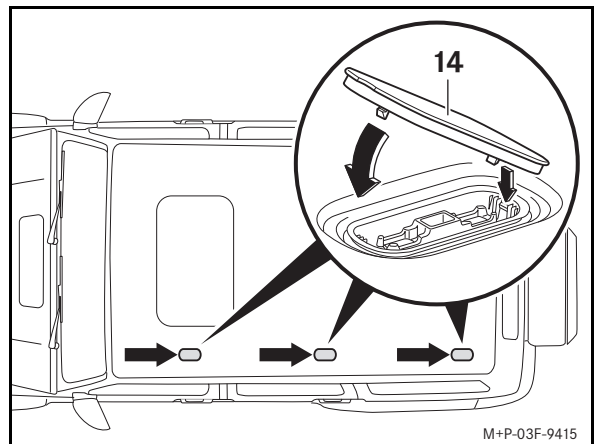

4. 首先插入盖板（14）一侧，然后沿箭头方向按下。
5. 向左转动已取下的基础托架（1）两侧的快速夹紧装置（18）。向上折起快速夹紧装置（18），直至到达止动位。按下红色拉杆（17）。

6. 折下护盖（15）并使用钥匙（4）锁止。

说明

请将基础托架存放到干净、安全的地方。



Platnost

Tento montážní návod pro základní střešní nosič je schválen pro vozidla Mercedes-Benz třídy G, konstrukční řady 463 od faceliftu 2018.

Základní střešní nosič slouží k přepravě nákladu na střeše vozidla. Pro upevnění nákladu jsou kromě základního střešního nosiče ještě zapotřebí vhodné nástavby na příčné střešní nosič (střešní box, držák lyží, atd.). Společnost Mercedes-Benz Vám z bezpečnostních důvodů doporučuje používat pouze příslušenství schválené pro tento základní střešní nosič.

Součásti

- (1) Přední základní střešní nosič
- (2) Prostřední základní střešní nosič
- (3) Zadní základní střešní nosič
- (4) Klíček (6 kusů)
- (5) Náradí
- (6) Krycí profil (3 kusy)

Označená místa

- (7) Montážní místo vpředu vlevo
- (8) Montážní místo uprostřed vlevo
- (9) Montážní místo vzadu vlevo

Potřebné pomocné prostředky



VAROVÁNÍ

Jestliže použijte otvory v karoserii nebo montované díly karoserie jako nástupní schůdek, můžete uklouznout, spadnout a/nebo poškodit vozidlo. Používejte vždy bezpečné a stabilní pomůcky pro práci ve výškách, např. vhodný žebřík.

- Žebřík
- Nůžky

Technické údaje

Vlastní hmotnost základních střešních nosičů:	3,2 kg
Přípustné zatížení střechy:	
- při použití dvou základních střešních nosičů	100 kg
- při použití tří základních střešních nosičů	150 kg
Maximální nosnost základních střešních nosičů:	
- při použití dvou základních střešních nosičů	93,6 kg
- při použití tří základních střešních nosičů	140,4 kg
Užitná šířka základních střešních nosičů:	1055 mm
Montážní výška základních střešních nosičů ^a :	130 mm

a. Dodatečná výška základního střešního nosiče, která musí být připočtena k výšce vozidla.

Upozornění

Pokud se při montáži vyskytnou obtíže, obraťte se prosím na kvalifikovaný servis. Společnost Mercedes-Benz Vám k tomuto účelu doporučuje servisní středisko Mercedes-Benz.

Změny technických detailů oproti vyobrazením v montážním návodu jsou vyhrazeny.

Důležitá bezpečnostní upozornění



VAROVÁNÍ

Je nutné přesně dodržet každý jednotlivý pracovní krok montážního návodu, varovná upozornění, všeobecná bezpečnostní upozornění a pokyny. Pokud nejsou základní střešní nosiče správně namontovány, mohou se spolu s nákladem uvolnit z vozidla a způsobit tak zranění Vám či jiným osobám a/nebo materiální škody, a to i na Vašem vozidle.



VAROVÁNÍ

Náklad na střeše představuje větší náporovou plochu větru a vede ke zvýšení těžiště vozidla a tím ke změně jízdních vlastností. Přídavná hmotnost na střeše vozidla může například zhoršit brzdny účinek, chování v zatáčkách a akcelerační schopnost vozidla.

S namontovanými základními střešními nosiči (i bez nákladu) proto nepřekračujte maximální rychlost 130 km/h a jezděte vždy se zvýšenou opatrností.

Přizpůsobte vždy svůj styl jízdy aktuálnímu stavu vozovky, dopravní situaci a povětrnostním podmínkám a s nákladem na střeše jezděte obzvláště opatrně.

Maximální zatížení střechy a celkovou přípustnou hmotnost vozidla bezpodmínečně dodržujte také při montáži nástaveb na příčné střešní nosiče (střešní box, nosič lyží atd.). V opačném případě by se mohl systém základních střešních nosičů, nástavby na něm a/nebo náklad uvolnit z vozidla a způsobit zranění Vám a jiným osobám a/nebo materiální škody, a to i na Vašem vozidle.

Překročení celkové přípustné hmotnosti má negativní vliv na bezpečnost jízdy, jízdní vlastnosti a chování vozidla při řízení a brzdění. Přetížené pneumatiky se mohou přehřát a tím prasknout. Hrozí nebezpečí nehody!

U užitečného zatížení včetně cestujících ve vozidle vždy dodržujte přípustnou celkovou hmotnost Vašeho vozidla.

Všeobecné bezpečnostní pokyny

Při montáži nástaveb na příčné střešní nosiče (střešní box, nosič lyží atd.) musí být dodrženy pokyny uvedené v příslušném montážním návodu.

Nezapomeňte, že v důsledku montáže základních střešních nosičů se změní rozměry vozidla.

Nejsou-li základní střešní nosiče používány, měly by být z důvodu bezpečnosti a úspory paliva z vozidla demontovány.

Nejezděte s namontovanými základními střešními nosiči do mycí linky.

Upozornění:

Dbejte na to, aby náklad uložený na nástavbách na základních střešních nosičích neomezoval dráhu zdvihu posuvného střešního okna. V opačném případě by při zvednutí posuvného střešního okna mohlo dojít k jeho poškození.

Nosnost



VAROVÁNÍ

V klidovém stavu vozidla a při použití tří základních střešních nosičů smí být překročeno maximální přípustné zatížení střechy 150 kg o maximálně 150 kg, např. při používání střešního stanu.

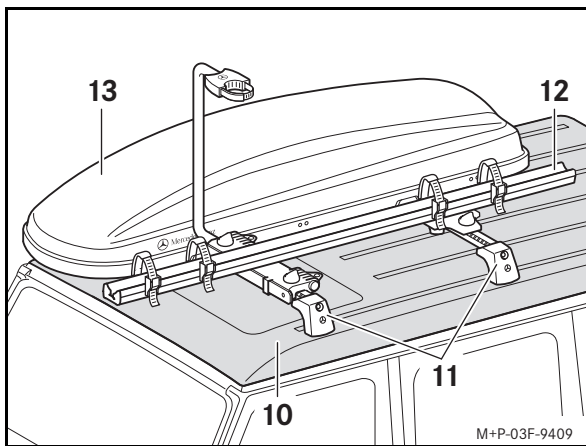

Postup při stanovení maximální nosnosti je následující.

Příklad se dvěma základními střešními nosiči:

Přípustné zatížení střechy (10):	100 kg
minus vlastní hmotnost základních střešních nosičů (11):	6,4 kg
minus vlastní hmotnost nástaveb (12, 13):	30 kg
Maximální nosnost:	63,6 kg

Příklad se třemi základními střešními nosiči:

Přípustné zatížení střechy (10):	150 kg
minus vlastní hmotnost základních střešních nosičů (11):	9,6 kg
minus vlastní hmotnost nástaveb (12, 13):	30 kg
Maximální nosnost:	110,4 kg

Důležité!

Bezpodmínečně dodržujte přípustné zatížení střechy Vašeho vozidla, viz návod k obsluze vozidla!

Při přepravě nákladu na střeše musí být dodrženy podmínky provozu vozidel na silničních komunikacích a také veškeré specifické předpisy platné v dané zemi. Náklad nesmí přesahovat zákonem předepsané rozměry, popř. musí být odpovídajícím způsobem označen.

Montáž

Montáž/demontáž je znázorněna na předním základním střešním nosiči. Montáž/demontáž středního a zadního základního střešního nosiče se provádí obdobným způsobem.

Montáž/demontáž provádějte za asistence druhé osoby.

V zásadě by se měly montovat vždy všechny tři základní střešní nosiče.

Při montáži pouze dvou základních střešních nosičů jsou možné následující kombinace:

- Přední základní střešní nosič (1) / prostřední základní střešní nosič (2)
- Prostřední základní střešní nosič (2) / zadní základní střešní nosič (3)

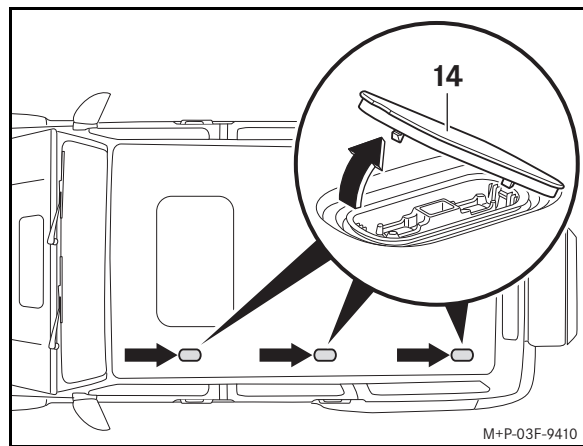

1. Pomocí demontážního nářadí opatrně odstraňte kryt (14) a uložte ho.

Upozornění:

Použijte demontážní nářadí uložené v tašce s nářadím, viz návod k obsluze vozidla.

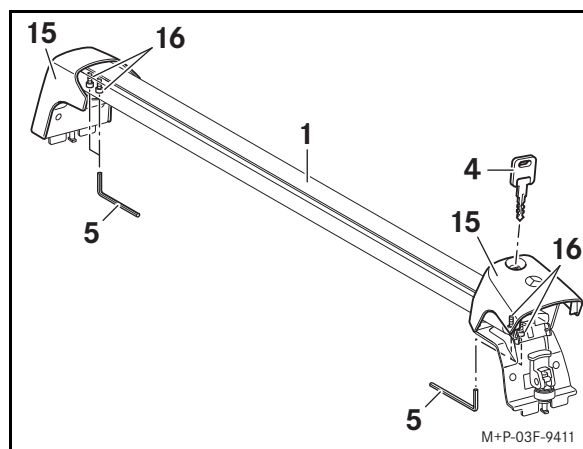

2. Krytky (15) odemkněte klíčkem (4) a vyklopte je nahoru.

3. Šrouby (16) uvolněte pomocí nářadí (5) o čtvrtinu otáčky.

Upozornění

Uvolnění šroubů (16) se provádí za účelem přesného přizpůsobení základních střešních nosičů šířce střechy vozidla. Toto nastavení je nutné provést pouze při první montáži.

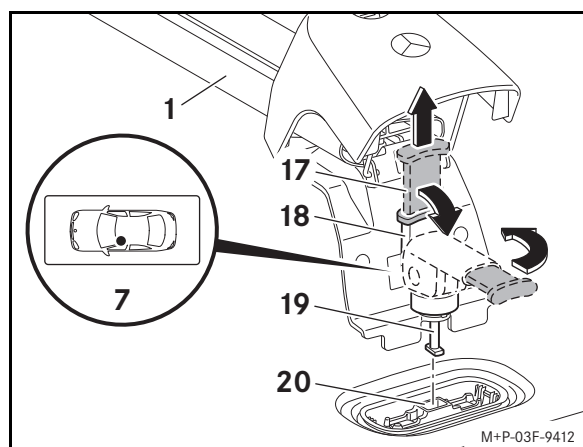

4. Na obou stranách základního střešního nosiče (1) vytáhněte nahoru červenou páčku (17). Rychloupínák (18) sklopte dolů a otočte jej doprava.

5. Základní střešní nosič (1) nasadte způsobem znázorněným na montážním místě vpředu vlevo (7) na střechu vozidla tak, aby patky (19) dosedaly do upevňovacích bodů (20).

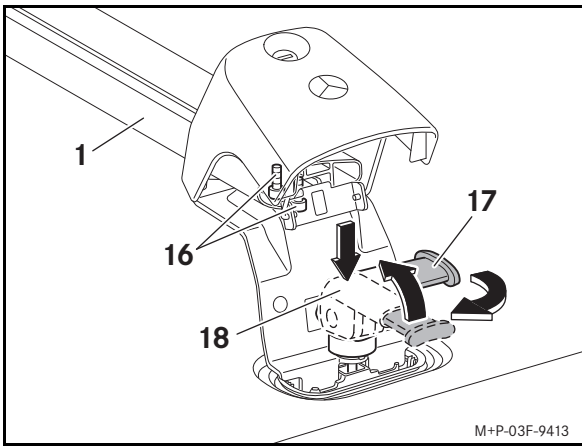

6. Na obou stranách základního střešního nosiče (1) zatlačte rychloupínák (18) dolů, podržte jej a otočte doleva. Vyklopte rychloupínák (18) směrem nahoru až na doraz. Zatlačte červenou páčku (17) dolů.
7. Šrouby (16) pevně utáhněte pomocí nářadí (5).
8. Krytky (15) sklopte dolů a zamkněte je klíčkem (4).
9. Obdobným způsobem namontujte střední základní střešní nosič (2) a zadní základní střešní nosič (3).



VAROVÁNÍ

Před každou jízdou a také v průběhu delší jízdy zkontrolujte pevnost uložení základních střešních nosičů a případně šrouby utáhněte. Tuto kontrolu opakujte v pravidelných intervalech podle vlastností vozovky, nejpozději však po 2500 km trvalého používání.

Na šrouby základních střešních nosičů nepoužívejte žádná maziva. Šrouby by se mohly samovolně povolít z vozidla a způsobit tak zranění Vám a jiným osobám a/nebo materiální škody, a to i na Vašem vozidle.

Nepoužívejte poškozené nebo vadné základní střešní nosiče nebo nástavby na střešní nosiče. Základní střešní nosiče by se mohly spolu s nástavbou střešního nosiče a nákladem uvolnit z vozidla, zranit Vás nebo jiné osoby a/nebo způsobit materiální škody, a to i na Vašem vozidle.

Montáž nástaveb na střešní nosiče

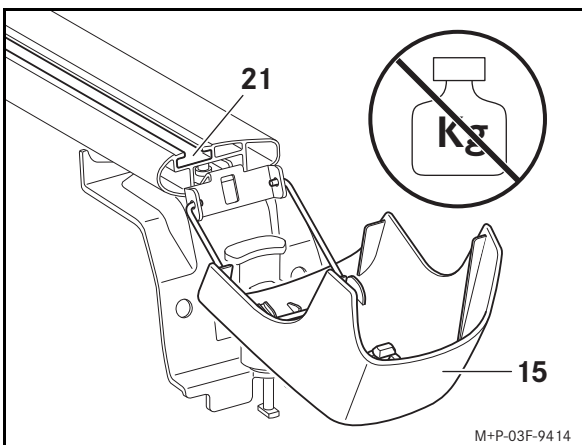

1. Krytky (15) zamkněte klíčkem (4) a sklopte je dolů.

Důležité!

Krytky sklopené dolů nezatěžujte. Mohlo by dojít k poškození či ulomení krytek.

2. Držák nástavby zasuňte do drážky (21).

Další pokyny prosím vyhledejte v montážním návodu příslušných nástaveb na střešní nosiče.

Montáž krycího profilu

Pokud nejsou nástavby používány, měly by být namontovány krycí profily (6), aby se minimalizoval hluk větru.

1. Položte krycí profily (6) na základní střešní nosiče a zatlačte je do drážky (21).

2. Seřízněte krycí profily (6).

- Přední základní střešní nosič (1) 1110 mm
- Prostřední základní střešní nosič (2) 1110 mm
- Zadní základní střešní nosič (3) 1110 mm

Demontáž

1. Krytky (15) odemkněte klíčkem (4) a vyklopte je nahoru.
2. Na obou stranách základního střešního nosiče (1) vytáhněte nahoru červenou páčku (17). Rychloupínák (18) sklopte dolů a otočte jej doprava.
3. Sejměte základní střešní nosič (1) ze střechy vozidla.

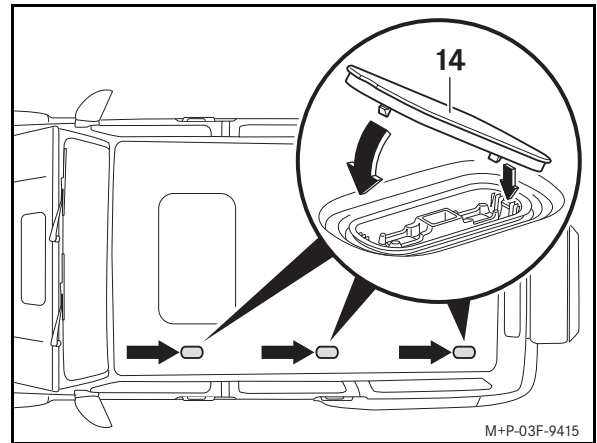

4. Kryt (14) nasadte nejdříve na jedné straně a poté ho zatlačte ve směru šipky dolů.
5. Jsou-li základní střešní nosiče (1) sejmuty, otočte na obou stranách rychloupínák (18) doleva. Vyklopte rychloupínák (18) směrem nahoru až na doraz. Zatlačte červenou páčku (17) dolů.
6. Krytky (15) sklopte dolů a zamkněte je klíčkem (4).

Upozornění

Základní střešní nosič uložte na čistém a bezpečném místě.



Gyldighed

Denne monteringsvejledning til tagbøjlen er godkendt til Mercedes-Benz G-Klasse, typeserie 463 fra facelift 2018.

Tagbøjlen er beregnet til at transportere last på bilens tag. Til fastgørelse af lasten kræves foruden tagbøjlen også dertil passende bøjleopbygninger (tagboks, skiholder osv.). Af sikkerhedsmæssige årsager anbefaler Mercedes-Benz, at du udelukkende bruger tilbehør, som er godkendt til anvendelse sammen med denne tagbøjle.

Enkeltdele

- (1) Tagbøjle forrest
- (2) Tagbøjle i midten
- (3) Tagbøjle bagest
- (4) Nøgle (6 stk.)
- (5) Værktøj
- (6) Afdækningsprofil (3 stk.)

Markeringssteder

- (7) Monteringssted foran til venstre
- (8) Monteringssted i midten til venstre
- (9) Monteringssted bagest til venstre

Nødvendige hjælpemidler



ADVARSEL

Hvis du benytter karrosseriåbninger eller monteringsdele som trin, kan du glide ned, falde og/eller beskadige bilen. Anvend altid skridsikre og stabile hjælpemidler, f.eks. en egnet stige.

- Stige
- Saks

Tekniske data

Tagbøjlernes egenvægt:	3,2 kg
Tilladt taglast:	
- ved to tagbøjler	100 kg
- ved tre tagbøjler	150 kg
Maksimal last på tagbøjlerne:	
- ved to tagbøjler	93,6 kg
- ved tre tagbøjler	140,4 kg
Tagbøjlernes anvendelige bredde:	1055 mm
Tagbøjlernes opbygningshøjde ^a :	130 mm

a. Tagbøjleens ekstra højde, der skal lægges til bilens højde.

Bemærk

Kontakt et autoriseret værksted, hvis der opstår vanskeligheder under monteringen. Mercedes-Benz anbefaler, at du henvender dig til et Mercedes-Benz serviceværksted.

Der tages forbehold for ændringer af tekniske detaljer i forhold til billederne i monteringsvejledningen.

Vigtige sikkerhedsoplysninger



ADVARSEL

Hvert enkelt arbejdsstrin i monteringsvejledningen, advarslerne, de generelle sikkerhedsoplysninger og henvisningerne skal følges nøje. Hvis tagbøjlerne ikke er monteret rigtigt, kan de løsne sig fra bilen sammen med lasten og derved skade dig selv og andre personer og/eller forårsage materiel skade, også på bilen.



ADVARSEL

Lasten på taget giver en større vindmodstandsflade, og bilen får et højere tyngdepunkt, hvilket medfører en ændring af køreegenskaberne. Den ekstra vægt på bilens tag kan eksempelvis forringe bremsevirkningen, køreegenskaberne i kurver og accelerationsevnen.

Overskrid derfor heller ikke en maksimal hastighed på 130 km/h med monterede tagbøjler, selv om du kører uden last, og køр altid ekstra forsigtigt.

Tilpas altid din køremåde til de aktuelle vej-, trafik- og vejrforhold, og køр særligt forsigtigt, hvis du har last på taget.

Overhold altid bilens maksimale taglast og tilladte totalvægt, også når der anvendes bøjleopbygninger (tagboks, skiholder etc.). Ellers kan tagbøjler, bøjleopbygninger og/eller last løsne sig fra bilen og derved skade dig og andre personer og/eller forårsage materiel skade, også på bilen.

Køresikkerheden er nedsat, hvis du overskrider den tilladte totalvægt, og styre- og bremseegenskaberne kan være markant dårligere. Overbelastede dæk kan blive overophedet og derved punktere. Der er fare for ulykke!

Overhold altid bilens tilladte totalvægt, og husk at medregne vægten på alle former for last samt personerne i bilen.

Generelle sikkerhedsoplysninger

Ved montering af bøjleopbygninger (tagboks, skiholder etc.) skal monteringsvejledningen for det pågældende udstyr følges.

Vær opmærksom på de ændrede mål for bilen som følge af de monterede tagbøjler.

Af sikkerhedsmæssige grunde og for at spare brændstof bør tagbøjlerne afmonteres fra bilen, hvis de ikke benyttes.

Kør ikke ind i en vaskehal med monterede tagbøjler.

Bemærk:

Sørg for, at lasten på tagbøjleopbygningerne ikke begrænser skydetagets løftevinkel. Ellers kan soltaget blive beskadiget, når det hæves.

Last



ADVARSEL

Når bilen holder stille, og der anvendes tre tagbøjler, må den maksimalt tilladte tagbelastning på 150 kg overskrides med maksimalt 150 kg, f.eks. ved anvendelse af et tagtelt.

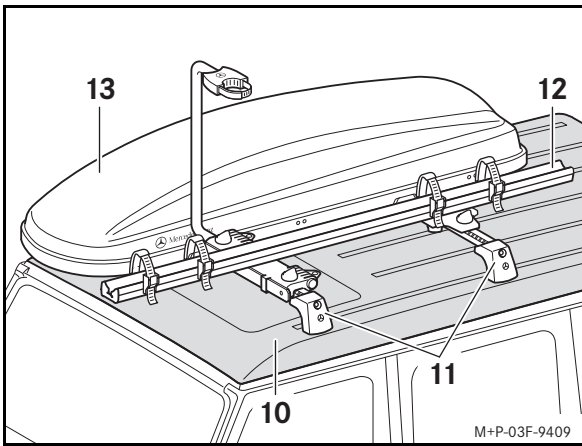

Den maksimale last beregner du på følgende måde.

Eksempel med to tagbøjler:

Tilladt tagbelastning (10):	100 kg
minus egenvægt tagbøjle (11):	6,4 kg
minus opbygningernes egenvægt (12, 13):	30 kg
Maksimal last:	63,6 kg

Eksempel med tre tagbøjler:

Tilladt tagbelastning (10):	150 kg
minus egenvægt tagbøjle (11):	9,6 kg
minus opbygningernes egenvægt (12, 13):	30 kg
Maksimal last:	110,4 kg

Vigtigt!

Vær opmærksom på den tilladte belastning af bilens tag, se bilens instruktionsbog!

Ved tagtransport skal bestemmelserne i den tyske lov om indregistrering af motorkøretøjer (StVZO) resp. alle relevante nationale bestemmelser overholdes. Lasten må ikke rage længere ud end de lovmæssigt foreskrevne mål og skal være markeret tilsvarende.

Montering

Monteringen/afmonteringen vises med den forreste tagbøjle som eksempel. Den midterste og bageste tagbøjle monteres/afmonteres på samme måde.

Foretag monteringen/afmonteringen sammen med en anden person.

Principielt bør du altid montere alle tre tagbøjler. Hvis der kun monteres to tagbøjler, er følgende parring mulig:

- Tagbøjle foran (1)/tagbøjle i midten (2)
- Tagbøjle i midten (2)/tagbøjle bagtil (3)

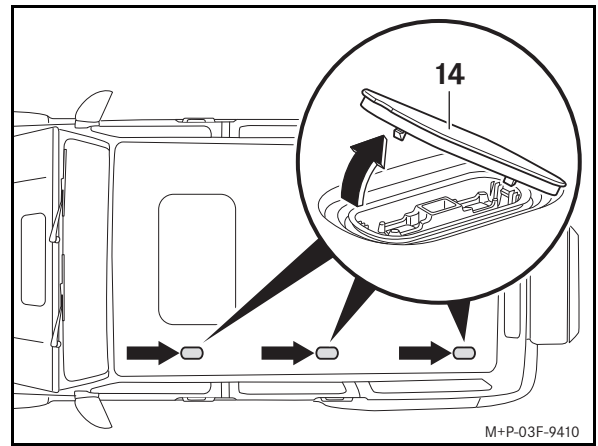

1. Fjern forsigtigt dækslet (14) i pilens retning med afmonteringsværktøjet, og opbevar det sikkert.

Bemærk:

Anvend afmonteringsværktøjet, som ligger i bilens værktøjslomme, se bilens instruktionsbog.

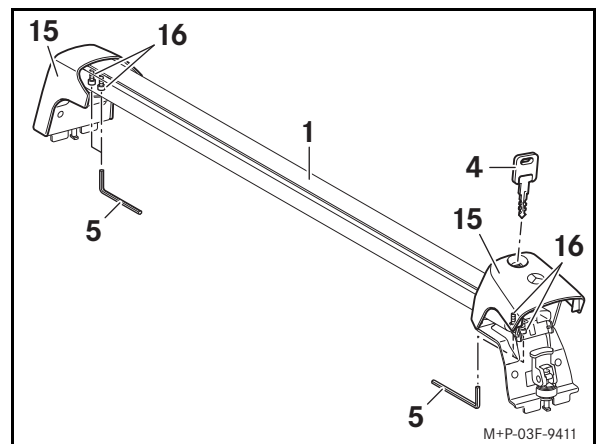

2. Lås afdækningerne (15) op med nøglen (4), og vip dem op.
3. Løsn boltene (16) en kvart omdrejning med værktøjet (5).

Bemærk

Løsningen af boltene (16) tjener til den præcise tilpasning af tagbøjlerne i bredden på bilens tag. Denne indstilling skal kun udføres ved den første montering.

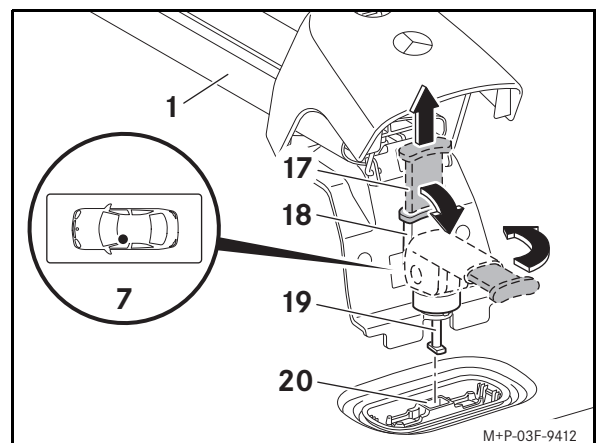

4. I begge sider på tagbøjlen (1) trækker du den røde arm (17) opad. Vip hurtigspænderen (18) nedad, og drej den mod højre.
5. Sæt tagbøjlen (1) på bilens tag som vist på monteringsstedet foran til venstre (7), således at fødderne (19) sidder i fastgørelsespunkterne (20).

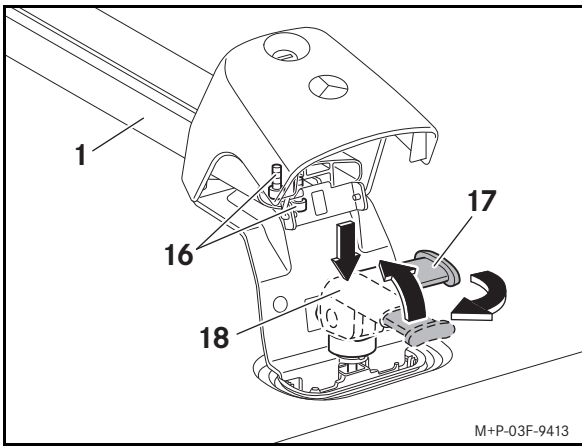

6. I begge sider på tagbøjlen (1) trykker du hurtigspænderen (18) nedad, holder den inde, og drejer den mod venstre. Vip hurtigspænderen (18) opad indtil anslag. Tryk den røde arm (17) nedad.
7. Skru boltene (16) fast med værktøjet (5).
8. Vip afdækningerne (15) ned, og lås dem med nøglen (4).
9. Montér den midterste (2) og den bageste tagbøjle (3) på samme måde.



ADVARSEL

Kontrollér, at tagbøjlerne sidder ordentligt fast, hver gang du skal ud at køre og også undervejs på længere ture, og efterspænd om nødvendigt boltene. Gentag kontrollen med jævne mellemrum afhængigt af vejbanens beskaffenhed, dog senest efter 2500 km konstant brug.

Anvend ikke smøremiddel til tagbøjlernes bolte. Boltene kan løsne sig automatisk, og tagbøjlerne kan løsne sig fra bilen sammen med lasten og kan derved kvæste dig og andre personer og/eller forårsage materiel skade, også på bilen.

Benyt ikke beskadigede eller defekte tagbøjler eller bøjleopbygninger. Tagbøjlerne kan løsne sig fra din bil sammen med bøjleopbygningen og lasten og derved skade dig selv og andre og/eller forårsage materiel skade, også på bilen.

Montering af bøjleopbygninger

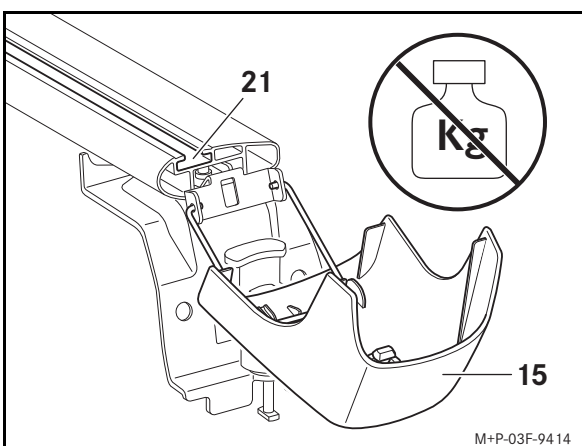

1. Lås afdækningerne (15) op med nøglen (4), og vip dem ned.

Vigtigt!

Undgå at belaste afdækningerne, når de er åbnet og vippet ned. Afdækningerne kan blive beskadiget eller knække af.

2. Skyd opbygningens holder ind i noten (21).

Se yderligere oplysninger i monteringsvejledningen til de aktuelle bøjleopbygninger.

Montering af afdækningsprofil

Hvis der ikke anvendes bøjleopbygninger (tagboks, skiholder etc.), bør afdækningsprofilerne (6) monteres for at mindske vindstøjen.

1. Placér afdækningsprofilerne (6) på tagbøjlerne, og tryk dem ind i noten (21).
2. Skær afdækningsprofilerne (6) til.

• Tagbøjle forrest (1)	1110 mm
• Tagbøjle i midten (2)	1110 mm
• Tagbøjle bagest (3)	1110 mm

Afmontering

1. Lås afdækningerne (15) op med nøglen (4), og vip dem op.
2. I begge sider på tagbøjlen (1) trækker du den røde arm (17) opad. Vip hurtigspænderen (18) nedad, og drej den mod højre.
3. Tag tagbøjlen (1) af bilens tag.

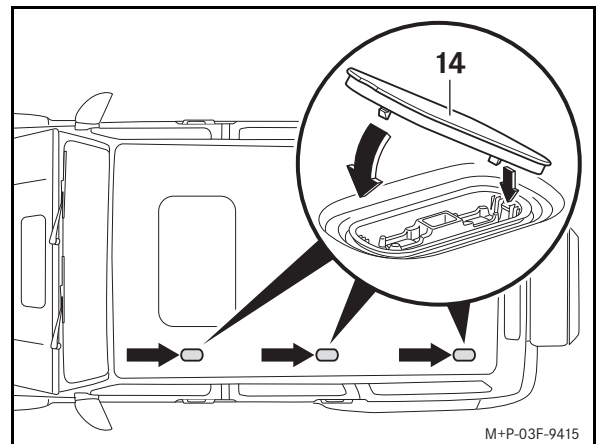

4. Sæt først dækslet (14) i på den ene side, og tryk det derefter nedad i pilens retning.
5. Drej hurtigspænderen (18) mod venstre på begge sider af den afmonterede tagbøjle (1). Vip hurtigspænderen (18) opad indtil anslag. Tryk den røde arm (17) nedad.
6. Vip afdækningerne (15) ned, og lås dem med nøglen (4).

Bemærk

Tagbøjlerne skal opbevares et rent og sikkert sted.



Kehtivus

Seda põhikanduri paigaldusjuhendit on lubatud kasutada Mercedes-Benz'i G-klassi seeria 463 sõidukitele alates 2018. aasta mudelitest.

Põhikandurit kasutatakse esemete transportimiseks sõiduki katusel. Esemete kinnitamiseks vajatakse lisaks põhikanduritele veel sobivaid lisaelemente (katuseboks, suusahoidikud jms). Mercedes-Benz soovib turvakaalutlustel kasutada ainult selle põhikanduriga koos kasutamiseks lubatud tarvikuid.

Komponendid

- (1) eesmine põhikandur
- (2) keskmine põhikandur
- (3) tagumine põhikandur
- (4) võti (6 tk)
- (5) tööriistad
- (6) katteprofiil (3 tk)

Märgistuste asukohad

- (7) eesmine vasakpoolne paigalduskoht
- (8) keskmine vasakpoolne paigalduskoht
- (9) tagumine vasakpoolne paigalduskoht

Vajalikud abivahendid



HOIATUS

Kui kasutate astmelaudadeks kere avasid või lisadetaile, võite libiseda, kukkuda ja/või sõidukit vigastada. Kasutage alati kindlate astmetega ning stabiilset ronimisabivahendit, nt sobivat treppredelit.

- Redel
- käärid

Tehnilised andmed

Põhikandurite omakaal:	3,2 kg
Lubatud katusekoormus:	
- kahe põhikanduri korral	100 kg
- kolme põhikanduri korral	150 kg
Põhikandurite maksimaalne koormus:	
- kahe põhikanduri korral	93,6 kg
- kolme põhikanduri korral	140,4 kg
Põhikandurite kasutatav laius:	1055 mm
Põhikandurite paigalduskõrgus ^a :	130 mm
a. Põhikanduri lisakõrgus, mis tuleb sõiduki kõrgusele juurde arvestada.	

Suunis

Kui teil tekib paigaldamisega raskusi, siis pöörduge kvalifitseeritud eritöökoja poole. Soovitame pöörduda Mercedes-Benz'i hoolduskeskuse poole.

Jätame endale õiguse teha paigaldusjuhise jooniste tehnilistes andmetes muudatusi.

Olulised ohutussuunised



HOIATUS

Järgige täpselt iga paigaldusjuhendis näidatud tööetappi, hoiatusi, üldisi ohutusjuhiseid ja märkusi. Kui põhikandurid ei ole õigesti paigaldatud, võivad need koos veetavate esemetega teie sõidukilt lahti pääseda ja teid ning teisi isikuid vigastada ja/või tekitada ainelist kahju, sh teie sõidukile.



HOIATUS

Katusekoorem suurendab tuuletakistust ja tõstab sõiduki raskuskeset ning muudab seega sõiduomadusi. Sõiduki katusel olev lisaraskus võib näiteks halvendada pidurdustõhusust, kurvisõiduomadusi ja sõiduki kiirendusvõimet.

Seepärast ärge ületage paigaldatud põhikandurite korral ka ilma koormata sõites maksimaalset kiirust 130 km/h ja olge sõites eriti ettevaatlik.

Valige sõidustiil alati vastavalt tee- ja liiklusoludele ning ilmastikutingimustele ja sõitke eriti ettevaatlikult, kui katusel on koorem.

Pidage kindlasti kinni lubatud maksimaalsest katusekoormusest ja sõiduki kogumassist, kui kasutate kanduritel lisaelemente (katuseboks, suusahoidikud jms). Vastasel korral võivad põhikandurid, lisaelemendid ja/või veetavad esemed sõidukilt lahti pääseda ja teid ning teisi isikuid vigastada ja/või tekitada ainelist kahju, sh teie sõidukile.

Lubatava kogukaalu ületamine mõjutab sõiduohutust; sõiduomadused ning roolimis- ja pidurdamiskäitumine võivad märgatavalt halveneda. Ülekoormatud rehvid võivad üle kuumeneda ja seetõttu puruneda. Tekib liiklusõnnetuse oht!

Sõiduki kogukaal koos koorma ja sõitjatega tuleb alati hoida lubatud piirides.

Üldised ohutussuunised

Kanduritele lisaelementide (katuseboks, suusahoidikud jms) paigaldamisel järgige vastavat paigaldusjuhendit.

Arvestage paigaldatud põhikandurite tõttu muutunud sõiduki mõõtmega.

Ohutuse ja kütuse säästmise mõttes peaksite põhikandurid sõidukilt eemaldama, kui te neid parajasti ei kasuta.

Ärge sõitke paigaldatud põhikanduritega autopesulasse.

Suunis:

Jälgige, et põhikandurite lisaelementidel olevad esemed ei piiraks katusealuugi tõstmisteedkonda. Lükandkatusealuugi tõstmisel võidakse seda muudu kahjustada.

Koormus



HOIATUS

Seisva sõiduki ja kolme põhikanduri korral tohib, nt katusetelgi kasutamisel, lubatud katusekoormust 150 kg maksimaalselt 150 kg võrra ületada.

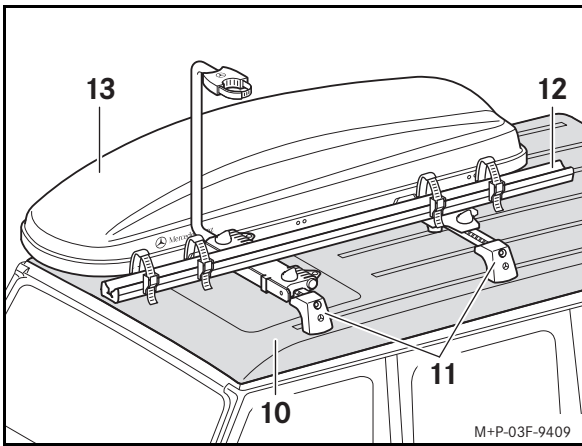

Maksimaalse lisakoormuse määrate järgnevalt.

Kahe põhikanduriga näide:

Lubatud katusekoormus (10):	100 kg
miinus põhikandurite omakaal (11):	6,4 kg
miinus lisaelementide omakaal (12, 13):	30 kg
Maksimaalne lisakoormus:	63,6 kg

Kolme põhikanduriga näide:

Lubatud katusekoormus (10):	150 kg
miinus põhikandurite omakaal (11):	9,6 kg
miinus lisaelementide omakaal (12, 13):	30 kg
Maksimaalne lisakoormus:	110,4 kg

NB!

Tuleb järgida sõiduki lubatud katusekoormust, vt sõiduki kasutusjuhendit!

Katusel esemeid vedades tuleb järgida liikluseeskirja ja muid siseriiklikke eeskirju. Esemed ei tohi ületada seadusega ettenähtud piirmõõtmeid või peavad olema vastavalt tähistatud.

Paigaldamine

Paigaldamine/eemaldamine on kujutatud eesmise põhikanduri näitel. Keskmise ja tagumise põhikanduri paigaldamine/eemaldamine toimub põhimõtteliselt samal viisil.

Paigaldamiseks/eemaldamiseks kasutage teise inimese abi.

Põhimõtteliselt peaksid olema alati paigaldatud kõik kolm põhikandurit. Ainult kahe põhikanduri paigaldamisel on võimalikud järgmised paarid:

- eesmine põhikandur (1) / keskmine põhikandur (2)
- keskmine põhikandur (2) / tagumine põhikandur (3)

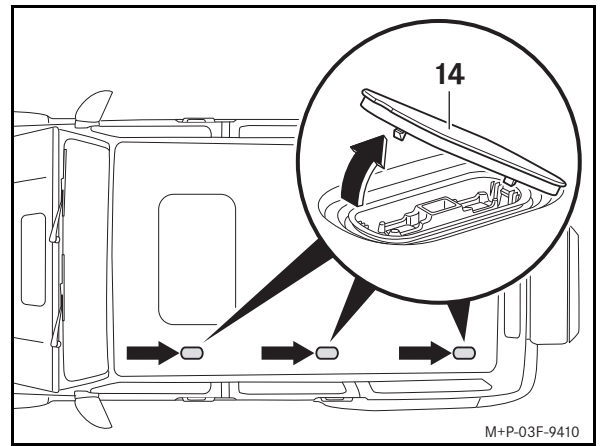

1. Eemaldage kaas (14) sellekohast tööriista kasutades ettevaatlikult noole suunas ja pange hoiule kindlasse kohta.

Suunis:

Kasutage sõidukiga kaasasolevas tööriistakotis olevat tööriista, vt sõiduki kasutusjuhendit.

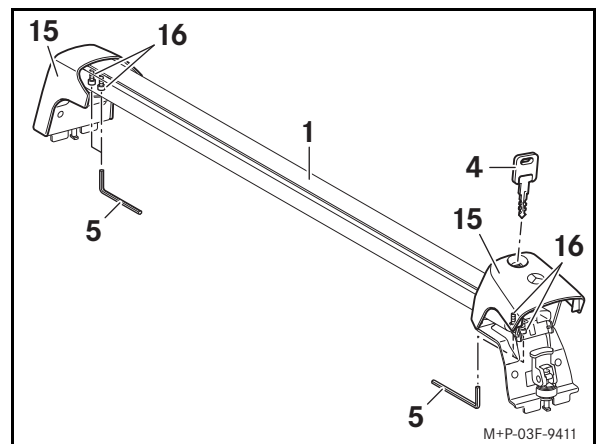

2. Avage katted (15) võtmega (4) ja pöörake üles.
3. Päästke kruvid (16) tööriista (5) abil veerandi pöörde võrra lahti.

Suunis

Kruvide (16) lahtipäästmine aitab põhikanduritel täpselt sobitada sõiduki katuse laiusega. Seda tuleb teha ainult esmakordsel paigaldamisel.

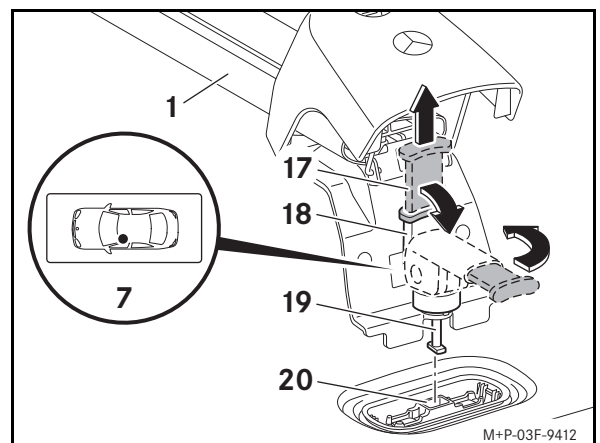

4. Tõmmake põhikanduri (1) mõlemal küljel punane hoob (17) üles. Pöörake kiirkinniti (18) alla ja keerake päripäeva.
5. Asetage põhikandur (1) eesmise vasakpoolses paigalduskohas (7) näidatud viisil sõiduki katusele, nii et jalad (19) toetuvad kinnituskohtadesse (20).

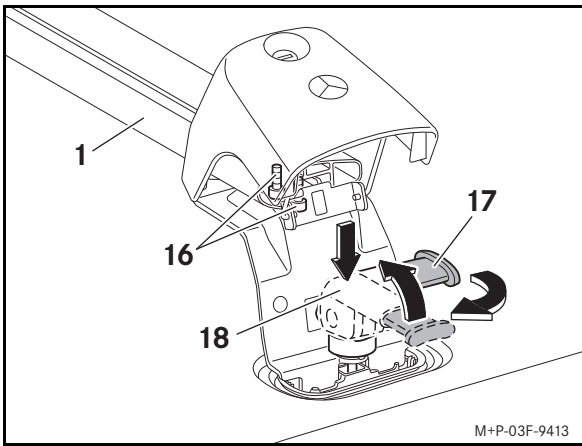

6. Suruge põhikanduri (1) mõlemas otsas kiirkinniti (18) alla, hoidke surutult ja keerake vastupäeva. Lükake kiirkinniti (18) kuni piirajani üles. Vajutage punane hoob (17) alla.
7. Keerake kruvid (16) tööriistaga (5) kinni.
8. Pöörake katted (15) alla ja lukustage võtmega (4).
9. Keskmine põhikandur (2) ja tagumine põhikandur (3) paigaldage samal viisil.



HOIATUS

Kontrollige enne iga sõitu ja pikema reisi korral ka sõidu ajal põhikandurite kinnituste tugevust ja pingutage vajaduse korral kruvisid täiendavalt. Korrake seda kontrolli olenevalt sõidutee omadustest korrapärase ajavahemike järel, kuid hiljemalt pärast 2500 km pidevat kasutamist.

Ärge kasutage põhikandurite kruvidel määrdeaineid. Kruvid võivad ise lõdveneda ja põhikandurid võivad koos esemetega teie sõiduki küljest lahti tulla ja teid ning teisi isikuid vigastada ja/või tekitada ainelist kahju, sh teie sõidukile.

Ärge kasutage vigastatud või defektseid põhikandureid või kandurite lisaelemente. Põhikandurid võivad koos lisaelementidega ja esemetega teie sõiduki küljest lahti tulla ja teid ning teisi isikuid vigastada ja/või tekitada ainelist kahju, sh teie sõidukile.

Kandurite lisaelementide paigaldamine

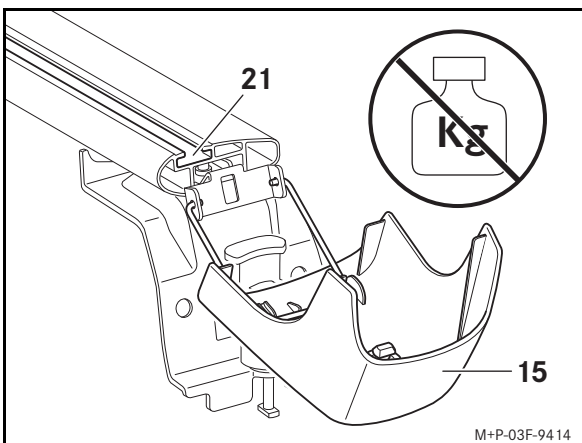

1. Avage katted (15) võtmega (4) ja pöörake alla.

NB!

Ärge koormake allapööratud katteid. Katted võivad kahjustuda või murduda.

2. Lükake lisaelementi hoidik soonde (21).

Täpsemad juhised on vastava lisaelementi paigaldusjuhendis.

Katteprofiili paigaldamine

Kui kanduril lisaelemente ei kasutata, tuleks tuulemüra vähendamiseks paigaldada katteprofiilid (6).

1. Asetage katteprofiil (6) põhikandurile ja suruge soonde (21).
2. Katteprofiilide (6) mõõtuloikamine.

- Eesmine põhikandur (1) 1110 mm
- Keskmine põhikandur (2) 1110 mm
- Tagumine põhikandur (3) 1110 mm

Eemaldamine

1. Avage katted (15) võtmega (4) ja pöörake üles.
2. Tõmmake põhikanduri (1) mõlemal küljel punane hoob (17) üles. Pöörake kiirkinniti (18) alla ja keerake päripäeva.
3. Eemaldage põhikandur (1) sõiduki katuselt.

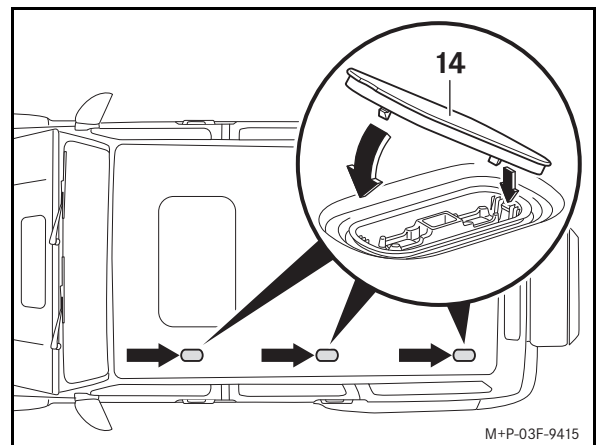

4. Asetage kaas (14) enne ühelt küljelt sisse ja suruge siis noole suunas alla.
5. Eemaldatud põhikanduritel (1) keerake kiirkinniti (18) mõlemal küljel vastupäeva. Lükake kiirkinniti (18) kuni piirajani üles. Vajutage punane hoob (17) alla.
6. Pöörake katted (15) alla ja lukustage võtmega (4).

Suunis

Hoidke põhikandureid puhtas ja turvalises kohas.



Soveltuvuus

Tämä perustelineen asennusohje on hyväksytty Mercedes-Benzin G-sarjan mallisarjalle 463 malliuidistuksesta 2018 alkaen.

Perustelineen avulla voi kuljettaa kuormaa auton katolla. Kuorman kiinnittämiseksi tarvitaan lisäksi sopiva perustelineen päällirakenne (kattoboksi, suksiteline jne.). Mercedes-Benz suosittelee käyttämään turvallisuussyistä vain tähän perustelineeseen hyväksytyjä tarvikkeita.

Yksittäiset osat

- (1) Perusteline edessä
- (2) Perusteline keskellä
- (3) Perusteline takana
- (4) Avain (6 kpl)
- (5) Työkalut
- (6) Suojalista (3 kpl)

Merkintäkohdat

- (7) Asennuspaikka etuvasemmalla
- (8) Asennuspaikka keskellä vasemmalla
- (9) Asennuspaikka takavasemmalla

Tarvittavat apuvälineet



VAROITUS

Jos käytät korin aukkoja tai osia askelmina, saatat pudota ja/tai auto voi vaurioitua. Käytä kiipeämiseen aina vakaita apuvälineitä, kuten sopivia tikkaita.

- Tikkaat
- Sakset

Tekniset tiedot

Perustelineen omapaino:	3,2 kg
Sallittu kattokuorma:	
- kaksi perustelinettä	100 kg
- kolme perustelinettä	150 kg
Perustelineiden enimmäiskantavuus:	
- kaksi perustelinettä	93,6 kg
- kolme perustelinettä	140,4 kg
Perustelineen hyötyleveys:	1055 mm
Perustelineen rakennekorkeus ^a :	130 mm

a. Perustelineen lisäkorkeus, joka on lisättävä auton korkeuteen.

Huomautus

Jos asennuksessa esiintyy ongelmia, käänny ammattitaitoisen erikoiskorjaamon puoleen. Mercedes-Benz suosittelee Mercedes-Benz-huoltopistettä.

Pidätämme oikeuden teknisten yksityiskohtien muutoksiin, jotka poikkeavat asennusohjeen kuvista.

Tärkeitä turvallisuushuomautuksia



VAROITUS

Kaikkia asennusohjeessa annettuja yksittäisiä työvaiheita, varoitushuomautuksia, yleisiä turvallisuushuomautuksia ja ohjeita on noudatettava tarkasti. Jos perustelinettä ei asenneta oikein, se ja siihen kiinnitetty kuorma voivat irrota autosta ja aiheuttaa henkilö- ja/tai esinevahinkoja sekä vaurioita myös autolle.



VAROITUS

Kattokuorma suurentaa tuulen tarttumapinta-alaa ja nostaa auton painopistettä, minkä vuoksi auton ajokäyttäytyminen muuttuu. Lisäpaino auton katolla voi esimerkiksi heikentää auton jarrutusvaikutusta, kaarreajo-ominaisuuksia ja kiihtyvyyttä. Älä siksi ylitä perustelineiden ollessa asennettuna enimmäisnopeutta 130 km/h, vaikka perustelineillä ei olisikaan kuormaa, ja aja aina erityisen varovasti.

Sovita ajotapasi aina senhetkisiin tie-, liikenne- ja sääolosuhteisiin ja aja erityisen varovasti, kun katolla on kuormaa.

Ota huomioon auton suurin sallittu kattokuorma ja sallittu kokonaisuudessa silloinkin, kun telineeseen on asennettu päällirakenteita (kattoboksi, suksiteline jne.). Muutoin perustelineet, niihin asennetut päällirakenteet ja/tai kuorma voivat irrota autosta ja aiheuttaa henkilövahinkoja ja/tai aineellisia vahinkoja, myös autollesi.

Jos sallittu kokonaisuudessa ylitetään, ajoturvallisuus heikentyy. Ajo-ominaisuudet, kuten ohjaus- ja jarrutusikäyttäytyminen, voivat huonontua huomattavasti. Ylikuormitetut renkaat voivat ylikuumentua ja rikkoutua. Tästä on seurauksena onnettomuusvaara! Noudata aina auton kuormauksessa matkustajat mukaan lukien auton sallittua kokonaisuudessa.

Yleisiä turvallisuusohjeita

Noudata perustelineen päällirakenteiden asentamisessa (kattoboksi, suksiteline jne.) aina niihin kuuluvia asennusohjeita.

Ota huomioon, että asennettuna oleva perusteline muuttaa auton mittoja.

Turvallisuussyistä ja polttonesteen säästämiseksi perusteline tulee irrottaa autosta sen ollessa pois käytöstä.

Älä aja pesulaitteistoon perustelineen ollessa asennettuna.

Huomautus:

Varmista, että perustelineen päällirakenteiden kuormatavarat eivät rajoita kattoluukun nousemista. Muuten kattoluukku voi noustessaan vaurioitua.

Kantavuus



VAROITUS

Auton seisossa paikallaan kolmea perustelinettä käytettäessä suurin sallittu kattokuorma 150 kg saa ylittyä enintään 150 kg:llä, esim. käytettäessä kattotelttaa.

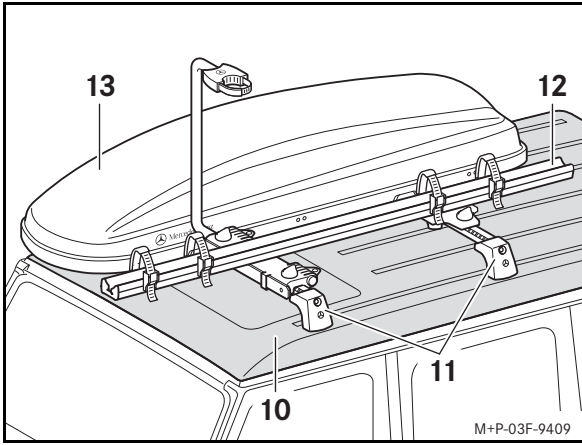

Enimmäiskantavuus lasketaan seuraavasti:

Esimerkki kahdesta perustelineestä:

Sallittu kattokuorma (10):	100 kg
miinus perustelineen (11) omapaino:	6,4 kg
miinus päällirakenteiden (12, 13) omapaino:	30 kg
Enimmäiskantavuus:	63,6 kg

Esimerkki kolmesta perustelineestä:

Sallittu kattokuorma (10):	150 kg
miinus perustelineen (11) omapaino:	9,6 kg
miinus päällirakenteiden (12, 13) omapaino:	30 kg
Enimmäiskantavuus:	110,4 kg

Tärkeää!

Ota huomioon auton suurin sallittu kattokuorma, ks. auton käyttöohjekirja!

Kun katolla kuljetetaan kuormaa, on noudatettava tieliikennelakeja ja -asetuksia sekä maakohtaisia määräyksiä. Kuorman korkeus ei saa ylittää lakisääteisesti määrättyjä mittoja, ja kuorma tulee merkitä asianmukaisesti.

Asentaminen

Seuraavassa kuvataan etummaisesta perustelineen asentaminen/irrottaminen. Keskimmäisen ja takimmaisesta perustelineen asentaminen/irrottaminen tapahtuu samalla tavalla.

Suorita asentaminen/irrottaminen toisen henkilön avustuksella.

Pääsääntöisesti kaikki kolme perustelinettä on asennettava aina.

Asennettaessa vain kaksi perustelinettä seuraavat parit ovat mahdolliset:

- Etummainen perusteline (1) / keskimmäinen perusteline (2)
- Keskimmäinen perusteline (2) / takimmainen perusteline (3)

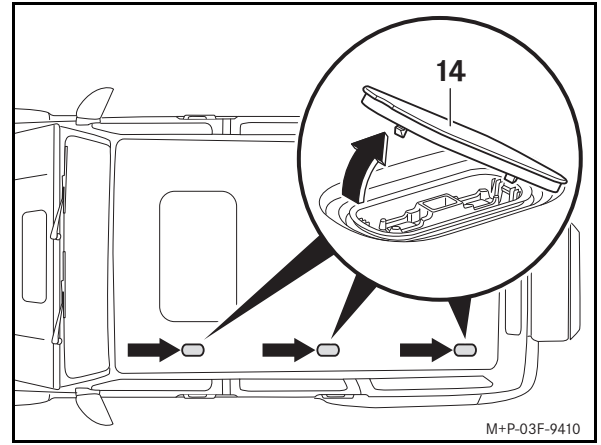

1. Irrota kansi (14) varovasti nuolen suuntaan irrotustyökalulla ja säilytä se turvallisessa paikassa.

Huomautus:

Käytä työkalulaukussa olevaa irrotustyökalua, katso auton käyttöohjekirja.

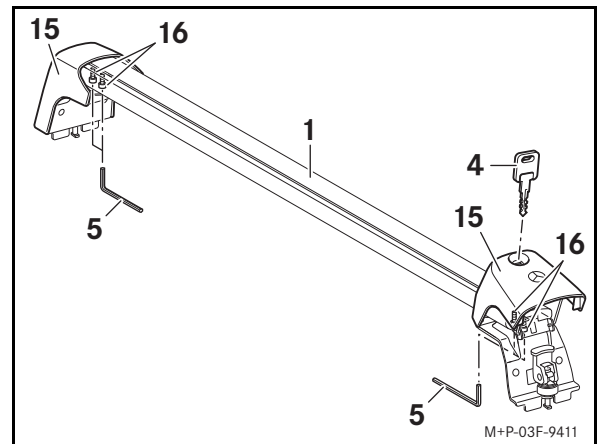

2. Avaa suojukset (15) avaimella (4) ja käännä ne ylös.
3. Löysää ruuveja (16) työkalulla (5) neljänneskierroksen verran.

Huomautus

Ruuveja (16) löysyttämällä perusteline voidaan sovittaa tarkasti auton katon leveyteen. Tämä säätö on tehtävä vain ensiasennuksen yhteydessä.

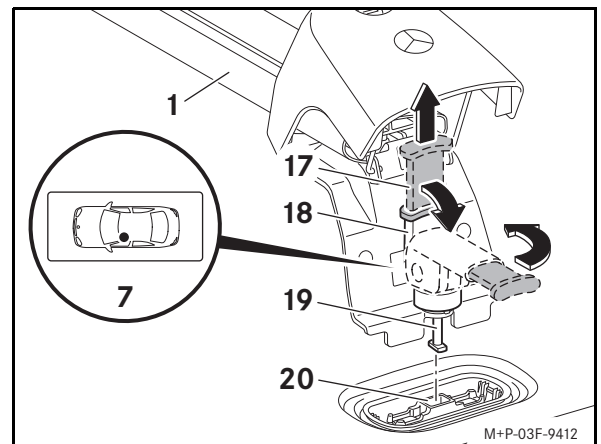

4. Vedä perustelineen (1) molemmilla puolilla oleva punainen vipu (17) ylös. Käännä pikalukitsin (18) alas ja kierrä se oikealle.
5. Aseta perusteline (1) etuvasemmalla (7) olevan asennuspaikan mukaisesti auton katolle siten, että jalat (19) asettuvat kiinnityspisteisiin (20).

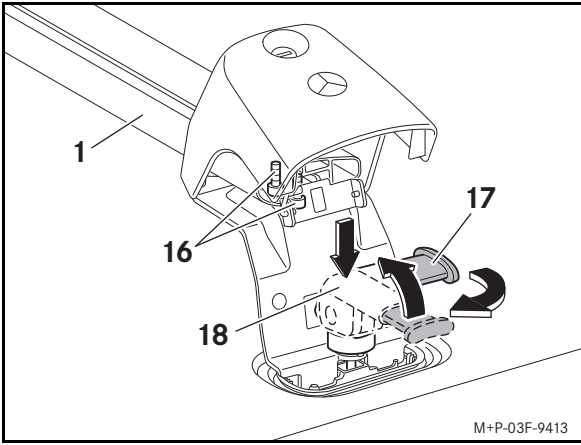

6. Paina perustelineen (1) molempien puolien pikalukitsin (18) alas, pidä se painettuna ja käännä se vasemmalle. Käännä pikalukitsin (18) vasteeseen saakka ylös. Paina punainen vipu (17) alas.
7. Kiristä ruuvit (16) työkalulla (5).
8. Käännä suojukset (15) alas ja sulje avaimella (4).
9. Asenna keskimäinen perusteline (2) ja takimmainen perusteline (3) vastaavalla tavalla.



VAROITUS

Varmista ennen jokaista ajoa ja myös pitemmällä ajomatkoilla, että perusteline on hyvin kiinni ja kiristä ruuvit tarvittaessa. Toista tämä tarkastus tienpinnan laadusta riippuen säännöllisin väliajoin, mutta viimeistään 2500 km:n jatkuvan käytön jälkeen.

Älä käytä voiteluaineita perustelineen ruuveihin. Ruuvit voivat löystyä itsestään ja perusteline ja siihen kiinnitetty kuorma voivat irrota autosta ja aiheuttaa henkilö- ja/tai esinevahinkoja sekä vaurioita myös autolle.

Älä käytä vaurioituneita tai rikkiäisiä perustelineitä tai päällirakenteita. Muuten perusteline päällirakenteineen ja kuormineen voi irrota ja aiheuttaa henkilövahinkoja ja/tai aineellisia vahinkoja, myös autollesi.

Päällirakenteiden asentaminen

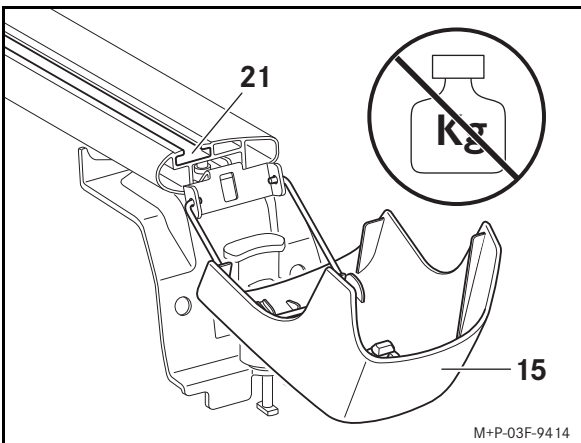

1. Avaa suojukset (15) avaimella (4) ja käännä ne alas.

Tärkeää!

Älä aseta alas käännettyjen suojusten päälle kuormaa. Suojukset voivat vaurioitua tai murtua.

2. Työnnä päällirakenteen pidike uraan (21).

Katso lisää ohjeita kunkin päällirakenteen asennusohjeesta.

Suojalistan asentaminen

Kun perustelineen päällirakenteita ei ole käytössä, suojalistat (6) on asennettava paikoilleen ilmavirtausääniä minimoimiseksi.

1. Aseta suojalista (6) perustelineen päälle ja paina se uraan (21).
2. Leikkaa suojalistat (6).
 - Perusteline edessä (1) 1110 mm
 - Perusteline keskellä (2) 1110 mm
 - Perusteline takana (3) 1110 mm

Irrottaminen

1. Avaa suojukset (15) avaimella (4) ja käännä ne ylös.
2. Vedä perustelineen (1) kummallakin puolella oleva punainen vipu (17) ylös. Käännä pikalukitsin (18) alas ja kierrä sitten oikealle.
3. Irrota perusteline (1) auton katolta.

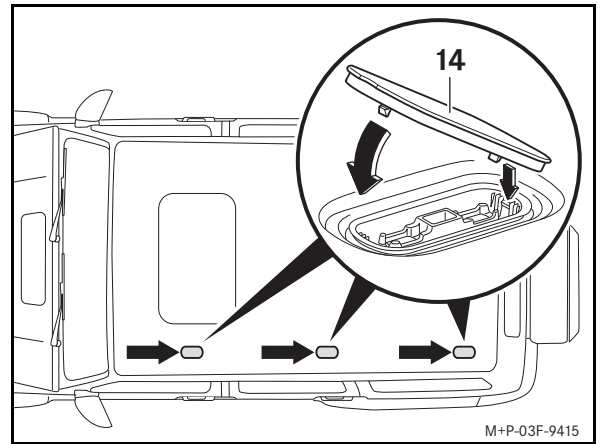

4. Aseta kansi (14) paikalleen ensin yhdeltä puolelta ja paina se sitten alas nuolen suuntaan.
5. Kun perustelineet (1) on irrotettu, käännä pikalukitsin (18) vasemmalle perustelineen molemmilla puolilla. Käännä pikalukitsin (18) vasteeseen saakka ylös. Paina punainen vipu (17) alas.
6. Käännä suojukset (15) alas ja sulje avaimella (4).

Huomautus

Säilytä perustelinettä puhtaassa ja turvallisessa paikassa.



Érvényesség

A keresztartó szerelési utasítása a Mercedes-Benz G-osztályú, 463 modellcsaládhoz a 2018-as modellfrissítéstől van jóváhagyva.

A keresztartó a rakomány gépkocsitétőn való szállítására használható. A rakomány rögzítéséhez a keresztartó mellett még további megfelelő hordozó szerkezetek (tetőbox, sítartó stb.) szükségesek. Mercedes-Benz azt javasolja Önnek, hogy biztonsági okokból csak a keresztartóhoz jóváhagyott tartozékokat használja.

Alkatrészek

- (1) Első keresztartó
- (2) Középső keresztartó
- (3) Hátsó keresztartó
- (4) Kulcsok (6 db)
- (5) Szerszámok
- (6) Takaróprofil (3 db)

Jelölési pontok

- (7) Bal első beépítési hely
- (8) Bal középső beépítési hely
- (9) Bal hátsó beépítési hely

Szükséges segédeszközök



FIGYELMEZTETÉS

Ha fellépőként használja a karosszérián lévő nyílásokat vagy a karosszéria alkatrészeket, megcsúszhat, lezuhanhat és/vagy károsíthatja a gépkocsit. Mindig csúszásbiztos és stabil fellépést segítő eszközt, például egy alkalmas létrát, használjon.

- Létra
- Olló

Műszaki adatok

Keresztartók önsúlya:	3,2 kg
Megengedett tetőterhelés:	
- két keresztartónál	100 kg
- három keresztartónál	150 kg
Keresztartók max. teherbírása:	
- két keresztartónál	93,6 kg
- három keresztartónál	140,4 kg
Keresztartók hasznos szélessége:	1055 mm
Keresztartók felépítménymagassága ^a :	130 mm

a. A keresztartó azon magassága, amelyet hozzá kell számítani a gépkocsi magasságához.

Megjegyzés

Ha a beszereléskor nehézségekbe ütközik, forduljon egy minősített szakműhelyhez. Azt javasoljuk, hogy ehhez keresse fel valamelyik Mercedes-Benz szerződéses szervízt.

Fenntartjuk a jogot a műszaki részleteknek a szerelési utasítás ábráihoz képesti módosítására.

Fontos biztonsági utasítások



FIGYELEM

Pontosan kövesse a szerelési utasítás minden egyes lépését, a figyelmeztetéseket, az általános biztonsági utasításokat és a tudnivalókat. A nem megfelelően rögzített keresztartók a rakománnyal együtt eloldódhatnak a gépkocsitól, és ezáltal megsebezhetik Önt vagy más személyeket, és/vagy anyagi károkat okozhatnak az Ön gépkocsiján is.



FIGYELEM

A tetőrakomány miatt a szél nagyobb felületen éri a gépkocsit, illetve magasabbra kerül a gépkocsisúlypont, és ennek következtében megváltoznak a menettulajdonságok. A gépkocsi tetején lévő többletsúly például ronthatja a gépkocsi fékhatását, kanyarodási viselkedését és gyorsulási képességét.

Ezért még rakomány nélkül se haladja meg a 130 km/óra legnagyobb sebességet, és mindig nagyon óvatosan vezessen, ha fel vannak szerelve a keresztartók.

Vezetési stílusát igazítsa a mindenkori út-, közlekedési és időjárási viszonyokhoz, és vezessen igen óvatosan, ha rakományt szállít a tetőn.

Feltétlenül tartsa be a gépkocsi maximális tetőterhelését és megengedett össz tömegét akkor is, amikor hordozó szerkezeteket használ (tetőbox, sítartó stb.). Ellenkező esetben a tetőcsomagtartók, a hordozó szerkezetek és/vagy rakományok eloldódhatnak a gépkocsitól, és ezáltal megsebezhetik Önt vagy más személyeket, és/vagy anyagi károkat okozhatnak az Ön gépkocsiján is.

A megengedett össz tömeg túllépése kedvezőtlen hatással van a vezetés biztonságára, jelentősen romolhatnak a menettulajdonságok, valamint a kormányzási és a fékezési viselkedés. A túlterhelt gumiabroncsok túlmelegedhetnek, és emiatt szétduzzanhatnak. Balesetveszély áll fenn!

A terhelést mindig tartsa be annak megfelelően, hogy mennyi a gépkocsi engedélyezett össz tömege beleértve az utasokat is.

Általános biztonsági tudnivalók

A hordozó szerkezetek (tetőbox, sítartó stb.) felszerelése során tartsa be a mindenkori szerelési utasításokat.

Vegye figyelembe a keresztartók felszerelése miatt módosult gépkocsiméreteket.

A biztonság és a tüzelőanyag-megtakarítás érdekében szerelje le a keresztartókat a gépkocsiról, amikor nincsenek használatban.

Felszerelt keresztartókkal ne hajtson gépi mosóba.

Megjegyzés:

Ügyeljen arra, hogy a keresztartó felépítményein elhelyezett rakomány ne akadályozza a tolótető mozgásának útját. Ellenkező esetben megemeléskor károsodhat a tolótető.

Terhelés



FIGYELMEZTETÉS

A gépkocsi álló helyzetében és három keresztartó használata esetén max. 150 kg-mal túllépheti a 150 kg max. megengedett tetőterhelést, például tetősátor használata esetén.

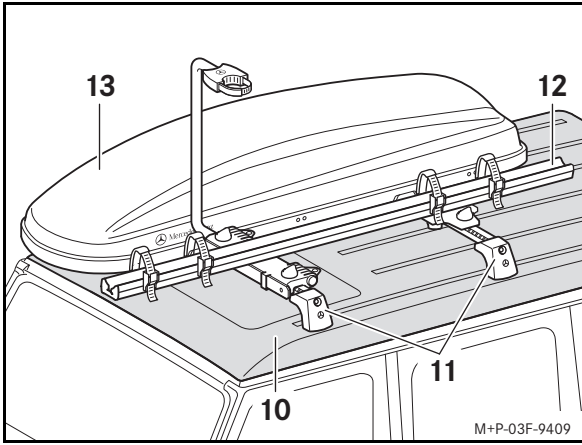

A rakomány maximális súlyát a következőképpen kell meghatározni:
Példa két keresztartóval:

Megengedett tetőterhelés (10):	100 kg
mínusz a keresztartók saját tömege (11):	6,4 kg
mínusz a felépítmények saját tömege (12, 13):	30 kg
Max. terhelés:	63,6 kg

Példa három keresztartóval:

Megengedett tetőterhelés (10):	150 kg
mínusz a keresztartók saját tömege (11):	9,6 kg
mínusz a felépítmények saját tömege (12, 13):	30 kg
Max. terhelés:	110,4 kg

Fontos!

Tartsa be a gépkocsi kezelési útmutatójában szereplő megengedett tetőterhelést!

Tetőn történő szállítás során vegye figyelembe a KRESZ előírásait és az országosan érvényes szabályokat. A rakomány túlnyúlása nem haladhatja meg a jogszabályban megengedettet, illetve megfelelően jelölni kell a túlnyúlást.

Felszerelés

A fel- és leszerelést az első keresztartó példáján ismertetjük. A középső és a hátsó keresztartót ugyanígy lehet fel- és leszerelni.

A felszerelést/leszerelést egy másik személy segítségével végezze.

Alapvetően mindig mindhárom keresztartó legyen felszerelve. Csak két keresztartó felszerelése esetén a következő párosítás lehetséges:

- Első keresztartó (1)/középső keresztartó (2)
- Középső keresztartó (2)/hátsó keresztartó (3)

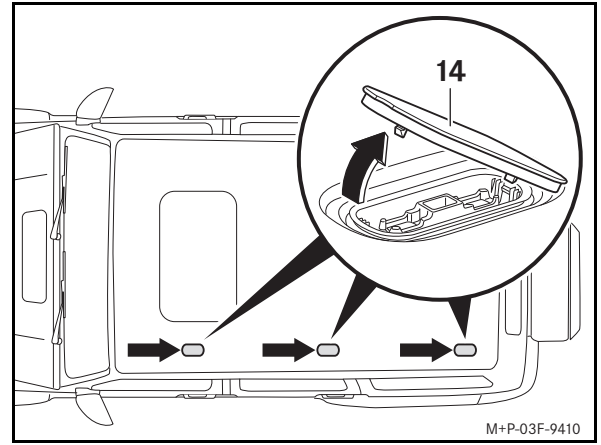

1. Óvatosan távolítsa el a fedelet (14) a leszerelő szerszámmal a nyíl irányába, és őrizze meg biztonságosan.

Megjegyzés:

Használja a szerszámkészlet táskába lévő leszerelő szerszámot, lásd a gépkocsi kezelési útmutatóját.

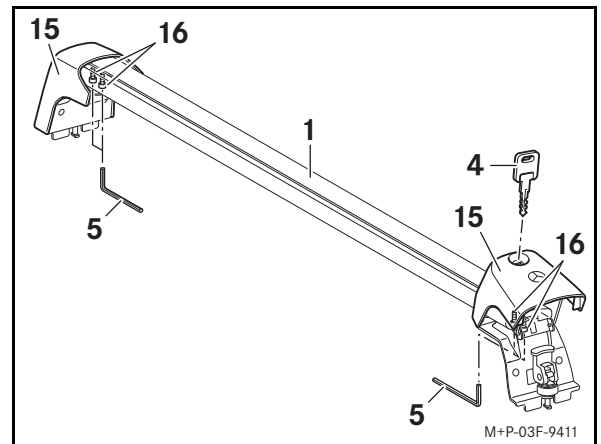

2. Nyissa ki a burkolatokat (15) a kulccsal (4), majd hajtsa fel őket.
3. Lazítsa meg a csavarokat (16) egy negyed fordulattal a szerszám (5) segítségével.

Megjegyzés

A csavarok (16) meglazítása azt a célt szolgálja, hogy a keresztartókat pontosan a gépkocsitető szélességéhez lehessen igazítani. Ezt a beállítást csak az első felszerelés alkalmával kell elvégezni.

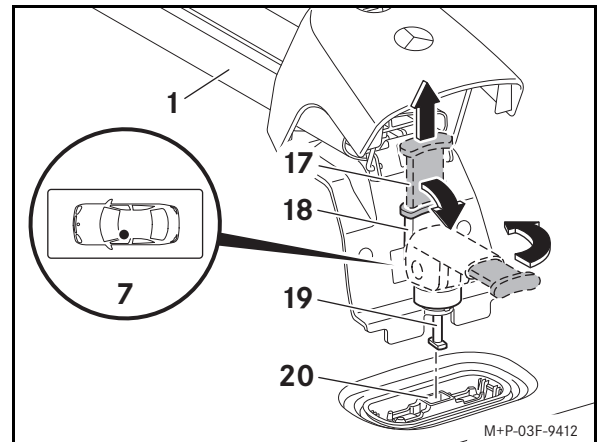

4. Húzza felfelé a piros kart (17) a keresztartó (1) mindkét oldalán. Hajtsa lefelé és fordítsa jobbra a gyorsrögzítőt (18).
5. A keresztartót (1) – a bal első beépítési hely (7) példáján bemutatott módon – úgy helyezze a gépkocsi tetejére, hogy a talpak (19) a rögzítési pontokba (20) illeszkedjenek.

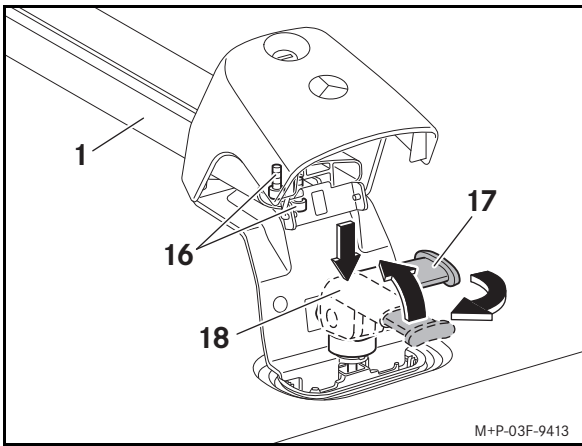

6. A keresztartó (1) mindkét oldalán nyomja lefelé a gyorsrögzítőt (18), majd fordítsa balra. Hajtsa fel a gyorsrögzítőt (18) a nyíl irányába ütközésig. Nyomja lefelé a piros kart (17).
7. Húzza meg a csavarokat (16) a szerszám (5) segítségével.
8. Hajtsa le a burkolatokat (15), és zárja le azokat a kulccsal (4).
9. A középső keresztartót (2) és a hátsó keresztartót (3) ugyanígy szerelje fel.



FIGYELEM

Minden elindulás előtt és hosszabb utazások alatt ellenőrizze a keresztartók megfelelő rögzítettségét, és szükség esetén húzza meg a csavarokat. Ezt az ellenőrzést rendszeresen ismételje meg az útburkolat állapotától függően, de legkésőbb 2500 km tartós használat után.

Ne használjon kenőanyagot a keresztartók csavarjaihoz. Ellenkező esetben a csavarok maguktól kilazulhatnak, és a keresztartók a rakománnyal együtt leválhatnak a gépkocsiról, ami személyi sérüléshez vezethet, vagy anyagi kárt okozhat akár a gépkocsiban is.

Ne használjon sérült, hibás keresztartót vagy hordozó szerkezeteket. Ellenkező esetben a keresztartók a hordozó szerkezetekkel együtt eloldódhatnak a gépkocsitól, és ezáltal megsebezhetik Önt vagy más személyeket, és/vagy anyagi károkat okozhatnak az Ön gépkocsiján is.

Hordozó szerkezetek felszerelése

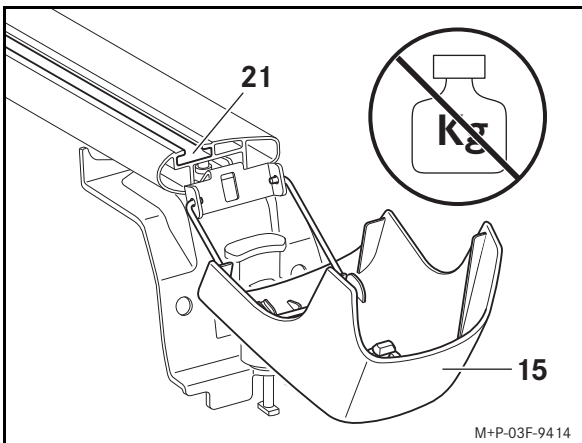

1. Nyissa ki a burkolatokat (15) a kulccsal (4), majd hajtsa le őket.

Fontos!

Ne terhelje a lefelé hajtott burkolatokat. A burkolatok ilyenkor megsérülhetnek vagy letörhetnek.

2. Tolja a felépítmény tartóját a horonyba (21).

További utasításokat a mindenkori hordozó szerkezetek szerelési utasításában talál.

Takaróprofil felszerelése

Ha nem használ hordozó szerkezeteket, célszerű felszerelni a takaróprofilokat (6) a szélzajok minimalizálása érdekében.

1. Fektesse a takaróprofilokat (6) a keresztartókra, és nyomja őket a horonyba (21).
2. Vágja méretre a takaróprofilokat (6).

• Első keresztartó (1)	1110 mm
• Középső keresztartó (2)	1110 mm
• Hátsó keresztartó (3)	1110 mm

Leszerelés

1. Nyissa ki a burkolatokat (15) a kulccsal (4), majd hajtsa fel őket.
2. Húzza felfelé a piros kart (17) a keresztartó (1) mindkét oldalán. Hajtsa lefelé és fordítsa jobbra a gyorsrögzítőt (18).
3. Vegye le a keresztartót (1) a gépkocsi tetejéről.

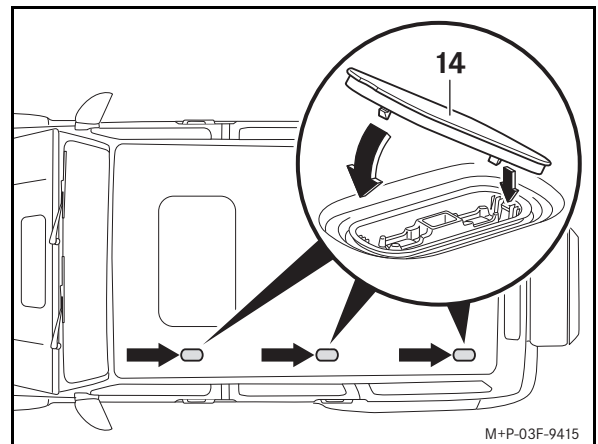

4. Helyezze be a fedelet (14) először az egyik oldalon, majd nyomja lefelé a nyíl irányába.
5. A levett keresztartó (1) mindkét oldalán fordítsa balra a gyorsrögzítőt (18). Hajtsa fel a gyorsrögzítőt (18) a nyíl irányába ütközésig. Nyomja lefelé a piros kart (17).
6. Hajtsa le a burkolatokat (15), és zárja le azokat a kulccsal (4).

Megjegyzés

A keresztartókat tiszta és biztonságos helyen tárolja.

Valjanost

Ove upute za montažu osnovnog nosača odobrene su za Mercedes-Benz vozila G-klase, serije 463, počevši od doradenog modela 2018.

Osnovni nosač namijenjen je prijevozu tereta na krovu vozila. Osim osnovnog nosača, za pričvršćivanje tereta potrebne su i odgovarajuće nadogradnje nosača (krovnna kutija, nosač skija itd.). Tvrtka Mercedes-Benz vam preporučuje da iz sigurnosnih razloga upotrebljavate samo pribor odobren za upotrebu s ovim osnovnim nosačem.

Pojedinačni dijelovi

- (1) Osnovni nosač, prednji
- (2) Osnovni nosač, srednji
- (3) Osnovni nosač, stražnji
- (4) Ključ (6 komada)
- (5) Alati
- (6) Pokrivni profil (3 komada)

Mjesta s oznakama

- (7) Mjesto ugradnje sprijeda lijevo
- (8) Mjesto ugradnje sredina lijevo
- (9) Mjesto ugradnje straga lijevo

Potrebna pomoćna sredstva



UPOZORENJE

Ako otvore na karoseriji ili ugradbene dijelove upotrebljavate kao stepenice, možete se poskliznuti, pasti i/ili oštetiti vozilo. Uvijek upotrebljavajte čvrstu i stabilnu pomoć pri penjanju, npr. prikladne ljestve.

- Ljestve
- Škare

Tehnički podaci

Vlastita težina osnovnog nosača:	3,2 kg
Dopušteno opterećenje krova:	
– s dva osnovna nosača	100 kg
– s tri osnovna nosača	150 kg
Maksimalni dodatni teret na osnovnim nosačima:	
– s dva osnovna nosača	93,6 kg
– s tri osnovna nosača	140,4 kg
Iskoristiva širina osnovnog nosača:	1055 mm
Visina nadogradnje osnovnog nosača ^a :	130 mm
a. Dodatna visina osnovnog nosača koju je potrebno dodati visini vozila.	

Napomena

Ako pri montaži dođe do poteškoća, obratite se ovlaštenoj specijaliziranoj servisnoj radionici. Mercedes-Benz vam preporučuje Mercedes-Benz servisni centar.

Zadržavamo pravo izmjena tehničkih detalja u odnosu na slike u uputama za montažu.

Važne sigurnosne upute



UPOZORENJE

Obavezno se pridržavajte svakog pojedinačnog radnog koraka u uputama za montažu, upozorenja, općih sigurnosnih uputa i ostalih napomena. Osnovni nosači koji nisu pravilno montirani mogu se otkvačiti zajedno s teretom i pasti s vozila te tako ozlijediti vas i druge osobe i/ili prouzročiti materijalne štete, čak i na vašem vozilu.



UPOZORENJE

Krovn teret izloženiji je naletima vjetra i povećava težište vozila te na taj način mijenja ponašanje vozila u vožnji. Dodatna težina na krovu vozila može, primjerice, pogoršati učinak kočenja, ponašanje vozila u zavojima i mogućnost ubrzanja vozila.

Stoga, ako ste montirali osnovne nosače, čak ni bez tereta nemojte prekoračiti maksimalnu brzinu od 130 km/h i uvijek vozite s povećanim oprezom.

Svoj način vožnje uvijek prilagodite uvjetima na trenutačnoj cesti, prometnim i vremenskim okolnostima i budite posebno oprezni kada vozite s teretom na krovu.

Obavezno se pridržavajte maksimalnog opterećenja krova i dopuštene ukupne mase vozila, naročito kada upotrebljavate nadogradnje nosača (krovnna kutiju, nosač za skije itd.). U suprotnom se osnovni nosač, nadogradnje nosača i/ili teret mogu odvojiti s vozila i tako ozlijediti vas ili druge osobe i/ili uzrokovati materijalne štete, čak i na vašem vozilu.

U slučaju prekoračenja dopuštene ukupne mase ugrožava se sigurnost vožnje, a vozne karakteristike te mogućnost upravljanja i kočenja mogu se znatno pogoršati. Preopterećene gume mogu se pregrijati i puknuti. Postoji opasnost od nesreće!

Što se tiče opterećenja, uključujući i putnike, uvijek se pridržavajte dopuštene ukupne mase vašeg vozila.

Opće sigurnosne upute

Za montažu nadogradnji nosača (krovnne kutije, nosača za skije itd.) uzmite u obzir odgovarajuće upute za montažu.

Uzmite u obzir da su se dimenzije vozila promijenile zbog montiranog osnovnog nosača.

Iz sigurnosnih razloga i radi uštede goriva demontirajte osnovni nosač s vozila kada ga ne koristite.

Nemojte ulaziti u automatsku autopraonicu s montiranim osnovnim nosačima.

Napomena:

Pripazite da teret na nadogradnjama osnovnog nosača ne ograničava putanju podizanja kliznog krova. Klizni se krov u tom slučaju može oštetiti tijekom podizanja.

Dodatno opterećenje



UPOZORENJE

Dok vozilo miruje i pri upotrebi najmanje tri para osnovnih nosača, maksimalno dopušteno opterećenje krova od 150 kg smije se prekoračiti za maksimalno 150 kg, npr. pri upotrebi krovnog šatora.

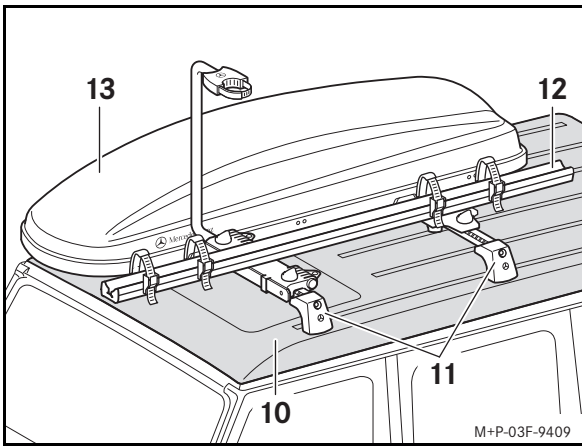

Maksimalno dodatno opterećenje odredite na sljedeći način.

Primjer s dva osnovna nosača:

Dopušteno opterećenje krova (10):	100 kg
minus vlastita težina osnovnog nosača (11):	6,4 kg
minus vlastita težina nadogradnji (12, 13):	30 kg
Maksimalni dodatni teret:	63,6 kg

Primjer s tri osnovna nosača:

Dopušteno opterećenje krova (10):	150 kg
minus vlastita težina osnovnog nosača (11):	9,6 kg
minus vlastita težina nadogradnji (12, 13):	30 kg
Maksimalni dodatni teret:	110,4 kg

Važno!

Pridrđavajte se podataka o dopuštenom opterećenju krova na vozilu, pogledajte upute za rad vozila!

Tijekom prevoženja tereta na krovu treba se pridržavati odredbi iz Pravilnika o registriranju za cestovni promet (StVZO), kao i propisa koji su specifični za određenu zemlju. Teret ne smije stršiti van zakonski propisanih mjera, odnosno u tom slučaju mora biti odgovarajuće označen.

Montaža

Montaža/demontaža prikazana je na primjeru prednjeg osnovnog nosača. Montaža/demontaža srednjeg i stražnjeg osnovnog nosača provodi se na isti način.

Montažu/demontažu izvršite uz pomoć još jedne osobe.

U načelu bi uvijek trebala biti montirana sva tri osnovna nosača. U slučaju montaže samo dva osnovna nosača, moguće je sljedeće uparivanje:

- Osnovni nosač sprijeda (1) / osnovni nosač u sredini (2)
- Osnovni nosač u sredini (2) / osnovni nosač straga (3)

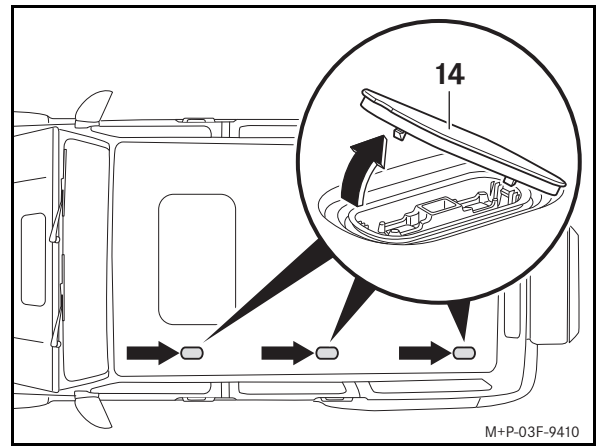

1. Alatom za demontažu oprezno uklonite poklopac (14) u smjeru strelice i pospremite ga na sigurno mjesto.

Napomena:

Upotrijebite priloženi alat za demontažu iz torbe za putni alat, pogledajte upute za rad vozila.

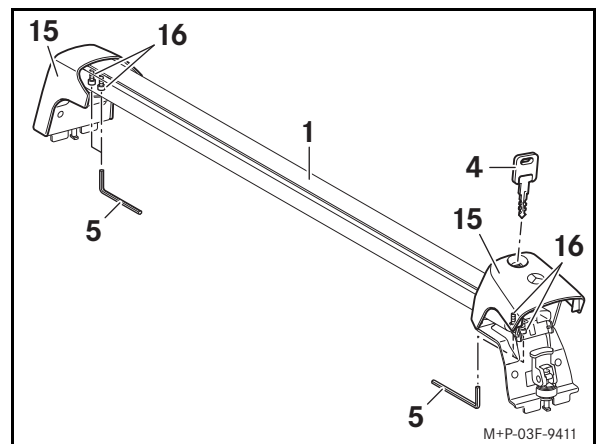

2. Pokrove (15) otključajte ključem (4) i preklopite prema gore.
3. Vijke (16) otpustite s pomoću jedne četvrtine okretaja alatom (5).

Napomena

Otpuštanjem vijaka (16) osnovni se nosač točno prilagođava širini krova vozila. Ovo podešavanje potrebno je izvršiti samo tijekom prve montaže.

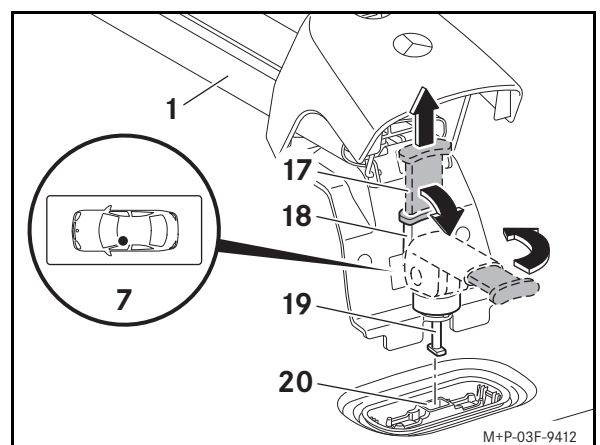

4. Na objema stranama osnovnog nosača (1) povucite crvenu polugu (17) prema gore. Brzu spojku (18) preklopite prema dolje i okrenite udesno.
5. Osnovni nosač (1), kao što je prikazano na mjestu ugradnje sprijeda lijevo (7), postavite na krov vozila tako da stope (19) budu iznad točke pričvršćivanja (20).

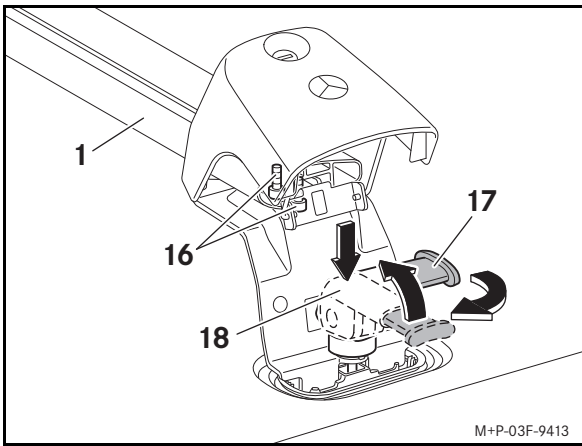

6. Na objema stranama osnovnog nosača (1) pritisnite brzu spojku (18) prema dolje, držite je pritisnutom i okrenite ulijevo. Otklopite brzu spojku (18) prema gore do graničnika. Crvenu polugu (17) pritisnite prema dolje.
7. Vijke (16) pričvrstite alatom (5).
8. Pokrove (15) spustite i zatvorite ključem (4).
9. Srednji osnovni nosač (2) i stražnji osnovni nosač (3) montirajte na isti način.



UPOZORENJE

Prije svake vožnje i tijekom duljeg putovanja provjerite imaju li osnovni nosači čvrst dosjed i po potrebi ih zategnite. Ovu provjeru ponavljajte, ovisno o svojstvima vozne trake, u redovitim razmacima, a najkasnije nakon svakih 2500 km neprekidnog korištenja.

Nemojte koristiti nikakvo mazivo na vijcima osnovnog nosača. Vijci se tako mogu olabaviti pa se osnovni nosač zajedno s teretom može otpustiti i pasti s vozila te tako ozlijediti vas i druge osobe i/ili prouzročiti materijalne štete i na vašem vozilu.

Nemojte upotrebljavati oštećene ili neispravne osnovne nosače ili nadogradnje nosača. Osnovni nosači zajedno s nadogradnjama nosača i teretom mogu se sami otpustiti i pasti s vozila te tako ozlijediti vas i druge osobe i/ili prouzročiti materijalne štete, čak i na vašem vozilu.

Montaža nadogradnji nosača

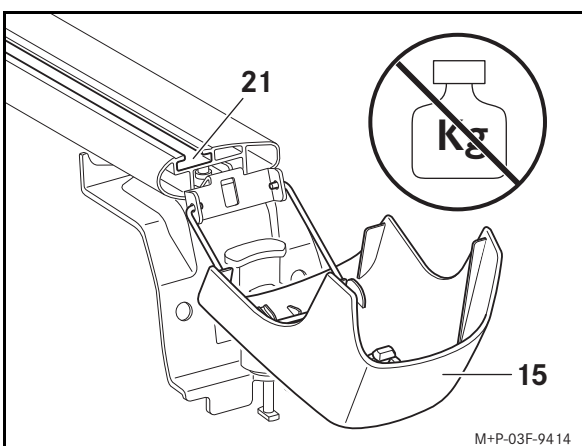

1. Pokrove (15) zaključajte ključem (4) pa ih sklopite prema dolje.

Važno!

Nemojte opteretiti pokrove otklopljene prema dolje. Pokrovi se tako mogu oštetiti ili puknuti.

2. Nosač nadogradnje umetnite u utor (21).

Dodatne napomene pronaći ćete u uputama za montažu odgovarajućih nadogradnji nosača.

Montaža pokrivnog profila

Ako ne upotrebljavate nadogradnje nosača, potrebno je montirati pokrivne profile (6) kako bi se buka od vjetra smanjila na najmanju moguću mjeru.

1. Pokrivne profile (6) položite na osnovni nosač pa ga pritiskanjem ugurajte u utor (21).
2. Rezanje pokrivnih profila (6).

• Osnovni nosač srijeda (1)	1110 mm
• Osnovni nosač u sredini (2)	1110 mm
• Osnovni nosač straga (3)	1110 mm

Demontaža

1. Pokrove (15) otključajte ključem (4) i preklopite prema gore.
2. Na objema stranama osnovnog nosača (1) povucite crvenu polugu (17) prema gore. Brzu spojku (18) preklopite prema dolje i okrenite udesno.
3. Skinite osnovni nosač (1) s krova.

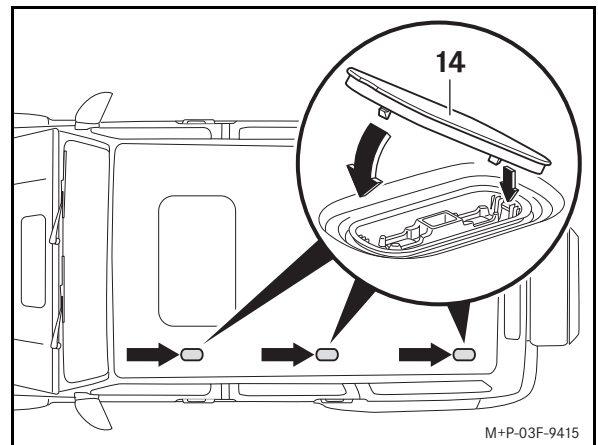

4. Poklopac (14) prvo umetnite na jednoj strani, a zatim ga pritisnite u smjeru strelice prema dolje.
5. Nakon skidanja osnovnih nosača (1) na objema stranama okrenite brzu spojku (18) ulijevo. Otklopite brzu spojku (18) prema gore do graničnika. Crvenu polugu (17) pritisnite prema dolje.
6. Pokrove (15) spustite i zatvorite ključem (4).

Napomena

Osnovni nosač spremite na čisto i sigurno mjesto.

適用範囲

このベースキャリア取付説明書は、メルセデス・ベンツ G クラス、モデル 463 (フェイスリフト 2018 年以降) に適用されます。ベースキャリアは、車両のルーフに荷物を載せて運搬するために用いられます。荷物の固定には、さらにベースキャリアに適合する追加装備 (ルーフボックス、スキーホルダーなど) が必要です。安全上の観点から、メルセデス・ベンツは、このベースキャリアと一緒に使用する際には、必ず承認済みのアクセサリを使用することをお勧めします。

構成部品

- (1) フロント用ベースキャリア
- (2) センター用ベースキャリア
- (3) リア用ベースキャリア
- (4) キー (6 個)
- (5) 工具
- (6) 成形カバー (3 個)

マーク箇所

- (7) 左フロントの取付位置
- (8) 左中央の取付位置
- (9) 左リアの取付位置

必要な補助用具



警告

ボディ開口部や取付部品をステップとして使用すると、滑り落ちたり転倒するおそれや、車両を損傷するおそれがあります。適切なはしごなど、足場がしっかりした踏み台を必ず使用してください。

- はしご
- はさみ

仕様情報

ベースキャリアの自重:	3.2 kg
許容ルーフ荷重:	
- ベースキャリア 2 本の場合	100 kg
- ベースキャリア 3 本の場合	150 kg
ベースキャリアの最大積載量:	
- ベースキャリア 2 本の場合	93.6 kg
- ベースキャリア 3 本の場合	140.4 kg
ベースキャリアの利用可能な幅:	1055 mm
ベースキャリアを装着したときの高さ ^a :	130 mm

a. 車両の高さに加算が必要なベースキャリアによる追加の高さ。

注意事項

取り付けに関してお困りの場合は、指定サービスセンターにお問い合わせください。メルセデス・ベンツはメルセデス・ベンツ指定サービス工場を推奨します。

取付手順書のイラストについて技術的な変更をすることがあります。

重要な安全上の注意



警告

取付手順書の個別の作業ステップ、警告ステッカー、一般的な安全上の注意および情報に厳密に従ってください。ベースキャリアが正しく取り付けられていないと、荷物と一緒に車両から外れてご自身や他の人々が負傷したり、お客様の車両も含めて物的損害を引き起こす原因になることがあります。



警告

ルーフに積載すると、空気抵抗が増大し、車両の重心も高くなることによりハンドリング特性が変わります。例えば、車両のルーフの重量が増加すると、ブレーキの性能、カーブ走行時の安定性、車両の加速性能が悪化するおそれがあります。そのため、取り付けしたベースキャリアに積載していない場合でも、最高速度 130 km/h を超えないようにして、常に慎重に走行してください。

必ず現在の道路、交通、天候の状況に運転の仕方を適合させ、ルーフに荷物を積載しているときは特に慎重に走行してください。

追加装備 (ルーフボックス、スキーホルダーなど) を使用する場合も、必ず最大ルーフ積載量および車両総重量に従ってください。これを守らないと、ベースキャリア、追加装備や荷物が車両から外れて、ご自身や他の人々が負傷したり、お客様の車両も含めて物的損害を引き起こす原因になることがあります。

許容重量を超えると、アクティブセーフティが損なわれ、走行特性ならびにステアリングとブレーキの作動が明らかに悪化することがあります。過大な負担のかかったタイヤは過熱し、それにより破裂することがあります。事故の危険があります!

乗員を含む積載量は、必ず車両の許容総重量に従ってください。

一般的な安全上の注意事項

追加装備 (ルーフボックス、スキーホルダーなど) の取り付けには、それぞれの取付手順書に注意してください。

取り付けられたベースキャリアによって変化した車両寸法に注意してください。

安全性および燃料節約の観点から、使用しないときにはベースキャリアを車両から取り外してください。

ベースキャリアを装着したままで洗車機に入れないでください。

注意事項:

ベースキャリア本体に積む荷物が、スライディングルーフが上下に動く範囲を制限しないように注意してください。さもないと、スライディングルーフを持ち上げる際に、損傷するおそれがあります。

積載量



警告

車両停止状態でベースキャリア 3 本を使用する場合、許容最大ルーフ負荷は 150 kg で、ルーフテントを使用する際など、最大 150 kg まで超過することができます。

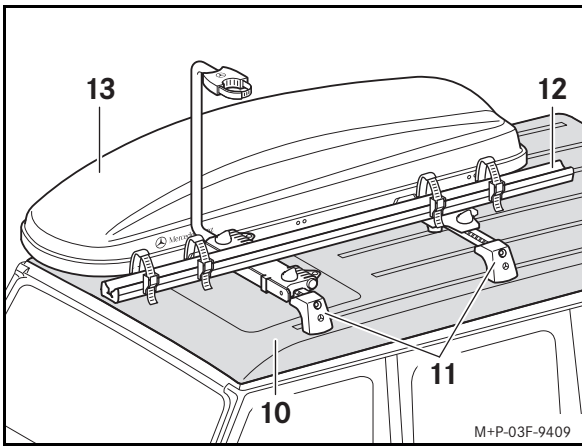

最大積載荷重は、以下のように決定します：

ベースキャリア 2 本の例：

許容ルーフ負荷 (10)：	100 kg
ベースキャリア (11) の自重を引いた重量：	6.4 kg
追加装備 (12)、(13) の自重を引いた重量：	30 kg
最大積載量：	63.6 kg

ベースキャリア 3 本の例：

許容ルーフ負荷 (10)：	150 kg
ベースキャリア (11) の自重を引いた重量：	9.6 kg
追加装備 (12)、(13) の自重を引いた重量：	30 kg
最大積載量：	110.4 kg

重要！

車両の許容ルーフ負荷に注意してください。車両取扱説明書を参照。

ルーフに積載して運搬する場合は、道路交通免許法の規定と、すべての国内規定に従ってください。荷物は、法律で定められている寸法を超えないようにしてください。また、荷物が車両からはみ出る場合は、必ず適切な目印をつけてください。

取り付け

取り付け / 取り外しは、フロントベースキャリアで説明しています。中央とリア側のベースキャリアの取り付け / 取り外しは、同様に実施してください。

取り付け / 取り外しは、2 人で行なってください。

基本的に、常にベースキャリア 3 本すべてを取り付けてください。ベースキャリア 2 本のみを取り付ける場合は、以下の組み合わせが可能です：

- フロント側ベースキャリア (1) / 中央のベースキャリア (2)
- 中央のベースキャリア (2) / リア側ベースキャリア (3)

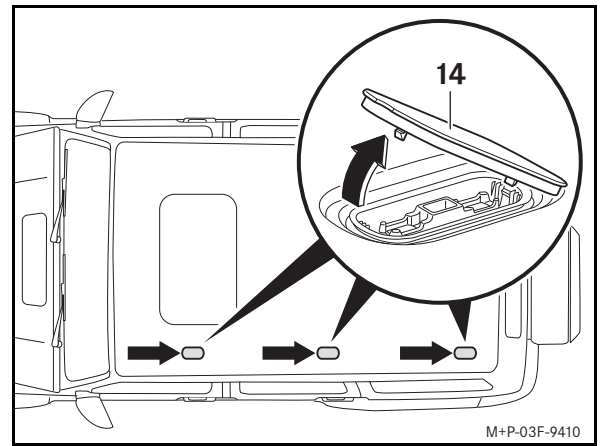

1. 取り外し用ツールを使用して、カバー (14) を慎重に矢印方向へ取り外し、安全に保管します。

注意事項：

車載ツールバッグに入っている取り外し用ツールを使用します。車両取扱説明書を参照。

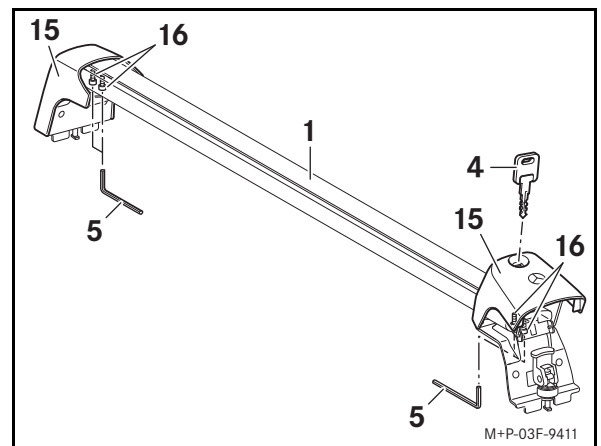

2. カバー (15) をキー (4) で開いて、上方に起こします。
3. ボルト (16) をツール (5) を使用して 4 分の 1 回転ゆるめます。

注意事項

ボルト (16) をゆるめることで、ベースキャリアを車両ルーフの幅に正確に合わせることができます。この設定は、最初の取り付け時のみ実行してください。

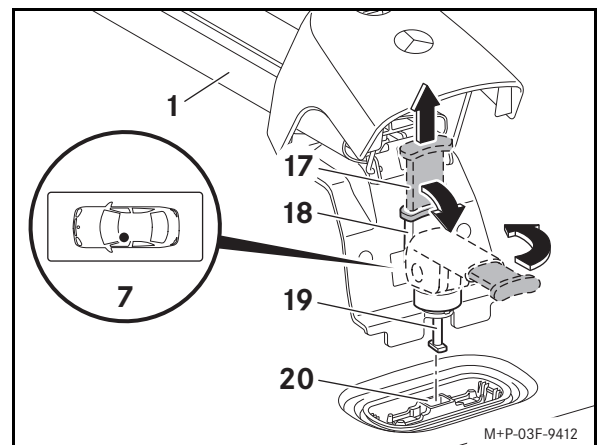

4. ベースキャリア (1) の両側の赤いレバー (17) を上方へ引き上げます。クイッククランプ (18) を下方に倒して、右へまわします。
5. ベースキャリア (1) を左フロントの取り付け位置 (7) に示されているように車両ルーフの上に乗せて、脚部 (19) がマウンティングポイント (20) にはまるようにします。

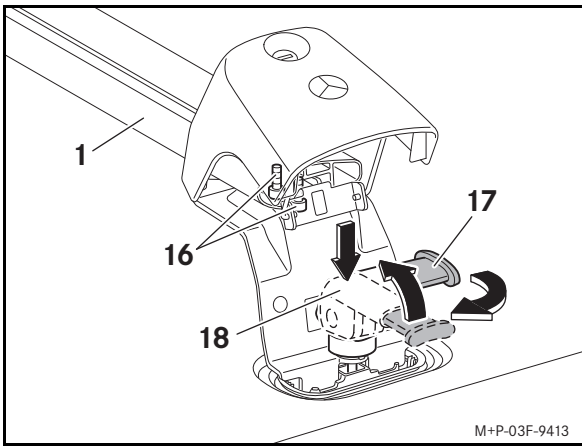

6. ベースキャリア (1) の両側でクイッククランプ (18) を下方に押し、押したまま保持して左にまわします。クイッククランプ (18) を上方へ止まるところまで起こします。赤いレバー (17) を下方に押しします。
7. ボルト (16) をツール (5) で締め付けます。
8. カバー (15) を下方に倒し、キー (4) を使用してロックします。
9. 中央のベースキャリア (2) とリア側のベースキャリア (3) は、同様に取り付けます。



警告

毎回走行前にベースキャリアをチェックして、長距離走行中もしっかり固定されているかチェックし、必要に応じてボルトを増し締めします。この点検は走行状況に応じて定期的な間隔で繰り返しますが、遅くとも継続しての使用が 2500 km を超えたら行なってください。

ベースキャリアのボルトには潤滑剤を使用しないでください。ボルトが自然にゆるむことがあり、ベースキャリアが荷物と一緒に車両から外れて、これによりお客様や他の人々が負傷したり、および/またはお客様の車両も含めて物的損傷を引き起こす原因になることがあります。

損傷や不具合のあるベースキャリア、または追加装備は使用しないでください。ベースキャリアが追加装備や荷物と一緒に車両から外れて、ご自身や他の人々が負傷したり、お客様の車両も含めて物的損害を引き起こす原因になることがあります。

追加装備の取り付け

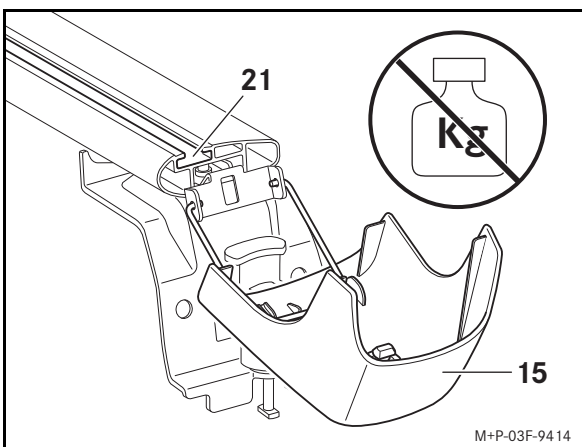

1. キー (4) を使ってカバー (15) を開き、下方に倒します。

重要!

下方に倒して開いたカバーには荷重をかけないでください。カバーが損傷したり、折れたりするおそれがあります。

2. 追加装備のホルダーをスロット (21) に挿入します。さらなる注意事項は、それぞれの追加装備の取付手順書をご覧ください。

成形カバーの取り付け

追加装備を使用しない場合は、風切り音を最小限にするために成形カバー (6) を取り付けてください。

1. 成形カバー (6) をベースキャリアに載せて、スロット (21) に押し込みます。
2. 成形カバー (6) を裁断します。
 - フロント側ベースキャリア (1) 1110 mm
 - 中央のベースキャリア (2) 1110 mm
 - リア側ベースキャリア (3) 1110 mm

取り外し

1. カバー (15) をキー (4) で開いて、上方に起こします。
2. ベースキャリア (1) の両側の赤いレバー (17) を上方へ引きまします。クイッククランプ (18) を下方に倒して、右へまわします。
3. ベースキャリア (1) を車両ルーフから取り外します。

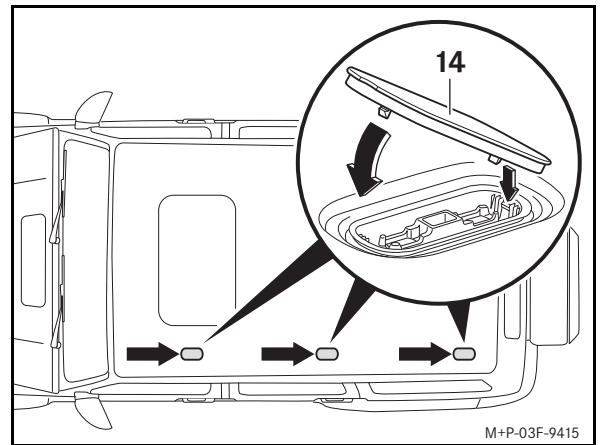

4. まずカバー (14) を片側にはめ込み、次に下方矢印方向へ押しまします。
5. ベースキャリア (1) を取り外した場合、両側でクイッククランプ (18) を左に回します。クイッククランプ (18) を上方へ止まるところまで起こします。赤いレバー (17) を下方に押しまします。
6. カバー (15) を下方に倒し、キー (4) を使用してロックまします。

注意事項

ベースキャリアは、清潔で安全な場所に保管してください。



해당 모델

본 기본 캐리어 바 장착 설명서는 Mercedes-Benz G-Class, 모델 시리즈 463 (2018 년식) 에 적용됩니다.

기본 캐리어 바를 사용하여 차량 루프에 적재물을 싣고 수송할 수 있습니다. 적재물을 고정하기 위해 기본 캐리어 바 외에 적절한 캐리어 바 부착물 (루프 박스, 스키 홀더 등) 을 사용할 수 있습니다. Mercedes-Benz 는 안전을 위해 Mercedes-Benz 에서 기본 캐리어 바와 함께 사용할 수 있도록 승인한 액세서리만 사용하도록 권장하고 있습니다.

부품

- (1) 기본 캐리어 바, 전방
- (2) 기본 캐리어 바, 중앙
- (3) 기본 캐리어 바, 후방
- (4) 키 (6 개)
- (5) 공구
- (6) 커버 프로필 (3 개)

식별 표시 위치

- (7) 장착 위치, 왼쪽 전방
- (8) 장착 위치, 왼쪽 중앙
- (9) 장착 위치, 왼쪽 후방

기타



경고

보디 오픈닝이나 부착형 부품을 발판으로 사용할 경우 미끄러지거나 추락할 수 있으며, 이를 통해 차량이 손상될 수도 있습니다. 항상 적절한 사다리와 같이 안전하고, 미끄럽지 않은 도구를 발판으로 사용하십시오.

- 사다리
- 가위

기술 데이터

기본 캐리어 바 자체 중량 :	3.2 kg
허용 루프 적재량 :	
- 기본 캐리어 바가 2 개일 경우	100 kg
- 기본 캐리어 바가 3 개일 경우	150 kg
기본 캐리어 바 최대 적재량 :	
- 기본 캐리어 바가 2 개일 경우	93.6 kg
- 기본 캐리어 바가 3 개일 경우	140.4 kg
기본 캐리어 바 가용 너비 :	1055 mm
기본 캐리어 바 장착 높이 ^a :	130 mm

a. 차체 높이에 더해져야 하는 기본 캐리어 바의 추가 높이

주의 사항

장착 시 문제가 있을 경우 공식 서비스 센터에 문의하십시오. Mercedes-Benz 는 Mercedes-Benz 공식 서비스 센터의 이용을 권장합니다. 기술 세부 사항은 장착 설명서의 그림과 다를 수 있습니다.

중요 안전 지침



경고

장착 설명서의 각 작업 단계, 경고 지침, 일반 안전 지침 및 주의 사항을 반드시 준수하십시오. 기본 캐리어 바가 빠르게 장착되어 있지 않으면, 기본 캐리어 바가 적재물과 함께 차량에서 떨어져서 운전자 및 다른 사람이 부상을 입거나 차량을 포함한 대물 손상이 발생할 수도 있습니다.



경고

루프에 적재물을 실은 경우 바람의 영향을 더 크게 받게 되며, 차량의 무게 중심이 높아져 차량 핸들링에 영향을 줍니다. 예를 들어 차량 루프에 추가 중량을 적재할 경우 차량 제동력, 코너링 시 조향 및 가속력이 저해될 수 있습니다.

따라서 기본 캐리어 바가 장착된 상태에서는 적재물을 싣지 않은 경우에도 최고 허용 속도 130km/h 보다 빠르게 주행해서는 안 됩니다. 또한 주행 중에 항상 주의해야 합니다.

항상 현재 도로, 교통 및 기상 상황에 맞게 주행 스타일을 유지하고, 루프에 적재물을 실은 경우 더욱 주의해서 운행하십시오.

캐리어 바 부착물 (루프 박스, 스키 홀더 등) 을 사용하는 경우에도 최대 루프 적재량 및 차량 허용 총 중량을 반드시 준수하십시오. 그렇지 않으면 기본 캐리어 바, 캐리어 바 부착물 및 적재물이 차량에서 떨어져서 운전자 및 다른 사람이 다치거나 차량을 포함하여 대물 손상이 발생할 수도 있습니다.

허용 총 중량을 초과할 경우 주행 안전이 저하되고 주행 특성, 스티어링 특성 및 제동 특성 역시 크게 악화됩니다. 과중한 하중이 타이어에 가해지면 과열되어 펑크가 발생할 수도 있으며, 이로 인해 사고가 발생할 수 있습니다!

적재물을 수송할 경우, 차량 승차자의 체중을 포함한 허용 총 중량에 항상 유의하십시오.

일반 안전 지침

캐리어 바 부착물 (루프 박스, 스키 홀더 등) 을 장착하는 경우, 해당 장착 설명서에 유의하십시오.

기본 캐리어 바 장착으로 인해 달라진 차량 치수에 유의하십시오.

안전과 차량 연비 절감을 위해 기본 캐리어 바를 사용하지 않을 때는 차량에서 분리하십시오.

기본 캐리어 바가 장착된 상태로 자동 세차기를 이용하지 마십시오.

주의 사항 :

기본 캐리어 부착물에 적재된 적재물로 인해 슬라이딩 선루프의 상하 움직임이 제한되지 않도록 유의하십시오. 그렇지 않을 경우 슬라이딩 선루프를 들어 올릴 때 손상이 발생할 수 있습니다.

적재량



경고

차량을 운행하지 않거나, 세 개의 기본 캐리어 바를 사용할 경우, 150 kg 의 최대 허용 루프 최대 하중을 150 kg 까지 초과하면 안 됩니다 (예를 들어 루프 텐트 등을 사용할 경우).

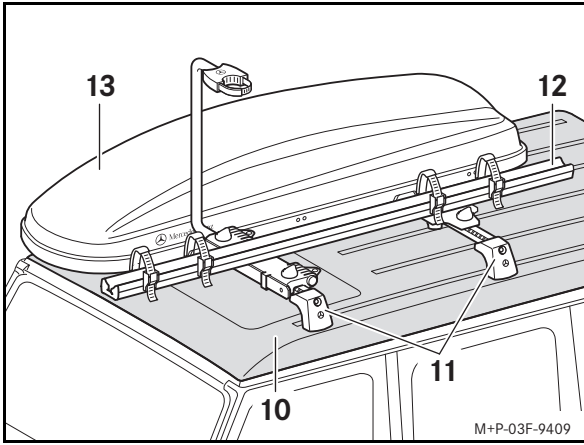

최대 적재량은 다음과 같은 방법으로 산출할 수 있습니다.

기본 캐리어 바가 2 개 장착된 경우 :

허용 루프 적재량 (10):	100 kg
- 기본 캐리어 바의 자체 무게 (11):	6.4 kg
- 부착물 자체 중량 (12, 13):	30 kg
최대 적재량 :	63.6 kg

기본 캐리어 바가 3 개 장착된 경우 :

허용 루프 적재량 (10):	150 kg
- 기본 캐리어 바의 자체 무게 (11):	9.6 kg
- 부착물 자체 중량 (12, 13):	30 kg
최대 적재량 :	110.4 kg

중요!

차량의 허용 루프 적재량에 유의하십시오 (차량 사용 설명서 참조). 루프에 적재물을 싣고 수송할 경우 StVZO 규정 및 개별 국가에서 적용되는 규정을 준수해야 합니다. 적재물 치수가 법적으로 규정된 치수를 초과하면 안 됩니다. 초과할 경우 해당 사항을 명확히 표시해야 합니다.

장착

장착 / 분해 작업은 전방 기본 캐리어 바 장착 / 분해 작업을 예로 들어 설명됩니다. 중앙 및 후방 기본 캐리어 바의 장착 / 분해 작업도 동일한 방법으로 실행하십시오.

보조자와 함께 장착 / 분리 작업을 실행하십시오.

기본적으로 항상 세 개의 기본 캐리어 바를 모두 장착해야 합니다. 두 개의 기본 캐리어만 장착할 경우 다음과 같이 장착할 수 있습니다.

- 전방 기본 캐리어 바 (1)/ 중앙 기본 캐리어 바 (2)
- 중앙 기본 캐리어 바 (2)/ 후방 기본 캐리어 바 (3)

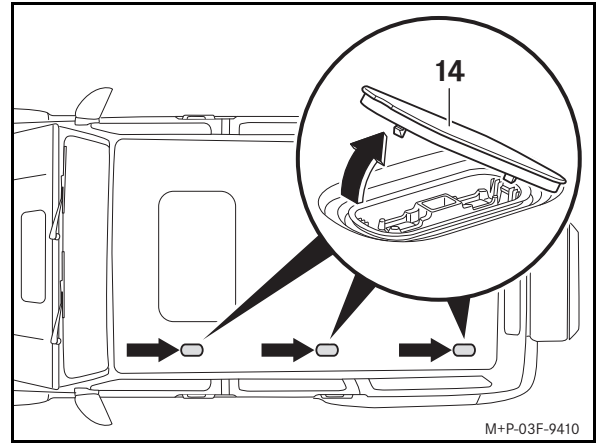

1. 분리 공구를 사용하여 커버 (14) 를 조심스럽게 분리한 후 분실되지 않도록 보관하십시오.

주의 사항:

차량 공구 백에 들어 있는 분리 공구를 사용하십시오 (차량 사용 설명서 참조).

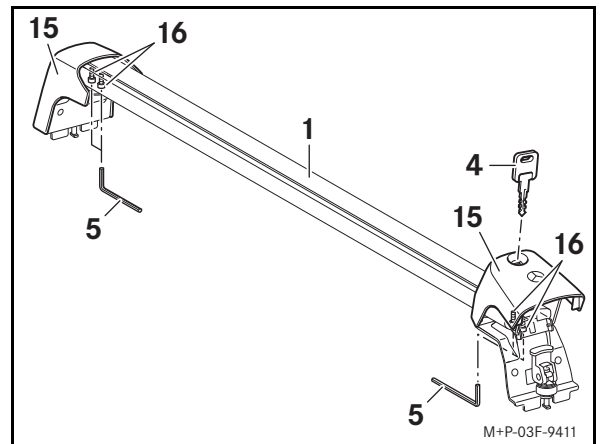

2. 커버 (15) 를 키 (4) 를 사용하여 연 후 위로 올리십시오.
3. 볼트 (16) 를 공구 (5) 를 사용하여 1/4 바퀴 돌려 푸십시오.

주의 사항

볼트 (16) 를 풀면 기본 캐리어 바를 차량 루프 폭에 맞게 정확히 조정할 수 있습니다. 이 조정 작업은 최초 장착 시에만 실행하십시오.

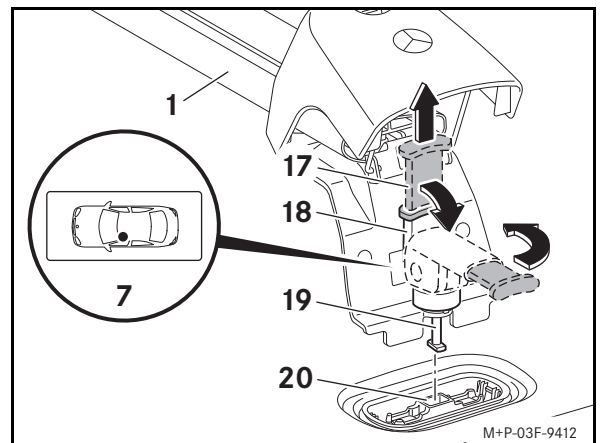

4. 기본 캐리어 바 (1) 양쪽에 있는 빨간색 레버 (17) 를 위쪽으로 당기십시오. 퀵 클램프 장치 (18) 를 아래로 내린 후 오른쪽으로 돌리십시오.
5. 왼쪽 전방 장착 위치 (7) 에서와 같이 기본 캐리어 바 (1) 를 차량 루프에 장착하여, 고정점 (20) 에 받침 (19) 이 놓이도록 하십시오.

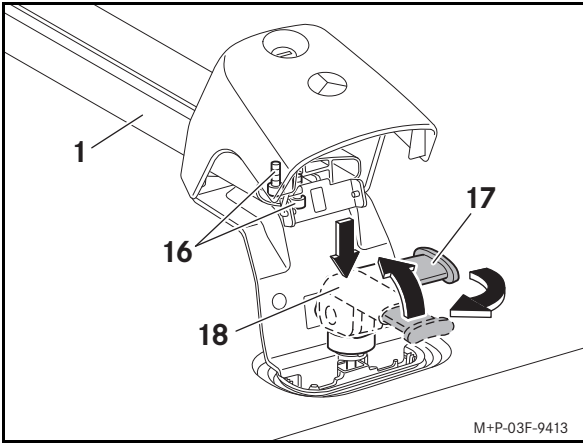

6. 기본 캐리어 바 (1) 양쪽에서 퀵 클램프 장치 (18) 를 아래로 누르면서 왼쪽으로 돌리십시오. 퀵 클램프 장치 (18) 를 위쪽으로 끝까지 젖히십시오. 빨간색 레버 (17) 를 아래로 누르십시오.
7. 공구 (5) 를 사용하여 볼트 (16) 를 단단히 조이십시오.
8. 커버 (15) 를 아래로 내린 후 키 (4) 로 잠그십시오.
9. 중앙 기본 캐리어 바 (2) 와 후방 기본 캐리어 바 (3) 도 동일하게 장착하십시오.



경고

주행 전에는 항상 기본 캐리어 바를 점검하십시오. 오랫동안 주행할 때에도 단단히 고정되어 있는지 확인하고, 필요할 경우 볼트를 추가로 조이십시오. 도로 상태와 상관 없이 정기적으로 반복 점검하십시오 (최소한 2500 km 의 거리를 연속 주행한 후).

기본 캐리어 바의 볼트에 윤활제를 사용하지 마십시오. 볼트가 저절로 풀려서 기본 캐리어 바 부착물 및 적재물이 차량에서 떨어질 수 있으며 이로 인해 운전자 및 다른 사람이 다치거나 차량을 포함하여 대물 손상이 발생할 수도 있습니다.

손상되었거나 결함이 있는 기본 캐리어 바 또는 캐리어 바 부착물은 사용하지 마십시오. 그렇지 않을 경우, 기본 캐리어 바가 캐리어 바 부착물 및 적재물과 함께 차량에서 떨어져서 운전자와 다른 사람이 부상을 입거나 차량을 포함하여 대물 손상이 발생할 수 있습니다.

캐리어 바 부착물 장착

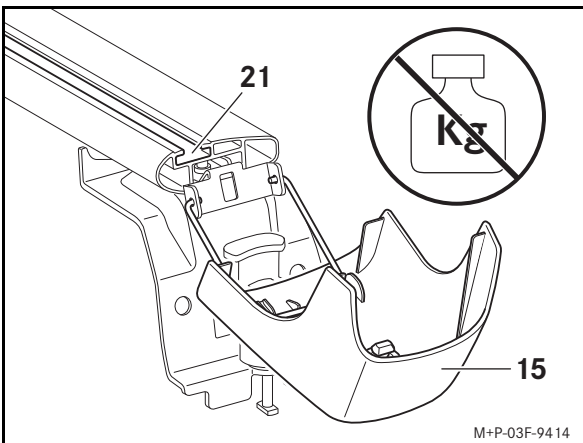

1. 커버 (15) 를 키 (4) 를 사용하여 연 후 아래로 내리십시오.

중요!

아래로 내린 커버에 하중을 가하지 마십시오. 커버가 손상되거나 부러질 수 있습니다.

2. 부착물의 홀더를 홈 (21) 안으로 밀어 넣으십시오.

자세한 정보는 각 캐리어 바 부착물의 개별 장착 설명서를 참조하십시오.

커버 프로필 장착

캐리어 바 부착물을 사용하지 않는 경우, 바람으로 인한 소음을 최소화하려면 커버 프로필 (6) 을 장착해야 합니다.

1. 커버 프로필 (6) 을 기본 캐리어 바 위에 놓은 후 홈 (21) 에 눌러 끼우십시오.
2. 커버 프로필 (6) 을 적절한 크기로 자르십시오.

• 전방 기본 캐리어 바 (1)	1110 mm
• 중앙 기본 캐리어 바 (2)	1110 mm
• 후방 기본 캐리어 바 (3)	1110 mm

분리

1. 커버 (15) 를 키 (4) 를 사용하여 연 후 위로 올리십시오.
2. 기본 캐리어 바 (1) 양쪽에 있는 빨간색 레버 (17) 를 위쪽으로 당기십시오. 퀵 클램프 장치 (18) 를 아래로 내린 후 오른쪽으로 돌리십시오.
3. 기본 캐리어 바 (1) 를 차량 루프에서 분리하십시오.

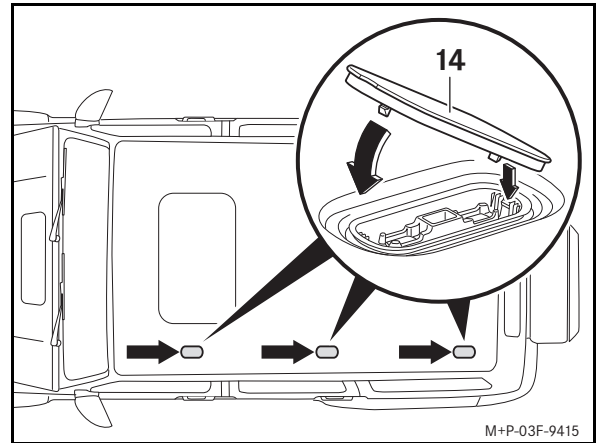

4. 커버 (14) 를 우선 한쪽 면에 끼운 후 아래 (화살표 방향) 로 누르십시오.
5. 양쪽에서 기본 캐리어 바 (1) 가 분리된 경우 퀵 클램프 장치 (18) 를 왼쪽으로 돌리십시오. 퀵 클램프 장치 (18) 를 위쪽으로 끝까지 젖히십시오. 빨간색 레버 (17) 를 아래로 누르십시오.
6. 커버 (15) 를 아래로 내린 후 키 (4) 로 잠그십시오.

주의 사항

기본 캐리어 바는 청결한 장소에 분실되지 않도록 보관하십시오.

Galiojimas

Šią pagrindinio laikiklio montavimo instrukciją leidžiama naudoti G klasės 463 ab serijos „Mercedes-Benz“ transporto priemonėms nuo 2018 metų versijos.

Pagrindinis laikiklis skirtas kroviniui transportuoti ant transporto priemonės stogo. Krovinio tvirtinimui pagrindiniam laikikliui papildomai dar reikalingos tinkamos laikiklių dalys (stogo bagažinė, slidžių laikiklis ir t. t.). Siekiant saugumo, „Mercedes-Benz“ rekomenduoja patvirtintus priedus, skirtus naudoti tik kartu su šiuo pagrindiniu laikikliu.

Atskiros detalės

- (1) Priekinis pagrindinis laikiklis
- (2) Vidurinis pagrindinis laikiklis
- (3) Galinis pagrindinis laikiklis
- (4) Raktas (6 vnt.)
- (5) Įrankiai
- (6) Dengiamasis apvadas (3 vnt.)

Žymėjimo vietos

- (7) Įmontavimo vieta priekyje kairėje
- (8) Įmontavimo vieta priekyje viduryje
- (9) Įmontavimo vieta gale kairėje

Naudingos pagalbinės priemonės



ĮSPĖJIMAS

Jeigu vietoj laiptelių naudojate technologines kiaurymes kėbule arba primontuojamas dalis, yra pavojus nuslysti, nukristi ir (arba) sugadinti transporto priemonę. Visada naudokite stabilias ir patvarias pakylas, pavyzdžiui, tinkamas kopėčias.

- Kopėčios
- Žirkklės

Techniniai duomenys

Pagrindinio laikiklio neto svoris:	3,2 kg
leistina stogo apkrova:	
- kai yra du pagrindiniai laikikliai	100 kg
- kai yra trys pagrindiniai laikikliai	150 kg
Maksimali leistina pagrindinio laikiklio apkrova:	
- kai yra du pagrindiniai laikikliai	93,6 kg
- kai yra trys pagrindiniai laikikliai	140,4 kg
Panaudojamas pagrindinio laikiklio plotis:	1055 mm
Pagrindinio laikiklio montavimo aukštis ^a :	130 mm
a. Papildomai prie transporto priemonės aukščio reikia įskaičiuoti pagrindinio laikiklio aukštį.	

Nurodymas

Jei montuodami susiduriate su sunkumais, kreipkitės į specializuotas dirbtuves. „Mercedes-Benz“ rekomenduoja kreiptis į „Mercedes-Benz“ techninės priežiūros skyrių.

Pasilikame teisę montavimo instrukcijoje keisti techninius duomenis, susijusius su paveikslėliais.

Svarbūs saugos nurodymai



ĮSPĖJIMAS

Reikia tiksliai laikytis kiekvieno atskiro darbinio montavimo instrukcijos etapo, įspėjamųjų nurodymų, bendrųjų saugumo nurodymų ir nurodymų. Jei pagrindinis laikiklis sumontuojamas neteisingai, kroviniai nuo automobilio gali nukristi ir sužaloti vairuotoją ar kitus asmenis ir (arba) sugadinti nuosavybę, įskaitant pačią transporto priemonę.



ĮSPĖJIMAS

Dėl krovinio ant stogo padidėja plotas, į kurį pučia vėjas, ir dėl to padidėja transporto priemonės svorio taškas bei keičiasi važiavimo kokybė. Pavyzdžiui, papildomas svoris ant transporto priemonės stogo pablogina stabdymo poveikį, važiavimą posūkiu ir transporto priemonės greitėjimą.

Todėl ir be pakrovimo su montuotais pagrindiniais laikikliais neviršykite didžiausio greičio 130 km/val. ir visada važiuokite itin atsargiai.

Transporto priemonę visada vairuokite, atsižvelgdami į esamą kelių kokybę, eismo ir oro sąlygas, o kai ant stogo vežate krovinius, būkite ypač atidūs.

Neviršykite maksimalios leistinos stogo apkrovos ir viso leistino transporto priemonės svorio naudodami įvairius ant transporto priemonės tvirtinamus laikiklius (stogo bagažinę, slidžių laikiklį ir pan.). Priešingu atveju nuo transporto priemonės pagrindiniai laikikliai, jų dalys ir (arba) kroviniai gali nukristi ir sužaloti jus ir kitus asmenis ir (arba) daiktus, įskaitant pačią transporto priemonę.

Viršijus leistiną bendrąjį svorį atsiranda neigiama įtaka važiavimo saugumui, važiavimo bei vairavimo ir stabdymo charakteristikos gali pastebimai pablogėti. Per daug apkrautos padangos gali perkaisti ir dėl to sprogti. Kyla avarijos pavojus!

Laikykitės pakraudami savo transporto priemonę, įskaitant ir transporto priemonės keleivius dėl leistino bendrojo svorio.

Bendrieji saugos nurodymai

Montuojant laikiklių dalis (stogo bagažinę, slidžių laikiklį ir pan.), būtina laikytis konkrečių montavimo instrukcijų.

Montuodami pagrindinį laikiklį atkreipkite dėmesį į pakitusius transporto priemonės matmenis.

„Mercedes-Benz“ saugumo sumetimais rekomenduoja naudoti tik Jūsų transporto priemonei patvirtintus pagrindinius laikiklius ir priedus.

Neplaukite sumontuotų pagrindinių laikiklių automatinėje plovykloje.

Nurodymas:

Atkreipkite dėmesį, kad ant pagrindinio laikiklio sumontuotų laikiklių ir krovinų svoris stoglangio pakėlimo amplitudės nesumažina. Atidarius stoglangį jis gali būti pažeistas.

Krovimas



ĮSPĖJIMAS

Kai transporto priemonė nevažiuoja ir naudojami trys pagrindiniai laikikliai, didžiausia 150 kg leistina stogo apkrova gali būti viršyta ne daugiau nei 150 kg, pavyzdžiui, naudojant stogo palapinę.

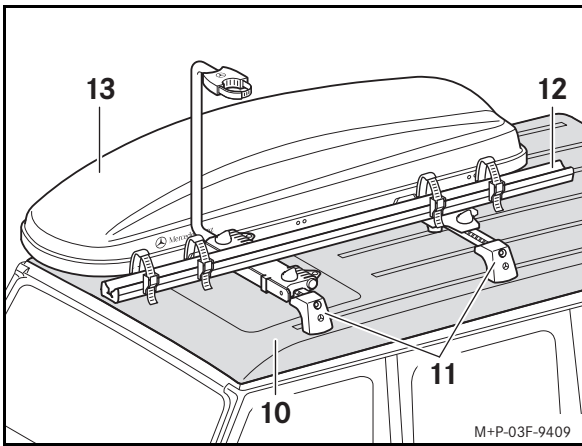

Didžiausią apkrovą nustatykite, kaip nurodyta.

Pavyzdys su dviem pagrindiniais laikikliais:

Leistina stogo apkrova (10):	100 kg
atėmus pagrindinių laikiklių savasis svoris (11):	6,4 kg
atėmus priedų nuosavą masę (12, 13):	30 kg
Maksimali leistina apkrova:	63,6 kg

Pavyzdys su trimis pagrindiniais laikikliais:

Leistina stogo apkrova (10):	150 kg
atėmus pagrindinių laikiklių savasis svoris (11):	9,6 kg
atėmus priedų nuosavą masę (12, 13):	30 kg
Maksimali leistina apkrova:	110,4 kg

Svarbu!

Laikykitės leistinos transporto priemonės stogo apkrovos, žr. transporto priemonės naudojimo instrukciją!

Dėl transportavimo ant stogo reikia laikytis eismo taisyklių bei visų susijusių šalies įstatymų. Krovinys neturi būti ilgesnis nei įstatymiškai nustatyti matmenys ir turi būti atitinkamai pažymėti.

Klojimas

Montavimas / išmontavimas parodytas ant priekinio pagrindinio laikiklio. Vidurinis ir galinis pagrindinis laikiklis turi būti montuojamas / išmontuojamas analogiškai.

Montavimą / išmontavimą atlikite dviese su kitu asmeniu.

Paprastai būtina sumontuoti visus tris pagrindinius laikiklius. Jeigu montuojami tik du pagrindiniai laikikliai, tuomet juos derinti galima taip:

- Priekinis pagrindinis laikiklis (1) / vidurinis pagrindinis laikiklis (2)
- Vidurinis pagrindinis laikiklis (2) / galinis pagrindinis laikiklis (3)

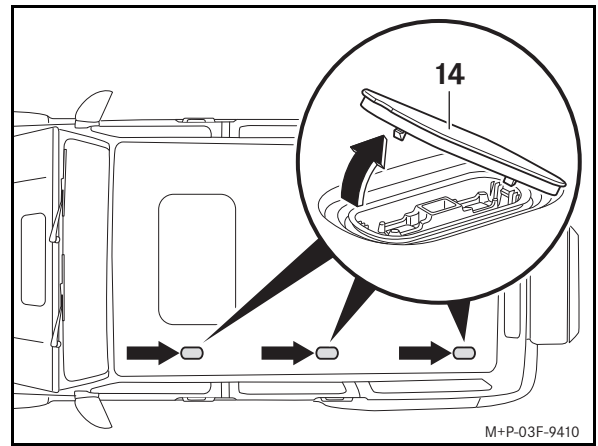

1. Išmontavimo įrankiu atsargiai nuimkite dangtį (14) rodyklės kryptimi ir padėkite į saugią vietą.

Nurodymas:

Naudokite salono įrankių krepšyje esantį išmontavimo įrankį, žr. transporto priemonės eksploatavimo instrukciją.

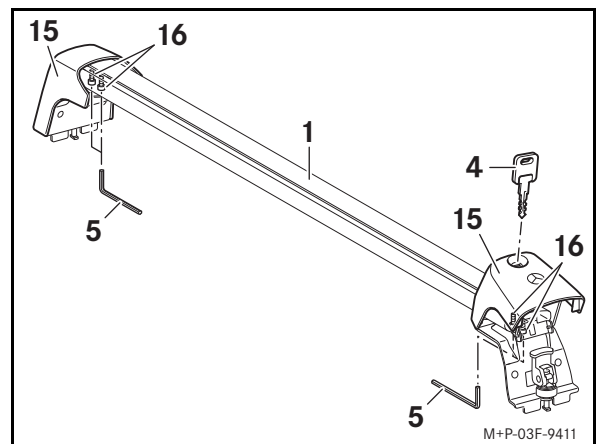

2. Atrakinkite dangtelius (15) raktu (4) ir atlenkite į viršų.
3. Varžtus (16) įrankiu (5) atsukite ketvirtį apsisukimo.

Nurodymas

Atlaisvinus varžtus (16) pagrindinis laikiklis tiksliai pritaikomas prie transporto priemonės stogo pločio. Šį nustatymą reikia atlikti tik pirmojo montavimo metu.

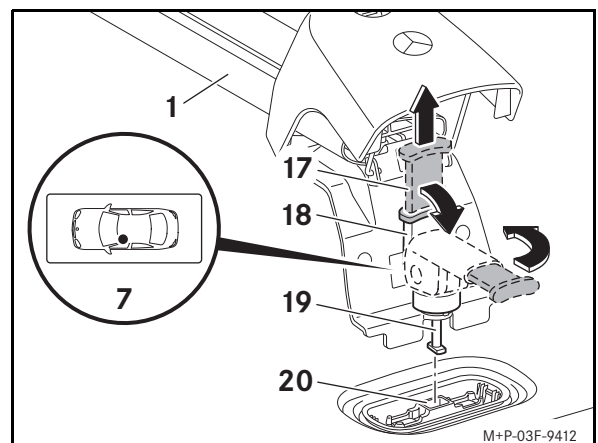

4. Iš abiejų pagrindinio laikiklio (1) pusių esančią raudoną svirtelę (17) patraukite aukštyn. Užspauskite žemyn įtampiklį (18) ir pasukite į dešinę.
5. Pagrindinį laikiklį (1), kaip parodyta įmontavimo vietoje priekyje kairėje (7), uždėkite ant transporto priemonės stogo taip, kad kojėlės (19) būtų uždėtos ant tvirtinimo taškų (20).

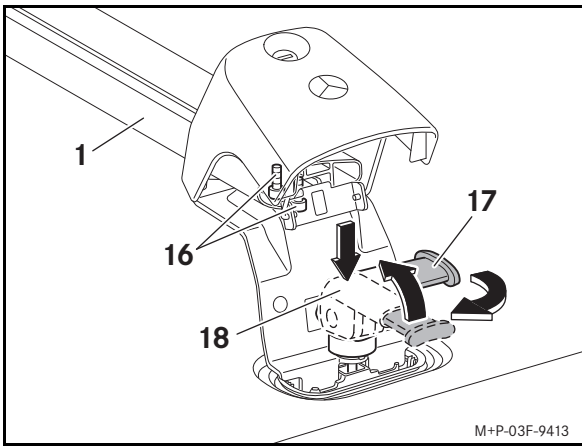

6. Iš abiejų pagrindinio laikiklio (1) pusių įtempiklį (18) paspauskite žemyn, palaikykite nuspaudę ir pasukite į kairę. Įtempiklį (18) iki galo pakelkite į viršų. Raudoną svirtelę (17) paspauskite žemyn.
7. Priveržkite varžtus (16) įrankiu (5).
8. Gaubtelius (15) nulenkite žemyn ir užrakinkite raktu (4).
9. Vidurinis pagrindinis laikiklis (2) ir galinis pagrindinis laikiklis (3) montuojami analogiškai.



ĮSPĖJIMAS

Prieš kiekvieną važiavimą ir ilgesnės kelionės metu patikrinkite pagrindinį laikiklį, ar jis užfiksuotas tvirtai, jei reikia, priveržkite varžtus. Tikrinkite laikiklius daugiausia kas 2500 km nuvažiuoto kelio, atsižvelgiant į važiavimo greitį.

Netepkite pagrindinio laikiklio varžtų jokiais sutepimo medžiagomis. Varžtai gali patys savarankiškai užsiblokuoti, ir pagrindinis laikiklis bei kroviniai nuo automobilio gali nukristi ir sužaloti vairuotoją ar kitus asmenis ir (arba) sugadinti nuosavybę, įskaitant pačią transporto priemonę.

Nenaudokite pažeistų ar sugadintų pagrindinių laikiklių ir laikiklių dalių. Pagrindinis laikiklis kartu su Jūsų transporto priemonės laikiklio dalimis ir kroviniais gali atsilaisvinti ir dėl to sužeisti Jus ir kitus asmenis ir (arba) Jūsų transporto priemonei padaryti materialinės žalos.

Ant laikiklių skirtus tvirtinti priedų montavimas

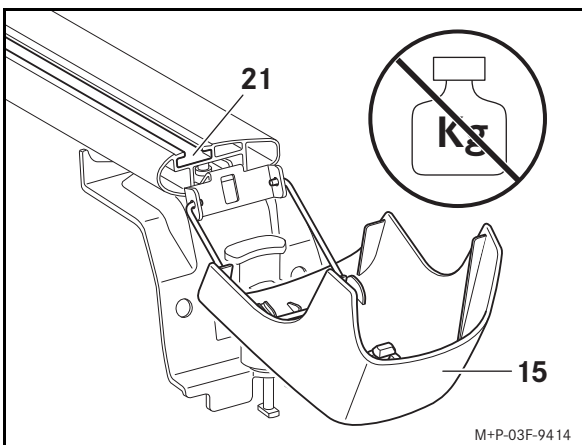

1. Gaubtelius (15) nulenkite žemyn ir užrakinkite raktu (4).

Svarbu!

Nekraukite daiktų ant nepritvirtintų apvadų. Taip galima patvirtinti ar sulaužyti apvadus.

2. Apvado laikiklį įstatykite į griovelį (21).

Daugiau nurodymų ieškokite konkrečių ant laikiklio tvirtinamų priedų montavimo instrukcijose.

Dengiamojo apvado montavimas

Jei jokio ant laikiklio tvirtinamo priedo nenaudosite, reikia sumontuoti dengiamąjį apvadą (6), taip sumažinsite vėjo keliamą triukšmą kelionės metu.

1. Uždėkite apvadą (6) ant pagrindinio laikiklio ir įspauskite į išdrožą (21).
2. Sukirpkite dengiamąjį apvadą (6):
 - (1) Priekinis pagrindinis laikiklis 1110 mm
 - (2) Vidurinis pagrindinis laikiklis 1110 mm
 - (3) Galinis pagrindinis laikiklis 1110 mm

Išmontavimas

1. Atrakinkite gaubtelius (15) raktu (4) ir atlenkite į viršų.
2. Iš abiejų pagrindinio laikiklio (1) pusių esančią raudoną svirtelę (17) patraukite į viršų. Užspauskite žemyn įtempiklį (18) ir pasukite į dešinę.
3. Nuimkite pagrindinį laikiklį (1) nuo transporto priemonės stogo.

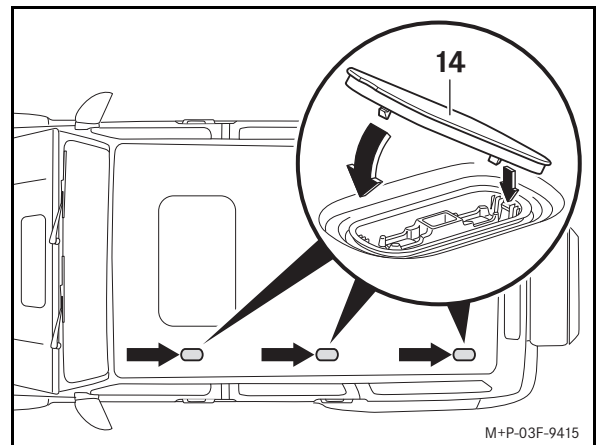

4. Dangtį (14) įstatykite pirma vienoje pusėje, o paskui rodyklės kryptimi paspauskite žemyn.
5. Kai pagrindiniai laikikliai (1) nuimti, įtempiklį (18) abiejose pusėse pasukite į kairę. Įtempiklį (18) iki galo pakelkite į viršų. Raudoną svirtelę (17) paspauskite žemyn.
6. Gaubtelius (15) nulenkite žemyn ir užrakinkite raktu (4).

Nurodymas

Pagrindinį laikiklį laikykite švarioje ir saugioje vietoje.

Piemērotība

Jumta šķērsstieņa montāžas pamācība ir paredzēta Mercedes-Benz G klasei, 463. sērijai, sākot ar 2018. g. modeļa pilnveidojumu.

Jumta šķērsstienis paredzēts, lai transportētu bagāžu uz automobiļa jumta. Lai nostiprinātu bagāžu, papildus jumta šķērsstienim vajadzīgas piemērotas balsta konstrukcijas (kaste uz jumta, slēpju turētāji u. c.). Mercedes-Benz drošības apsvērumu dēļ iesaka lietot tikai tādas piederumus, kuri ir apstiprināti lietošanai kopā ar šo jumta šķērsstieni.

Daļas

- (1) Jumta šķērsstienis priekšā
- (2) Jumta šķērsstienis vidū
- (3) Jumta šķērsstienis aizmugurē
- (4) Atslēga (6 gab.)
- (5) Instrumenti
- (6) Pārsega profils (3 gab.)

Atzīmes vietas

- (7) Montēšanas vieta priekšā kreisajā pusē
- (8) Montēšanas vieta vidū kreisajā pusē
- (9) Montēšanas vieta aizmugurē kreisajā pusē

Vajadzīgie palīglīdzekļi



BRĪDINĀJUMS

Ja virsbūves atveres vai montāžas daļas izmantojat kā pakāpienus, varat noslīdēt, nokrist un/vai bojāt automobili. Vienmēr izmantojiet stabilas kāpšanas palīgerīces, piemēram, piemērotas kāpnes.

- Kāpnes
- Šķēres

Tehniskie dati

Jumta šķērsstieņu pašsvars:	3,2 kg
Pieļaujamā slodze uz jumtu:	
- ar diviem jumta šķērsstieņiem:	100 kg
- ar trim jumta šķērsstieņiem:	150 kg
Maksimālais kravas svars uz šķērsstieņiem:	
- ar diviem jumta šķērsstieņiem:	93,6 kg
- ar trim jumta šķērsstieņiem:	140,4 kg
Jumta šķērsstieņu izmantojamais platums:	1055 mm
Jumta šķērsstieņu montāžas augstums ^a :	130 mm
a. Jumta šķērsstieņu papildu augstums, par kuru palielinās automobiļa kopējais augstums.	

Norāde

Ja montāžas laikā rodas grūtības, lūdzu, vērsieties kvalificētā specializētājā darbnīcā. Mercedes-Benz iesaka vērsties Mercedes-Benz servisa atbalsta punktā.

Mēs paturam tiesības mainīt tehnisko informāciju, nemainot montāžas pamācības attēlus.

Svarīgi drošības norādījumi



BRĪDINĀJUMS

Ikviens atsevišķs montāžas pamācības solis, brīdinājuma norāde, vispārējais drošības norādījums un norāde ir precīzi jāievēro. Ja jumta šķērsstieņi ir uzstādīti nepareizi, tie kopā ar jūsu automobiļa bagāžu var nokrist un savainot jūs un citus un/vai radīt materiālus bojājumus, arī jūsu automobiliem.



BRĪDINĀJUMS

Jumta krava rada lielāku vēja pretestību un paaugstina transportlīdzekļa smaguma centru, tādējādi mainās braukšanas īpašības. Piemēram, papildu svars uz automobiļa jumta var pasliktināt bremzēšanas efektu, braukšanu pagriezienos un automobiļa paātrinājumu.

Tāpēc nepārsniedziet maksimālo ātrumu 130 km/h, kad ir uzstādīti šķērsstieņi, pat ja uz tiem nav kravas, un vienmēr brauciet īpaši piesardzīgi.

Vienmēr pielāgojiet braukšanas manieri pašreizējiem brauktuves apstākļiem, satiksmes apstākļiem un laika apstākļiem un brauciet īpaši piesardzīgi, ja uz jumta atrodas krava.

Nekādā gadījumā nepārsniedziet maksimālo pieļaujamo slodzi uz jumtu un automobiļa pieļaujamo kopējo masu arī tad, ja izmantojat balsta konstrukcijas (kasti uz jumta, slēpju turētājus utt.). Citādi jumta šķērsstieņi, balsta konstrukcijas un/vai krava var nokrist no automobiļa un savainot jūs un citus un/vai radīt materiālus bojājumus, arī jūsu automobiliem.

Ja pārsniedz atļauto pilno masu, tiek ietekmēta braukšanas drošība, kā arī būtiski var pasliktināties braukšanas īpašības, vadāmības īpašības un bremzēšanas īpašības. Pārslogotas riepas var pārkarst un pārsprāgt. Pastāv negadījuma risks!

Vienmēr ievērojiet pieļaujamo automobiļa pilno masu ar kravu, ieskaitot automobiļa pasažierus.

Vispārēji drošības norādījumi

Uzstādot balsta konstrukcijas (kasti uz jumta, slēpju turētājus utt.), ievērojiet attiecīgo montāžas pamācību.

Ievērojiet, ka montēti jumta šķērsstieņi maina automobiļa izmērus.

Ja jumta šķērsstieņi netiek izmantoti, noņemiet tos no automobiļa drošības un degvielas ekonomijas labad.

Nebrauciet automazgātavā ar montētiem jumta šķērsstieņiem.

Norāde.

Raugieties, lai krava uz jumta šķērsstieņiem neierobežotu bīdāmā jumta atvēršanu. Citādi, kad paceļ bīdāmo jumtu, to var sabojāt.

Krava



BRĪDINĀJUMS

Kad automobilis stāv un ir izmantoti trīs jumta šķērsstieņi, maksimālo slodzi uz jumtu 150 kg drīkst pārsniegt par maksimāli 150 kg, piemēram, izmantojot jumta telti.

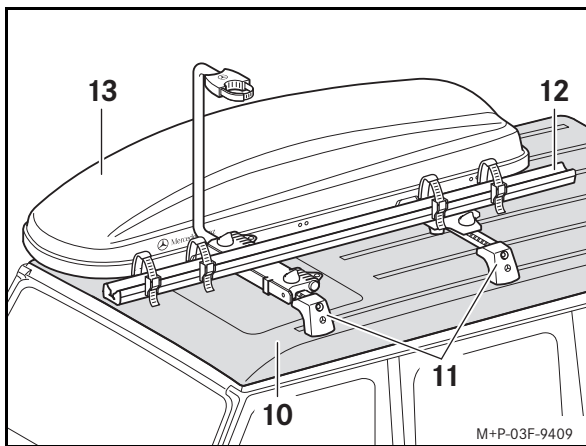

Maksimālo kravas svaru var noteikt, kā aprakstīts tālāk.

Piemērs ar diviem jumta šķērsstieņiem

Pieļaujamā slodze uz jumtu (10):	100 kg
bez jumta šķērsstieņu pašsvara (11):	6,4 kg
bez virsbūves pašsvara (12, 13):	30 kg
Maksimālais kravas svars:	63,6 kg

Piemērs ar trim jumta šķērsstieņiem

Pieļaujamā slodze uz jumtu (10):	150 kg
bez jumta šķērsstieņu pašsvara (11):	9,6 kg
bez virsbūves pašsvara (12, 13):	30 kg
Maksimālais kravas svars:	110,4 kg

Svarīgi!

Ievērojiet automobiļa pieļaujamo slodzi uz jumta, skatiet automobiļa lietošanas instrukciju!

Kad pārvadā kravu uz jumta, ir jāievēro ceļu satiksmes noteikumi un vietējās tiesību aktu normas. Krava nedrīkst pārsniegt tiesību aktos noteiktos izmērus, vai tai jābūt atbilstīgi apzīmētai.

Montāža

Ir attēlots priekšējā jumta šķērsstieņa montāžas/demontāžas process. Vidējā un aizmugurējā jumta šķērsstieņa montāža/demontāža jāveic līdzīgi.

Veiciet montāžu/demontāžu ar vēl kāda palīdzību.

Pamatā vienmēr jāmontē visi trīs jumta šķērsstieņi. Ja montē tikai divus jumta šķērsstieņus, iespējamās šādas kombinācijas:

- Jumta šķērsstienis priekšā (1)/jumta šķērsstienis vidū (2)
- Jumta šķērsstienis vidū (2)/jumta šķērsstienis aizmugurē (3)

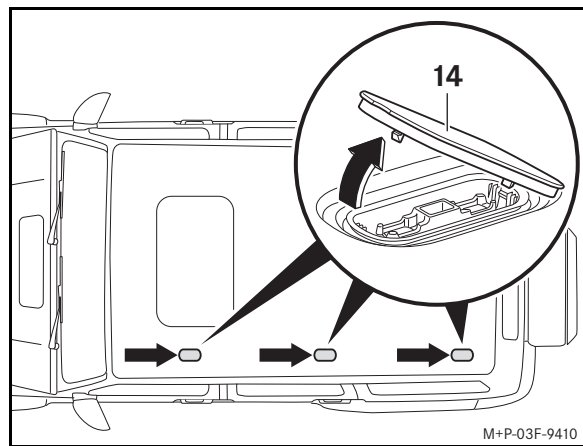

1. Vāku (14) uzmanīgi noņemiet bultiņas virzienā ar demontāžas instrumentu un glabājiet drošā vietā.

Norāde.

Izmantojiet demontāžas instrumentu no automobiļa instrumentu komplekta somas, skatiet automobiļa lietošanas instrukciju.

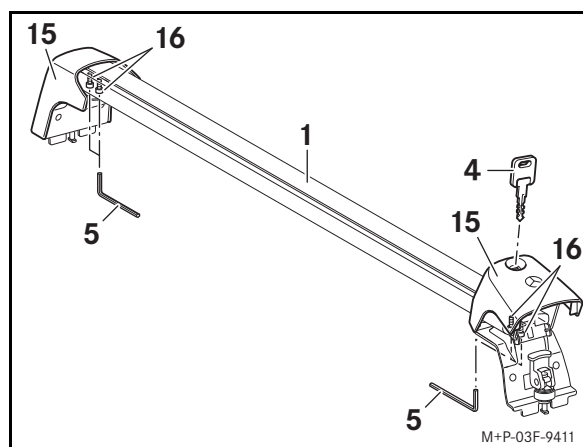

2. Pārsegu (15) atslēdziet ar atslēgu (4) un atvāziet uz augšu.
3. Atskrūvējiet skrūves (16) ar instrumentu (5) par vienu ceturtdaļapgriezieni.

Norāde

Skrūves (16) ir jāatskrūvē, lai jumta šķērsstieņus precīzi pielāgotu transportlīdzekļa jumta platumam. Pielāgošana ir jāveic tikai sākotnējā montāžā.

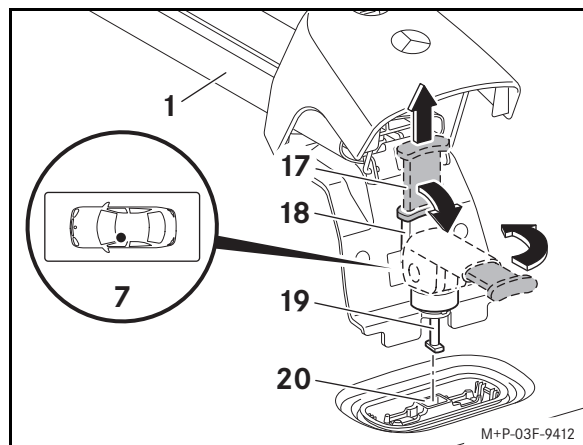

4. Abās jumta šķērsstieņa (1) pusēs pavelciet uz augšu sarkano sviru (17). Ātro spriegotājierīci (18) nolaidiet uz leju un pagrieziet pa labi.
5. Jumta šķērsstieni (1), kā attēlots priekšējās kreisās puses montēšanas vietā (7), novietojiet uz transportlīdzekļa jumta tā, ka kājas (19) ir stiprināšanas punktos (20).

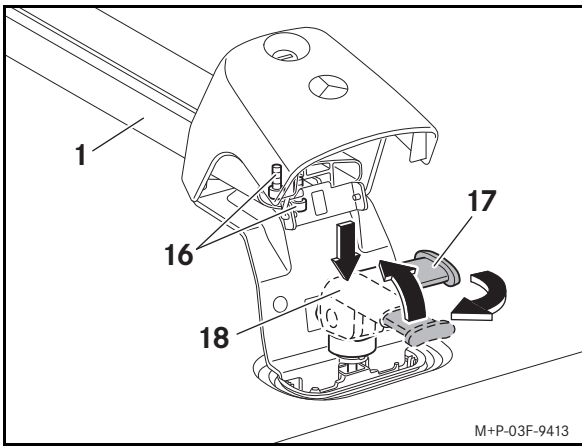

6. Abās jumta šķērsstieņa (1) pusēs nospiediet uz leju ātro spriegotājierīci (18), pieturiet to un pagrieziet pa kreisi. Paceliet ātro spriegotājierīci (18) pilnībā uz augšu. Nospiediet uz leju sarkano sviru (17).
7. Pievelciet skrūves (16) ar instrumentu (5).
8. Savāziet pārsegus (15) uz leju un aizslēdziet ar atslēgu (4).
9. Attiecīgi montējiet arī vidējo jumta šķērsstieni (2) un aizmugurējo jumta šķērsstieni (3).



BRĪDINĀJUMS

Pirms katra brauciena un ilgstoša brauciena laikā pārbaudiet, vai jumta šķērsstieņi turas stingri, un pievelciet skrūves, ja vajadzīgs. Atkārtojiet šo pārbaudi regulāri atbilstīgi brauktuves īpašībām, bet ne retāk kā pēc 2500 km.

Neizmantojiet smērvielas uz jumta šķērsstieņu skrūvēm. Citādi skrūves var atskrūvēties un jumta šķērsstieņi kopā ar kravu var nokrist no automobiļa un savainot jūs un citus un/vai radīt materiālus bojājumus, arī jūsu automobilim.

Neizmantojiet bojātus jumta šķērsstieņus vai balsta konstrukcijas. Jumta šķērsstieņi kopā ar balsta konstrukcijām var atvienoties no jūsu automobiļa un tādējādi savainot jūs un citus un/vai radīt materiālus bojājumus, arī jūsu automobilim.

Balsta konstrukciju montāža

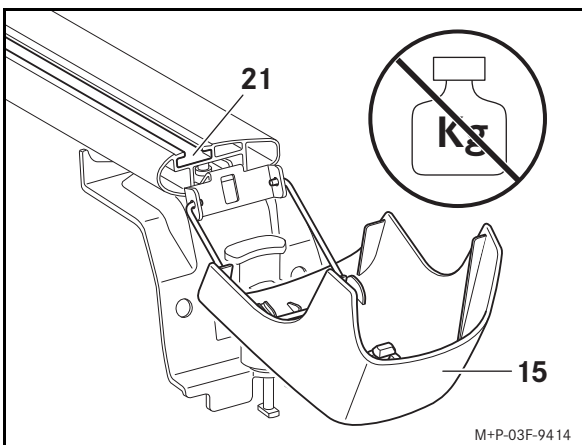

1. Pārsegus (15) atslēdziet ar atslēgu (4) un atvāziet uz leju.

Svarīgi!

Nenoslogojiet uz leju atvāztus pārsegus. Tādējādi pārsegus var bojāt vai salauzt.

2. Iebīdiet konstrukcijas turētāju padziļinājumā (21).

Papildu norādes, lūdzu, skatiet attiecīgo balsta konstrukciju montāžas pamācībā.

Pārsega profila montāža

Ja netiek lietotas balsta konstrukcijas, ir jāmontē pārsega profils (6), lai samazinātu vēja radīto troksni.

1. Pārsega profilu (6) uzlieciet uz jumta šķērsstieņa un iespiediet padziļinājumā (21).

2. Nogrieziet pārsega profilu (6).

- Jumta šķērsstienis priekšā (1) 1110 mm
- Jumta šķērsstienis vidū (2) 1110 mm
- Jumta šķērsstienis aizmugurē (3) 1110 mm

Demontāža

1. Pārsegus (15) atslēdziet ar atslēgu (4) un atvāziet uz augšu.

2. Abās jumta šķērsstieņa (1) pusēs pavelciet uz augšu sarkano sviru (17). Ātro spriegotājierīci (18) nolaidiet uz leju un pagrieziet pa labi.

3. Noņemiet jumta šķērsstieni (1) no automobiļa jumta.

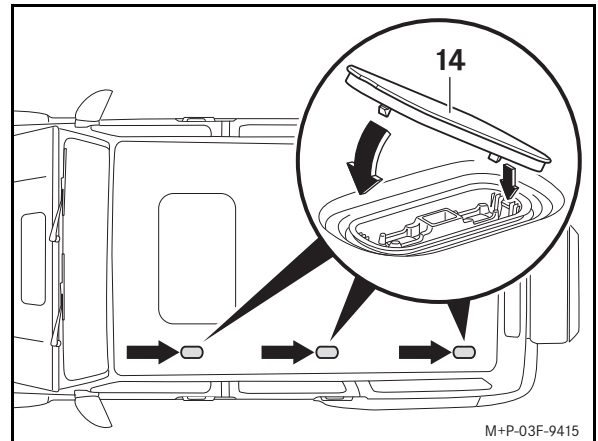

4. Vāku (14) vispirms ielieciet vienā pusē, pēc tam spiediet bultiņas virzienā uz leju.

5. Noņemtajiem jumta šķērsstieņiem (1) abās pusēs ātro spriegotājierīci (18) pagrieziet pa labi. Paceliet ātro spriegotājierīci (18) pilnībā uz augšu. Nospiediet uz leju sarkano sviru (17).

6. Savāziet pārsegus (15) uz leju un aizslēdziet ar atslēgu (4).

Norāde

Novietojiet jumta šķērsstieņus tīrā un drošā vietā.



Gyldighet

Denne monteringsanvisningen for basisstativet er godkjent for Mercedes-Benz G-Klasse, serie 463 fra facelift 2018.

Basisstativet brukes til å transportere last på taket av bilen. For å feste lasten trenger man passende stativpåbygg (takboks, skiholder osv.) i tillegg til basisstativet. Av sikkerhetsmessige grunner anbefaler Mercedes-Benz at du bare benytter tilbehør som er godkjent i forbindelse med dette basisstativet.

Enkeltdele

- (1) Basisstativ foran
- (2) Basisstativ i midten
- (3) Basisstativ bak
- (4) Nøkler (seks stk.)
- (5) Verktøy
- (6) Tildekningsprofil (tre stk.)

Markeringspunkter

- (7) Monteringsposisjon på venstre side foran
- (8) Monteringsposisjon på venstre side i midten
- (9) Monteringsposisjon på venstre side bak

Nødvendige hjelpemidler



ADVARSEL

Hvis du benytter karosseriåpninger eller påbyggsdeler som stigtrinn, er det fare for at du sklir, faller og/eller skader bilen. Benytt alltid stige e.l. som gir godt fotfeste og står støtt.

- Stige
- Saks

Tekniske data

Basisstativenes egenvekt:	3,2 kg
Tillatt taklast:	
- ved bruk av to basisstativer	100 kg
- ved bruk av tre basisstativer	150 kg
Maksimal last på basisstativene:	
- ved bruk av to basisstativer	93,6 kg
- ved bruk av tre basisstativer	140,4 kg
Utnyttbar bredde av basisstativene:	1055 mm
Basisstativenes monteringshøyde ^a :	130 mm
a. Tilleggshøyde som følge av basisstativ, som må inkluderes i kjøretøyets totale høyde.	

Merk:

Ta kontakt med et godkjent verksted hvis det oppstår problemer under monteringen. Mercedes-Benz anbefaler at du benytter et Mercedes-Benz verksted.

Vi tar forbehold om endringer i de tekniske detaljene i forhold til illustrasjonene i monteringsanvisningen.

Viktig sikkerhetsinformasjon



ADVARSEL

Følg arbeidsbeskrivelsen i monteringsanvisningen nøye trinn for trinn. Du må også følge advarslene, den generelle sikkerhetsinformasjonen og merknadene. Dersom basisstativene ikke er riktig montert, kan de løsne fra bilen sammen med lasten og skade deg og andre og/eller forårsake materiell skade, også på din bil.



ADVARSEL

Lasten på taket gir større vindfang og fører til at bilen får et høyere tyngdepunkt og dermed endrede kjøreegenskaper. Den ekstra vekten på biltaket kan for eksempel føre til at bilen får dårligere bremsevirkning, svingegenskaper og akselerasjonsevne.

Selv uten last og med montert basisstativ må du derfor aldri overskride en hastighet på maksimalt 130 km/t, og alltid kjøre ytterst forsiktig.

Tilpass alltid kjøremåten til de aktuelle vei-, trafikk- og værforholdene, og kjør ekstra forsiktig når du kjører med last på taket.

Overskrid aldri kjøretøyets maksimale taklast og tillatte totalvekt, heller ikke ved bruk av påbygg på basisstativet (takboks, skiholder osv.). Det er ellers fare for at basisstativ, stativpåbygg og/eller last løsner fra bilen, skader deg og andre personer og/eller forårsaker materielle skader, også på bilen din.

Ved overskridelse av tillatt totalvekt påvirkes kjøresikkerheten og kjøreegenskapene, og styre- og bremseegenskapene kan bli betydelig dårligere. Overbelastede dekk kan bli overopphet og eksplodere. Det er fare for ulykke!

Overhold alltid bilens tillatte totalvekt ved lastning, inkludert bilfører og passasjerer.

Generelle sikkerhetsanvisninger

Ved montering av påbygg på stativene (takboks, skiholder osv.) må monteringsanvisningen for påbygget følges.

Ta hensyn til at kjøretøyets ytre mål har endret seg på grunn av de monterte basisstativene.

For å bedre sikkerheten og spare drivstoff bør basisstativene tas av bilen når de ikke skal brukes.

Ta av basisstativene før du kjører inn i et vaskeanlegg.

Merknad:

Påse at lasten på basisstativpåbygg ikke kommer i veien for åpning av det elektriske soltaket. Soltaket kan ellers bli skadet.

Last



ADVARSEL

Når bilen står stille, og tre basisstativer er i bruk, kan maksimalt tillatt taklast på 150 kg overskrides med maksimalt 150 kg, for eksempel ved bruk av taktelt.

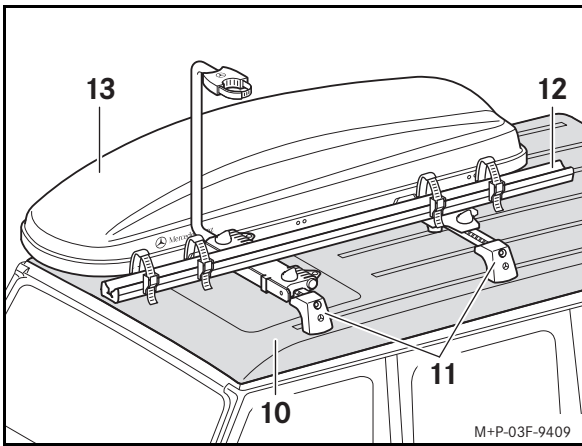

Maksimal last beregnes som følger:

Eksempel med to basisstativer:

Tillatt taklast (10):	100 kg
minus egenvekten til basisstativ (11):	6,4 kg
minus egenvekten til påbyggene (12, 13):	30 kg
Maksimal last:	63,6 kg

Eksempel med tre basisstativer:

Tillatt taklast (10):	150 kg
minus egenvekten til basisstativ (11):	9,6 kg
minus egenvekten til påbyggene (12, 13):	30 kg
Maksimal last:	110,4 kg

Viktig!

Ta hensyn til bilens tillatte taklast, se bilens instruksjonsbok!

Ved taktransport skal bestemmelsene i veitrafikkloven samt alle landsspesifikke forskrifter overholdes. Lasten må ikke stikke ut over de lovlig tillatte målene, og gjør den det, må den merkes i henhold til reglene.

Montering

Monteringen/demonteringen vises med fremre basisstativ som eksempel. Midterste og bakerste basisstativ skal monteres/demonteres tilsvarende.

Montering/demontering bør utføres av to personer.

Prinsipielt skal alltid alle tre basisstativer monteres. Hvis kun to basisstativer skal monteres, er følgende kombinasjoner mulige:

- Basisstativ foran (1) / basisstativ i midten (2)
- Basisstativ i midten (2) / basisstativ bak (3)

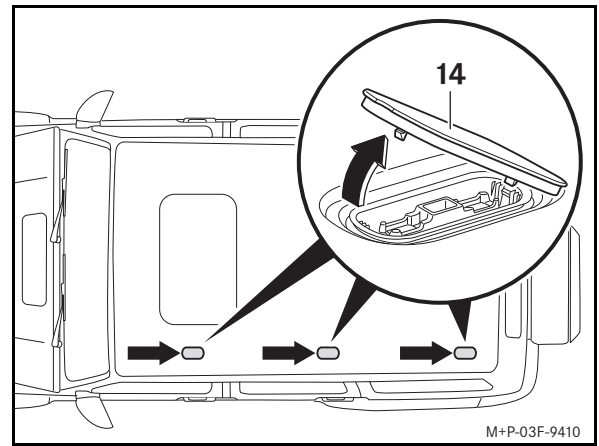

1. Fjern dekelet (14) forsiktig i pilens retning ved hjelp av demonteringsverktøyet, og legg det et trygt sted.

Merknad:

Benytt demonteringsverktøyet i bilverktøyvesken, se bilens instruksjonsbok.

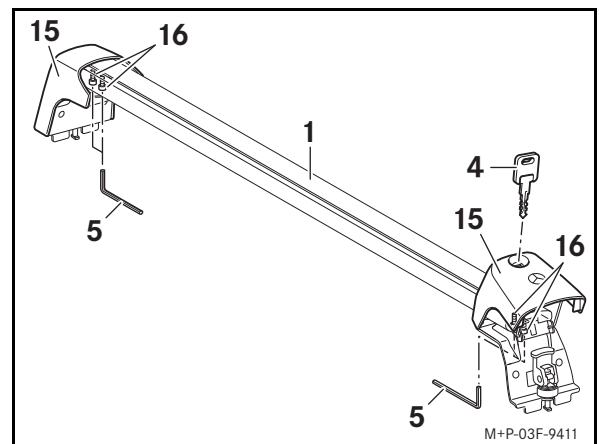

2. Lås opp dekslene (15) med nøkkelen (4), og vipp dem opp.
3. Løsne skruene (16) en kvart omdreining med verktøyet (5).

Merk:

Skruene (16) må løsnes for at du skal kunne tilpasse basisstativet nøyaktig til bredden av biltaket. Denne innstillingen er bare nødvendig første gang du monterer stativene.

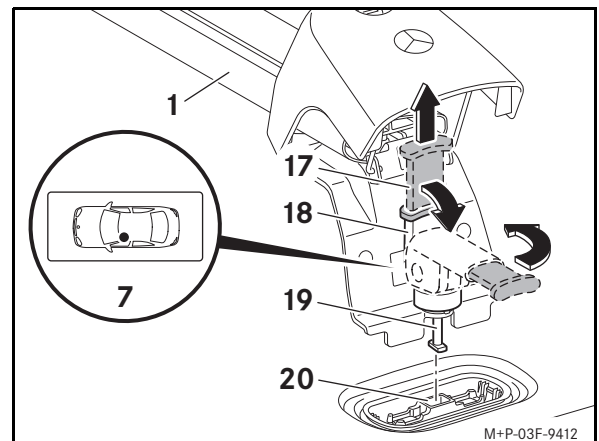

4. På begge sider av basisstativet (1) trekker du opp den røde spaken (17). Vipp ned hurtigstrammeren (18), og vri den mot høyre.
5. Sett basisstativet (1) på biltaket som vist i monteringsposisjonen foran til venstre (7) slik at føttene (19) sitter i festepunktene (20).

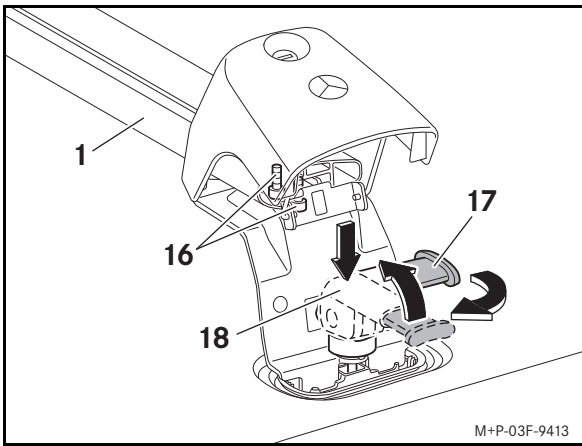

6. På begge sider av basisstativet (1) trykker du ned hurtigstrammeren (18), holder den inne og vrir mot venstre. Vipp opp hurtigstrammerne (18) til anslag. Trykk ned den røde spaken (17).
7. Stram skruene (16) med verktøyet (5).
8. Vipp dekslene (15) nedover, og lås med nøkkelen (4).
9. Monter det midterste basisstativet (2) og det bakerste basisstativet (3) på samme måte.



ADVARSEL

Før hver kjøretur og underveis på lengre strekninger må du kontrollere at basisstativene sitter godt, og stramme skruene ved behov. Gjenta denne kontrollen med jevne mellomrom avhengig av veibanens beskaffenhet, men senest etter 2500 km sammenhengende bruk.

Ikke bruk smøremidler på skruene på basisstativene. Skruene kan løsne av seg selv, og basisstativene kan løsne fra bilen sammen med lasten og skade deg og andre og/eller forårsake materielle skader, også på din bil.

Benytt aldri skadde eller defekte basisstativer eller stativpåbygg. Det er fare for at basisstativene løsner fra bilen sammen med stativpåbyggene og lasten, og skader deg og andre personer og/eller forårsaker materielle skader, også på bilen din.

Montere påbygg på stativene

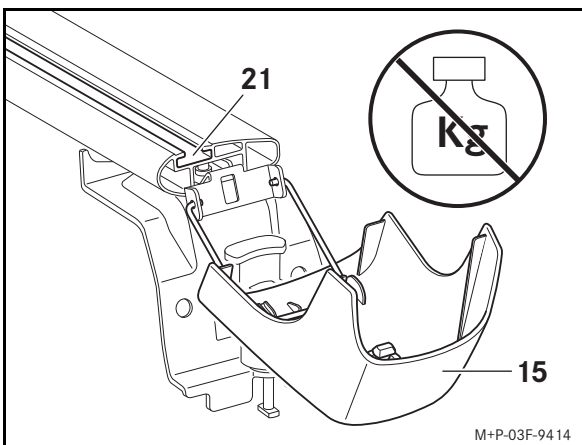

1. Lås opp dekslene (15) med nøkkelen (4), og vipp dem nedover.

Viktig!

Belast ikke beskyttelsesdekslene i nedvippet stilling. De kan bli skadet eller knekke.

2. Skyv holderen på påbygget inn i sporet (21).

Du finner flere opplysninger i monteringsanvisningen for de aktuelle påbyggene.

Montering av profillist

Hvis det ikke er montert noe påbygg på stativene, bør profillistene (6) monteres for å redusere vindstøy.

1. Legg profillistene (6) på basisstativene, og press dem inn i sporet (21).
2. Skjær til profillistene (6).
 - Basisstativ foran (1) 1110 mm
 - Basisstativ i midten (2) 1110 mm
 - Basisstativ bak (3) 1110 mm

Demontering

1. Lås opp dekslene (15) med nøkkelen (4), og vipp dem opp.
2. På begge sider av basisstativet (1) trekker du opp den røde spaken (17). Vipp ned hurtigstrammeren (18), og vri den mot høyre.
3. Ta stativet (1) av biltaket.

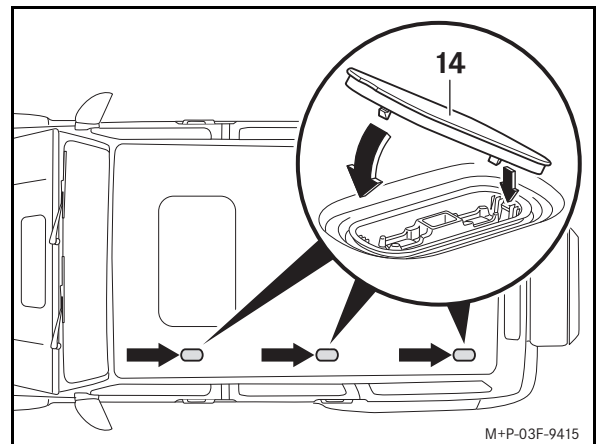

4. Sett dekselet (14) først inn på én side, og press nedover i pilens retning.
5. Vri hurtigstrammeren (18) mot venstre på begge sider av de to demonterte basisstativene (1). Vipp opp hurtigstrammerne (18) til anslag. Trykk ned den røde spaken (17).
6. Vipp dekslene (15) nedover, og lås med nøkkelen (4).

Merk:

Basisstativene må oppbevares på et rent og trygt sted.



Validade

As instruções de montagem do suporte básico estão aprovadas para veículos Mercedes-Benz Classe G, série 463 a partir da remodelação 2018.

O suporte básico visa o transporte de carga sobre o tejadilho do veículo. Para a fixação da carga, para além do suporte básico, são ainda necessárias superestruturas adequadas montadas no suporte (caixa do tejadilho, porta-esquis, etc.). Por razões de segurança, a Mercedes-Benz recomenda que utilize apenas acessórios aprovados para a utilização com este suporte básico.

Componentes individuais

- (1) Suporte básico dianteiro
- (2) Suporte básico central
- (3) Suporte básico traseiro
- (4) Chaves (6 unidades)
- (5) Ferramentas
- (6) Perfil de cobertura (3 unidades)

Locais de identificação

- (7) Local de instalação dianteiro esquerdo
- (8) Local de instalação central esquerdo
- (9) Local de instalação traseiro esquerdo

Meios auxiliares necessários



ADVERTÊNCIA

Se utilizar aberturas da carroçaria ou peças amovíveis como degraus, pode escorregar, cair e/ou danificar o veículo. Em vez disso, utilize apoios firmes antiderrapantes, p. ex., um escadote adequado.

- Escadote
- Tesoura

Dados técnicos

Peso próprio dos suportes básicos:	3,2 kg
Carga admissível sobre o tejadilho:	
- com dois suportes básicos	100 kg
- com três suportes básicos	150 kg
Carga útil máxima sobre os suportes básicos:	
- com dois suportes básicos	93,6 kg
- com três suportes básicos	140,4 kg
Largura útil dos suportes básicos:	1055 mm
Altura dos suportes básicos ^a :	130 mm
a. Altura adicional do suporte básico, que deve ser adicionada à altura do veículo.	

Nota

Se surgirem dificuldades durante a montagem, dirija-se a uma oficina qualificada. Para o efeito, a Mercedes-Benz recomenda uma oficina autorizada Mercedes-Benz.

Reservamo-nos o direito de efetuar alterações de pormenores de ordem técnica relativamente às ilustrações das instruções de montagem.

Indicações de segurança importantes



ADVERTÊNCIA

Todas as etapas de trabalho das instruções de montagem, os avisos de segurança, as indicações gerais de segurança e as indicações têm de ser respeitadas ao pormenor. Se os suportes básicos não estiverem corretamente montados, podem soltar-se do veículo, juntamente com a carga, e, desse modo, feri-lo a si e a outras pessoas e/ou provocar danos, inclusivamente no seu veículo.



ADVERTÊNCIA

A carga no tejadilho cria uma maior superfície de ataque ao vento e aumenta o centro de gravidade do veículo, alterando deste modo o comportamento de condução. Por exemplo, o peso adicional no tejadilho do veículo pode piorar o efeito de travagem, o comportamento em curvas e a capacidade de aceleração do veículo. Por isso, mesmo que tenha o suporte básico montado sem carga, não exceda uma velocidade máxima de 130 km/h e conduza sempre com especial atenção.

Adapte a sua condução às condições da estrada, do trânsito e meteorológicas e conduza com especial cuidado com o tejadilho carregado.

Respeite impreterivelmente a carga máxima sobre o tejadilho e o peso máximo autorizado do veículo, mesmo no caso de utilização de superestruturas montadas nos suportes (caixa do tejadilho, porta-esquis, etc.). Caso contrário, os suportes básicos, as superestruturas montadas nos suportes e/ou a carga podem soltar-se do veículo e, desse modo, feri-lo a si e a terceiros e/ou provocar danos, inclusivamente no seu veículo.

Ao ultrapassar o peso máximo autorizado a segurança da condução é afetada: as características da condução e o comportamento da direção e travagem podem piorar consideravelmente. Os pneus sobrecarregados podem sobreaquecer e rebentar. Existe perigo de acidente!

A carga útil, incluindo o peso dos ocupantes, nunca deve exceder o peso máximo autorizado do seu veículo.

Indicações gerais de segurança

Para a montagem de superestruturas no suporte (caixa do tejadilho, porta-esquis, etc.), devem observar-se as respetivas instruções de montagem.

Observe as dimensões do veículo alteradas pelos suportes básicos montados.

Por motivos de segurança e poupança de combustível, os suportes básicos devem ser desmontados em caso de não utilização do veículo.

Não entre com o veículo numa estação de lavagem automática com os suportes básicos montados.

Nota:

Assegure-se de que a carga colocada sobre as superestruturas montadas nos suportes básicos não limita o movimento de elevação do teto de abrir. Caso contrário, ao levantar o teto de abrir, este poderá ficar danificado.

Carga útil



ADVERTÊNCIA

Com o veículo parado e com três suportes básicos montados, é permitido ultrapassar a carga máxima admissível de 150 kg e no máximo de 150 kg, p. ex., com utilização de uma tenda de tejadilho.

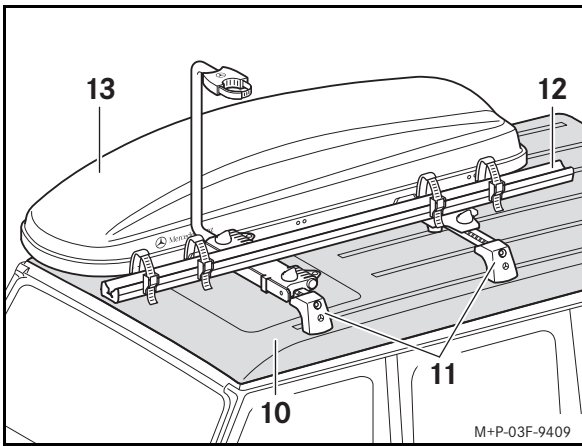

Pode determinar a carga útil máxima do seguinte modo.

Exemplo com dois suportes básicos:

Carga admissível sobre o tejadilho (10):	100 kg
menos o peso próprio do suporte básico (11):	6,4 kg
menos o peso próprio das superestruturas (12, 13):	30 kg
Carga útil máxima:	63,6 kg

Exemplo com três suportes básicos:

Carga admissível sobre o tejadilho (10):	150 kg
menos o peso próprio do suporte básico (11):	9,6 kg
menos o peso próprio das superestruturas (12, 13):	30 kg
Carga útil máxima:	110,4 kg

Importante!

Respeite a carga admissível sobre o tejadilho do veículo; consulte o Manual do Condutor!

Ao efetuar transportes no tejadilho, deve respeitar os regulamentos do código de autorização de circulação na via pública, bem como todos os regulamentos específicos do país. A carga não pode exceder as medidas prescritas por lei ou deve ser identificada em conformidade.

Montagem

A montagem/desmontagem é apresentada no suporte básico dianteiro. A montagem/desmontagem dos suportes básicos central e traseiro devem realizar-se de modo análogo.

Proceda à montagem/desmontagem com a ajuda de uma segunda pessoa.

É fundamental montar sempre os três suportes básicos. Se apenas forem montados dois suportes básicos, é possível emparelhar da seguinte forma:

- Suporte básico dianteiro (1)/Suporte básico central (2)
- Suporte básico central (2)/Suporte básico traseiro (3)

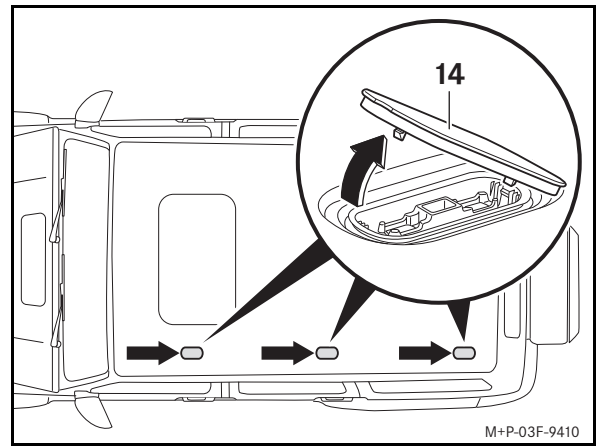

1. Remova cuidadosamente a tampa (14) no sentido da seta com a ferramenta de desmontagem e guarde-a em segurança.

Nota:

Utilize a ferramenta de desmontagem incluída na bolsa de ferramentas de bordo; consulte o Manual do Condutor.

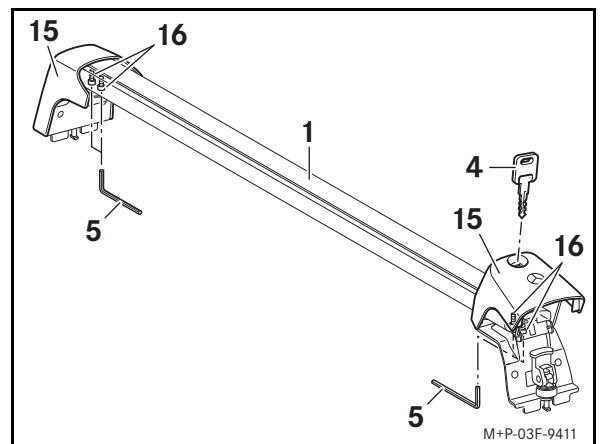

2. Feche as coberturas (15) com a chave (4) e vire-as para cima.
3. Solte os parafusos (16) em um quarto de volta com a ferramenta (5).

Nota

Soltar os parafusos (16) permite a adaptação exata dos suportes básicos à largura do tejadilho do veículo. Este ajuste só deve ser realizado aquando da primeira montagem.

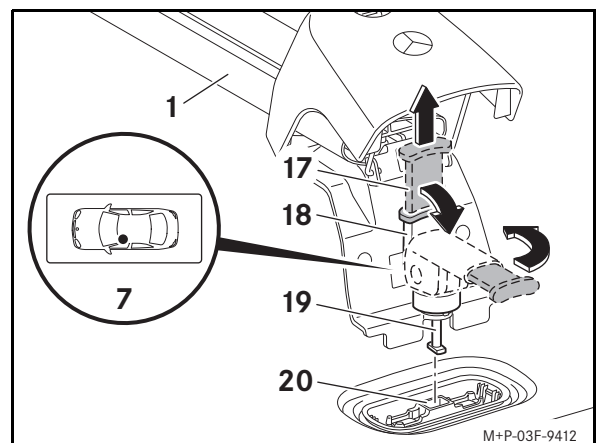

4. Puxe a alavanca vermelha (17) para cima, de ambos os lados do suporte básico (1). Vire o dispositivo de aperto rápido (18) para baixo e rode-o para a direita.
5. Coloque o suporte básico (1) sobre o tejadilho do veículo, conforme apresentado no local de instalação dianteiro esquerdo (7), de modo a que os pés (19) assentem nos pontos de fixação (20).

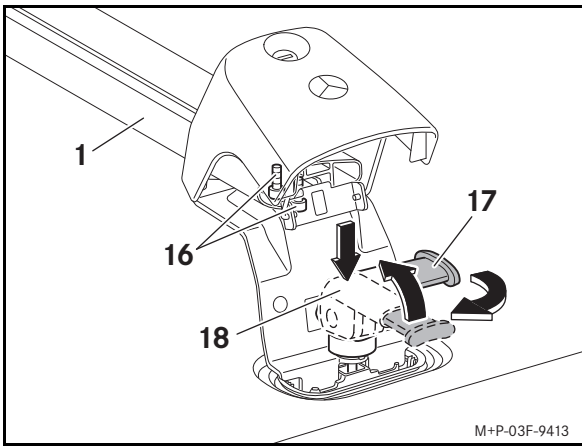

6. Pressione o dispositivo de aperto rápido (18) para baixo, de ambos os lados do suporte básico (1), mantenha-o pressionado e rode-o para a esquerda. Vire o dispositivo de aperto rápido (18) para cima, até ao batente. Empurre a alavanca vermelha (17) para baixo.
7. Fixe os parafusos (16) com a ferramenta (5).
8. Vire as coberturas (15) para baixo e feche-as com a chave (4).
9. Monte os suportes básicos central (2) e traseiro (3) de modo análogo.



ADVERTÊNCIA

Verifique se os suportes básicos estão bem fixos antes de cada viagem e também durante uma viagem mais prolongada e, se necessário, aperte os parafusos. Repita esta verificação em função das condições do piso da estrada em intervalos regulares, mas, o mais tardar, após 2500 km de utilização permanente.

Não utilize lubrificantes nos parafusos dos suportes básicos. Os parafusos podem soltar-se automaticamente e os suportes básicos podem soltar-se do veículo, juntamente com a carga, e, desse modo, feri-lo a si e a terceiros pessoas e/ou provocar danos, inclusivamente no seu veículo.

Não utilize suportes básicos ou superestruturas de suporte danificados ou defeituosos. Os suportes básicos poderiam soltar-se do seu veículo, juntamente com as superestruturas montadas no suporte e a carga, causando ferimentos a si e a terceiros e/ou provocar danos, inclusivamente no seu veículo.

Montagem de superestruturas no suporte

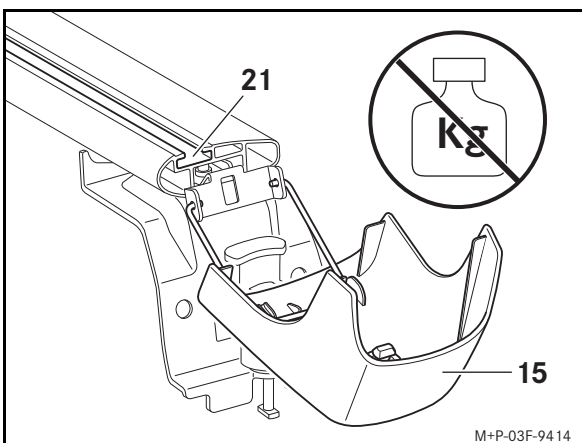

1. Feche as coberturas (15) com a chave (4) e vire-as para cima.

Importante!

Não submeta a carga as coberturas abertas para baixo. As coberturas podem ficar danificadas ou partir.

2. Introduza o suporte da superestrutura na ranhura (21). Consulte mais indicações nas instruções de montagem das respetivas superestruturas montadas nos suportes.

Montagem do perfil de cobertura

Se não forem utilizadas superestruturas nos suportes, devem ser montados os perfis de cobertura (6) para minimizar os ruídos aerodinâmicos.

1. Coloque os perfis de cobertura (6) sobre os suportes básicos e pressione-os para dentro da ranhura (21).
2. Corte os perfis de cobertura (6) à medida.
 - Suporte básico dianteiro (1) 1110 mm
 - Suporte básico central (2) 1110 mm
 - Suporte básico traseiro (3) 1110 mm

Desmontagem

1. Feche as coberturas (15) com a chave (4) e vire-as para cima.
2. Puxe a alavanca vermelha (17) para cima, de ambos os lados do suporte básico (1). Vire o dispositivo de aperto rápido (18) para baixo e rode-o para a direita.
3. Retire o suporte básico (1) do tejadilho do veículo.

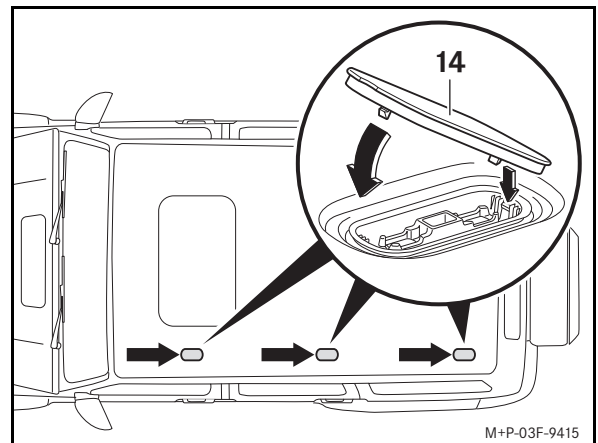

4. Aplique, em primeiro lugar, a cobertura (14) de um lado e depois pressione-a para baixo, no sentido da seta.
5. Nos suportes básicos (1) removidos, rode o dispositivo de aperto rápido (18) para a esquerda, de ambos os lados. Vire o dispositivo de aperto rápido (18) para cima, até ao batente. Empurre a alavanca vermelha (17) para baixo.
6. Vire as coberturas (15) para baixo e feche-as com a chave (4).

Nota

Guarde os suportes básicos num local limpo e seguro.

Zakres obowiązywania

Niniejsza instrukcja obsługi belki bazowej bagażnika dachowego została dopuszczona w odniesieniu do pojazdów Mercedes-Benz Klasy G, typoszeregu 463 począwszy od faceliftingu modelu w roku 2018.

Belka bazowa bagażnika dachowego służy do przewozu ładunków na dachu pojazdu. W celu zamocowania ładunku konieczne jest dodatkowo zastosowanie odpowiednich konstrukcji nośnych (bagażnik dachowy, uchwyt na narty itp.). Ze względów bezpieczeństwa firma Mercedes-Benz zaleca stosowanie wyłącznie akcesoriów zatwierdzonych do użytku z tym nośnikiem bazowym.

Elementy

- (1) Belka bazowa przednia
- (2) Belka środkowa
- (3) Belka bazowa tylna
- (4) Kluczyk (6 sztuk)
- (5) Narzędzia
- (6) Profil osłaniający (3 sztuk)

Oznaczone miejsca

- (7) Miejsce montażu z przodu z lewej strony
- (8) Miejsce montażu w części środkowej z lewej strony
- (9) Miejsce montażu z tyłu z lewej strony

Wymagane pomoce



OSTRZEŻENIE

Jeśli używają Państwo otworów w karoserii lub zamontowanych elementów jako stopni wejściowych, istnieje niebezpieczeństwo poślizgnięcia się, upadku i / lub uszkodzenia pojazdu. Należy zawsze wykorzystywać mocne i stabilne sposoby podparcia, takie jak np. dostosowana drabina.

- Drabina
- Nożyce

Dane techniczne

Masa własna belek bagażnika dachowego:	3,2 kg
Dopuszczalne obciążenie dachu:	
- w przypadku dwóch belek bazowych bagażnika dachowego	100 kg
- w przypadku trzech belek bazowych bagażnika dachowego	150 kg
Maksymalne obciążenie belek bagażnika dachowego:	
- w przypadku dwóch belek bazowych bagażnika dachowego	93,6 kg
- w przypadku trzech belek bazowych bagażnika dachowego	140,4 kg
Szerokość użytkowa belek bagażnika dachowego:	1055 mm
Wysokość belek bagażnika dachowego ^a :	130 mm

a. Dodatkowa wysokość belki bazowej, którą należy doliczyć do wysokości pojazdu.

Wskazówka

W przypadku wystąpienia trudności podczas montażu należy skontaktować się z fachowym serwisem. Producent pojazdów Mercedes-Benz zaleca skorzystanie w tym celu z ASO Mercedes-Benz.

Zastrzegamy sobie prawo do modyfikacji szczegółów technicznych w porównaniu z ilustracjami zawartymi w instrukcji montażu.

Ważne wskazówki dotyczące bezpieczeństwa



OSTRZEŻENIE

Należy dokładnie wykonać wszystkie pojedyncze czynności określone w instrukcji montażu oraz przestrzegać ostrzeżeń, ogólnych wskazówek dotyczących bezpieczeństwa oraz podanych informacji. Jeśli belki bazowe bagażnika dachowego nie są prawidłowo zamontowane, mogą się poluzować wraz z bagażem z pojazdu i spowodować w wyniku tego obrażenia u kierowcy i innych osób i/lub straty materialne również w Państwa pojeździe.



OSTRZEŻENIE

Obciążenie dachu oznacza większe pole oddziaływania wiatru, co prowadzi do podwyższenia punktu ciężkości pojazdu i w ten sposób do zmiany reakcji pojazdu podczas jazdy. Na przykład dodatkowy ciężar na dachu pojazdu może pogorszyć skuteczność hamowania, stabilność podczas jazdy na zakrętach oraz pogorszyć możliwości przyspieszania pojazdu.

Z tego powodu również z zamontowanymi belkami bazowymi bagażnika dachowego nie należy przekraczać prędkości maksymalnej 130 km/h oraz zachowywać zawsze zwiększoną ostrożność w czasie jazdy.

Technikę jazdy należy zawsze dostosowywać do aktualnych warunków drogowych, ruchu drogowego i warunków atmosferycznych, i zachować szczególną ostrożność podczas jazdy z bagażem na dachu.

Należy koniecznie przestrzegać maksymalnego obciążenia dachu i dopuszczalnej masy całkowitej pojazdu także w przypadku stosowania bagażników dachowych (boksy dachowe, uchwyty na narty itp.). W przeciwnym razie belki bazowe, bagażniki dachowe i/lub bagaż mogą się poluzować i spowodować w wyniku tego obrażenia u kierowcy i innych osób i/lub straty materialne również w Państwa pojeździe.

W przypadku przekroczenia dopuszczalnej masy całkowitej bezpieczeństwo jazdy nie jest zapewnione oraz pogorszyć mogą się właściwości jezdne, a także sterowność i skuteczność hamowania. Przeciężone opony mogą się przegrzewać i w wyniku tego pękać. Istnieje ryzyko wypadku!

Należy pamiętać, że masa bagażu wraz z pasażerami nie może przekraczać masy całkowitej pojazdu.

Ogólne wskazówki dotyczące bezpieczeństwa

W celu zamontowania bagażników dachowych (boksy dachowe, bagażniki na narty itp.) należy przestrzegać właściwej instrukcji montażu. Należy pamiętać o zmienionych w wyniku montażu bagażnika dachowego wymiarach pojazdu.

Ze względów bezpieczeństwa oraz w celu oszczędności paliwa w przypadku niekorzystania z bagażnika dachowego należy go zdemontować.

Z zamontowanym bagażnikiem dachowym nie należy korzystać z myjni automatycznych.

Wskazówka:

Należy zwracać uwagę, aby bagaż umieszczony na bagażniku dachowym nie ograniczał możliwości przesuwania panoramicznego okna dachowego. W przeciwnym razie podczas podnoszenia okna dachowego może dojść do jego uszkodzenia.

Ładowość



OSTRZEŻENIE

Podczas postoju pojazdu w przypadku zastosowania trzech belek dachowych maksymalne dopuszczalne obciążenie dachu wynoszące 150 kg może być przekroczone maksymalnie o 150 kg np. w przypadku korzystania z namiotu dachowego.

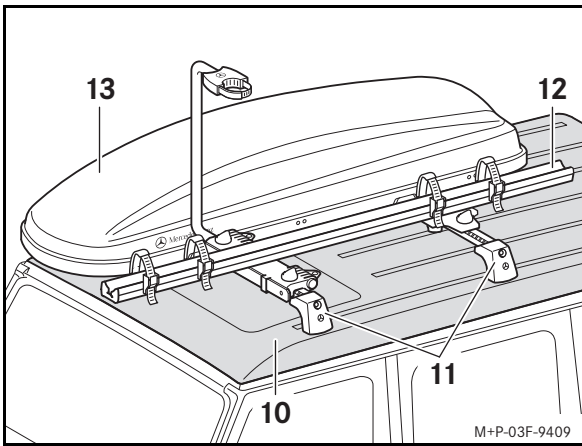

Maksymalna ładowność jest określana w następujący sposób:
Przykładowo w przypadku zastosowania dwóch belek dachowych:

Dopuszczalne obciążenie dachu (10):	100 kg
minus masa własna belek (11):	6,4 kg
minus masa własna zamontowanych elementów (12, 13):	30 kg
Maksymalna ładowność:	63,6 kg

Przykładowo w przypadku zastosowania trzech belek dachowych:

Dopuszczalne obciążenie dachu (10):	150 kg
minus masa własna belek (11):	9,6 kg
minus masa własna zamontowanych elementów (12, 13):	30 kg
Maksymalna ładowność:	110,4 kg

Ważne!

Należy przestrzegać wskazówek dotyczących dopuszczalnego obciążenia dachu pojazdu, patrz instrukcja obsługi pojazdu!

W odniesieniu do transportów dachowych należy przestrzegać przepisów Kodeksu ruchu drogowego oraz wszelkich przepisów krajowych. Bagaż nie może wystawać poza dopuszczalne ustawowo wymiary ew. musi być odpowiednio oznaczony.

Montaż

Montaż/ demontaż jest prezentowany na przykładzie przedniej belki bazowej. Montaż/ demontaż środkowej oraz tylnej belki bazowej należy wykonać analogicznie.

Do montażu/demontażu potrzebne są dwie osoby.

Zasadniczo powinny być zawsze zamontowane wszystkie trzy bazowe belki bagażnika dachowego. W przypadku montażu tylko dwóch dachowych belek bazowych możliwe są następujące połączenia:

- Bazowa belka przednia bagażnika dachowego (1)/ bazowa belka środkowa bagażnika dachowego (2)
- Bazowa belka środkowa bagażnika dachowego (2)/ bazowa belka tylna bagażnika dachowego (3)

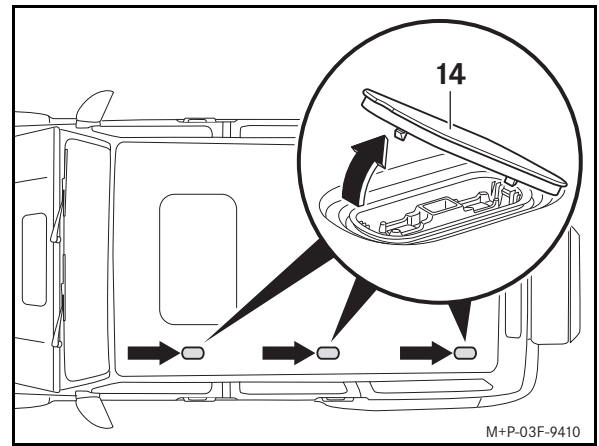

1. Pokrywę (14) należy ostrożnie usunąć w kierunku wskazanym strzałką przy użyciu narzędzia do demontażu, a następnie odpowiednio zabezpieczyć.

Wskazówka:

Należy używać narzędzia do demontażu znajdującego się w pokładowej torbie na narzędzia, zgodnie z instrukcją obsługi pojazdu.

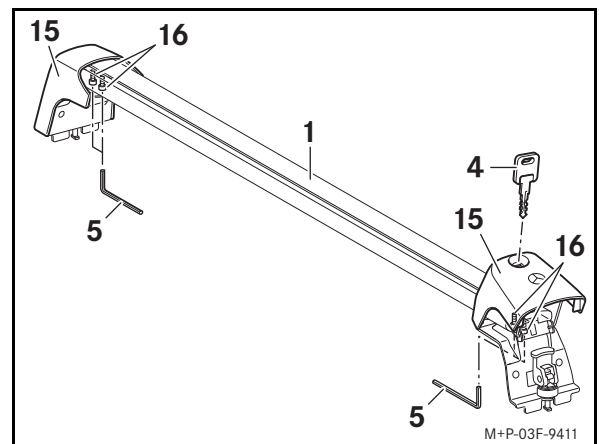

2. Należy otworzyć pokrywę (15) przy pomocy klucza (4), a następnie podnieść je do góry.
3. Poluzować śruby (16) za pomocą narzędzia (5) o jedną czwartą obrotu.

Wskazówka

Luzowanie śrub (16) służy do dokładnego dopasowania belek do szerokości dachu pojazdu. Tej regulacji należy dokonywać tylko podczas pierwszego montażu.

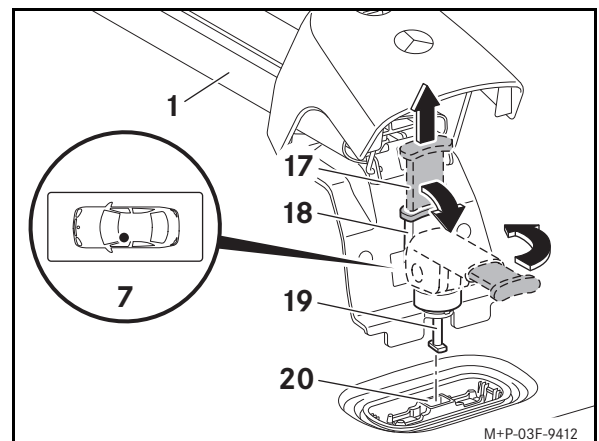

4. Po obu stronach belki bazowej (1) należy pociągnąć czerwoną dźwignię (17) do góry. Przechylić szybkozamykacz (18) do dołu i przekręcić w prawo.
5. Założyć belkę bazową bagażnika dachowego (1) na dach pojazdu zgodnie ze wskazówkami dotyczącymi miejsca montażu z przodu z lewej strony (7) w taki sposób, aby stopki (19) były osadzone w punktach mocowania (20).

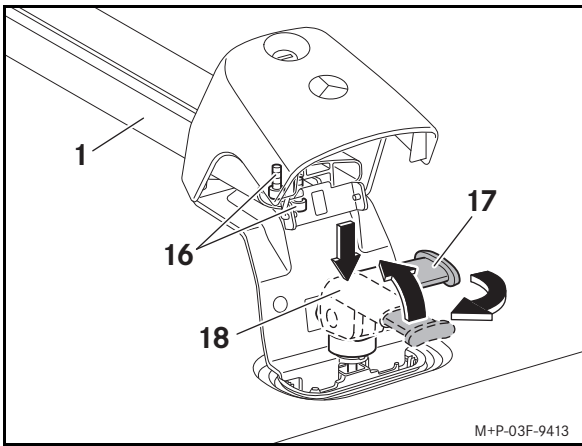

6. Po obu stronach belki bazowej (1) nacisnąć szybkozamykacz (18) do dołu, przytrzymać wciśnięty i przekręcić w lewo. Szybkozamykacz (18) odchylić do oporu do góry. Czerwoną dźwignię (17) nacisnąć do dołu.
7. Dokręcić śruby (16) za pomocą narzędzia (5).
8. Nakładki osłaniające (15) należy opuścić w dół, a następnie przy pomocy klucza (4) zamknąć.
9. Środkową belkę bazową bagażnika dachowego (2) oraz tylną belkę bazową bagażnika dachowego (3) należy zamontować analogicznie.



OSTRZEŻENIE

Przed każdą jazdą oraz podczas dłuższych podróży należy kontrolować belki bazowe bagażnika dachowego pod kątem stabilności mocowania, a w razie potrzeby dociągnąć śruby. Kontrolę należy powtarzać w regularnych odstępach w zależności od jakości nawierzchni, jednak najpóźniej po przejechaniu nieprzerwanie 2500 km.

Nie należy stosować smarów na śrubach belek bagażnika dachowego. Śruby mogą się poluzować samodzielnie, w wyniku czego może dojść do poluzowania się belek dachowych wraz z bagażem, co może doprowadzić do obrażeń kierowcy i innych osób i/lub szkód majątkowych, również w Państwa pojeździe.

Nie należy używać uszkodzonych belek bazowych bagażnika dachowego ani bagażników dachowych. Belki bazowe bagażnika dachowego mogą spaść z pojazdu wraz z bagażnikiem i bagażem, doprowadzając do obrażeń kierowcy i innych osób i/lub powodując szkody materialne, również w Państwa pojeździe.

Montaż bagażników dachowych

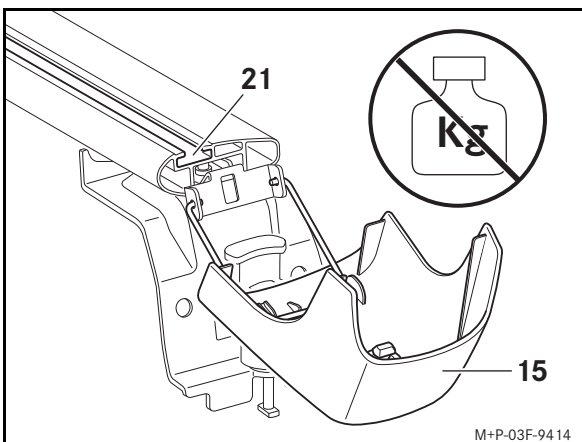

1. Nakładki osłaniające (15) należy opuścić w dół, a następnie zamknąć przy pomocy klucza (4).

Ważne!

Oston przechylonych do dołu nie należy obciążać. W przeciwnym razie ostony mogą ulec uszkodzeniu lub pęknąć.

2. Wsunąć belkę bagażnika w rowek (21).

Dalsze wskazówki znajdują się w instrukcji montażu danego bagażnika dachowego.

Montaż profilu osłaniającego

Jeśli bagażnik dachowy nie jest używany, należy zamontować profile osłaniające (6), aby zminimalizować odgłosy opływu powietrza.

1. Należy umieścić profil osłaniający (6) na belce i wcisnąć w rowek (21).
2. Profile osłaniające (6) należy przyciąć:

• (1) przednia belka bazowa bagażnika dachowego	1110 mm
• (2) środkowa belka bazowa bagażnika dachowego	1110 mm
• (3) tylna belka bazowa bagażnika dachowego	1110 mm

Demontaż

1. Należy otworzyć pokrywę (15) przy pomocy klucza (4) a następnie podnieść je do góry.
2. Po obu stronach belki bazowej (1) pociągnąć czerwoną dźwignię (17) do góry. Przechylić szybkozamykacz (18) do dołu i przekręcić w prawo.
3. Zdjąć belki bazowe (1) z dachu pojazdu.

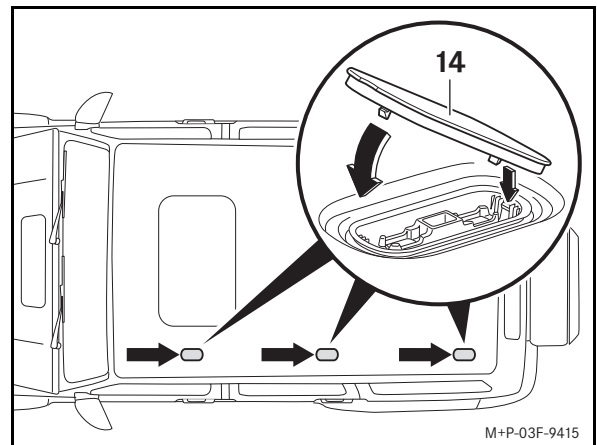

4. Należy najpierw umieścić pokrywę na jednej stronie (14) i jednocześnie wcisnąć do dołu, zgodnie z kierunkiem wskazywanym przez strzałkę.
5. Po zdemontowaniu bazowych belek bagażnika dachowego (1) należy obie strony (18) przekręcić w lewo. Szybkozamykacz (18) odchylić do oporu do góry. Czerwoną dźwignię (17) nacisnąć do dołu.
6. Nakładki osłaniające (15) należy opuścić w dół, a następnie zamknąć przy pomocy klucza (4).

Wskazówka

Belki bazowe bagażnika dachowego należy przechowywać w czystym i bezpiecznym miejscu.

Valabilitate

Indicația de montaj a suportului de bază este omologat pentru autovehiculele Mercedes-Benz clasa G, seria constructivă 463 începând cu modelul facelift 2018.

Suportul de bază servește la transportul încărcăturii pe plafonul autovehiculului. Pentru fixarea încărcăturii sunt necesare suplimentar pe lângă suportul de bază, structuri de fixare potrivite (cutie plafon, suport pentru schiuri etc.). Din motive de siguranță, Mercedes-Benz vă recomandă să utilizați doar accesoriile omologate pentru acest suport de bază.

Piese individuale

- (1) Suport de bază față
- (2) Suport de bază central
- (3) Suport de bază spate
- (4) Cheie (6 buc.)
- (5) Scule
- (6) Profil de acoperire (3 buc.)

Locuri de marcare

- (7) Loc de amplasare față stânga
- (8) Loc de montare mijloc stânga
- (9) Loc de amplasare spate stânga

Mijloace auxiliare necesare



AVERTIZARE

Dacă utilizați orificiile din caroserie sau piesele demontabile ca treaptă de acces, puteți aluneca, cădea și/sau să deteriorați autovehiculul. Utilizați întotdeauna dispozitive de urcare solide și stabile, de exemplu o scară adecvată.

- Scară
- Foarfecă

Date tehnice

Masa proprie a suporturilor de bază:	3,2 kg
sarcina permisă pe plafon:	
- cu două suporturi de bază	100 kg
- cu trei suporturi de bază	150 kg
Încărcarea maximă a suporturilor de bază:	
- cu două suporturi de bază	93,6 kg
- cu trei suporturi de bază	140,4 kg
Lățimea utilă a suporturilor de bază:	1055 mm
Înălțimea suprastructurii suporturilor de bază ^a :	130 mm
a. Înălțime suplimentară a suportului de bază, care trebuie adăugată la înălțimea autovehiculului.	

Indicație

În cazul în care apar dificultăți la montaj, adresați-vă unui atelier calificat. Mercedes-Benz vă recomandă în acest sens un centru de asistență pentru service Mercedes-Benz. Modificările detaliilor tehnice față de figurile din indicația de montaj sunt rezervate.

Indicații importante de siguranță



AVERTIZARE

Fiecare pas de lucru individual din indicația de montaj, indicațiile de avertizare, indicațiile de siguranță generale și indicațiile trebuie să fie respectate cu strictețe. În cazul în care suporturile de bază nu sunt montate corect, se pot desprinde împreună cu bunurile transportate de pe autovehicul și pot produce altor persoane vătămări corporale și/sau daune materiale, chiar și la autovehiculul dumneavoastră.



AVERTIZARE

Încărcarea pe acoperiș oferă o suprafață mai mare expusă la vânt și duce la mărirea centrului de greutate al autovehiculului și astfel la modificarea comportamentului de conducere. De exemplu, greutatea suplimentară de pe plafonul autovehiculului poate reduce eficacitatea de frânare, comportamentul de conducere în curbe și capacitatea de accelerare a autovehiculului.

Nu depășiți astfel nici fără încărcătură, cu suporturile de bază montate, o viteză maximă, de 130 km/h și deplasați-vă întotdeauna cu atenție sporită.

Adaptați întotdeauna stilul de rulare la condițiile drum, de trafic și la condițiile meteo și rulați cu atenție deosebită când rulați cu plafonul încărcat.

Respectați întotdeauna sarcina maximă pe plafon și greutatea totală admisă a autovehiculului și la utilizarea de suprastructuri pe suport (cutie plafon, suport pentru schiuri etc.). În caz contrar, suportul de bază, suprastructurile pentru suport de bază și/sau bunurile se pot desprinde de pe autovehicul și pot provoca altor persoane vătămări corporale și/sau daune materiale, chiar și la autovehiculul propriu.

La depășirea masei totale admise, este afectată siguranța la rulare, proprietățile la rulare cât și comportamentul direcției și al frânei care se pot înrăutăți considerabil. Anvelopele supraîncărcare se pot supraîncălzi și astfel exploda. Există pericol de accident!

Respectați întotdeauna cu încărcătura suplimentară, inclusiv cu ocupanții autovehiculului, greutatea totală admisă a autovehiculului dumneavoastră.

Indicații generale de siguranță

Pentru montarea de suprastructuri pe suport (cutie plafon, suport pentru schiuri etc.) se respectă indicația respectivă de montaj.

Țineți cont de modificarea dimensiunilor autovehiculului, ca urmare a montării suporturilor de bază.

Din motive de siguranță și de economisire a combustibilului, se recomandă demontarea suporturilor de bază de pe autovehicul, atunci când nu sunt utilizate.

Nu folosiți o spălătorie auto automată, atunci când suporturile de bază sunt montate.

Indicație:

Asigurați-vă că bunurile de pe suprastructurile pentru suport de bază nu restricționează cursa trapei panoramice. În caz contrar, aceasta se poate deteriora la ridicare.

Încărcarea



AVERTIZARE

În starea de repaus a autovehiculului și la utilizarea a trei suporturi de bază, sarcina maximă admisă pe plafon de 150 kg și maxim 150 kg poate fi depășită, de ex. la utilizarea unui cort pentru acoperiș.

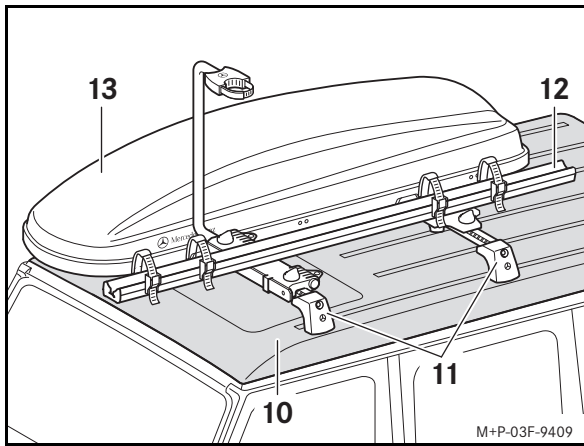

Încărcarea maximă o determinați după cum urmează.

Exemplu cu două suporturi de bază:

Sarcină admisă pe plafon (10):	100 kg
minus greutate proprie suport de bază (11):	6,4 kg
minus masa proprie a suprastructurilor (12, 13):	30 kg
Încărcare maximă:	63,6 kg

Exemplu cu trei suporturi de bază:

Sarcină admisă pe plafon (10):	150 kg
minus greutate proprie suport de bază (11):	9,6 kg
minus masa proprie a suprastructurilor (12, 13):	30 kg
Încărcare maximă:	110,4 kg

Important!

Respectați sarcina maximă pe plafon a autovehiculului, consultați manualul de utilizare al autovehiculului!

La transporturile pe plafon trebuie să se respecte normele StVZO, precum și toate normele specifice țării. Marfa pentru încărcare nu trebuie să depășească dimensiunea prevăzută prin lege, respectiv trebuie să fie marcată corespunzător.

Montare

Montarea/demontarea este reprezentată la suportul de bază din față. Montarea/demontarea suportului de bază din mijloc și din spate se efectuează identic.

Efectuați montarea/demontarea cu ajutorul unei a doua persoane.

În principiu ar trebui să fie montate întotdeauna toate trei suporturi de bază. La montarea a numai două suporturi de bază, este posibilă următoarea combinație:

- Suport de bază față (1)/suport de bază mijloc (2)
- Suport de bază mijloc (2)/suport de bază spate (3)

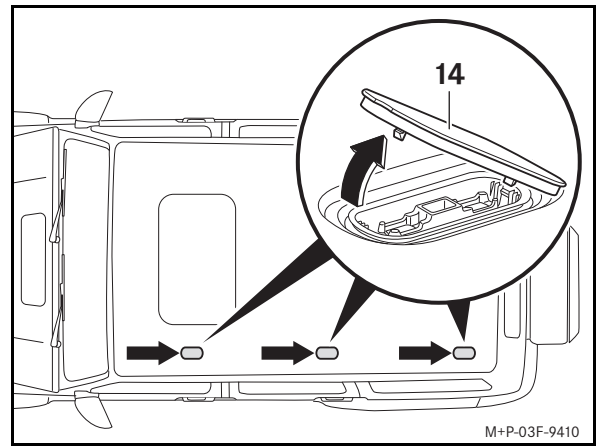

1. Înlăturați cu atenție capacul (14) în direcția săgeții cu sula pentru demontare și păstrați-l în siguranță.

Indicație:

Utilizați sula pentru demontare atașată în trusa de scule, vezi manualul de utilizare al autovehiculului.

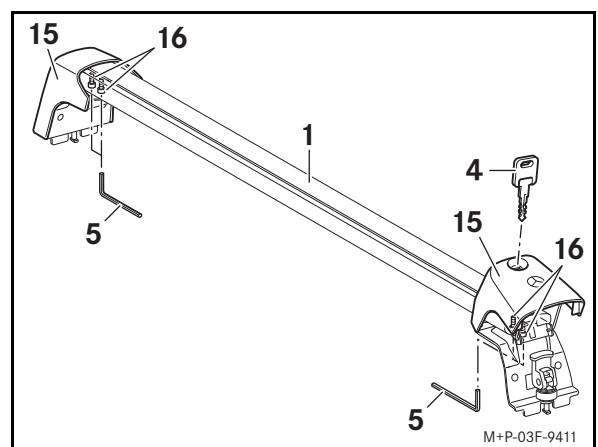

2. Deschideți capacele (15) cu cheia (4) și rabatați-le în sus.
3. Slăbiți șuruburile (16) cu sula (5) cu un sfert de rotație.

Indicație

Desfacerea șuruburilor (16) servește adaptării exacte a suporturilor de bază la lățimea plafonului autovehiculului. Această setare trebuie efectuată numai la primul montaj.

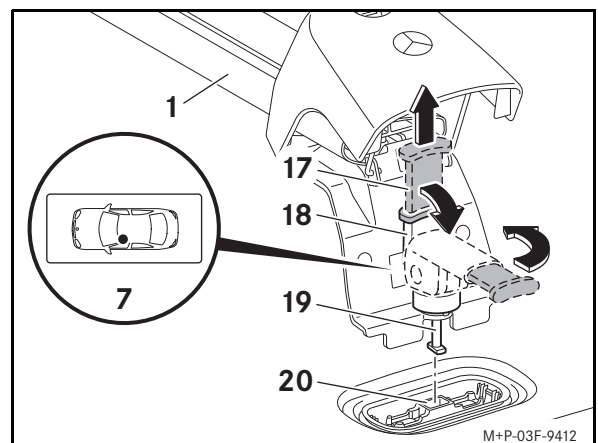

4. Trageți pe ambele laturi ale suportului de bază (1) maneta roșie (17) în sus. Rabatați elementul de tensionare rapidă (18) în jos și rotiți-l spre dreapta.
5. Așezați suportul de bază (1) în modul prezentat pentru locul de montare stânga față (7) pe plafonul autovehiculului, încât picioarele (19) să se așeze în punctele de fixare (20).

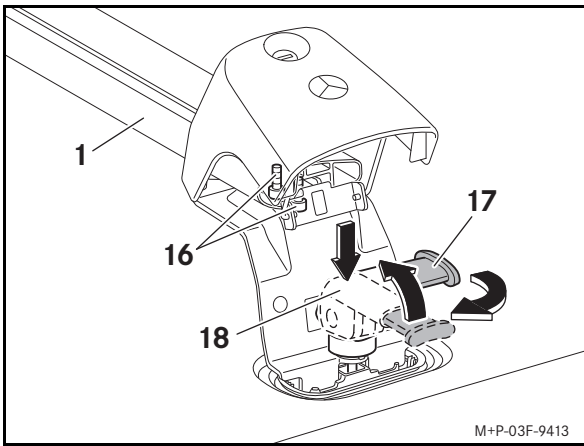

6. Apăsăți, pe ambele părți ale suportului de bază (1) elementul de tensionare rapidă (18) în jos, mențineți-l apăsată și rotiți-l spre stânga. Rabatați în sus elementul de tensionare rapidă (18) până la opritor. Apăsăți maneta roșie (17) în jos.
7. Strângeți șuruburile (16) cu sula (5).
8. Rabatați capacele (15) în jos și încuiați-le cu cheia (4).
9. Montați similar suportul de bază din mijloc (2) și pe cel din spate (3).



AVERTIZARE

Verificați suportul de bază înainte de fiecare deplasare și chiar și în timpul unei deplasări mai lungi cu privire la fixare fermă și dacă este nevoie strângeți șuruburile. Repetați acest control în funcție de caracteristicile căii de rulare la intervale regulate, cel târziu însă după 2500 km de utilizare continuă.

Nu utilizați lubrifianți pe șuruburile suporturilor de bază. Șuruburile se pot slăbi de la sine, iar suporturile de bază se pot desprinde împreună cu bunurile transportate de pe autovehicul și pot produce dumneavoastră sau altor persoane vătămări corporale și/sau daune materiale, chiar și la autovehiculul dumneavoastră.

Nu utilizați suportți de bază deteriorați sau defecți sau suprastructuri pentru suportți. Suporturile de bază se pot desprinde împreună cu suprastructurile și cu bunurile transportate de pe autovehicul și pot produce dumneavoastră sau altor persoane vătămări corporale și/sau daune materiale, chiar și la autovehiculul dumneavoastră.

Montarea suprastructurilor pe suport

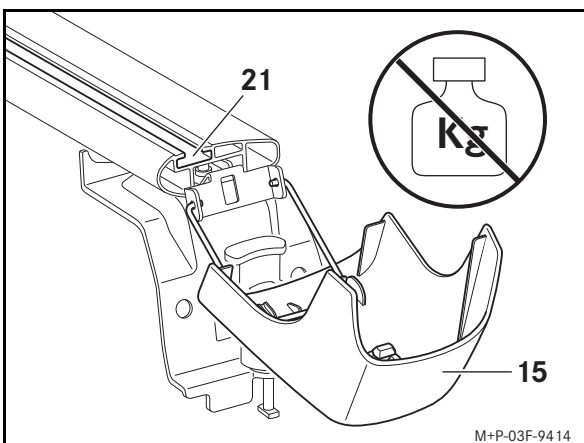

1. Deschideți capacele (15) cu cheia (4) și rabatați-le în jos.

Important!

Nu solicitați capacele bascate în jos. Capacele pot fi deteriorate sau se pot rupe.

2. Introduceți suportul suprastructurii în canal (21).

Mai multe informații vă rugăm să extrageți din indicațiile de montaj ale suprastructurilor pe suport respective.

Montarea profilului de acoperire

Dacă nu sunt utilizate suprastructuri pe suport, ar trebui montate profiluri de acoperire (6) pentru a minimaliza zgomotul provocat de vânt.

1. Așezați profilurile de acoperire (6) pe suportul de bază și presăți-l în canelură (21).
2. Decupați profilurile de acoperire (6).

• Suport de bază față (1)	1110 mm
• Suport de bază mijloc (2)	1110 mm
• Suport de bază spate (3)	1110 mm

Demontare

1. Deschideți capacele (15) cu cheia (4) și rabatați-le în sus.
2. Trageți pe ambele laturi ale suportului de bază (1) maneta roșie (17) în sus. Rabatați închiderea rapidă (18) în jos și rotiți-o spre dreapta.
3. Scoateți suportul de bază (1) de pe acoperișul autovehiculului.

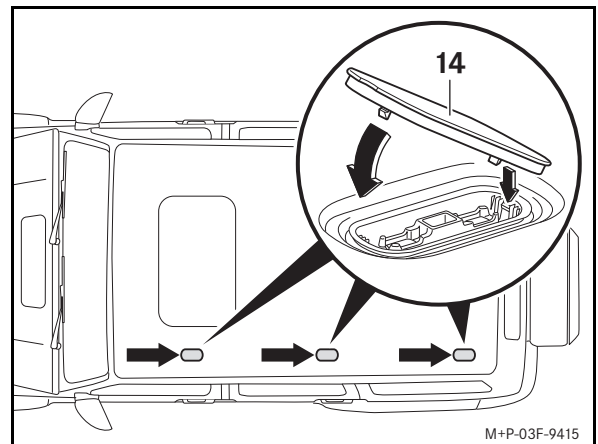

4. Introduceți capacul (14) prima dată pe o parte și ulterior apăsați-l în direcția săgeții în jos.
5. Când suporturile de bază sunt înlăturate (1) rotiți pe ambele laturi ale elementul de tensionare rapidă (18) spre stânga. Rabatați în sus elementul de tensionare rapidă (18) până la opritor. Apăsăți maneta roșie (17) în jos.
6. Rabatați capacele (15) în jos și încuiați-le cu cheia (4).

Indicație

Depozitați suporturile de bază într-un loc curat și sigur.



Giltighet

Denna monteringsanvisning för lastbågar är godkänd för Mercedes-Benz G-Klass, modellserie 463 fr.o.m. facelift 2018.

Lastbågarna används vid transport av last på bilens tak. För att sätta fast lasten ordentligt krävs förutom lastbågarna även passande tillbehör (takbox, skidhållare etc.). Mercedes-Benz rekommenderar att du av säkerhetsskäl endast använder tillbehör som har godkänts för Mercedes-Benz tillsammans med dessa lastbågar.

Separata delar

- (1) Främre lastbåge
- (2) Mittre lastbåge
- (3) Bakre lastbåge
- (4) Nycklar (6 st.)
- (5) Verktyg
- (6) Täckprofil (3 st.)

Markeringar

- (7) Monteringsposition vänster fram
- (8) Monteringsposition vänster mitt
- (9) Monteringsposition vänster bak

Hjälpmedel som behövs



VARNING

Om du använder öppningar i karossen eller monteringsdelar som fotsteg kan du halka, ramla ner och/eller skada bilen. Använd alltid en säker och stabil uppstigningshjälp, t.ex. en lämplig stege.

- Stege
- Sax

Tekniska data

Lastbågarnas egenvikt:	3,2 kg
Tillåten taklast:	
- med två lastbågar	100 kg
- med tre lastbågar	150 kg
Maxlast på lastbågarna:	
- med två lastbågar	93,6 kg
- med tre lastbågar	140,4 kg
Användbar bredd på lastbågarna:	1055 mm
Lastbågarnas påbyggnadshöjd ^a :	130 mm
a. Extra höjd för lastbågen som måste läggas till bilens höjd.	

Information

Kontakta en auktoriserad verkstad om du får problem med monteringen. Mercedes-Benz rekommenderar att du anlitar en Mercedes-Benz-serviceverkstad.

Med förbehåll för ändringar av tekniska specifikationer i förhållande till bilderna i monteringsanvisningen.

Viktig säkerhetsinformation



VARNING

Följ noggrant varje enskilt arbetsmoment i monteringsanvisningen. Ta även hänsyn till varningsinformationen, den allmänna säkerhetsinformationen samt övrig information. Om lastbågarna inte är korrekt monterade kan de lossna från bilen tillsammans med transportgodset. Det kan leda till personskador och/eller materiella skador, även på din bil.



VARNING

Taklasten ökar luftmotståndet och höjer bilens tyngdpunkt, vilket förändrar köregenskaperna. Den extra vikten på bilens tak kan t.ex. försämra bromsverkan, köregenskaperna i kurvor och accelerationsförmågan.

Kör därför inte fortare än 130 km/h med monterade lastbågar, även utan last, och kör alltid extra försiktigt.

Anpassa alltid körsättet efter aktuella väg-, trafik- och väderleksförhållanden och kör extra försiktigt när du har last på taket. Överskrid aldrig maximal taklast och tillåten totalvikt för bilen, inte heller om du använder tillbehör (takbox, skidhållare etc.). Annars kan lastbågarna, tillbehören och/eller transportgodset lossna från bilen och orsaka personskador och/eller materiella skador, även på din bil.

Om bilens maximala totalvikt överskrids påverkas körsäkerheten negativt och kör-, styr- samt bromsegenskaperna kan försämrats avsevärt. Däck som överbelastas kan överhettas och därmed explodera. Det finns risk för olycka!

Lasten inklusive medföljande personer får aldrig överskrida bilens maximalt tillåtna totalvikt.

Allmän säkerhetsinformation

För montering av tillbehör (takbox, skidhållare etc.) ska monteringsanvisningen i fråga följas.

Tänk på att bilens mått ändras med monterade lastbågar.

Av säkerhetsskäl och för att spara bränsle bör du montera av lastbågarna från bilen när de inte används.

Kör inte in i en biltvätt med monterade lastbågar.

Observera:

Se till att eventuell last på tillbehör på lastbågarna inte begränsar takluckans rörelseområde. Annars kan takluckan skadas när den höjs upp.

Lastkapacitet



VARNING

När bilen står stilla och vid användning av tre lastbågar får den högsta tillåtna taklasten på 150 kg överskridas med max 150 kg, t.ex. vid användning av ett taktält.

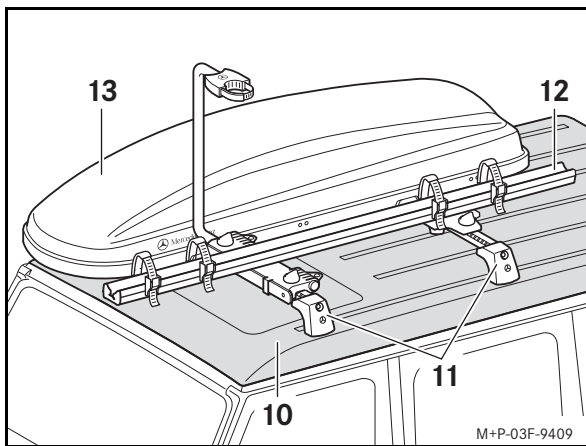

Maxlasten fördelas enligt följande:

Exempel med två lastbågar:

Tillåten taklast (10):	100 kg
Minus lastbågarnas egenvikt (11):	6,4 kg
Minus tillbehörens egenvikt (12, 13):	30 kg
Maxlast:	63,6 kg

Exempel med tre lastbågar:

Tillåten taklast (10):	150 kg
Minus lastbågarnas egenvikt (11):	9,6 kg
Minus tillbehörens egenvikt (12, 13):	30 kg
Maxlast:	110,4 kg

Viktigt!

Överskrid inte bilens maximalt tillåtna taklast, se bilens instruktionsbok!

Följ gällande nationella föreskrifter för körning med taklast. Transportgodset får inte skjuta ut över föreskrivna mått och det måste märkas korrekt.

Montera

Monteringen/avmonteringen visas med den främre lastbågen som exempel. Monteringen/avmonteringen av den mittre och den bakre lastbågen sker enligt samma princip.

Ta en andra person till hjälp när du monterar/monterar av lastbågarna.

Normalt sett ska du alltid montera alla tre lastbågarna. Om du enbart monterar två lastbågar, kan de kombineras på följande sätt:

- Främre lastbåge (1)/mittre lastbåge (2)
- Mittre lastbåge (2)/bakre lastbåge (3)

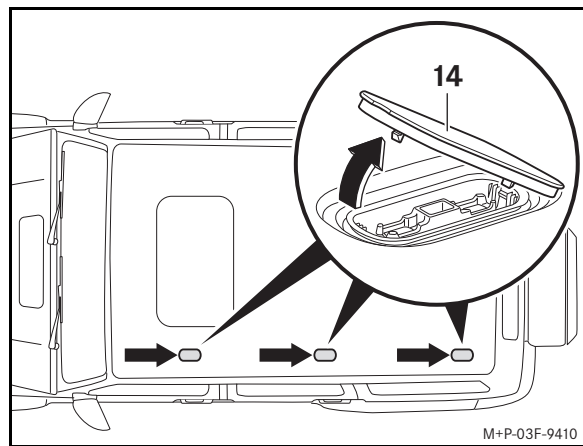

1. Använd demonteringsverktyget, avlägsna försiktigt locket (14) i pilriktningen och förvara det på ett säkert ställe.

Observera:

Använd demonteringsverktyget som finns i verktygsväskan, se bilens instruktionsbok.

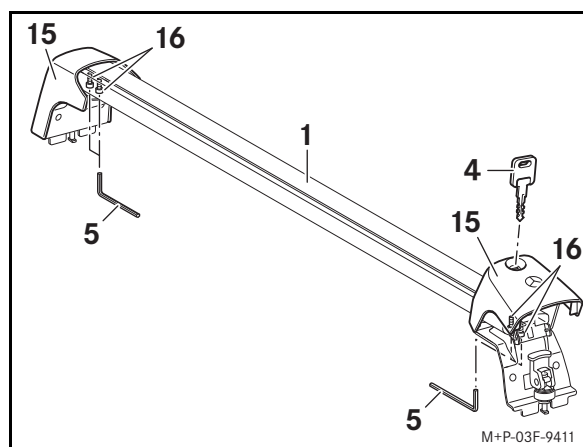

2. Lås upp kåporna (15) med nyckeln (4) och fäll upp dem.
3. Lossa skruvarna (16) ett kvarts varv med verktyget (5).

Information

Skruvarna (16) lossas för att lasthållarna ska kunna anpassas exakt efter bredden på bilens tak. Denna inställning behöver endast göras vid förstagsmonteringen.

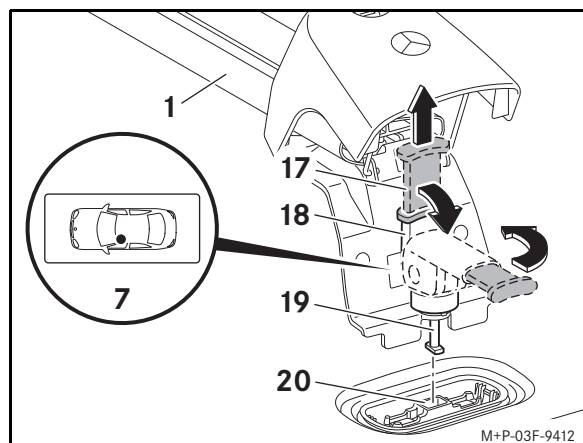

4. På båda sidor av lastbågen (1): Dra upp den röda spärren (17). Fäll ned snabbkopplingen (18) och vrid den åt höger.
5. Sätt i lastbågen (1) på fordonstaket, i exemplet visas vänster sida fram (7), så att fötterna (19) hamnar mitt för fästpunkterna (20).

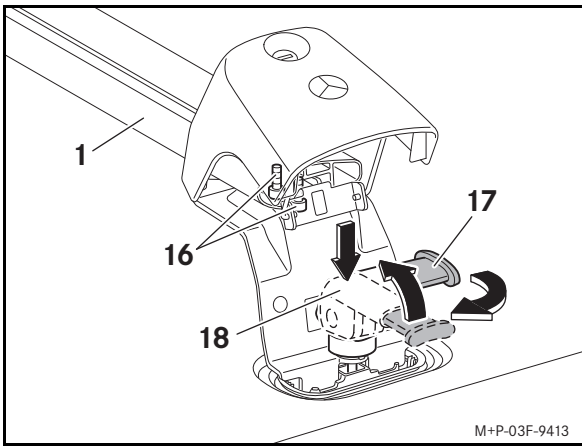

6. På båda sidor av lastbågen (1): Tryck ned snabbkopplingen (18), håll den nedtryckt och vrid åt vänster. Fäll upp snabbkopplingen (18) så långt det går. Tryck ned den röda spärren (17).
7. Dra åt skruvarna (16) med verktyget (5).
8. Fäll ned kåporna (15) och lås med nyckeln (4).
9. Montera den mittre (2) och den bakre lastbågen (3) enligt samma princip.



VARNING

Kontrollera att lastbågarna sitter ordentligt fast före varje körning och även under längre körningar. Dra åt skruvarna vid behov. Upprepa den här kontrollen med jämna mellanrum beroende på vägens beskaffenhet, dock senast efter 2 500 km kontinuerlig användning.

Använd inga smörjmedel på lastbågarnas skruvar. Skruvarna riskerar att släppa och lastbågarna kan då lossna från bilen tillsammans med transportgodset. Det kan leda till personsador och/eller materiella skador, även på din bil.

Använd inte lastbågar eller taktillbehör på lastbågarna som är skadade eller defekta. Lastbågarna kan lossna från bilen tillsammans med tillbehören och lasten, och därigenom skada både dig och andra. Följden kan också bli materiella skador, även på din bil.

Montering av tillbehör

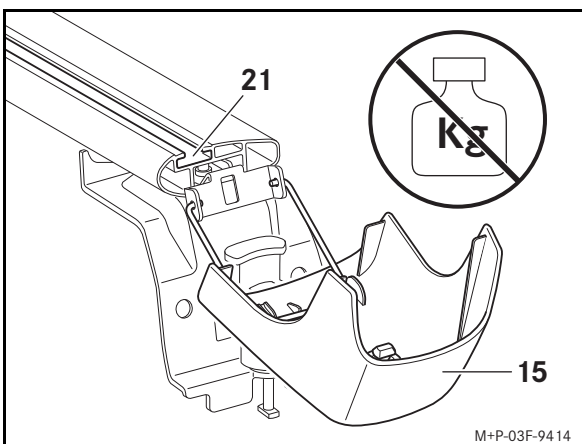

1. Lås upp kåporna (15) med nyckeln (4) och fäll ned.

Viktigt!

Belasta inte de nedfällda kåporna. De kan skadas eller gå sönder.

2. Skjut in fästet på tillbehöret i spåret (21).

Mer information finns i monteringsanvisningen för tillbehöret i fråga.

Montering av täckprofil

Om inga tillbehör används på lastbågarna bör täckprofilerna (6) monteras för att minimera vindbruset.

1. Sätt an täckprofilerna (6) mot lastbågarna och tryck in den i spåret (21).
2. Skär till täckprofilerna (6).

- Framre lastbåge (1) 1110 mm
- Mittre lastbåge (2) 1110 mm
- Bakre lastbåge (3) 1110 mm

Montera av

1. Lås upp kåporna (15) med nyckeln (4) och fäll upp dem.
2. På båda sidor av lastbågen (1): Dra upp den röda spärren (17). Fäll ned snabbkopplingen (18) och vrid den åt höger.
3. Ta av lastbågen (1) från bilens tak.

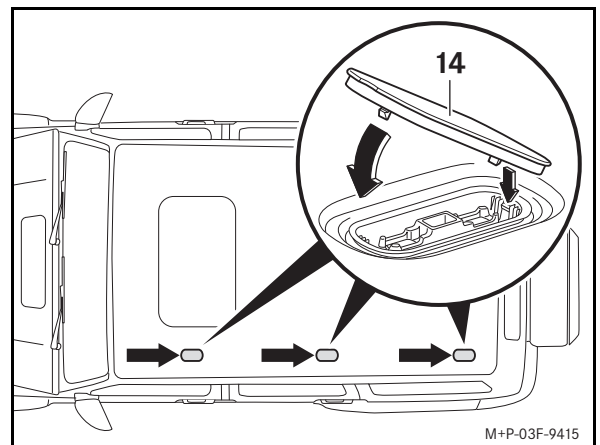

4. Börja med att sätta i lockets (14) ena sida och tryck därefter nedåt i pilriktningen.
5. Vrid snabbkopplingen (18) åt vänster på båda sidor av de avmonterade lastbågarna (1). Fäll upp snabbkopplingen (18) så långt det går. Tryck ned den röda spärren (17).
6. Fäll ned kåporna (15) och lås med nyckeln (4).

Information

Förvara lastbågarna på en ren och säker plats när de inte används.

Platnosť

Tento návod na montáž základného nosiča je určený pre Triedu G Mercedes-Benz, konštrukčný rad 463 od roku modernizácie modelu 2018.

Základný nosič slúži na prepravu nákladu na streche vozidla. Na upevnenie nákladu sú okrem základného nosiča potrebné ešte vhodné nadstavby na nosič (strešný box, držiak lyží atď.). Spoločnosť Mercedes-Benz vám z bezpečnostných dôvodov odporúča používať iba príslušenstvo schválené na používanie v kombinácii s týmto základným nosičom.

Jednotlivé diely

- (1) Základný nosič vpredu
- (2) Základný nosič v strede
- (3) Základný nosič vzadu
- (4) Kľúč (6 kusov)
- (5) Náradie
- (6) Krycí profil (3 kusy)

Miesta označenia

- (7) Miesto montáže vpredu vľavo
- (8) Miesto montáže v strede vľavo
- (9) Miesto montáže vzadu vľavo

Potrebné pomôcky



VÝSTRAHA

Ak použijete otvory v karosérii alebo montované diely ako nástupné schodíky, nemožno vylúčiť zošmyknutie, pád a/alebo poškodenie vozidla. Vždy používajte pomôcky na vystupovanie zabezpečujúce stabilné nastupovanie aj postavenie, napríklad vhodný rebrík.

- Rebrík
- Nožnice

Technické údaje

Vlastná hmotnosť základných nosičov:	3,2 kg
Povolené zaťaženie strechy:	
– pri dvoch základných nosičoch	100 kg
– pri troch základných nosičoch	150 kg
Maximálny náklad na základných nosičoch:	
– pri dvoch základných nosičoch	93,6 kg
– pri troch základných nosičoch	140,4 kg
Využitelná šírka základných nosičov:	1055 mm
Výška nadstavby základného nosiča ^a :	130 mm
a. Dodatočná výška základného nosiča, ktorá sa musí pripočítať k výške vozidla.	

Upozornenie

Ak sa pri montáži vyskytnú ťažkosti, obráťte sa, prosím, na kvalifikovanú odbornú dielňu. Výrobca vozidla vám odporúča, aby ste na tento účel využili služby autorizovaného servisu Mercedes-Benz.

Zmeny v technických detailoch oproti vyobrazeniam v návode na montáž sú vyhradené.

Dôležité bezpečnostné pokyny



VÝSTRAHA

Je potrebné postupovať presne podľa jednotlivých pracovných krokov uvedených v návode na montáž, dodržiavať výstražné pokyny, všeobecné bezpečnostné pokyny a upozornenia. Ak nie sú základné nosiče správne namontované, môžu sa uvoľniť z vášho vozidla spolu s nákladom a zraniť vás a iné osoby a/alebo spôsobiť vecné škody, a to aj na vašom vozidle.



VÝSTRAHA

Strešný náklad predstavuje väčšiu plochu vystavenú vetru a vedie k zvýšeniu ťažiska vozidla, a tým k zmene správania vozidla. Dodatočná hmotnosť na streche vozidla môže napríklad zhoršiť brzdný účinok, správanie vozidla v zákrutách a schopnosť zrýchlenia vozidla.

S namontovanými základnými nosičmi preto neprekročte maximálnu rýchlosť 130 km/h ani v prípade, keď sa na základných nosičoch nenachádza náklad, a jazdíte vždy so zvýšenou opatrnosťou.

Vždy prispôbte svoj štýl jazdy aktuálnym cestným podmienkam, cestnej premávke a poveternostným vplyvom a jazdite obzvlášť opatrne, ak jazdíte s nákladom na streche.

Bezpodmienečne dodržte maximálne zaťaženie strechy a najväčšiu prípustnú celkovú hmotnosť vozidla aj pri použití nadstavieb na nosiče (strešný box, držiak lyží atď.). V opačnom prípade by sa mohli základné nosiče, nadstavby na nosiče a/alebo náklad uvoľniť z vozidla a zraniť vás a iné osoby a/alebo spôsobiť vecné škody, a to aj na vašom vozidle.

Pri prekročení najväčšej prípustnej celkovej hmotnosti je ovplyvnená bezpečnosť jazdy a výrazne sa môžu zhoršiť aj jazdné vlastnosti a tiež správanie vozidla pri riadení a brzdení. Preťažené pneumatiky sa môžu prehriať, v dôsledku čoho môžu prasknúť. Hrozí nebezpečenstvo nehody!

Vždy zohľadnite hmotnosť nákladu vrátane cestujúcich a dodržte najväčšiu prípustnú celkovú hmotnosť svojho vozidla.

Všeobecné bezpečnostné pokyny

Pri montáži nadstavieb na nosiče (strešný box, držiak lyží a pod.) dodržte príslušný návod na montáž.

Rešpektujte zmenené rozmery vozidla z dôvodu namontovaných základných nosičov.

Z bezpečnostných dôvodov a pre úsporu paliva by sa mali nepoužívané základné nosiče demontovať z vozidla.

Nenechajte umývať vozidlo v umývacej linke s namontovanými základnými nosičmi.

Upozornenie:

Dávajte pozor na to, aby náklad na nadstavbách na základných nosičoch neobmedzoval dráhu zdvihu posuvnej strechy. Inak by sa mohla posuvná strecha pri nadvihnutí poškodiť.

Zaťaženie nákladom



VÝSTRAHA

Pri státi vozidla a použití troch základných nosičov smie byť maximálne povolené zaťaženie strechy 150 kg prekročené o hmotnosť maximálne 150 kg, napríklad pri použití strešného stanu.

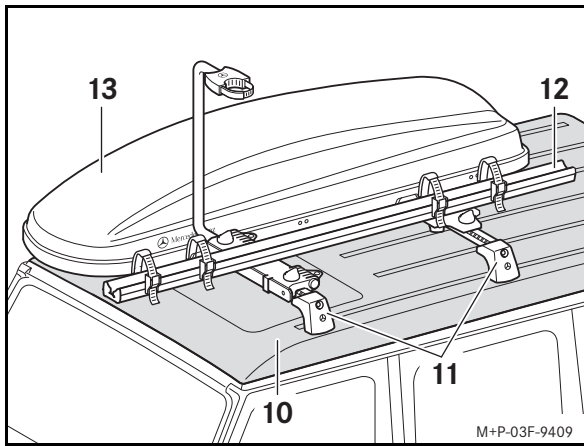

Maximálne zaťaženie nákladom určíte vy následne uvedeným spôsobom.
Príklad s dvoma základnými nosičmi:

Povolené zaťaženie strechy (10):	100 kg
mínus vlastná hmotnosť základných nosičov (11):	6,4 kg
mínus vlastná hmotnosť nadstavieb (12, 13):	30 kg
Maximálny náklad:	63,6 kg

Príklad s tromi základnými nosičmi:

Povolené zaťaženie strechy (10):	150 kg
mínus vlastná hmotnosť základných nosičov (11):	9,6 kg
mínus vlastná hmotnosť nadstavieb (12, 13):	30 kg
Maximálny náklad:	110,4 kg

Dôležité!

Dodržte prípustné zaťaženie strechy vozidla, pozrite návod na obsluhu vozidla!

Pri preprave nákladu na streche sa musia rešpektovať predpisy StVZO, ako aj všetky predpisy špecifické pre jednotlivé krajiny. Náklad nesmie presahovať zákonom predpísaný rozmer alebo sa musí príslušne označiť.

Montáž

Montáž/demontáž je zobrazená na prednom základnom nosiči.
Montáž/demontáž stredného a zadného základného nosiča sa vykonáva porovnateľným spôsobom.

Montáž/demontáž vykonajte s pomocou druhej osoby.

V zásade by mali byť vždy namontované všetky tri základné nosiče. V prípade montáže iba dvoch základných nosičov existuje možnosť následne uvedeného vytvorenia párov:

- Základný nosič vpredu (1)/základný nosič v strede (2)
- Základný nosič v strede (2)/základný nosič vzadu (3)

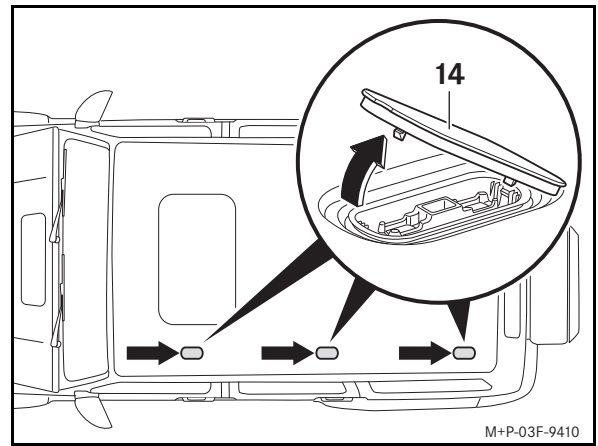

1. Veko (14) opatrne odstráňte v smere šípky použitím nástroja na demontáž a bezpečne ho uložte.

Upozornenie:

Použite nástroj na demontáž, ktorý je uložený v taške na náradie vozidla, pozrite návod na obsluhu vozidla.

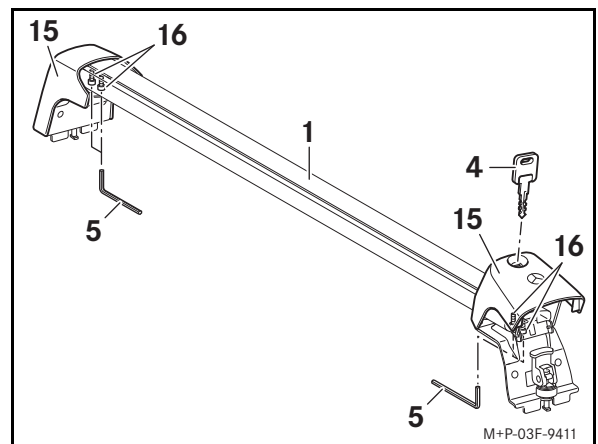

2. Kryty (15) odomknite kľúčom (4) a vyklopte.
3. Skrutky (16) uvoľnite náradím (5) o štvrt otočenia.

Upozornenie

Uvoľnenie skrutiek (16) slúži na presné prispôsobenie základných nosičov šírke strechy vozidla. Toto nastavenie sa musí vykonať iba pri prvej montáži.

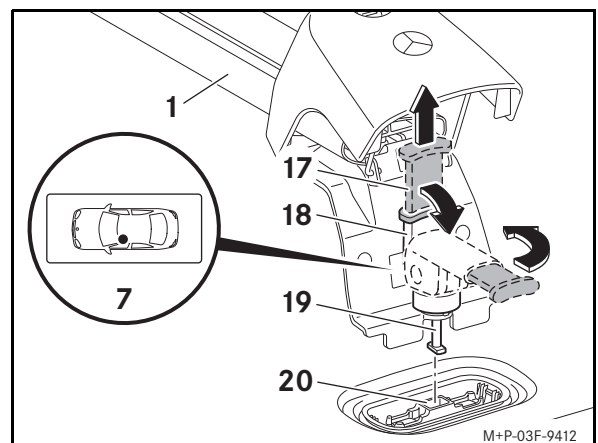

4. Na oboch stranách základného nosiča (1) potiahnite červenú páku (17) smerom hore. Rýchlopínač (18) sklopte smerom dolu a otočte ho doprava.
5. Základný nosič (1) nasadte na strechu vozidla tak, ako je to zobrazené na mieste montáže vpredu vľavo (7), aby boli nohy (19) umiestnené v upevňovacích bodoch (20).

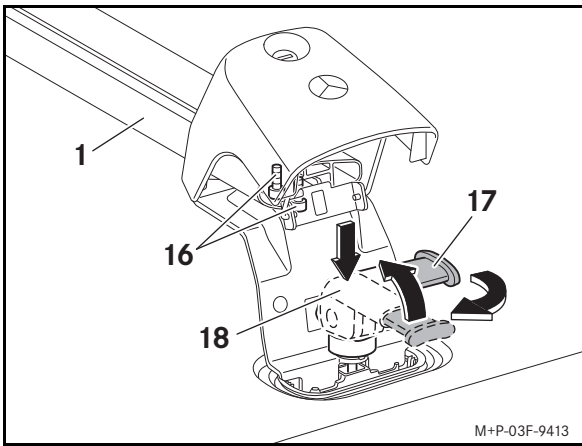

6. Na oboch stranách základného nosiča (1) zatlačte rýchlopínač (18) smerom dolu, podržte ho zatlačený a otočte doľava. Rýchlopínač (18) vyklopte smerom hore až na doraz. Červenú páku (17) zatlačte smerom dolu.
7. Skrutky (16) pevne priskrutkujte pomocou náradia (5).
8. Kryty (15) sklopte smerom dolu a uzamknite ich kľúčom (4).
9. Stredný základný nosič (2) a zadný základný nosič (3) namontujte porovnateľne.



VÝSTRAHA

Základné nosiče kontrolujte pred každou jazdou a aj počas dlhšej cesty so zameraním na pevné dosadnutie a v prípade potreby dotiahnite skrutky. Túto kontrolu opakujte v závislosti od stavu vozovky v pravidelných intervaloch, najneskôr však po 2 500 km nepretržitého používania.

Skrutky základných nosičov nemažte žiadnym mazivom. Skrutky by sa mohli samočinne povoliť a základné nosiče by sa mohli uvoľniť z vášho vozidla spolu s nákladom, a tým zraniť vás a iné osoby a/alebo spôsobiť vecné škody aj na vašom vozidle.

Nepoužívajte poškodené alebo chybné základné nosiče ani nastavby na nosiče. Základné nosiče by sa mohli uvoľniť z vášho vozidla spolu s nastavbami na nosič a nákladom a zraniť tak vás a iné osoby a/alebo spôsobiť vecné škody aj na vašom vozidle.

Montáž nastavieb na nosiče

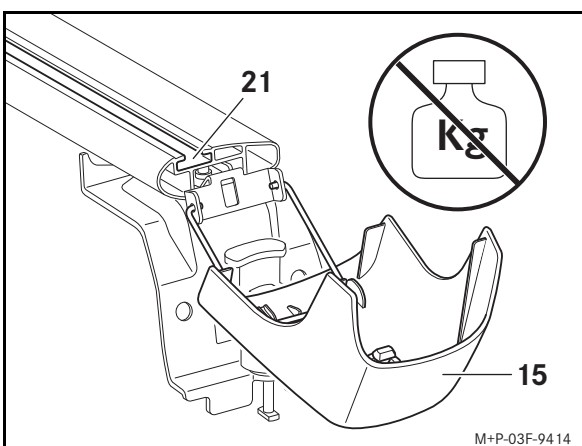

1. Kryty (15) odomknite kľúčom (4) a sklopte smerom dolu.

Dôležité!

Kryty sklopené smerom dolu nezaťažujte. Kryty by sa mohli poškodiť alebo zlomiť.

2. Držiak nastavby zasunúť do drážky (21).

Ďalšie pokyny si pozrite, prosím, v návode na montáž príslušných nastavieb na nosiče.

Montáž krycieho profilu

Ak sa na nosiče nepoužijú žiadne nastavby, mali by sa namontovať krycie profily (6), aby sa minimalizoval hluk vetra.

1. Krycie profily (6) položte na základný nosič a zatlačte ich do drážky (21).
2. Prispôbte krycie profily (6) orezaním.

• Základný nosič vpredu (1)	1 110 mm
• Základný nosič v strede (2)	1 110 mm
• Základný nosič vzadu (3)	1 110 mm

Demontáž

1. Kryty (15) odomknite kľúčom (4) a vyklopte.
2. Na oboch stranách základného nosiča (1) potiahnite červenú páku (17) smerom hore. Rýchlopínač (18) sklopte smerom dolu a otočte ho doprava.
3. Základný nosič (1) odoberte zo strechy vozidla.

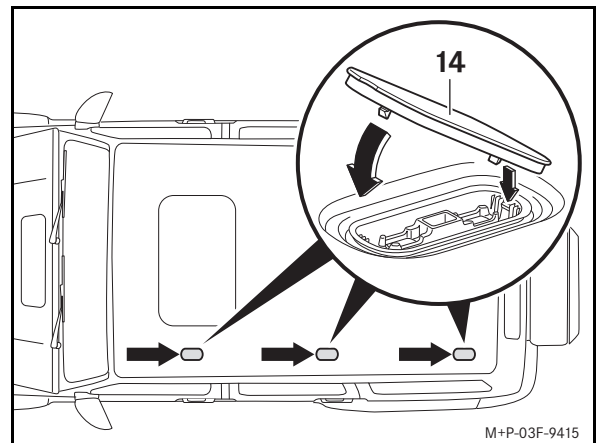

4. Veko (14) najskôr založte na jednej strane a následne ho v smere šípky zatlačte nadol.
5. Na odobratých základných nosičoch (1) na oboch stranách otočte rýchlopínač (18) doľava. Rýchlopínač (18) vyklopte smerom hore až na doraz. Červenú páku (17) zatlačte smerom dolu.
6. Kryty (15) sklopte smerom dolu a uzamknite ich kľúčom (4).

Upozornenie

Základné nosiče uskladnite na čistom a bezpečnom mieste.



Veljavnost

Ta navodila za montažo osnovnega nosilca so odobrena za vozila Mercedes-Benz razreda G, serija 463, od posodobljenega modela 2018. Osnovni nosilec se uporablja za transport tovora na strehi vozila. Za pritrditev tovora poleg osnovnega nosilca dodatno potrebujete še ustrezne nadgradnje (strešni kovček, nosilec za smuči itd.). Mercedes-Benz priporoča, da zaradi varnosti skupaj z osnovnim nosilcem uporabljate samo opremo, ki jo je odobril Mercedes-Benz.

Posamezni deli

- (1) Osnovni nosilec spredaj
- (2) Osnovni nosilec na sredini
- (3) Osnovni nosilec zadaj
- (4) Ključ (6 kosov)
- (5) Orodja
- (6) Prekrivni profil (3 kosi)

Mesta oznak

- (7) Mesto vgradnje spredaj levo
- (8) Mesto vgradnje na sredini levo
- (9) Mesto vgradnje zadaj levo

Potrebni pripomočki



OPOZORILO

Če odprtine v karoseriji ali priključne dele uporabljate kot stopnice, vam lahko zdrsne in padete, pri tem pa poškodujete sebe in/ali vozilo. Vedno uporabljajte trdne in stabilne pripomočke za vzpenjanje, npr. primerno lestev.

- Lestev
- Škarje

Tehnični podatki

Lastna teža osnovnih nosilcev:	3,2 kg
Dovoljena obtežitev strehe:	
– pri dveh osnovnih nosilcih	100 kg
– pri treh osnovnih nosilcih	150 kg
Največja obremenitev na osnovnih nosilcih:	
– pri dveh osnovnih nosilcih	93,6 kg
– pri treh osnovnih nosilcih	140,4 kg
Uporabna širina osnovnih nosilcev:	1055 mm
Višina nadgradnje osnovnih nosilcev ^a :	130 mm

a. Dodatna višina osnovnega nosilca, ki jo je treba prišteti k višini vozila.

Opomba

V primeru težav pri montaži se obrnite na kvalificirano servisno delavnico. Mercedes-Benz priporoča enega od svojih servisnih centrov. Pridržujemo si pravico do sprememb tehničnih podrobnosti v primerjavi s slikami v navodilih za montažo.

Pomembni varnostni napotki



OPOZORILO

Natančno upoštevajte vse delovne korake navodil za montažo, splošne varnostne napotke, opombe in vsa opozorila. Če osnovni nosilci niso pravilno montirani, lahko skupaj s tovorom padejo z vozila in tako poškodujejo vas ali druge osebe in/ali povzročijo materialno škodo, tudi na vašem vozilu.



OPOZORILO

Zaradi tovora na strehi je zračni upor večji in težišče vozila višje, zato se vozne lastnosti spremenijo. Dodatna teža na strehi lahko poslabša zaviralni učinek, odzivanje pri vožnji skozi ovinek in zmožnost pospeševanja vozila.

Zaradi tega z montiranimi osnovnimi nosilci, tudi ko na njih ni tovora, ne prekoračite največje hitrosti 130 km/h in vedno vozite posebno previdno.

Vožnjo vedno prilagodite trenutnim cestnim, prometnim in vremenskim razmeram ter vozite posebno previdno, kadar imate na strehi tovor.

Obvezno upoštevajte največjo dovoljeno obtežitev strehe in dovoljeno skupno maso vozila tudi, ko uporabljate nadgradnje nosilcev (strešni kovček, nosilec za smuči itd.). V nasprotnem primeru lahko osnovni nosilci, nadgradnje nosilcev in/ali tovor padejo z vozila in tako poškodujejo vas ali druge osebe in/ali povzročijo materialno škodo, tudi na vašem vozilu.

Prekoračitev dovoljene skupne mase zmanjša varnost vožnje. Poleg tega se lahko občutno poslabšajo vozne lastnosti, krmiljenje in zavorne lastnosti. Preobremenjene pnevmatike se lahko pregrejejo in zaradi tega počijo. Obstaja nevarnost nezgode!

Masa natovorjenega vozila vključno s potniki ne sme presegati dovoljene skupne mase vozila.

Splošni varnostni napotki

Za montažo nadgradenj nosilcev (strešnega kovčka, nosilca za smuči itd.) upoštevajte navodila za montažo.

Upoštevajte mere vozila, ki so se spremenile zaradi montiranih osnovnih nosilcev.

Zaradi varnosti in prihranka goriva priporočamo, da osnovne nosilce demontirate z vozila, ko jih ne potrebujete.

Če so montirani osnovni nosilci, ne uporabljajte avtopralnice.

Opomba:

Pazite, da tovor na nadgradnjah osnovnih nosilcev ne omejuje poti hoda pomičnega strešnega okna. Pri dviganju pomičnega strešnega okna se ta lahko poškoduje.

Obremenitev



OPOZORILO

Če vozilo miruje in so na voljo trije osnovni nosilci, je dovoljeno največjo obtežitev strehe 150 kg prekoračiti za največ 150 kg, npr. pri uporabi strešnega šotora.

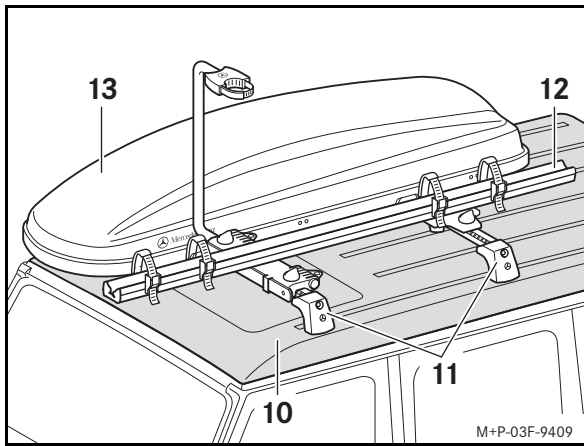

Največjo nosilnost določite tako:

Primer z dvema osnovnima nosilcema:

Dovoljena obtežitev strehe (10):	100 kg
minus lastna teža osnovnega nosilca (11):	6,4 kg
minus lastna teža nadgradenj (12, 13):	30 kg
Največja obremenitev:	63,6 kg

Primer s tremi osnovnimi nosilci:

Dovoljena obtežitev strehe (10):	150 kg
minus lastna teža osnovnega nosilca (11):	9,6 kg
minus lastna teža nadgradenj (12, 13):	30 kg
Največja obremenitev:	110,4 kg

Pomembno!

Upoštevajte dovoljeno obtežitev strehe vozila, glejte navodila za uporabo vozila!

Pri prevozu tovora na strehi morate upoštevati predpise zakona StVZO in vse predpise, ki veljajo za posamezno državo. Tovor ne sme presegati zakonsko predpisanih mer oz. mora biti ustrezno označen.

Montaža

Montaža/demontaža je prikazana na primeru sprednjega osnovnega nosilca. Montaža/demontaža sredinskega in zadnjega osnovnega nosilca poteka na enak način.

Pri montaži/demontaži naj vam pomaga druga oseba.

Načeloma morajo vedno biti montirani vsi trije osnovni nosilci. Če boste montirali samo dva osnovna nosilca, so možne naslednje kombinacije:

- osnovni nosilec spredaj (1)/osnovni nosilec na sredini (2)
- osnovni nosilec na sredini (2)/osnovni nosilec zadaj (3)

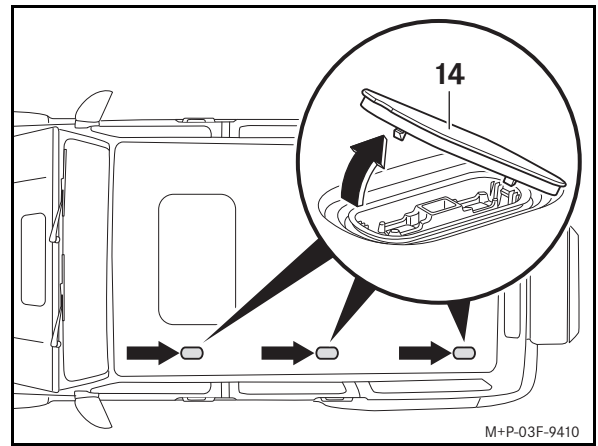

1. Z orodjem za demontažo previdno odstranite pokrov (14) v smeri puščice in ga shranite.

Opomba:

Uporabite orodje za demontažo iz torbe z avtomobilskim orodjem, glejte navodila za uporabo.

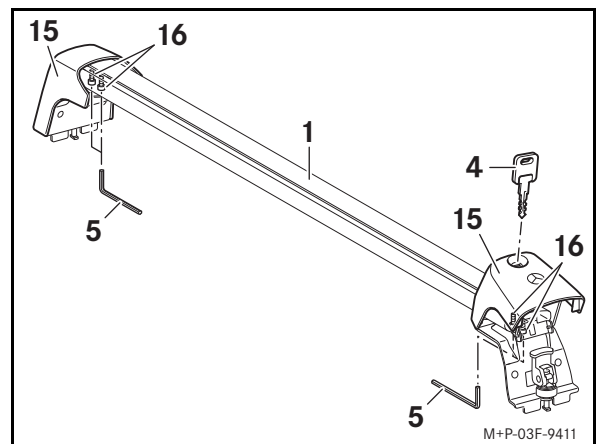

2. S ključem (4) odklenite pokrove (15) in jih poklopite navzgor.
3. Z orodjem (5) sprostite vijake (16) za četrtno obrata.

Opomba

Odvijanje vijakov (16) je namenjeno natančni prilagoditvi osnovnih nosilcev širini strehe vozila. To nastavitev je treba izvesti samo pri prvi montaži.

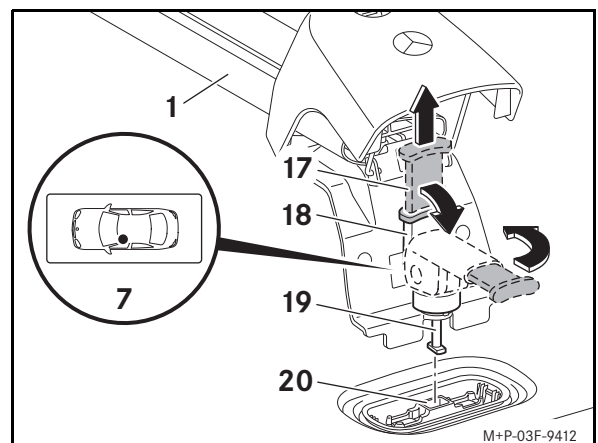

4. Na vsaki strani osnovnega nosilca (1) povlecite rdečo ročico (17) navzgor. Hitro vpenjalo (18) poklopite navzdol in ga zasukajte v desno.
5. Osnovni nosilec (1) namestite na streho vozila, kot je prikazano na mestu vgradnje spredaj levo (7), pri tem pa morajo biti noge (19) v pritrdiščih (20).

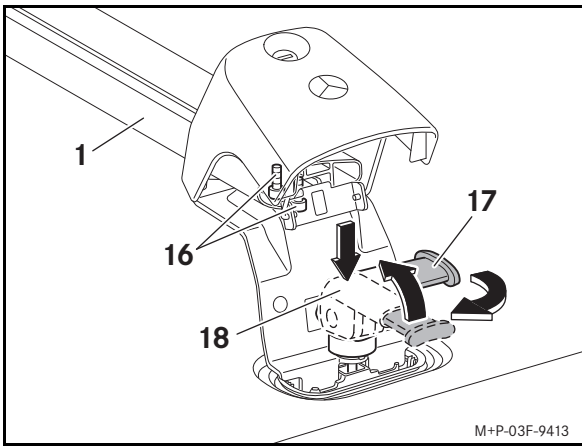

6. Na obeh straneh osnovnega nosilca (1) hitro vpenjalo (18) potisnite navzdol, ga zadržite in zasukajte v levo. Hitro vpenjalo (18) do konca poklopite navzgor. Rdečo ročico (17) potisnite navzdol.
7. Z orodjem (5) zategnite vijake (16).
8. Pokrove (15) poklopite navzdol in jih zaklenite s ključem (4).
9. Sredinski osnovni nosilec (2) in zadnji osnovni nosilec (3) montirajte na enak način.



OPOZORILO

Pred vsako vožnjo in tudi med daljšim potovanjem preverite, ali so osnovni nosilci trdno pritrjeni, in po potrebi dodatno privijte vijake. Glede na stanje cestišča redno ponavljajte kontrolo, najpozneje po 2500 km stalne uporabe.

Na vijakih osnovnih nosilcev ne uporabljajte maziv. Vijaki se lahko samodejno zrahljajo in osnovni nosilci lahko skupaj s tovorom padejo z vozila ter tako poškodujejo vas in druge osebe in/ali povzročijo materialno škodo, tudi na vašem vozilu.

Ne uporabljajte poškodovanih oziroma pokvarjenih osnovnih nosilcev ali nadgradenj nosilcev. Osnovni nosilci lahko skupaj z nadgradnjami nosilcev in s tovorom padejo z vozila ter tako poškodujejo vas in druge osebe in/ali povzročijo materialno škodo, tudi na vašem vozilu.

Montaža nadgradenj nosilcev

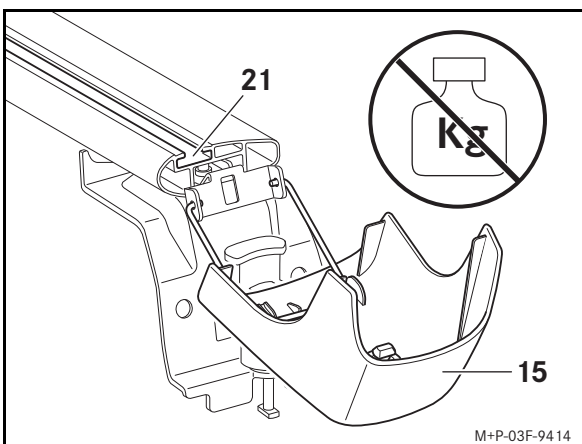

1. Pokrove (15) odklenite s ključem (4) in jih poklopite navzdol.

Pomembno!

Ne obremenjujte navzdol poklopljenih pokrovov. Pokrovi se lahko poškodujejo ali odlomijo.

2. Držalo nadgradnje potisnite v utor (21).

Več napotkov najdete v navodilih za montažo posameznih nadgradenj nosilcev.

Montaža prekrivnega profila

Če ne uporabljate nadgradenj nosilcev, namestite prekrivne profile (6) za zmanjševanje šuma vetra.

1. Prekrivne profile (6) položite na osnovne nosilce in jih potisnite v utor (21).
2. Prirežite prekrivne profile (6).

• Osnovni nosilec spredaj (1)	1110 mm
• Osnovni nosilec na sredini (2)	1110 mm
• Osnovni nosilec zadaj (3)	1110 mm

Demontaža

1. S ključem (4) odklenite pokrove (15) in jih poklopite navzgor.
2. Na vsaki strani osnovnega nosilca (1) povlecite rdečo ročico (17) navzgor. Hitro vpenjalo (18) poklopite navzdol in ga zasukajte v desno.
3. Osnovni nosilec (1) snemite s strehe vozila.

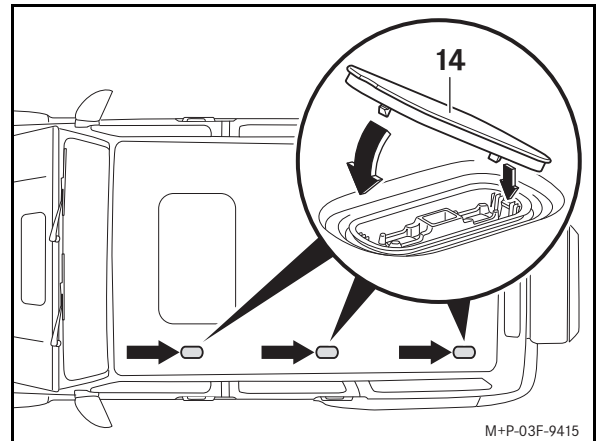

4. Pokrov (14) najprej namestite na eni strani in ga nato potisnite navzdol v smeri puščice.
5. Ko osnovni nosilci (1) niso montirani, hitro vpenjalo (18) na obeh straneh zasukajte v levo. Hitro vpenjalo (18) do konca poklopite navzgor. Rdečo ročico (17) potisnite navzdol.
6. Pokrove (15) poklopite navzdol in jih zaklenite s ključem (4).

Opomba

Osnovne nosilce shranite na čisto in varno mesto.

Geçerlilik

Temel taşıyıcının bu montaj talimatı, 2018 model yenilemesi itibarıyla 463 yapı serisi Mercedes-Benz G-Serisi için serbest bırakılmıştır.

Temel taşıyıcı, yükün araç tavanında taşınmasına yönelik kullanılır. Yükün sabitlenmesi için temel taşıyıcının yanı sıra uygun taşıyıcı üstyapılara (portbagaj, kayak tutucusu vs.) ihtiyacınız vardır. Mercedes-Benz, emniyet nedenlerinden dolayı sadece bu temel taşıyıcı ile kullanımı serbest bırakılmış aksesuarların kullanılmasını tavsiye eder.

Parçalar

- (1) Ön temel taşıyıcı
- (2) Orta temel taşıyıcı
- (3) Arka temel taşıyıcı
- (4) Anahtar (6 adet)
- (5) Aletler
- (6) Kapak profili (3 adet)

İşaretleme yerleri

- (7) Sol ön montaj yeri
- (8) Sol orta montaj yeri
- (9) Sol arka montaj yeri

Gerekli yardımcı gereçler



UYARI

Karoserdeki açıklıkları veya ilave parçaları basamak olarak kullanmanız durumunda kayabilir, düşebilir ve/veya araca hasar verebilirsiniz. Her zaman üzerine sağlam bir şekilde basıp durabileceğiniz yukarı çıkma yardımcıları, örneğin uygun bir merdiven kullanın.

- Merdiven
- Makas

Teknik değerler

Temel taşıyıcıların kendi ağırlığı:	3,2 kg
Müsaade edilen tavan yükü:	
- iki temel taşıyıcıda	100 kg
- üç temel taşıyıcıda	150 kg
Temel taşıyıcılar için azami yükleme haddi:	
- iki temel taşıyıcıda	93,6 kg
- üç temel taşıyıcıda	140,4 kg
Temel taşıyıcıların kullanılabilir genişliği:	1055 mm
Temel taşıyıcıların üstyapı yüksekliği ^a :	130 mm
a. Araç yüksekliğine eklenmesi gereken temel taşıyıcının ilave yüksekliği.	

Hatırlatma

Montaj sırasında zorlukların yaşanması durumunda, lütfen bir yetkili servise başvurun. Mercedes-Benz, bunun için bir Mercedes-Benz yetkili servisini tavsiye eder.

Montaj talimatında yer alan görsellere karşın teknik ayrıntılarda değişiklik yapma hakkı saklı tutulur.

Önemli emniyet hatırlatmaları



UYARI

Montaj talimatındaki her iş adımına, ikaz hatırlatmalarına, genel emniyet hatırlatmalarına ve hatırlatmalara tam olarak uyulmalıdır. Temel taşıyıcılar doğru monte edilmediyse, yük ile birlikte aracınızdan çözülebilir ve bu nedenle sizi ve diğer kişileri yaralayabilir ve/veya aracınızda da maddi hasarlara neden olabilir.



UYARI

Tavan yükü, rüzgara maruz kalma yüzeyinin daha geniş olmasına ve araç ağırlık merkezinin yükselmesine ve bundan dolayı sürüş tutumunun değişmesine neden olur. Örneğin aracın tavanındaki ilave ağırlık, aracın frenleme etkisini, virajda sürüş tutumunu ve hızlanma kapasitesini kötüleştirebilir.

Bu nedenle temel taşıyıcılar monte edilmiş durumda olup, üzerinde yük bulunmasa dahi 130 km/h'lik bir azami hızı aşmayın ve her zaman çok dikkatli sürüş yapın.

Sürüş tarzınızı her zaman o anki yol, trafik ve hava koşullarına uyarlayın ve tavan yüklü durumdayken daha dikkatli sürüş yapın.

Taşıyıcı üstyapıları (portbagaj, kayak tutucusu vs.) kullanırken de azami tavan yüküne ve aracın müsaade edilen toplam ağırlığına mutlaka uyun. Aksi takdirde temel taşıyıcılar, taşıyıcı üstyapılar ve/veya yük araçtan çözülebilir ve bundan dolayı sizi ve diğer kişileri yaralayabilir ve/veya aracınızda da maddi hasarlara neden olabilir.

Müsaade edilen toplam ağırlığın aşılması durumunda sürüş emniyetinin kısıtlanmasının yanı sıra sürüş özellikleri, manevra ve frenleme tutumu önemli ölçüde kötüleşebilir. Aşırı yük altındaki lastikler aşırı ısınabilir ve bundan dolayı patlayabilir. Kaza tehlikesi söz konusudur!

Yükleme ve araçtaki kişiler dahil olmak üzere, aracınızın müsaade edilen toplam ağırlığına her zaman uyun.

Genel emniyet hatırlatmaları

Taşıyıcı üstyapıların (portbagaj, kayak tutucusu vs.) montajı için ilgili montaj talimatı dikkate alınmalıdır.

Monte edilmiş temel taşıyıcılar nedeniyle değişen araç ölçülerini dikkate alın.

Temel taşıyıcılar, kullanılmadıkları zaman emniyet ve yakıt tasarrufu amacıyla araçtan sökülmelidir.

Temel taşıyıcılar monte edilmiş durumdayken bir yıkama tesisine girmeyin.

Hatırlatma:

Temel taşıyıcı üstyapıların üzerindeki yük, sürgülü tavanın hareket yolunu kısıtlamamalıdır. Aksi takdirde sürgülü tavan kaldırılırken hasar görebilir.

Yükleme haddi



UYARI

Araç hareketsiz durumda ve üç temel taşıyıcı kullanılırken 150 kg'lık müsaade edilen azami tavan yükü en fazla 150 kg aşılabılır, örneğin bir tavan çadırı kullanıldığında.

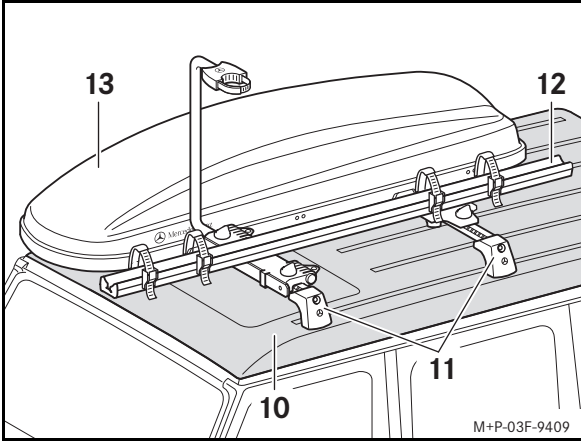

Azami yükleme haddini aşağıda belirtildiği gibi belirleyebilirsiniz.
İki temel taşıyıcılı örnek:

Müsaade edilen tavan yükü (10):	100 kg
Eksi temel taşıyıcıların (11) kendi ağırlığı:	6,4 kg
Eksi üst yapıların (12, 13) kendi ağırlığı:	30 kg
Azami yükleme haddi:	63,6 kg

Üç temel taşıyıcılı örnek:

Müsaade edilen tavan yükü (10):	150 kg
Eksi temel taşıyıcıların (11) kendi ağırlığı:	9,6 kg
Eksi üst yapıların (12, 13) kendi ağırlığı:	30 kg
Azami yükleme haddi:	110,4 kg

Önemli!

Aracın müsaade edilen tavan yükünü dikkate alın, aracın işletme talimatına bakın!

Tavan üzerinde yapılan taşımalarda, StVZO'nun (Karayolları Trafik Yönetmeliği) talimatnameleri ve ayrıca ülkeye özgü tüm talimatnameler dikkate alınmalıdır. Yük, yasal olarak öngörülen ölçülerin dışına taşmamalıdır veya uygun şekilde işaretlenmelidir.

Montaj

Monte etme/Sökme işlemi, ön temel taşıyıcı üzerinden gösterilmektedir. Orta ve arka temel taşıyıcı aynı şekilde monte edilir ve sökülür.

Monte etme/Sökme işlemini ikinci bir kişinin yardımı ile yapın.

Genel olarak her zaman üç temel taşıyıcının tümü monte edilmelidir. Sadece iki temel taşıyıcı monte edilecekse, aşağıda belirtilen kombinasyonlar mümkündür:

- Ön temel taşıyıcı (1)/Orta temel taşıyıcı (2)
- Orta temel taşıyıcı (2)/Arka temel taşıyıcı (3)

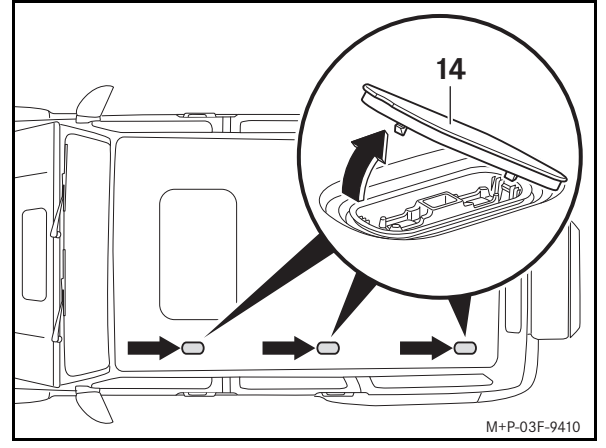

1. Kapağı (14) sökme aleti ile ok yönünde dikkatlice çıkartın ve emniyetli bir şekilde muhafaza edin.

Hatırlatma:

Avadanlık çantasında bulunan sökme aletini kullanın, aracın işletme talimatına bakın.

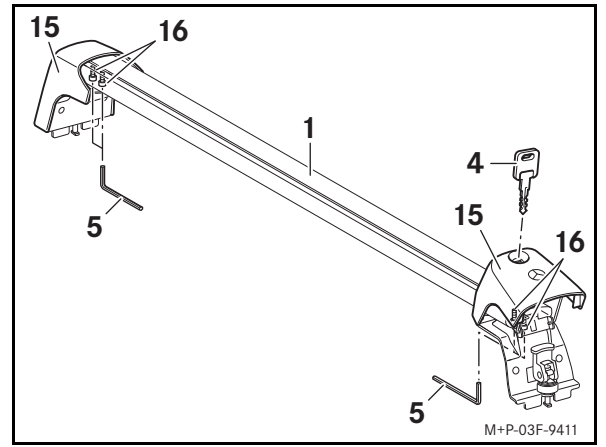

2. Muhafaza kapaklarını (15) anahtar (4) ile çözün ve yukarıya doğru kaldırın.
3. Vidaları (16) alet (5) ile çeyrek tur çevirerek çözün.

Hatırlatma

Vidaları (16) çözme işlemi, temel taşıyıcıların, araç tavanının genişliğine tam uymasını sağlar. Bu ayar, sadece ilk monte etme işleminde yapılmalıdır.

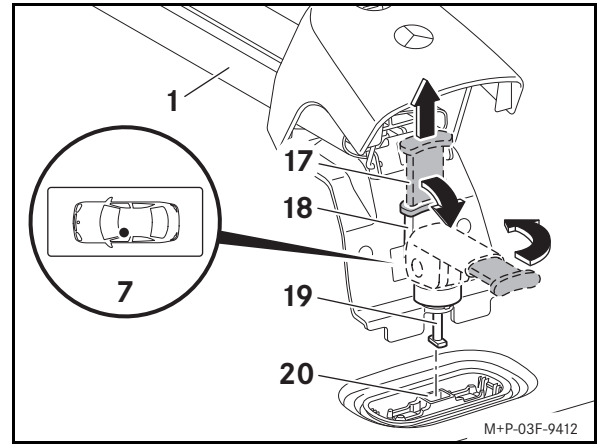

4. Temel taşıyıcının (1) her iki tarafındaki kırmızı renkli kolu (17) yukarıya doğru çekin. Hızlı gerdirciyi (18) aşağıya doğru yatırın ve sağa doğru çevirin.
5. Temel taşıyıcıyı (1) sol ön montaj yerinde (7) gösterildiği gibi, ayaklar (19) sabitleme noktalarına (20) oturacak şekilde araç tavanına yerleştirin.

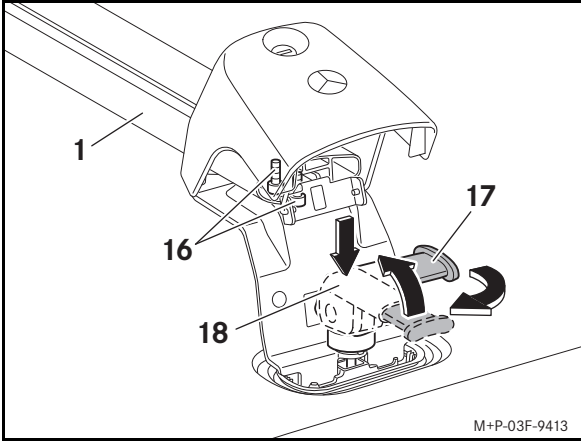

6. Temel taşıyıcının (1) her iki tarafındaki hızlı gerdirciyi (18) aşağıya doğru bastırın, basılı tutun ve sola doğru çevirin. Hızlı gerdirciyi (18), dayanak noktasına kadar yukarıya doğru kaldırın. Kırmızı renkli kolu (17) aşağıya doğru bastırın.
7. Vidaları (16) alet (5) ile sıkın.
8. Muhafaza kapaklarını (15) aşağıya doğru yatırın ve anahtar (4) ile kilitleyin.
9. Orta temel taşıyıcıyı (2) ve arka temel taşıyıcıyı (3) aynı şekilde monte edin.



UYARI

Her sürüşten önce ve ayrıca uzun bir yolculuk sırasında, temel taşıyıcıların sıkı bir şekilde yerine oturup oturmadığını kontrol edin ve vidaları ihtiyaç halinde tekrar sıkın. Bu kontrolü, yolun yapısına bağlı olarak düzenli aralıklarla, ancak en geç 2500 km'lik sürekli kullanımdan sonra tekrarlayın.

Temel taşıyıcıların vidalarında herhangi bir yağlama maddesi kullanmayın. Vidalar kendiliğinden gevşeyebilir ve temel taşıyıcılar, yük ile birlikte aracınızdan çözülebilir ve bundan dolayı sizi ve diğer kişileri yaralayabilir ve/veya kendi aracınızda da maddi hasarlara neden olabilir.

Hasarlı ya da bozuk temel taşıyıcıları veya taşıyıcı üstyapıları kullanmayın. Temel taşıyıcılar; taşıyıcı üstyapılar ve yük ile birlikte aracınızdan çözülebilir ve bu nedenle sizi ve diğer kişileri yaralayabilir ve/veya aracınızda da maddi hasarlara neden olabilir.

Taşıyıcı üstyapıların montajı

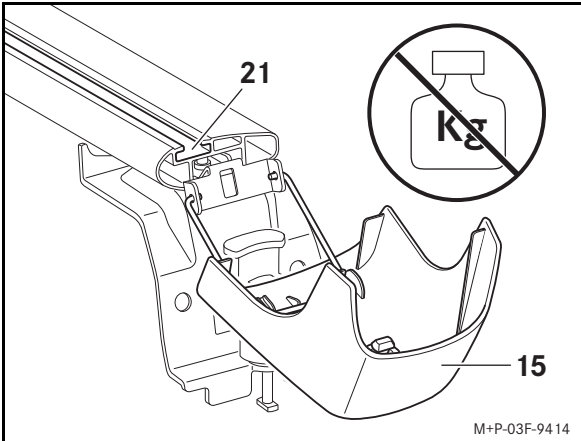

1. Muhafaza kapaklarını (15) anahtar (4) ile çözün ve aşağıya doğru yatırın.

Önemli!

Aşağıya doğru açılmış olan muhafaza kapaklarına yük bindirmeyin. Muhafaza kapakları hasar görebilir veya kırılabilir.

2. Üstyapının tutucusunu kanala (21) itin.

Diğer hatırlatmalar için lütfen ilgili taşıyıcı üstyapıların montaj talimatına bakın.

Kapak profilinin monte edilmesi

Herhangi bir taşıyıcı üstyapısı kullanılmıyorsa, rüzgar seslerini en aza indirmek için kapak profilleri (6) monte edilmelidir.

1. Kapak profillerini (6) temel taşıyıcının üzerine koyun ve kanala (21) doğru bastırın.
2. Kapak profillerini (6) kesin.

• Ön temel taşıyıcı (1)	1110 mm
• Orta temel taşıyıcı (2)	1110 mm
• Arka temel taşıyıcı (3)	1110 mm

Sökülmesi

1. Muhafaza kapaklarını (15) anahtar (4) ile çözün ve yukarıya doğru kaldırın.
2. Temel taşıyıcının (1) her iki tarafındaki kırmızı renkli kolu (17) yukarıya doğru çekin. Hızlı gerdirciyi (18) aşağıya doğru yatırın ve sağa doğru çevirin.
3. Temel taşıyıcıyı (1) araç tavanından çıkartın.

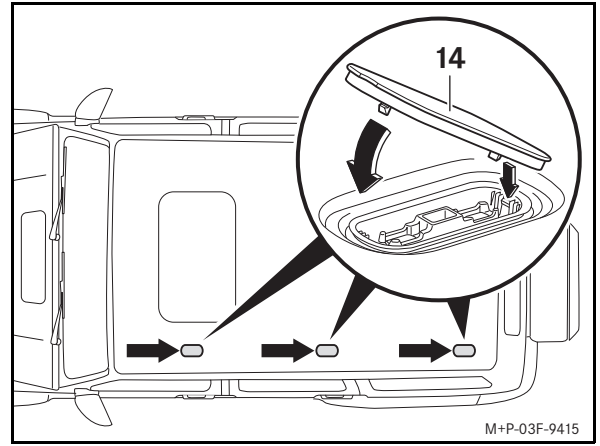

4. Kapağı (14) ilk önce bir taraftan yerleştirin ve ardından ok yönünde aşağıya doğru bastırın.
5. Temel taşıyıcılar (1) çıkartılmış durumdayken her iki taraftaki hızlı gerdirciyi (18) sola doğru çevirin. Hızlı gerdirciyi (18), dayanak noktasına kadar yukarıya doğru kaldırın. Kırmızı renkli kolu (17) aşağıya doğru bastırın.
6. Muhafaza kapaklarını (15) aşağıya doğru yatırın ve anahtar (4) ile kilitleyin.

Hatırlatma

Tavan taşıyıcıları temiz ve emniyetli bir yerde muhafaza edin.



تحذير

يجب اتباع كل خطوة عمل دليل التركيب، إرشادات التحذير، إرشادات السلامة العامة والإرشادات بشكل دقيق. عندما يتم تركيب الحوامل الأساسية بشكل غير صحيح، من الممكن أن تنفك هي والحمولة من على السيارة وإصابتك أنت وأشخاص آخرين و/أو تُسبب أضرار مادية، كذلك لسيارتك.



تحذير

حمولة السقف تُتيح سطح تعرض للرياح أكبر وتؤدي لزيادة مركز ثقل السيارة وبذلك تغيير أداء القيادة. مثلاً من الممكن أن يؤثر الوزن الإضافي على سقف السيارة بشكل سلبي على التأثير الفرمل، أداء القيادة في المنعطفات وقدرة تسارع السيارة.

لا تتجاوز لدها السبب أيضاً وبدون حمولة والحمال الأساسي مركب سرعة قصوى بمقدار 130 كم/ساعة وقم بالقيادة بحذر شديد دائماً.

قم بموازنة قيادتك دائماً لظروف الشوارع وحركة المرور والطقس وقم بالقيادة خاصة بشكل حذر عندما تسير مع حمل على السقف.

من الضروري الحرص على حمولة السقف القصوى والوزن الإجمالي للسيارة المسموح به أيضاً عند استخدام التركيبات العلوية للحمال (صندوق السقف، حامل ألواح التزلج الخ). وإلا فمن الممكن أن تنفك الحوامل الأساسية، التركيبات العلوية للحمال و/أو الحمولة من على السيارة وإصابتك أنت وأشخاص آخرين و/أو تُسبب أضرار مادية، كذلك لسيارتك.

عند تجاوز الوزن الإجمالي المسموح به قد تتأثر سلامة القيادة بشكل سلبي، وقد تزداد خصائص القيادة وكذلك أداء التوجيه والفرملة سوءاً بشكل ملحوظ. إطارات مُحملة بشكل زائد قد تسخن كثيراً وتنفجر نتيجة لذلك. يوجد خطر وقوع حادث!

حافظ دائماً مع الحمولة بما في ذلك ركاب السيارة على الوزن الإجمالي المسموح به للسيارة.

إرشادات السلامة العامة

لتركيب التركيبات العلوية للحمال (صندوق السقف، حامل ألواح التزلج الخ) يجب مراعاة دليل التركيب المعني.

احرص على مراعاة مقاييس السيارة المُتغيرة من خلال الحامل الأساسي المُركب.

لدواعي السلامة ولتوفير استهلاك الوقود يجب فك الحوامل الأساسية عند عدم الاستخدام من على السيارة.

لا تسير في السيارة والحوامل الأساسية مُركبة في شارع غسل السيارات.

إرشاد:

إحرص على أن لا تُخذ الحمولة على التركيبات العلوية للحمال الأساسي من طريق رفع السقف المتحرك. وإلا فقد تتضرر هذه عند رفع السقف المتحرك.

الحمولة



تحذير

يجوز في حالة توقف السيارة واستخدام ثلاث حوامل أساسية تتجاوز حمل السقف الأقصى المسموح به 150 كجم بحد أقصى 150 كجم، مثلاً عند استخدام خيمة سقف.

سريان المقبول

دليل تركيب الحامل الأساسي هذا مُصرح به للفة G من مرسيدس-بنز، الطراز 463 بدءاً من عناية الطراز 2018.

الحامل الأساسي يُستخدم لنقل حمولة على سقف السيارة. لتثبيت الحمولة توجد ضرورة بشكل إضافي للحامل الأساسي كذلك لتركيبات علوية للحمال مناسبة (صندوق السقف، مثبت ألواح التزلج الخ). ننصح شركة مرسيدس-بنز لدواعي السلامة فقط باستخدام الملحقات المُصرح بها للحامل الأساسي هذا.

أجزاء منفردة

- (1) الحامل الأساسي في الأمام
- (2) الحامل الأساسي في الوسط
- (3) الحامل الأساسي في الخلف
- (4) المفتاح (6 قطع)
- (5) العدة
- (6) قطعة الغطاء (3 قطع)

أماكن التثبيت

- (7) مكان التركيب في الأمام يساراً
- (8) مكان التركيب في الوسط يساراً
- (9) مكان التركيب في الخلف يساراً

وسائل المساعدة الضرورية



تحذير

عندما تستخدم فتحات الشاسيه أو أجزاء التركيب كدرجات صعود، قد تنزلق، تسقط و/أو تُسبب ضرر للسيارة. يُستخدم دائماً وسائل صعود ثابتة القدم وصلية، مثلاً سلم مناسب.

- سلم
- مقص

المواصفات الفنية

الوزن الصافي للحمال الأساسي:

3,2 كجم

حمل السقف المسموح به:

100 كجم

- في حالة حاملين أساسيين

- في حالة ثلاث حوامل أساسية

150 كجم

الحمولة القصوى على الحوامل الأساسية:

93,6 كجم

- في حالة حاملين أساسيين

- في حالة ثلاث حوامل أساسية

140,4 كجم

عرض الحامل الأساسي القابل للاستعمال:

1055 مم

ارتفاع تركيب الحوامل الأساسية²:

130 مم

a. الارتفاع الإضافي للحمال الأساسي، الذي يجب احتسابه لإرتفاع السيارة.

إرشاد

في حالة ظهور صعوبات عند التركيب رجاء توجه لورشة فنية متخصصة. تتصكك شركة مرسيدس-بنز لهذا الغرض بمركز خدمة مرسيدس-بنز.

تم الاحتفاظ بتغييرات التفاصيل التقنية بما يتعلق في صور دليل التركيب.

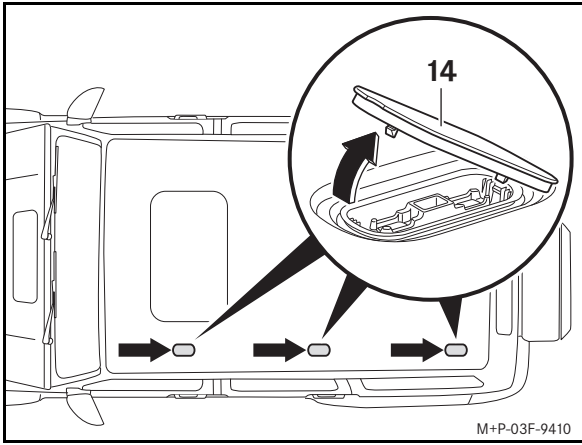

1. أزل الغطاء (14) بحذر في إتجاه السهم بواسطة عدة الفك واحتفظ به بشكل آمن.
إرشاد:

استخدم عدة الفك الموجودة في حقيبة العدة، أنظر دليل تشغيل السيارة.

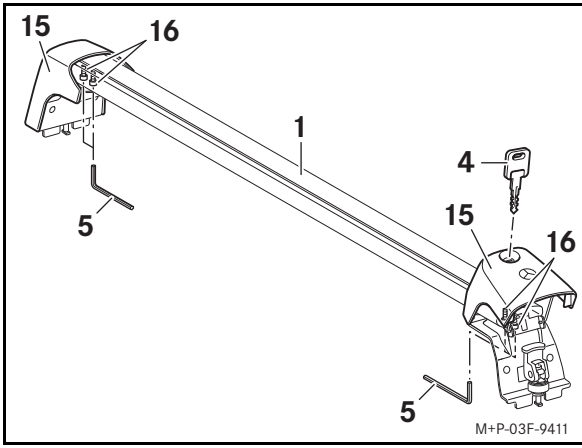

2. افتح الأغطية (15) بواسطة المفتاح (4) وقم بطيها لأعلى.

3. قم بتحرير المسامير (16) بواسطة العدة (5) ربع لفة.

إرشاد

تحرير المسامير (16) يُستخدم للموائمة الدقيقة للحامل الأساسي على عرض سقف السيارة. وضع الضبط هذا يجب أن يتم القيام به فقط في أول تركيب.

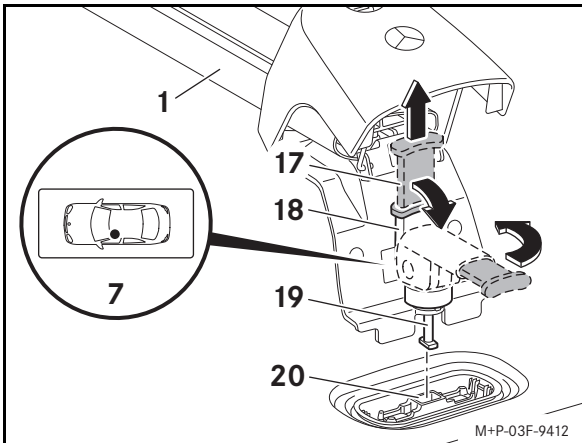

4. اسحب من كلا جهتي الحامل الأساسي (1) الذراع الأحمر (17) لأعلى. قم بطي المشد

السريع (18) لأسفل وأدره جهة اليمين.

5. ضع الحامل الأساسي (1) كما هو موضح في مكان التركيب في الأمام يساراً (7) على سقف

السيارة بحيث تكون القواعد (19) في نقاط التثبيت (20).

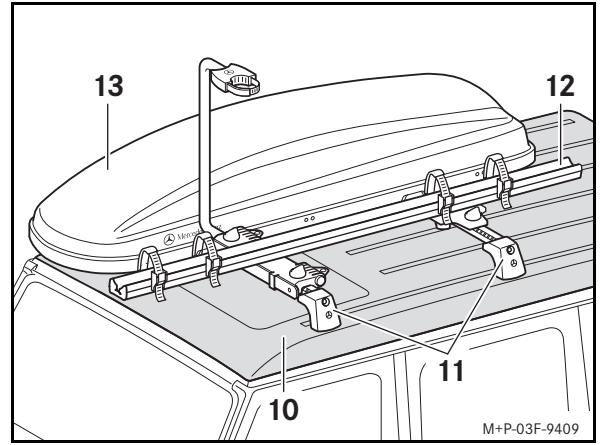

يتم تحديد الحمولة القصوى كما يلي.

مثال لحاملين أساسيين:

حمل السقف المسموح به (10):	100 كجم
طرح الوزن الصاف للحامل الأساسي (11):	6,4 كجم
طرح الوزن الصاف للتركيبات العلوية (12، 13):	30 كجم
الحمولة القصوى:	63,6 كجم

مثال لثلاثة حوامل أساسية:

حمل السقف المسموح به (10):	150 كجم
طرح الوزن الصاف للحامل الأساسي (11):	9,6 كجم
طرح الوزن الصاف للتركيبات العلوية (12، 13):	30 كجم
الحمولة القصوى:	110,4 كجم

هام!

احرص على مراعاة حمولة سقف السيارة المسموح بها، انظر دليل تشغيل السيارة!

يجب مراعاة تشريعات نقل المواد الخطيرة وكذلك جميع التشريعات الخاصة بالبلد في عمليات نقل على السقف. لا يجوز أن تخرج الحمولة عن المقياس المقرر لها القانوني أو يجب تمييزها بالشكل المعني.

التركيب

يتم توضيح التركيب/ الفك وفق الحامل الأساسي الأمامي. يجب القيام بتركيب/فك الحامل الأساسي الخلفي والوسط وفق ذلك.

قم بإجراء التركيب/الفك بمساعدة شخص آخر.

مبدئياً يجب دائماً تركيب الثلاثة حوامل الأساسية كلها. عند تركيب فقط حاملين أساسيين، الزوج التالي ممكن:

- حامل أساسي في الأمام (1)/حامل أساسي في الوسط (2)
- حامل أساسي في الوسط (2)/حامل أساسي في الخلف (3)

هام!

لا تقم بتحميل الأغطية المطوية لأسفل. من الممكن أن تتضرر أو تنكسر الأغطية.

2. أدخل حامل التركيب العلوي في الصامولة (21).

رجاءً احصل على مزيد من الإرشادات من دليل التركيب المعني بالتركيبات العلوية للحامل.

تركيب قطعة الغطاء

عند عدم استخدام تركيبات علوية لحامل القضبان، يجب تركيب قطع الأغطية (6) لخفض ضجيج الرياح.

1. ضع قطع الأغطية (6) على الحامل الأساسي واضغطها في الصامولة (21).

2. قم بقص قطع الأغطية (6).

- الحامل الأساسي في الأمام (1)
- الحامل الأساسي في الوسط (2)
- الحامل الأساسي في الخلف (3)

م 1110

م 1110

م 1110

الفك

1. افتح الأغطية (15) بواسطة المفتاح (4) وقم بطيها لأعلى.

2. اسحب من كلا جهتي الحامل الأساسي (1) الذراع الأحمر (17) لأعلى. قم بطي المشد

السريع (18) لأسفل وأدره جهة اليمين.

3. اسحب الحامل الأساسي (1) من على سقف السيارة.

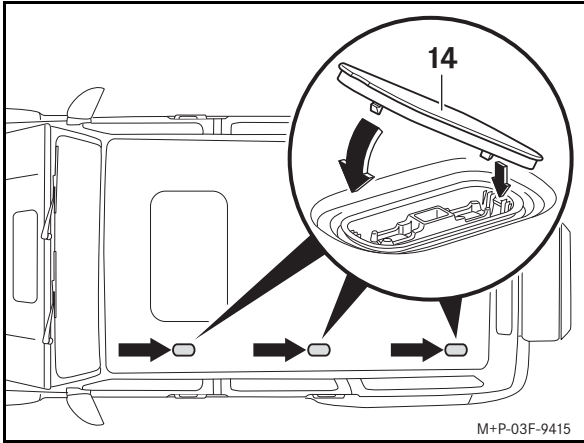

4. ضع أولاً الغطاء (14) على جهة ومن ثم اضغط إلى أسفل.

5. أدر في الحوامل الأساسية الغير مُركبة (1) على كلا الجهتين المشد السريع (18) إلى اليسار. قم

بطي المشد السريع (18) حتى النهاية إلى أعلى. اضغط الذراع الأحمر (17) لأسفل.

6. قم بطي الأغطية (15) لأسفل وأغلقها بواسطة المفتاح (4).

إرشاد

قم بتخزين الحامل الأساسي في مكان نظيف وآمن.

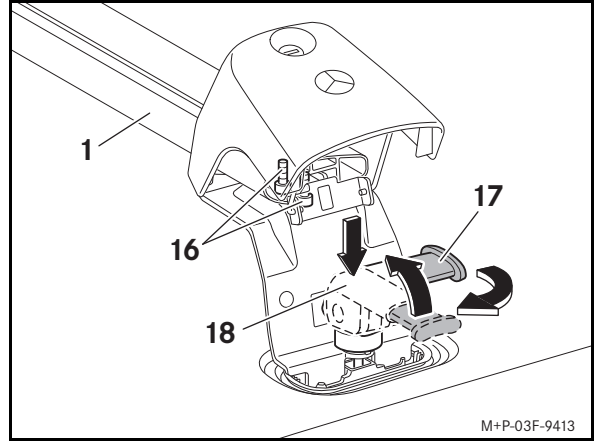

6. اضغط في كلا جهتي الحامل الأساسي (1) المشد السريع (18) لأسفل، حافظ عليه مضغوطاً وأدره لليساار. قم بطي المشد السريع (18) حتى النهاية إلى أعلى. اضغط الذراع الأحمر (17) لأسفل.

7. قم بشد المسامير (16) بواسطة العدة (5) بإحكام.

8. قم بطي الأغطية (15) لأسفل وأغلقها بواسطة المفتاح (4).

9. قم بتركيب الحامل الأساسي الوسط (2) والخلفي (3) وفق ذلك.



تحذير

افحص الحوامل الأساسية قبل كل رحلة وأيضاً أثناء الرحلة لمسافات طويلة من حيث الثبات وقم بشد ربط المسامير عند الحاجة. قم بتكرار هذا الفحص تبعاً لخصائص مسار السير في فترات منتظمة، وعلى أبعاد حد بعد 2500 كم من الاستخدام المستمر.

لا تستخدم مواد تشحيم على مسامير الحامل الأساسي. من الممكن أن تتحرر المسامير بشكل تلقائي ومن الممكن أن تتحرر الحوامل الأساسية هي والحمولة من على السيارة وإصابتك أنت وأشخاص آخرين و/أو تُسبب أضرار مادية، كذلك لسيارتك.

لا تستخدم الحوامل الأساسية أو تركيبات علوية متضررة أو معطلة. وإلا فمن الممكن أن ينفك الحامل الأساسي مع التركيبات العلوية لحامل القضبان والحمولة من على السيارة وإصابتك أنت وأشخاص آخرين نتيجة لذلك و/أو تُسبب أضرار مادية، كذلك لسيارتك.

تركيب التركيبات العلوية للحامل

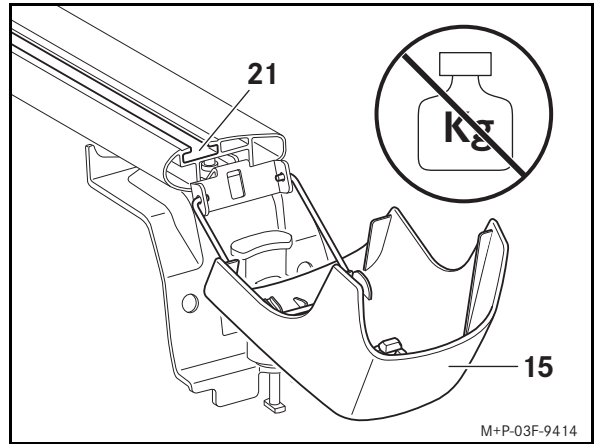

1. افتح الأغطية (15) بواسطة المفتاح (4) وقم بطيها لأعلى.