

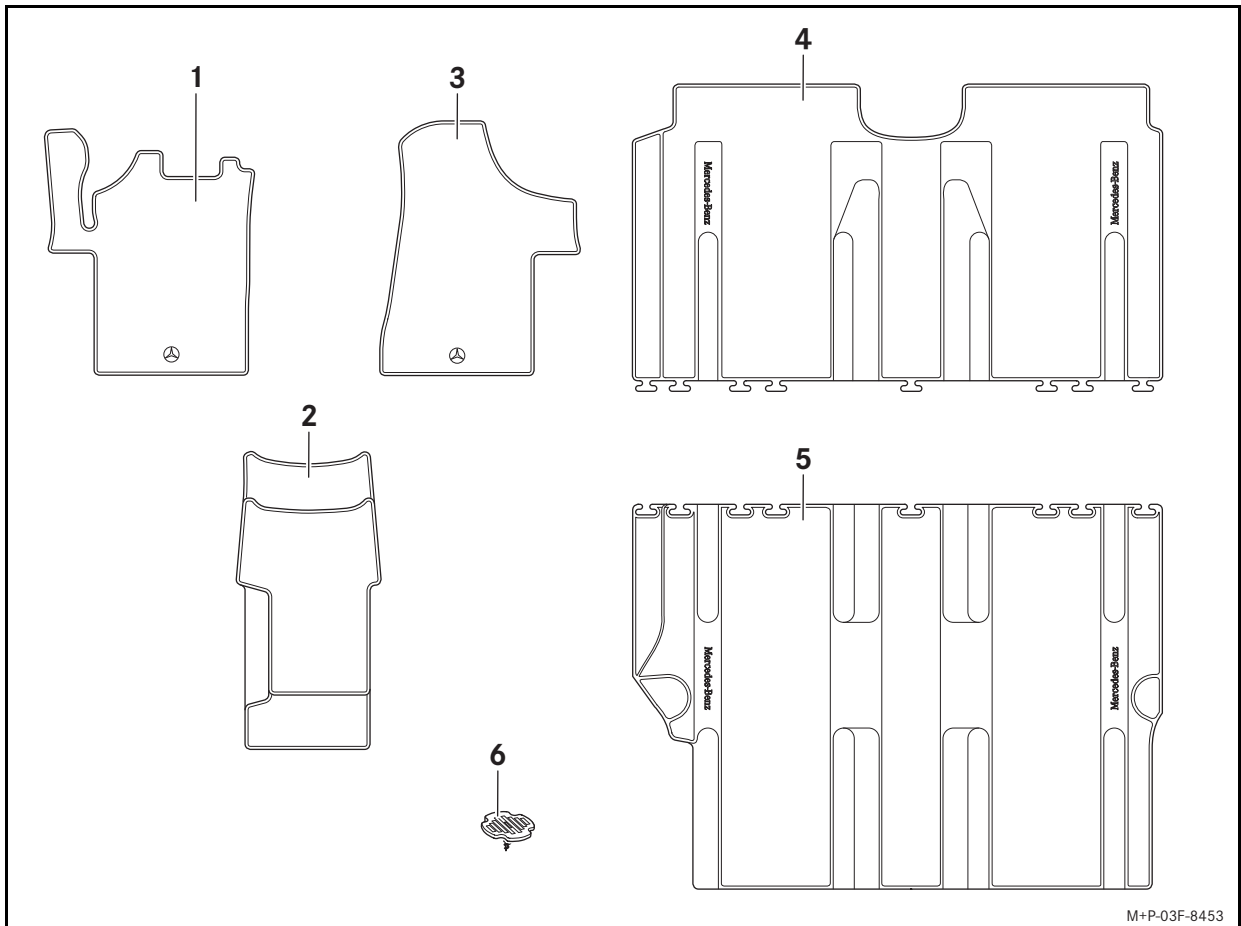

Mercedes-Benz



M+P-03F-8453

| | | |
|---|----------|----|
| (D) Allwettermatten | Seite | 1 |
| (GB) All-weather floormats | Page | 3 |
| (USA) All-weather floormats | Page | 5 |
| (F) Tapis de sol en caoutchouc résistant | Page | 7 |
| (E) Alfombrillas para todo el año | Página | 9 |
| (I) Tappetini in gomma | Pagina | 11 |
| (NL) All-weather matten | Pagina | 13 |
| (GR) Πατάκια παντός καιρού | Σελίδα | 15 |
| (RUS) Всепогодные коврики | стр. | 17 |
| (BG) Всесезонни стелки | Страница | 19 |
| (CDN) Tapis de sol en caoutchouc résistant | Page | 21 |
| (CN) 四季脚垫 | 页 | 23 |
| (CZ) Koberečky pro celoroční použití | Strana | 25 |
| (DK) Allweather-måtter | Side | 27 |
| (EST) Jalamatid igaks ilmaks | Lehekülg | 29 |
| (FIN) Joka sään matot | sivu | 31 |
| (H) Négyévszakos szőnyegek | oldal | 33 |
| (HR) Otirači za sve vremenske uvjete | Stranica | 35 |
| (J) オールウェザーマット | ページ | 37 |
| (KOR) 사계절용 매트 | 페이지 | 39 |
| (LT) Kilimėliai, tinkami naudoti bet kokiu oru | psl. | 41 |
| (LV) Ūdensizturīgie paklāji | Lappuse | 43 |
| (N) Allvæersmatter | Side | 45 |
| (P) Tapetes para todo o ano | Página | 47 |
| (PL) Dywaniki całoroczne | Strona | 49 |
| (RO) Covorașe rezistente la intemperii | Pagina | 51 |
| (S) Allvädersmattor | Sida | 53 |
| (SK) Celoročné podlahové rohože | Strana | 55 |
| (SLO) Zaščitni predpražniki | Stran | 57 |
| (TR) Dört mevsim paspaslar | Sayfa | 59 |
| (ET) حصائر الأقدام لجميع الفصول | الصفحة | 62 |

© 2019, Mercedes-Benz AG
Mercedesstr. 120, 70372 Stuttgart, Germany
Reprinting, translating and reproduction, in whole or in part,
are not permitted without our prior written consent.

2014/02
03F038-13

D

Gültigkeit

Die jeweilige Modellgültigkeit erfragen Sie bitte bei Ihrem Mercedes-Benz Servicestützpunkt.



WARNUNG

Wenn Sie Fußmatten verwenden, achten Sie auf ausreichenden Freiraum.

Bevor Sie losfahren, prüfen Sie die korrekte Lage der Fußmatte und korrigieren Sie sie gegebenenfalls. Eine nicht formschlüssig eingelegte Fußmatte kann verrutschen und dadurch die Pedale in ihrer Funktion beeinträchtigen.

Verwenden Sie nicht mehrere Fußmatten übereinander.

Einzelteile

- (1) Fußmatte Fahrerfußraum
- (2) Mittelmatte
- (3) Fußmatte Beifahrerfußraum
- (4) Fußmatte zweite Sitzreihe
- (5) Fußmatte dritte Sitzreihe
- (6) Befestigungselement (2 Stück)

Benötigtes Hilfsmittel

- Schere

Hinweise

Falls bei der Montage Schwierigkeiten auftreten, wenden Sie sich bitte an eine qualifizierte Fachwerkstatt. Mercedes-Benz empfiehlt Ihnen hierfür einen Mercedes-Benz Servicestützpunkt.

Änderungen von technischen Details gegenüber Abbildungen der Montageanleitung sind vorbehalten.

 Dieses Symbol verweist auf Informationen aus Ihrer Fahrzeug-Betriebsanleitung. Bitte halten Sie diese bereit.

Vorbereitung

Vor dem Zuschnitt der Fußmatten die Ausstattung des Fahrzeugs eingehend prüfen, um unnötige Einschnitte in den Fußmatten zu verhindern.

Mittelmatte

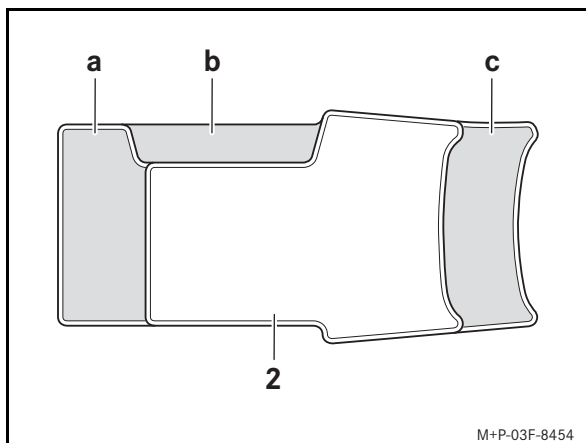

M+P-03F-8454

Zuschnitt bei Ausstattung des Fahrzeugs mit:

- (a) Doppelbeifahrersitz (Code SH4)
- (b) Feuerlöscher seitlich am Fahrersitz (Code YFZ) ohne Doppelbeifahrersitz (Code SH4)
- (c) Mittelkonsole mit Staufach (Code FF1, FF2)

Fußmatten der zweiten und dritten Sitzreihe

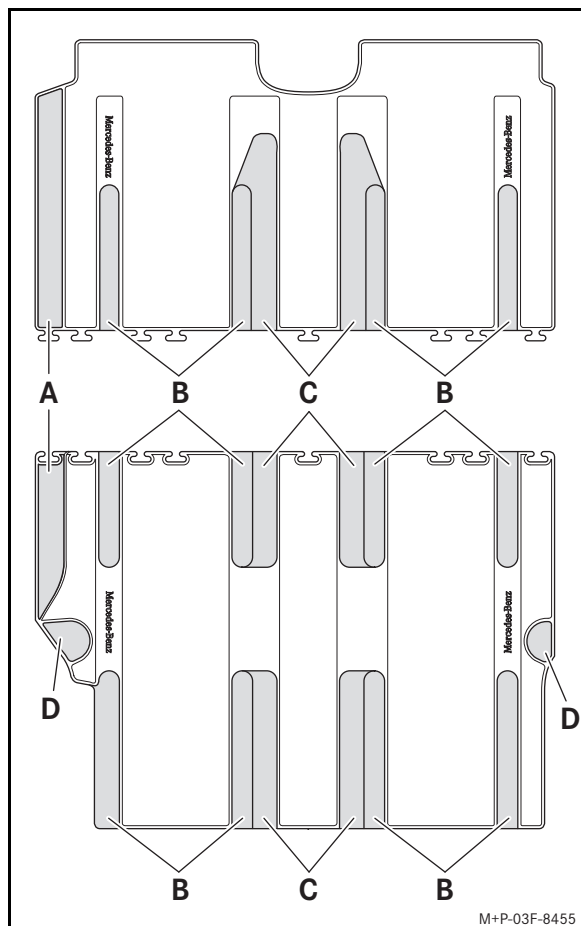

Zuschnitt bei Ausstattung des Fahrzeugs mit:

- (A) Schiebetür links (Code T19)
- (B) Einzelschienen
- (C) Mitteltisch (Code YE2)
- (D) Verzurrösen

Hinweis

Der Zuschnitt für Einzelschienen muss immer vorgenommen werden. Bei Fahrzeugen mit Mitteltisch (Code YE2) muss der Zuschnitt für Einzelschienen und Mitteltisch vorgenommen werden.

Montage Fußmatte Fahrerfußraum



WARNUNG

Gegenstände im Fahrerfußraum können den Pedalweg einschränken oder ein durchgetretenes Pedal blockieren. Das gefährdet die Betriebs- und Verkehrssicherheit des Fahrzeugs.

Es besteht Unfallgefahr!

Verstauen Sie alle Gegenstände im Fahrzeug sicher, damit diese nicht in den Fahrerfußraum gelangen können. Montieren Sie Fußmatten immer fest und wie vorgeschrieben, um stets ausreichenden Freiraum für die Pedale zu gewährleisten. Verwenden Sie nicht mehrere Fußmatten übereinander.

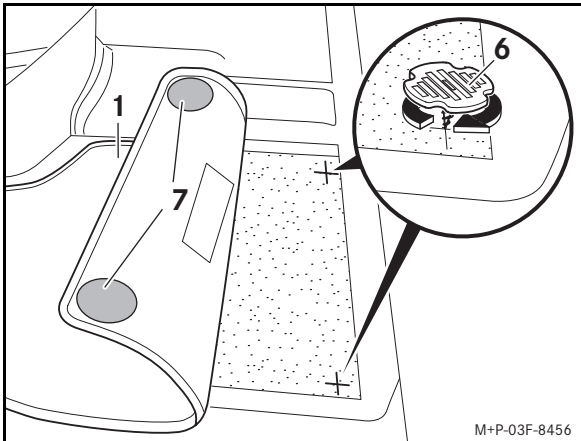

1. Fahrersitz zurückschieben.
2. Fußmatten (1) formschlüssig einlegen.
3. Befestigungselemente (6) nach den Klettflächen (7) auf der Unterseite der Fußmatte (1) ausrichten und in den Fahrzeugboden einschrauben.
4. Fahrersitz einstellen.

Montage Fußmatten Beifahrerfußraum und Mittelmatte

1. Beifahrersitz zurückschieben.
2. Fußmatten (2, 3) formschlüssig in den Fußraum einlegen.
3. Beifahrersitz einstellen.

Montage Fußmatten zweite/dritte Sitzreihe

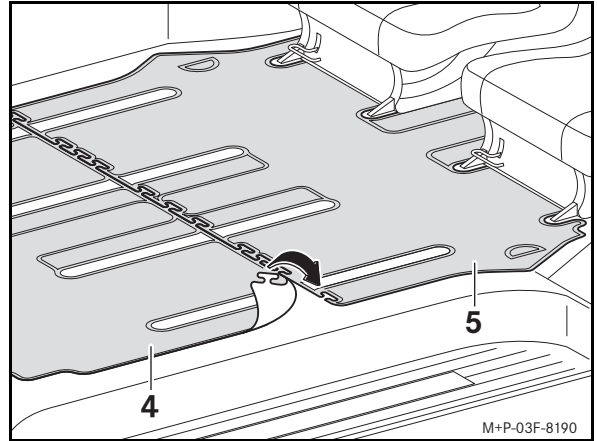

1. Zweite und dritte Sitzreihe in die, auf den Sitzschienen markierte, Grundstellung verschieben.
2. Zweite Sitzreihe ausbauen.
3. Fußmatten (4) und (5) formschlüssig einlegen und wie dargestellt verbinden.



WARNUNG

Halten Sie die Bodenverankerungen der Sitze im Fahrzeugboden frei von Schmutz und Gegenständen, um ein sicheres Einrasten der Rücksitze zu gewährleisten.

Nicht eingerastete Sitze können bei starkem Bremsen oder ruckartigen Richtungsänderungen des Fahrzeugs weggeschleudert werden und Sie und andere Personen schwer oder sogar tödlich verletzen.



WARNUNG

Achten Sie beim Zurückklappen des Sitzes darauf, dass Ihre eigenen Füße oder die anderer Personen nicht im Bereich der hinteren Sitzfüße sind. Der Sitz könnte beim Zurückklappen die Füße einer im Gefahrenbereich stehenden Person einklemmen und verletzen.

4. Zweite Sitzreihe einbauen.

Hinweis

Ein Verschieben der zweiten und/oder dritten Sitzreihe ist nach der Montage der Fußmatten nur noch eingeschränkt möglich.

Validity

For information on whether or not these installation instructions are valid for your vehicle, please consult your Mercedes-Benz Service Centre.



WARNING

Make sure that there is sufficient clearance around the pedals when floor mats are used.

Before you drive off, check the floor mats are correctly positioned and adjust them if necessary. A floor mat which is not positioned flush to the floor can move and impair the function of the pedals.

Do not lay several floor mats on top of one another.

Parts included

- (1) Floor mat, driver's footwell
- (2) Floor mat, centre
- (3) Floor mat, co-driver's footwell
- (4) Floor mat, second row of seats
- (5) Floor mat, third row of seats
- (6) Fixing element (set of 2)

Equipment required

- Scissors

Notes

If difficulties arise during installation, please contact a qualified specialist workshop. Mercedes-Benz recommends that you use a Mercedes-Benz Service Centre.

The manufacturer reserves the right to change any technical details from those shown in the illustrations in these installation instructions.

 This symbol refers you to information in the vehicle Owner's Manual. Please keep this to hand for reference.

Preparation

Before trimming the floor mats down to size, check your vehicle equipment extensively to avoid unnecessary cuts in the floor mats.

Central floor mat

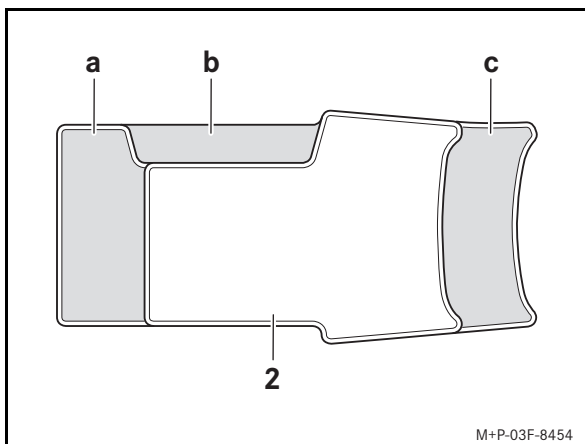

M+P-03F-8454

Trimming to size on vehicles with the following equipment:

- (a) Twin co-driver's seat (Code SH4)
- (b) Fire extinguisher on driver's seat (Code YFZ) without twin co-driver's seat (Code SH4)
- (c) Centre console with stowage compartment (Code FF1, FF2)

Floor mats for the second and third rows of seats

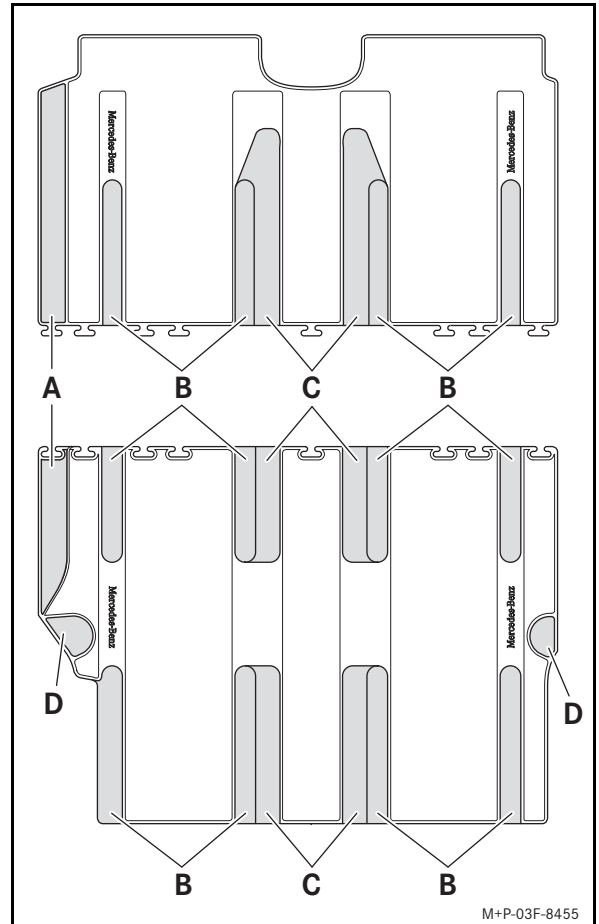

M+P-03F-8455

Trimming to size on vehicles with the following equipment:

- (A) Sliding door, left (Code T19)
- (B) Single rails
- (C) Central table (Code YE2)
- (D) Lashing eyelets

Note

Trimming for single rails must always be carried out. In vehicles with a centre table (Code YE2) trimming must be carried out for the single rails and the centre table.

Fitting the floormat in the driver's footwell



WARNING

Objects in the driver's footwell may impede the free movement of the pedals or block a depressed pedal. This jeopardises the operating and road safety of the vehicle.

There is a risk of an accident!

Stow all objects in the vehicle securely so that they cannot get into the driver's footwell. Always fit the floormats securely and as prescribed in order to ensure that there is sufficient room for the pedals. Do not lay several floormats on top of one another.

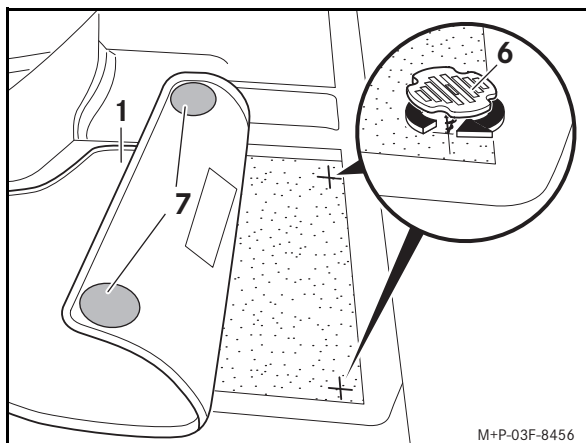

1. Slide back the driver's seat.
2. Lay floormats (1) flush.
3. Align fixing elements (6) with Velcro surfaces (7) on the underside of floormat (1) and screw them into the vehicle floor.
4. Adjust the driver's seat.

Fitting the central floormat and the floormats in the co-driver's footwell

1. Slide back the co-driver's seat.
2. Lay floormats (2, 3) flush in the footwell.
3. Adjust the co-driver's seat.

Fitting floormats in the second/third row of seats

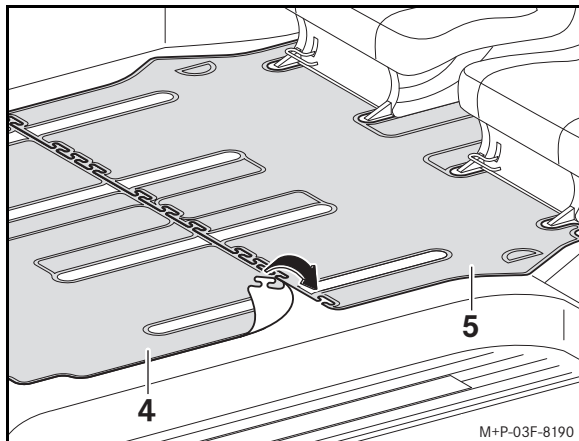

1. Move the second and third rows of seats into the basic position as marked on the seat rails.
2. Remove the second row of seats.
3. Lay floormats (4) and (5) flush and connect them as shown.



WARNING

In order to ensure that the rear seats can securely engage, keep the seat anchorages in the floor free from dirt and foreign objects.

Seats that are not correctly engaged could be thrown about the vehicle interior in the event of heavy braking or a sudden change of direction, and cause severe or fatal injuries to yourself and other people.



WARNING

When folding a seat back, make sure that your own feet or those of other passengers are not in the area of the rear seat legs. The seat could trap the feet of a person within the range of movement and cause injury.

4. Fit the second row of seats.

Note

Movement of the second and/or third row of seats will be restricted after fitting the floormats.



Validity

For information on whether or not these installation instructions are valid for your vehicle, please consult your Mercedes-Benz Center.



WARNING

Make sure that there is sufficient clearance around the pedals when floor mats are used.

Before you drive off, check the floor mats are correctly positioned and adjust them if necessary. A floor mat which is not positioned flush to the floor can move and impair the function of the pedals.

Do not lay several floor mats on top of one another.

Parts included

- (1) Floor mat, driver's footwell
- (2) Floor mat, center
- (3) Floor mat, co-driver's footwell
- (4) Floor mat, second row of seats
- (5) Floor mat, third row of seats
- (6) Fixing element (set of 2)

Equipment required

- Scissors

Notes

If difficulties arise during installation, please contact a qualified specialist workshop. Mercedes-Benz recommends that you use a Mercedes-Benz Center.

The manufacturer reserves the right to change any technical details from those shown in the illustrations in these installation instructions.

 This symbol refers you to information in the vehicle Operator's Manual. Please keep this on hand for reference.

Preparation

Before trimming the floor mats down to size, check your vehicle equipment extensively to avoid unnecessary cuts in the floor mats.

Central floor mat

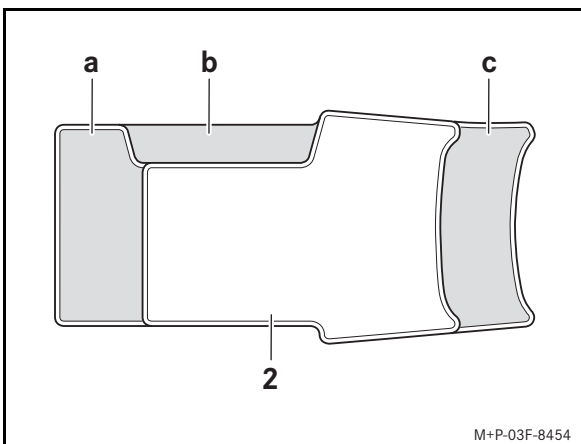

Trimming to size on vehicles with the following equipment:

- (a) Twin co-driver's seat (Code SH4)
- (b) Fire extinguisher on driver's seat (Code YFZ) without twin co-driver's seat (Code SH4)
- (c) Center console with stowage compartment (Code FF1, FF2)

Floor mats for the second and third rows of seats

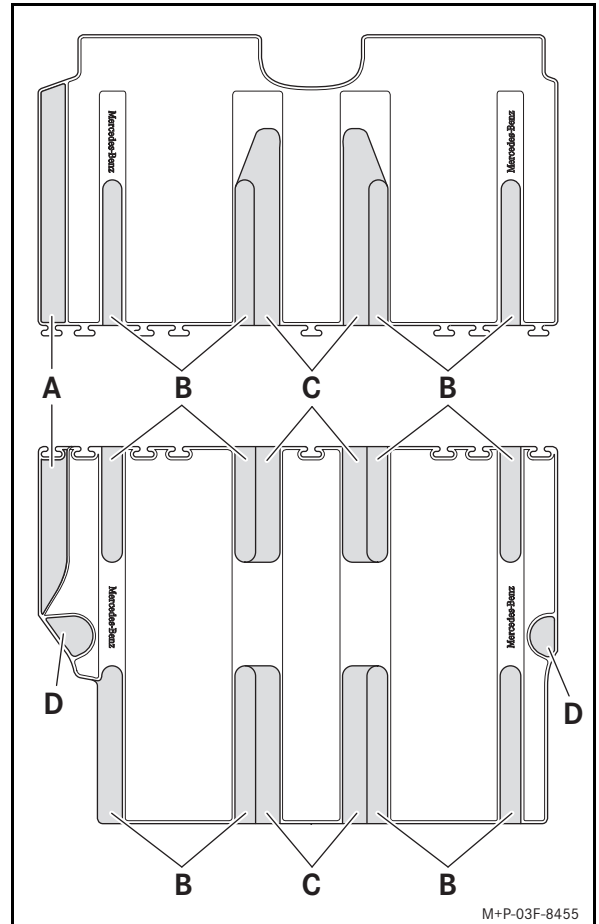

Trimming to size on vehicles with the following equipment:

- (A) Sliding door, left (Code T19)
- (B) Single rails
- (C) Central table (Code YE2)
- (D) Lashing eyelets

Note

Trimming for single rails must always be carried out. In vehicles with a center table (Code YE2) trimming must be carried out for the single rails and the center table.

Installing the floormat in the driver's footwell



WARNING

Objects in the driver's footwell may impede the free movement of the pedals or block a depressed pedal. This jeopardizes the operating and road safety of the vehicle.

There is a risk of an accident!

Stow all objects in the vehicle securely so that they cannot get into the driver's footwell. Always fit the floormats securely and as prescribed in order to ensure that there is sufficient room for the pedals. Do not lay several floormats on top of one another.

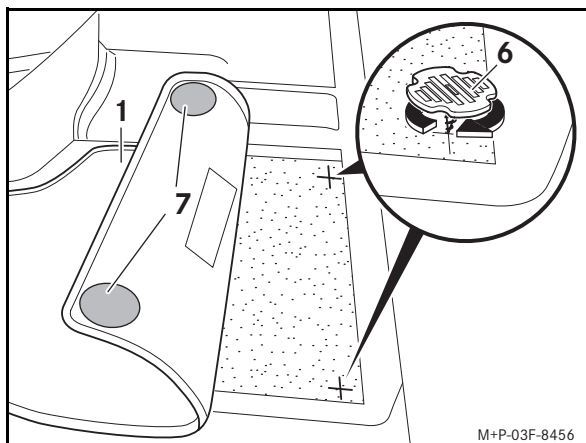

M+P-03F-8456

1. Slide back the driver's seat.
2. Lay floormats (1) flush.
3. Align fixing elements (6) with Velcro surfaces (7) on the underside of floormat (1) and screw them into the vehicle floor.
4. Adjust the driver's seat.

Fitting the central floormat and the floormats in the co-driver's footwell

1. Slide back the co-driver's seat.
2. Lay floormats (2, 3) flush into the footwell.
3. Adjust the co-driver's seat.

Installing floormats in the second/third row of seats

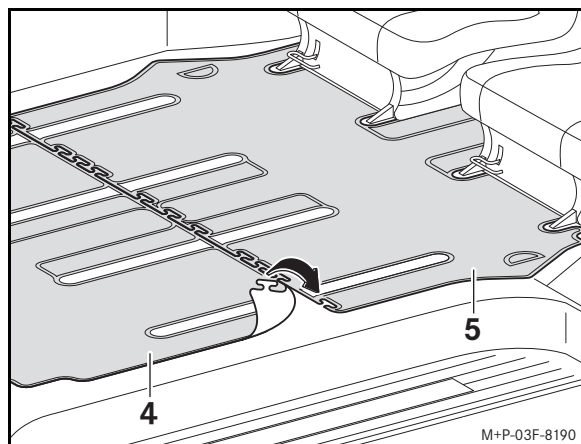

M+P-03F-8190

1. Move the second and third rows of seats into the basic position as marked on the seat rails.
2. Remove the second row of seats.
3. Lay floormats (4) and (5) flush and connect them as shown.



WARNING

In order to ensure that the rear seats can securely engage, keep the seat anchorages in the floor free from dirt and foreign objects.

Seats that are not correctly engaged could be thrown about the vehicle interior in the event of heavy braking or a sudden change of direction, and cause severe or fatal injuries to yourself and other people.



WARNING

When folding a seat back, make sure that your own feet or those of other passengers are not in the area of the rear seat legs. The seat could trap the feet of a person within the range of movement and cause injury.

4. Fit the second row of seats.

Note

Movement of the second and/or third row of seats will be restricted after installing the floormats.

Validité

Pour connaître les modèles auxquels les instructions de montage se rapportent, adressez-vous à un point de service Mercedes-Benz.



ATTENTION

Lorsque vous posez un tapis de sol, veillez à ce qu'il laisse suffisamment d'espace libre.

Contrôlez la position du tapis de sol avant de prendre la route et corrigez-la si nécessaire. Si le tapis de sol n'est pas correctement positionné, il peut glisser et compromettre le bon fonctionnement des pédales.

Ne superposez pas plusieurs tapis.

Détail des pièces

- (1) Tapis de sol au plancher côté conducteur
- (2) Tapis de sol central
- (3) Tapis de sol au plancher côté passager
- (4) Tapis de sol pour la 2e rangée de sièges
- (5) Tapis de sol pour la 3e rangée de sièges
- (6) Élément de fixation (2 pièces)

Matériel nécessaire

- Paire de ciseaux

Nota

En cas de difficultés lors de la pose, veuillez vous adresser à un atelier qualifié. Mercedes-Benz vous recommande pour cela de vous adresser à un point de service Mercedes-Benz.

Sous réserve de modification de détails techniques par rapport aux illustrations de ces instructions de montage.

 Ce symbole renvoie aux informations qui figurent dans la notice d'utilisation de votre véhicule. Veuillez tenir celle-ci à portée de main.

Préparation

Avant de découper les tapis de sol, vérifiez soigneusement l'équipement de votre véhicule afin d'éviter toute découpe inutile.

Tapis de sol central

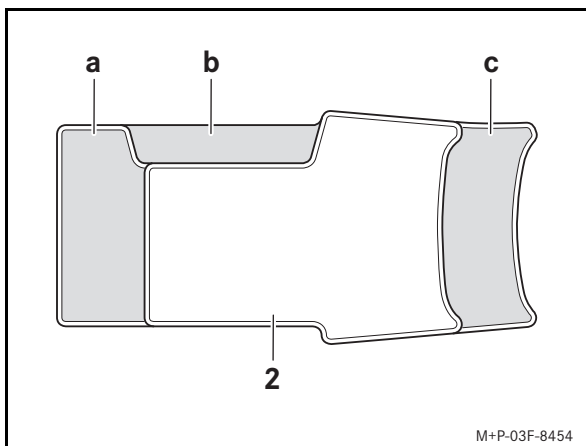

Découpez à effectuer si votre véhicule est doté des équipements suivants:

- (a) Banquette avant à 2 places (code SH4)
- (b) Extincteur à côté du siège du conducteur (code YFZ) - véhicules sans banquette avant à 2 places (code SH4)
- (c) Console centrale avec compartiment de rangement (code FF1, FF2)

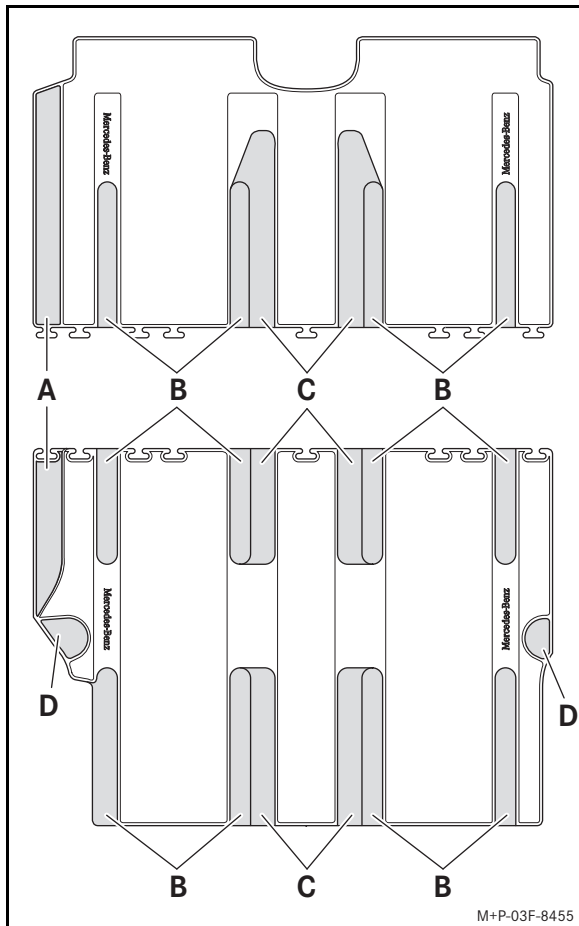

Découpez à effectuer si votre véhicule est doté des équipements suivants:

- (A) Porte coulissante gauche (code T19)
- (B) Glissières de siège simples
- (C) Table centrale (code YE2)
- (D) Anneaux d'arrimage

Nota

Il est nécessaire de toujours pratiquer au minimum la découpe pour les glissières de siège simples. Sur les véhicules équipés d'une table centrale (code YE2), il faut découper l'emplacement pour les glissières de siège simples et la table centrale.

Pose du tapis de sol au plancher côté conducteur



ATTENTION

Les objets éventuellement posés sur le plancher côté conducteur risquent d'entraver la course des pédales ou de bloquer une pédale si celle-ci est enfoncée. Cela compromet la sécurité de fonctionnement et la sécurité routière du véhicule.

Il y a risque d'accident!

Rangez tous les objets en lieu sûr dans le véhicule afin d'éviter qu'ils ne se retrouvent sur le plancher côté conducteur. Fixez toujours les tapis de sol conformément aux prescriptions afin de ne pas entraver la course des pédales. Ne superposez pas plusieurs tapis.

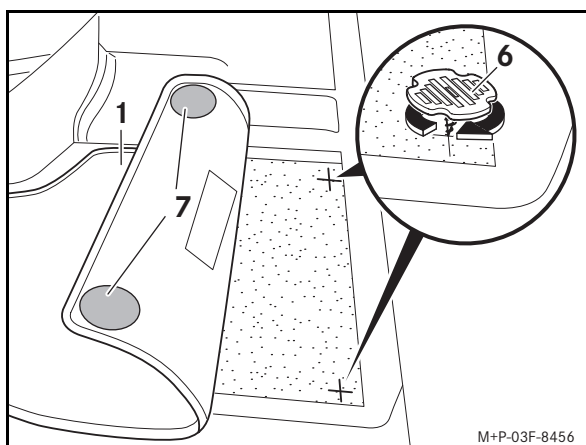

M+P-03F-8456

1. Reculez le siège du conducteur.
2. Posez le tapis de sol (1) et ajustez-le.
3. Positionnez les éléments de fixation (6) dans l'axe des surfaces agrippantes (7) situées sur la face inférieure du tapis de sol (1) et vissez-les dans le plancher du véhicule.
4. Réglez le siège du conducteur.

Pose du tapis de sol au plancher côté passager et du tapis de sol central

1. Reculez le siège du passager.
2. Posez les tapis de sol (2 et 3) sur le plancher et ajustez-les.
3. Réglez le siège du passager.

Pose des tapis de sol pour la 2e et la 3e rangée de sièges

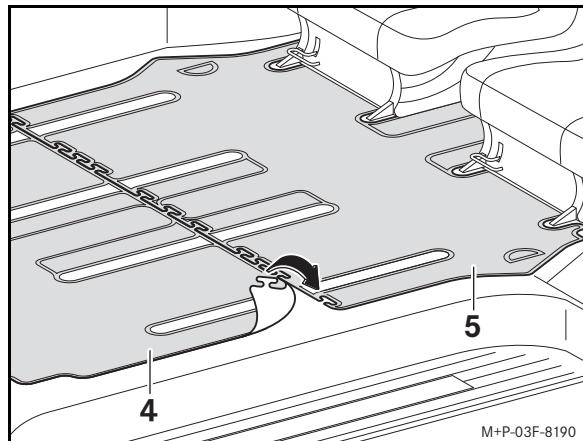

M+P-03F-8190

1. Avancez ou reculez la 2e et la 3e rangée de sièges jusqu'à la position de base repérée sur les glissières de siège.
2. Déposez la 2e rangée de sièges.
3. Posez les tapis de sol (4) et (5), ajustez-les et reliez-les comme indiqué sur l'illustration.



ATTENTION

Pour garantir un verrouillage sûr des sièges, maintenez les cavités d'ancrage au plancher propres et dégagées.

Les sièges qui ne sont pas correctement verrouillés risquent d'être projetés dans l'habitacle en cas de freinage puissant ou de changement brusque de direction et vous ou d'autres personnes pourriez être gravement, voire mortellement blessés.



ATTENTION

Lors du basculement du siège en position normale, veillez à ce que vos pieds ou les pieds d'une autre personne ne se trouvent pas au niveau des pieds arrière du siège. Sinon, vous ou toute autre personne qui se tiendrait dans la zone de danger pourriez avoir les pieds coincés et être blessés par le siège.

4. Posez la 2e rangée de sièges.

Nota

Une fois les tapis de sol posés, la 2e et/ou la 3e rangée de sièges ne peuvent plus être déplacées que de manière limitée.

Validez

Obtendrá información acerca de la validez para el modelo correspondiente en cualquier taller de servicio oficial Mercedes-Benz.

**ADVERTENCIA**

Si utiliza alfombrillas, asegúrese de que exista suficiente espacio libre.

Antes de ponerse en marcha, compruebe que la alfombrilla esté correctamente colocada y, en su caso, colóquela correctamente. Una alfombrilla que no esté perfectamente ajustada puede resbalar y, de este modo, obstaculizar el funcionamiento de los pedales.

No coloque varias alfombrillas unas encima de otras.

Componentes

- (1) Alfombrilla del espacio para los pies del conductor
- (2) Alfombrilla central
- (3) Alfombrilla del espacio para los pies del acompañante
- (4) Alfombrilla de la segunda fila de asientos
- (5) Alfombrilla de la tercera fila de asientos
- (6) Elemento de fijación (2 unidades)

Medios auxiliares necesarios

- Tijera

Indicaciones

En caso de que surjan dificultades al efectuar el montaje, acuda a un taller especializado. Mercedes-Benz le recomienda al respecto un taller de servicio oficial Mercedes-Benz.

Nos reservamos el derecho de modificar detalles técnicos con respecto a las figuras de las instrucciones de servicio.

 Este símbolo hace referencia a información contenida en las Instrucciones de servicio del vehículo. Téngalas a mano.

Preparación

Compruebe de forma detenida el equipamiento del vehículo antes de cortar las alfombrillas para evitar cortes innecesarios en las alfombrillas.

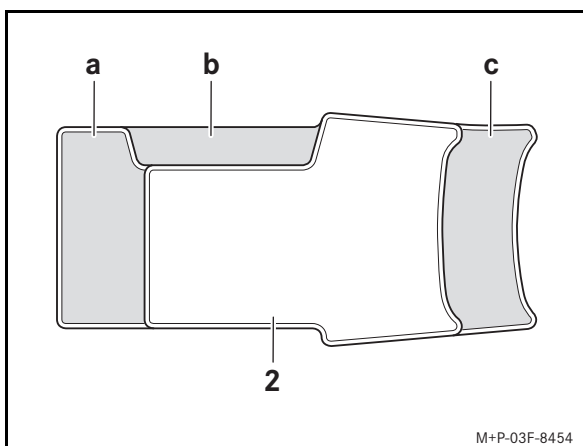
Alfombrilla central

M+P-03F-8454

Corte si el vehículo está equipado con:

- (a) Asiento doble del acompañante (código SH4)
- (b) Extintor junto al asiento del conductor (código YFZ) sin asiento doble del acompañante (código SH4)
- (c) Consola central con compartimento portaobjetos (código FF1, FF2)

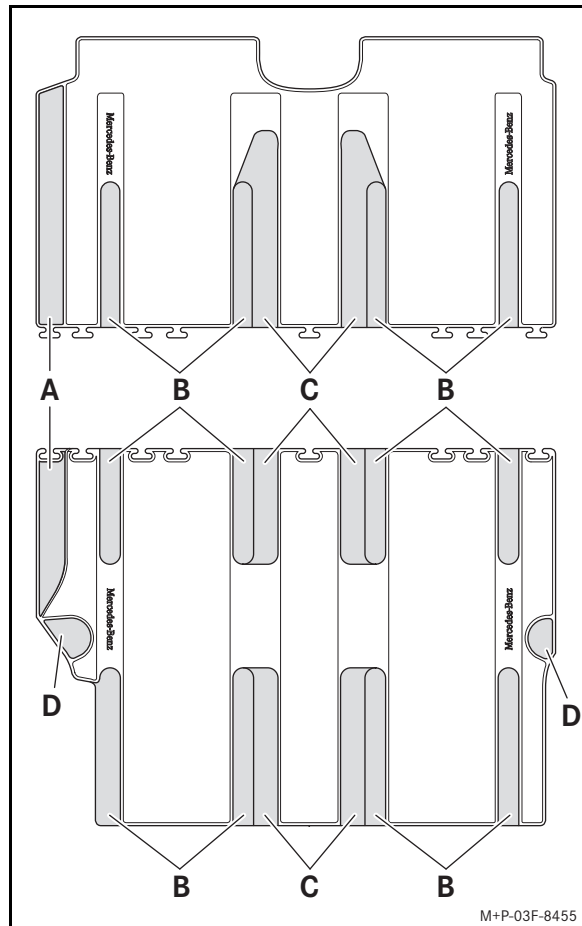
Alfombrillas de la segunda y tercera fila de asientos

M+P-03F-8455

Corte si el vehículo está equipado con:

- (A) Puerta corrediza izquierda (código T19)
- (B) Rieles individuales
- (C) Mesa central (código YE2)
- (D) Argollas de amarre

Indicación

El corte para los rieles individuales siempre se debe realizar. En los vehículos con mesa central (código YE2), se debe realizar el corte para los rieles individuales y para la mesa central.

Montaje de la alfombrilla del espacio para los pies del conductor



ADVERTENCIA

Los objetos situados en el espacio para los pies del conductor pueden limitar el recorrido del pedal o bloquear un pedal pisado a fondo. Están en peligro la seguridad vial y la seguridad de servicio del vehículo.

Existe peligro de accidente!

Guarde todos los objetos de forma segura en el vehículo para que no puedan llegar al espacio para los pies del conductor. Monte siempre las alfombrillas de forma fija tal como está prescrito para garantizar siempre suficiente espacio libre para el accionamiento de los pedales. No coloque varias alfombrillas unas encima de otras.

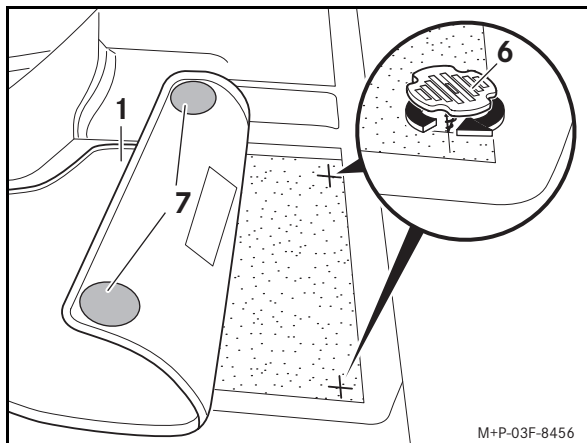

1. Desplace el asiento del conductor hacia atrás.
2. Coloque las alfombrillas (1) de forma que queden perfectamente ajustadas.
3. Ajuste los elementos de fijación (6) por detrás de las superficies del velcro (7) en la parte inferior de la alfombrilla (1) y atorníllelos al piso del vehículo.
4. Ajuste el asiento del conductor.

Montaje de las alfombrillas del espacio para los pies del acompañante y de la alfombrilla central

1. Desplace hacia atrás el asiento del acompañante.
2. Coloque las alfombrillas (2, 3) en el espacio para los pies de forma que queden perfectamente ajustadas.
3. Ajuste el asiento del acompañante.

Montaje de las alfombrillas de la segunda/tercera fila de asientos

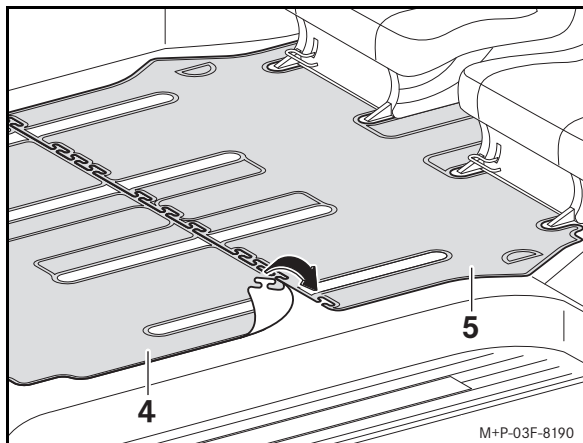

1. Desplace la segunda y tercera fila de asientos a la posición básica marcada en los rieles del asiento.
2. Desmonte la segunda fila de asientos.
3. Coloque las alfombrillas (4) y (5) de forma que queden perfectamente ajustadas y únelas como se muestra en la figura.



ADVERTENCIA

Mantenga los enclavamientos del piso de los asientos limpios y libres de objetos en el piso del vehículo para garantizar un enclavamiento seguro de los asientos traseros.

Los asientos que no estén enclavados podrían salir despedidos en caso de frenada brusca o cambio de sentido repentino del vehículo y podrían causarles lesiones graves o incluso mortales a usted y a otras personas.



ADVERTENCIA

Asegúrese al desplegar el asiento de que sus propios pies o los de otra persona no se encuentren en la zona de las patas traseras del asiento. El asiento podría aprisionar los pies de una persona que se encuentre en la zona de peligro y causarles lesiones.

4. Monte la segunda fila de asientos.

Indicación

Después de haber montado las alfombrillas solo se puede desplazar la segunda y/o tercera fila de asientos de forma limitada.



Validità

Rivolgersi ad un Punto di Assistenza Mercedes-Benz per ulteriori informazioni riguardanti i modelli di veicolo sui quali è possibile effettuare il montaggio del presente articolo.



AVVERTENZA

In caso di utilizzo di tappetini assicurarsi di avere sufficiente spazio libero.

Prima di iniziare la marcia verificare il corretto posizionamento dei tappetini e, se necessario, correggerlo. Un tappetino non posizionato correttamente può scivolare e pregiudicare la funzione dei pedali.

Non sovrapporre più tappetini.

Componenti

- (1) Tappetino per vano piedi lato guida
- (2) Tappetino centrale
- (3) Tappetino per vano piedi lato passeggero
- (4) Tappetino seconda fila di sedili
- (5) Tappetino terza fila di sedili
- (6) Elemento di fissaggio (2 unità)

Utensili necessari

- Forbici

Avvertenze

In caso di difficoltà durante il montaggio rivolgersi a un'officina qualificata. La Mercedes-Benz raccomanda a tal proposito di rivolgersi a uno dei suoi Punti di Assistenza.

Con riserva di modifiche ai dettagli tecnici rispetto alle illustrazioni riportate nelle presenti Istruzioni di montaggio.

 Questo simbolo rimanda a informazioni tratte dalle Istruzioni d'uso del veicolo. Si prega di tenere sempre tali documenti a portata di mano.

Operazioni preliminari

Prima di ritagliare i tappetini verificare attentamente l'equipaggiamento del veicolo, per evitare di effettuare tagli non necessari nei tappetini.

Tappetino centrale

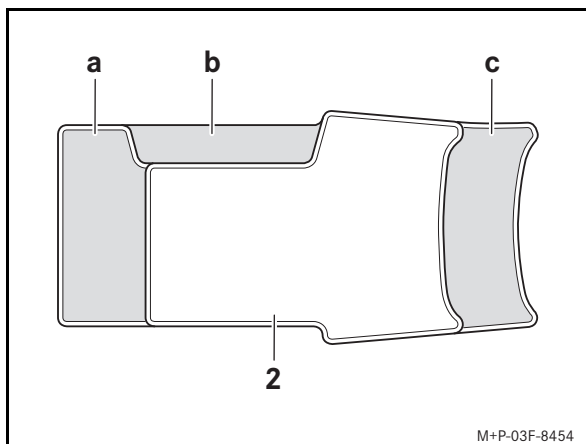

Ritaglio in caso di equipaggiamento del veicolo con:

- (a) Sedile doppio lato passeggero (codice SH4)
- (b) Estintore disposto lateralmente in corrispondenza del sedile lato guida (codice YFZ) senza sedile doppio lato passeggero (codice SH4)
- (c) Consolle centrale con scomparto portaoggetti (codice FF1, FF2)

Tappetini della seconda e terza fila di sedili

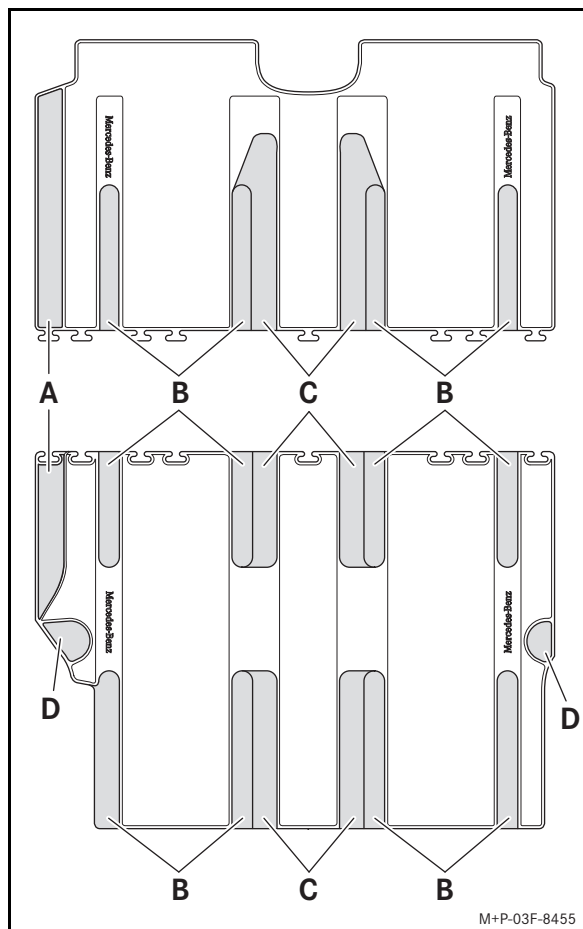

Ritaglio in caso di equipaggiamento del veicolo con:

- (A) Porta scorrevole lato sinistro (codice T19)
- (B) Guide singole
- (C) Tavolino centrale (codice YE2)
- (D) Occhielli di fissaggio

Avvertenza

Il taglio deve essere sempre effettuato per le singole guide. Nei veicoli dotati di tavolino centrale (codice YE2) il taglio deve essere effettuato per le singole guide e per il tavolino centrale.

Montaggio del tappetino nel vano piedi lato guida



AVVERTENZA

Gli oggetti presenti nel vano piedi lato guida possono limitare la corsa del pedale o bloccare il pedale precedentemente premuto. Ciò pregiudica la sicurezza di esercizio e di circolazione del veicolo.

In questo caso sussiste il pericolo di incidenti!

Riporre tutti gli oggetti nel veicolo in modo sicuro così da evitare che raggiungano il vano piedi lato guida. Fissare sempre i tappetini seguendo le indicazioni, assicurandosi che vi sia sufficiente spazio libero per i pedali. Non sovrapporre più tappetini.

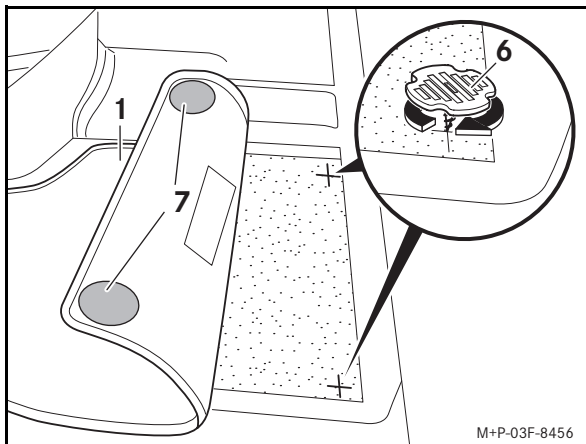

M+P-03F-8456

1. Spingere indietro il sedile lato guida.
2. Inserire i tappetini (1) in modo che aderiscano perfettamente.
3. Allineare gli elementi di fissaggio (6) alle superfici in velcro (7) sulla parte inferiore del tappetino (1) e avvitarli al pianale del veicolo.
4. Regolare il sedile lato guida.

Montaggio dei tappetini del vano piedi lato passeggero e del tappetino centrale

1. Spingere indietro il sedile lato passeggero.
2. Inserire i tappetini (2, 3) nel vano piedi in modo che aderiscano perfettamente.
3. Regolare il sedile lato passeggero.

Montaggio dei tappetini della seconda/terza fila di sedili

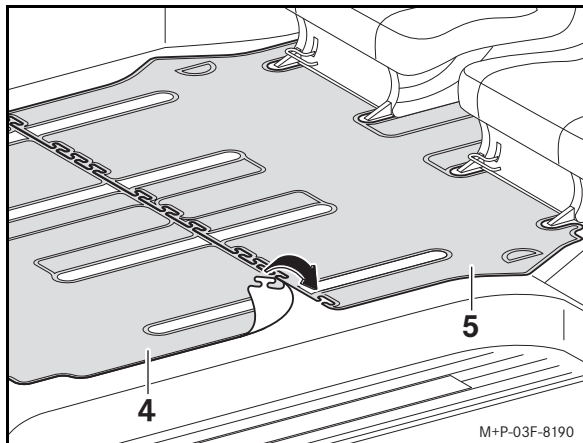

M+P-03F-8190

1. Spostare la seconda e la terza fila di sedili nella posizione base contrassegnata sulle guide di scorrimento dei sedili.
2. Smontare la seconda fila di sedili.
3. Inserire i tappetini (4) e (5) in modo che aderiscano perfettamente e unirli come illustrato.



AVVERTENZA

Tenere gli ancoraggi dei sedili nel pianale del veicolo sgombri da sporcizia e oggetti in modo tale che i sedili posteriori possano scattare correttamente in sede.

In caso di brusche frenate o improvvisi cambi di direzione del veicolo, i sedili non scattati in sede potrebbero sganciarsi e causare lesioni gravi o mortali al guidatore e alle altre persone.



AVVERTENZA

Durante il riposizionamento del sedile assicurarsi che i piedi del guidatore o delle altre persone non si trovino in corrispondenza dei piedini dei sedili posteriori. Infatti, durante il riposizionamento dei sedili i piedi di un'eventuale persona che si trova nella zona di pericolo potrebbero rimanere incastrati nel sedile e riportare lesioni.

4. Montare la seconda fila di sedili.

Avvertenza

Dopo il montaggio dei tappetini, la seconda e/o la terza fila di sedili possono essere spostate solo in modo limitato.

Geldigheid

De geldigheid van het betreffende model kunt u bij uw Mercedes-Benz-servicewerkplaats opvragen.



WAARSCHUWING

Als u vloermatten gebruikt, let dan op voldoende vrije ruimte. Controleert u voordat u wegrijdt of de vloermatten goed liggen en plaats ze zo nodig op juiste wijze. Een niet passend geplaatste vloermat kan verschuiven en daardoor de pedalen in hun werking belemmeren.

Gebruik nooit meerdere vloermatten boven elkaar.

Afzonderlijke onderdelen

- (1) Vloermat beenruimte van de bestuurder
- (2) Middelste mat
- (3) Vloermat beenruimte van de passagier
- (4) Vloermat 2e zitrij
- (5) Vloermat 3e zitrij
- (6) Bevestigingselement (2 stuks)

Benodigde hulpmiddelen

- Schaar

Aanwijzing

Als bij de montage problemen optreden of als u vragen heeft, neemt u dan contact op met een gekwalificeerde werkplaats. Mercedes-Benz adviseert een Mercedes-Benz-servicewerkplaats.

Wijzigingen van technische gegevens t.o.v. de afbeeldingen van de montagehandleiding zijn voorbehouden.

Dit symbool verwijst naar informatie in de handleiding van de auto. Houd deze a.u.b. bij de hand.

Vorbereiding

Voor het aanpassen van uw vloermatten de uitrusting van de auto nauwkeurig controleren, om onnodige veranderingen aan de vloermatten te voorkomen.

Middelste mat

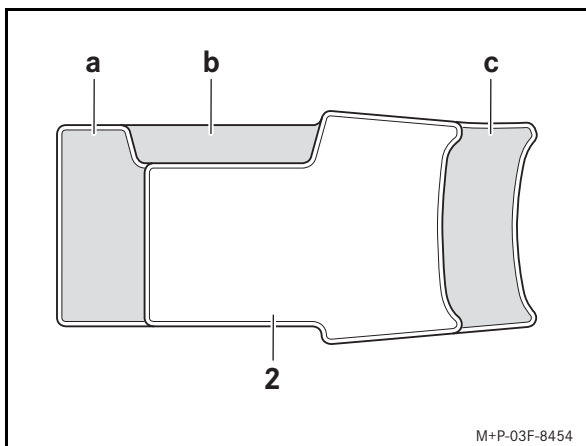

Aanpassing bij uitrusting van het voertuig met:

- (a) Bijrijdersbank (code SH4)
- (b) Brandblusser aan de zijkant van de chauffeursstoel (code YFZ) zonder bijrijdersbank (code SH4)
- (c) Middenconsole met opbergvak (code FF1, FF2)

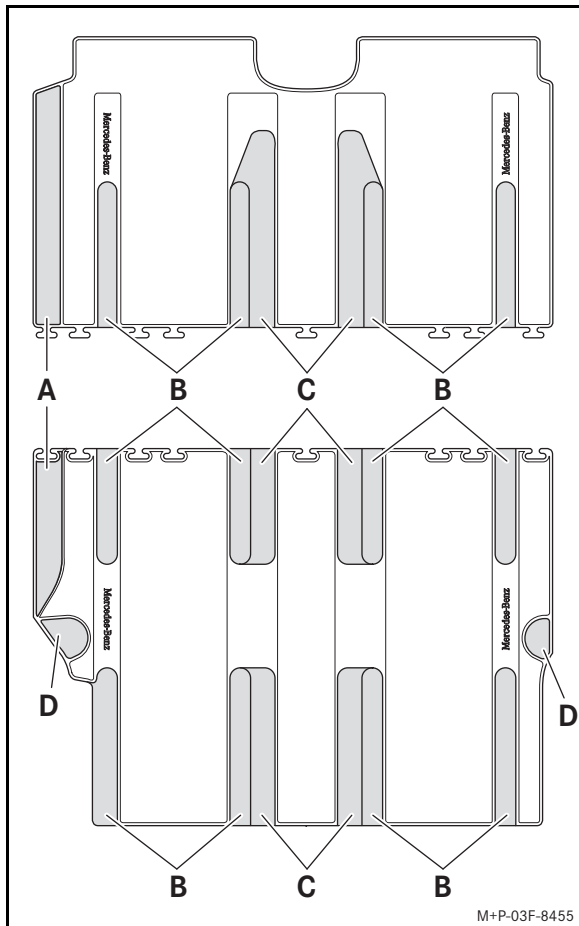

Aanpassing bij uitrusting van het voertuig met:

- (A) Schuifdeur links (code T19)
- (B) Enkele rails
- (C) Tafel in het midden (code YE2)
- (D) Sjorogen

Aanwijzing

De aanpassing voor afzonderlijke rails moet altijd worden uitgevoerd. Bij voertuigen met tafel in het midden (code YE2) moet de aanpassing voor de enkele rails en de tafel in het midden worden uitgevoerd.

Montage vloermat beenruimte van de chauffeur



WAARSCHUWING

Voorwerpen in de beenruimte van de chauffeur kunnen de slag van de pedalen beperken of een ingedrukt pedaal blokkeren. De bedrijfs- en verkeersveiligheid van het voertuig is in gevaar.

Er bestaat gevaar voor ongevallen!

Alle voorwerpen in het voertuig veilig opbergen, opdat deze niet in de beenruimte van de chauffeur terecht komen. De vloermatten altijd stevig en zoals voorgeschreven monteren, opdat altijd voldoende vrije ruimte voor de pedalen gewaarborgd is. Gebruik nooit meerdere vloermatten boven elkaar.

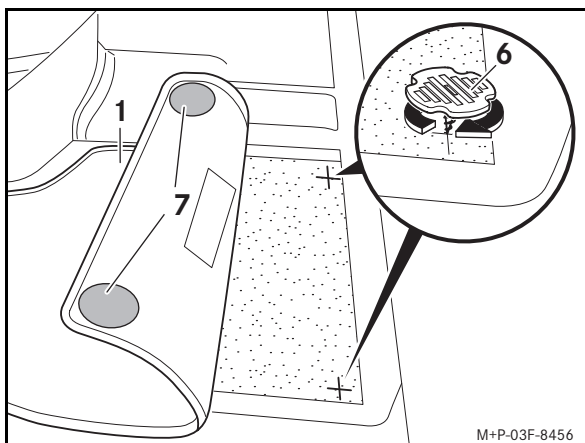

1. De chauffeursstoel naar achteren schuiven.
2. De vloermatten (1) passend plaatsen.
3. De bevestigingselementen (6) overeenkomstig het klittenband (7) op de onderzijde van de vloermat (1) uitlijnen en in de bodem van het voertuig vastschroeven.
4. De chauffeursstoel instellen.

Montage vloermatten beenruimte van de passagier en middelste mat

1. De bijrijdersstoel naar achteren schuiven.
2. De vloermatten (2, 3) passend in de beenruimte plaatsen.
3. De bijrijdersstoel instellen.

Montage vloermatten 2e/3e zitrij

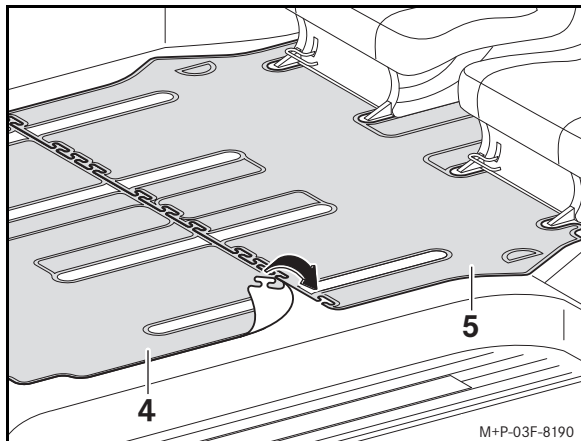

1. De 2e en de 3e zitrij in de op de stoelrails gemarkeerde basisstand verschuiven.
2. De 2e zitrij uitbouwen.
3. De vloermatten (4) en (5) passend plaatsen en zoals afgebeeld verbinden.



WAARSCHUWING

Houd de bodemverankeringen van de stoelen op de bodem van het voertuig vrij van vuil en voorwerpen om een veilig vergrendelen van de achterzitplaatsen te waarborgen.

Niet vergrendelde stoelen kunnen bij krachtig afremmen, plotselinge richtingsverandering van het voertuig worden weggeslingerd, waardoor u en andere personen zwaar of dodelijk letsel kunnen oplopen.



WAARSCHUWING

Let er bij het terugklappen van de stoel op, dat uw eigen voeten of die van andere personen zich niet bij de achterste stoelpoten bevinden. De stoel kan bij het terugklappen de voeten van een in de gevarenszone staande persoon inklemmen en daardoor letsel veroorzaken.

4. De tweede zitrij aanbrengen.

Aanwijzing

Het verschuiven van de 2e en/of 3e zitrij is na de montage van de vloermatten slechts nog beperkt mogelijk.

Ισχύς

Για την ισχύ του εκάστοτε μοντέλου, απευθυνθείτε στον Εξουσιοδοτημένο Επισκευαστή Mercedes-Benz της περιοχής σας.

**ΠΡΟΕΙΔΟΠΟΙΗΣΗ**

Όταν χρησιμοποιείτε πατάκια, φροντίστε να υπάρχει αρκετός ελεύθερος χώρος.

Πριν ξεκινήσετε, ελέγξτε τη σωστή θέση του πατακιού και, εάν χρειάζεται, διορθώστε την. Αν το πατάκι δεν έχει τοποθετηθεί έτσι ώστε να εφαρμόζει σωστά, μπορεί να γλιστρήσει και να επηρεάσει τη λειτουργία των πεντάλ.

Μην χρησιμοποιείτε πολλά πατάκια ποδιών στοιβαγμένα το ένα πάνω στο άλλο.

Μεμονωμένα εξαρτήματα

- (1) Πατάκι χώρου ποδιών οδηγού
- (2) Μεσαίο πατάκι
- (3) Πατάκι χώρου ποδιών συνοδηγού
- (4) Πατάκι δεύτερης σειράς καθισμάτων
- (5) Πατάκι τρίτης σειράς καθισμάτων
- (6) Στοιχείο στερέωσης (2 τεμάχια)

Απαιτούμενο βοηθητικό μέσο

- Ψαλίδι

Οδηγίες

Σε περίπτωση που προκύψουν δυσκολίες κατά την τοποθέτηση, απευθυνθείτε σε ένα εξειδικευμένο συνεργείο. Η Mercedes-Benz σας συνιστά, για το σκοπό αυτό, έναν Εξουσιοδοτημένο Επισκευαστή Mercedes-Benz.

Με την επιφύλαξη τροποποιήσεων των τεχνικών χαρακτηριστικών συγκριτικά με τις εικόνες των Οδηγιών Τοποθέτησης.

 Αυτό το εικονίδιο παραπέμπει σε πληροφορίες από τις Οδηγίες Χρήσης του οχήματός σας. Παρακαλούμε να τις έχετε σε ετοιμότητα.

Προετοιμασία

Πριν την κοπή των πατακιών, ελέγξτε με προσοχή τον εξοπλισμό του οχήματος, για να αποφύγετε τυχόν περιττές κοπές στα πατάκια.

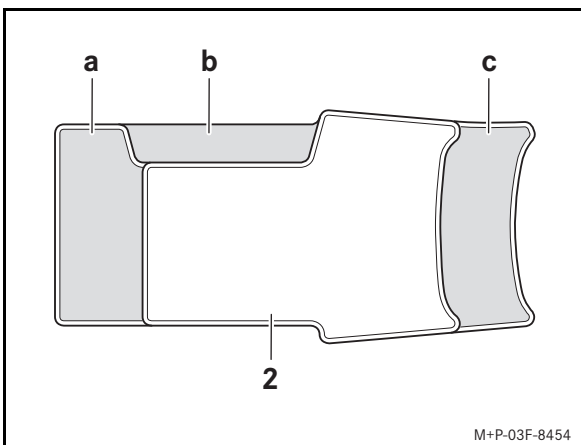
Μεσαίο πατάκι

Κοπή σε περίπτωση που το όχημα διαθέτει:

- (a) Διπλό κάθισμα συνοδηγού (κωδικός SH4)
- (b) Πυροσβεστήρα πλευρικά στο κάθισμα οδηγού (κωδικός YFZ) χωρίς διπλό κάθισμα συνοδηγού (κωδικός SH4)
- (c) Κεντρική κονσόλα με θήκη μικροαντικειμένων (κωδικός FF1, FF2)

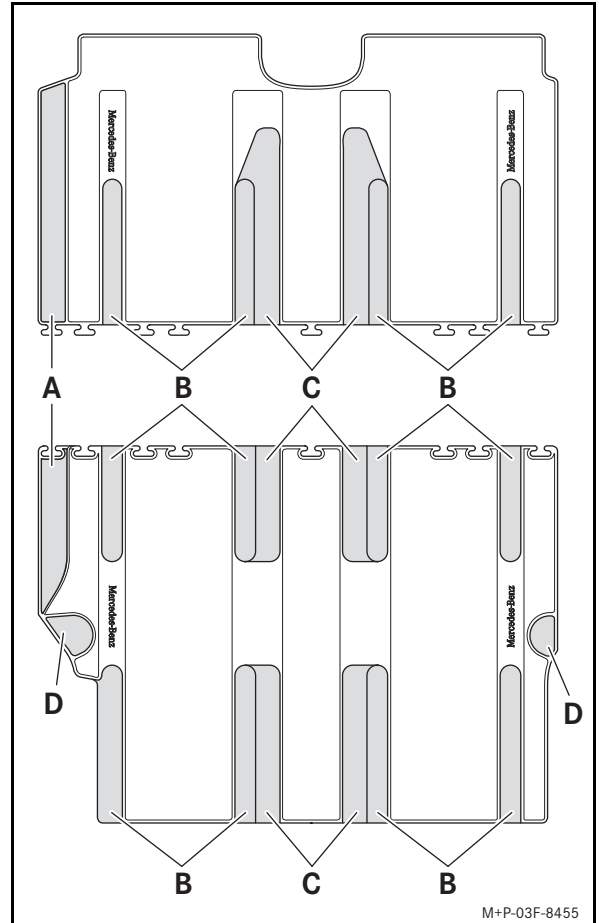
Πατάκια δεύτερης και τρίτης σειράς καθισμάτων

Κοπή σε περίπτωση που το όχημα διαθέτει:

- (A) Συρόμενη πόρτα αριστερά (κωδικός T19)
- (B) Μεμονωμένες ράγες
- (C) Μεσαίο τραπέζι (κωδικός YE2)
- (D) Κρίκους πρόσδεσης ιμάντα

Οδηγία

Η κοπή για μεμονωμένες ράγες πρέπει να γίνεται πάντα. Στα οχήματα με μεσαίο τραπέζι (Code YE2) πρέπει να γίνεται η κοπή για μεμονωμένες ράγες και μεσαίο τραπέζι.

Τοποθέτηση πατακιού χώρου ποδιών οδηγού



ΠΡΟΕΙΔΟΠΟΙΗΣΗ

Τυχόν αντικείμενα στο χώρο ποδιών οδηγού μπορεί να περιορίζουν τη διαδρομή πεντάλ ή να μπλοκάρουν το πεντάλ όταν πατιέται. Αυτό θέτει σε κίνδυνο την ασφάλεια λειτουργίας και την κυκλοφοριακή ασφάλεια του οχήματος. Κίνδυνος ατυχήματος!

Αποθηκεύετε όλα τα αντικείμενα με ασφάλεια μέσα στο όχημα, ώστε να μην μπορούν να φτάσουν στο χώρο ποδιών οδηγού. Στερεώνετε πάντα καλά τα πατάκια και σύμφωνα με τις οδηγίες, ώστε να υπάρχει επαρκής ελεύθερος χώρος για τα πεντάλ. Μην χρησιμοποιείτε πολλά πατάκια ποδιών στοιβαγμένα το ένα πάνω στο άλλο.

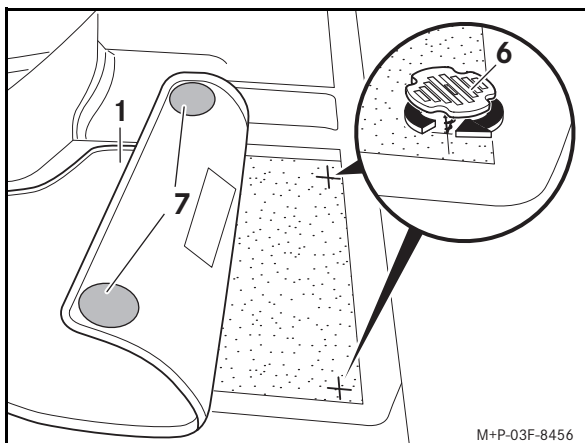

M+P-03F-8456

1. Σπρώξτε προς τα πίσω το κάθισμα οδηγού.
2. Τοποθετήστε τα πατάκια ποδιών (1) εφαρμοστά.
3. Ευθυγραμμίστε τα στοιχεία στερέωσης (6) σύμφωνα με τις επιφάνειες Velcro (7) στην κάτω πλευρά του πατακιού (1) βιδώστε τα στο δάπεδο του οχήματος.
4. Ρυθμίστε το κάθισμα οδηγού.

Τοποθέτηση πατακιών χώρου ποδιών συνοδηγού και μεσαίο πατάκι

1. Σπρώξτε προς τα πίσω το κάθισμα συνοδηγού.
2. Τοποθετήστε τα πατάκια (2, 3) εφαρμοστά στο χώρο ποδιών.
3. Ρυθμίστε το κάθισμα συνοδηγού.

Τοποθέτηση πατακιών δεύτερης/τρίτης σειράς καθισμάτων

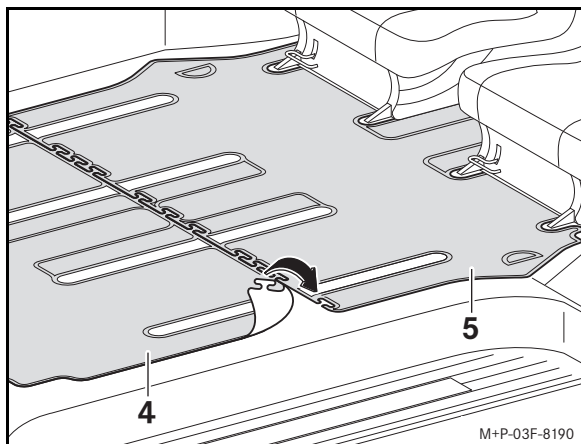

M+P-03F-8190

1. Μετατοπίστε τη δεύτερη και την τρίτη σειρά καθισμάτων στη βασική θέση, που έχει επισημανθεί πάνω στις ράγες ολίσθησης καθίσματος.
2. Αφαιρέστε τη δεύτερη σειρά καθισμάτων.
3. Τοποθετήστε τα πατάκια (4) και (5) εφαρμοστά και ενώστε τα όπως φαίνεται στην εικόνα.



ΠΡΟΕΙΔΟΠΟΙΗΣΗ

Διατηρείτε τις βάσεις στερέωσης των καθισμάτων στο δάπεδο του οχήματος χωρίς ακαθαρσίες και αντικείμενα, για να διασφαλίζεται η ασφαλής στερέωση των πίσω καθισμάτων.

Τα καθίσματα που δεν έχουν ασφαλίσει μπορεί, σε περίπτωση απότομου φρεναρίσματος ή αιφνίδιων αλλαγών κατεύθυνσης του οχήματος, να γλιστρήσουν από τη θέση τους, με αποτέλεσμα να τραυματιστείτε σοβαρά ή ακόμη και θανάσιμα εσείς ή άλλα άτομα.



ΠΡΟΕΙΔΟΠΟΙΗΣΗ

Κατά την αναδίπλωση του καθίσματος προς τα πίσω, προσέξτε, ώστε τα πόδια σας ή τα πόδια άλλων ατόμων να μην βρίσκονται στην περιοχή των πίσω βάσεων καθίσματος. Υπάρχει κίνδυνος, το κάθισμα, κατά την αναδίπλωση προς τα πίσω, να μαγκώσει τα πόδια κάποιου ατόμου που βρίσκεται στην περιοχή κινδύνου και να τα τραυματίσει.

4. Τοποθετήστε τη δεύτερη σειρά καθισμάτων.

Οδηγία

Η μετατόπιση της δεύτερης ή/και της τρίτης σειράς καθισμάτων είναι περιορισμένη μετά την τοποθέτηση των πατακιών.

Сфера действия

Информацию о соответствии модели Вы получите в Вашем пункте ТО "Мерседес-Бенц".



ПРЕДУПРЕЖДЕНИЕ

При использовании ковриков следите за тем, чтобы они не препятствовали свободному ходу педалей.

Перед началом поездки проверьте, правильно ли расположен коврик и при необходимости откорректируйте его положение.

Коврик, расположенный с неплотным прилеганием, может сместиться и тем самым ограничить работу педалей.

Не кладите несколько ковриков друг на друга.

Компоненты

- (1) Коврик для стороны водителя
- (2) Коврик для пространства посередине
- (3) Коврик для стороны переднего пассажира
- (4) Коврик для второго ряда сидений
- (5) Коврик для третьего ряда сидений
- (6) Крепежный элемент (2 шт.)

Необходимые вспомогательные средства

- Ножницы

Указания

При возникновении затруднений с монтажом обращайтесь в специализированную мастерскую с квалифицированным персоналом. "Мерседес-Бенц" рекомендует для этого обратиться в пункт ТО "Мерседес-Бенц".

Изделие может отличаться в технических деталях от иллюстраций в руководстве по монтажу.

 Данный символ указывает на то, что информация содержится в руководстве по эксплуатации автомобиля. Держите его наготове.

Подготовка

Перед разрезанием коврика внимательно осмотрите комплектацию автомобиля для предотвращения ненужных разрезов.

Коврик для пространства посередине

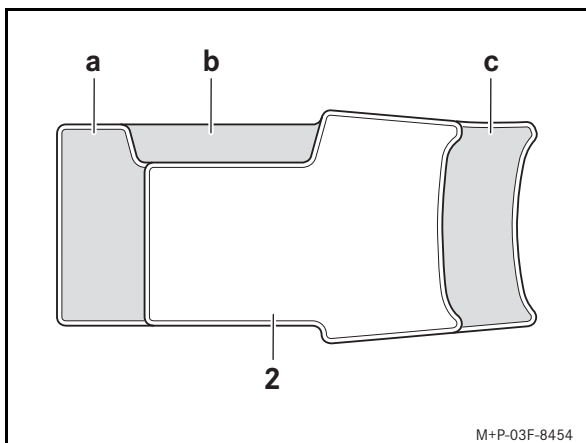

M+P-03F-8454

Разрезание ковриков необходимо для автомобиля с:

- (a) двухместным сиденьем переднего пассажира (код SH4),
- (b) огнетушителем сбоку на сиденье водителя (код YFZ) без двухместного сиденья переднего пассажира (код SH4),
- (c) центральной консолью с дополнительным отсеком для принадлежностей (код FF1, FF2).

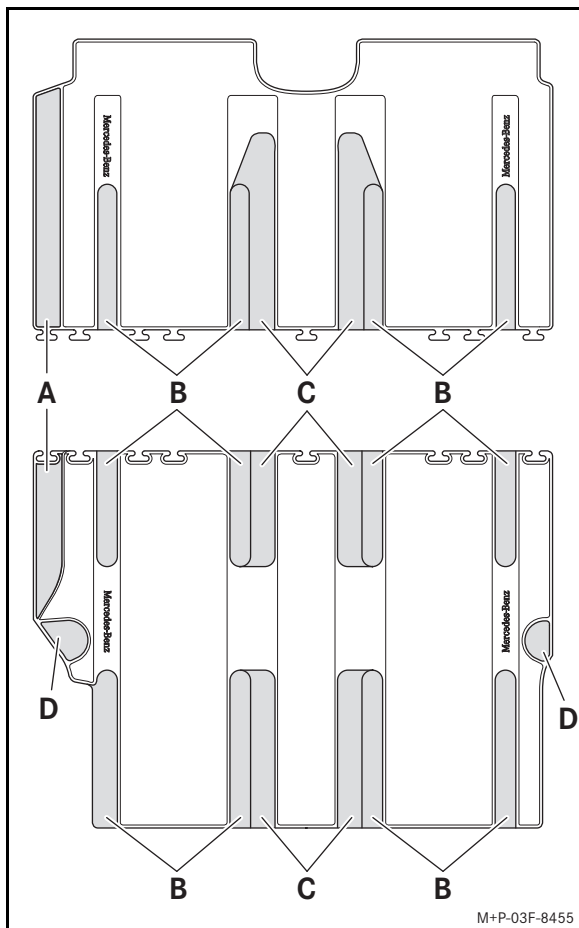

M+P-03F-8455

Разрезание ковриков необходимо для автомобиля с:

- (A) раздвижной дверью слева (код T19),
- (B) одинарными салазками сиденья,
- (C) столиком посередине (код YE2),
- (D) крепежными проушинами.

Указание

Разрез для одинарных салазок сиденья производится для всех автомобилей. Для автомобилей со столиком посередине (код YE2) производится разрез для одинарных салазок сиденья и столика.

Монтаж коврика на стороне водителя



ПРЕДУПРЕЖДЕНИЕ

Предметы в пространстве для ног водителя могут ограничивать ход педалей или блокировать выжатую педаль. Это негативно влияет на эксплуатационную надежность автомобиля и безопасность движения.

Существует опасность аварии!

Размещайте перевозимые в автомобиле предметы так, чтобы они не могли попасть в пространство для ног водителя. Всегда монтируйте коврики в соответствии с предписаниями, чтобы обеспечивать достаточное свободное пространство для хода педалей. Не кладите несколько коврик друг на друга.

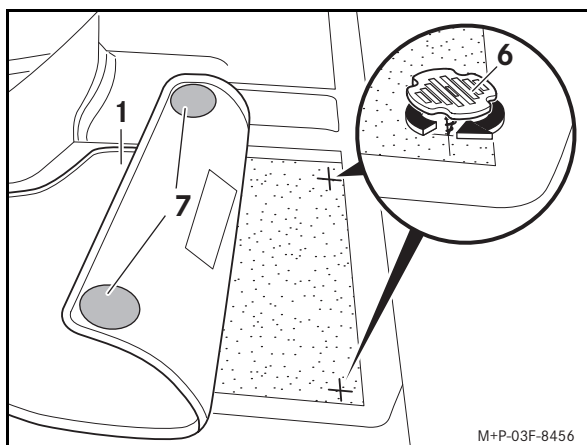

1. Сдвиньте сиденье водителя назад.
2. Положите коврики (1), совмещая контурные формы.
3. Выровняйте крепежные элементы (6) по поверхностям "велкро" (7) на обратной стороне коврика (1) и ввинтите их в пол автомобиля.
4. Отрегулируйте сиденье водителя.

Монтаж коврик для стороны переднего пассажира и коврика для пространства посередине

1. Сдвиньте сиденье переднего пассажира назад.
2. Положите коврики (2, 3) в пространство для ног, совмещая контурные формы.
3. Отрегулируйте сиденье переднего пассажира.

Монтаж коврик для второго / третьего ряда сидений

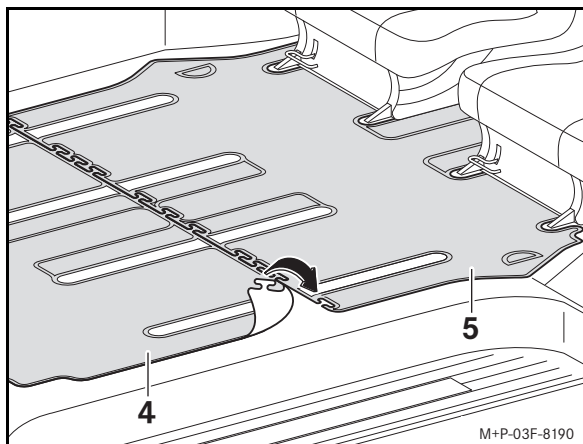

1. Передвиньте второй и третий ряд сидений в базовое положение в соответствии с отметками на салазках сидений.
2. Демонтируйте второй ряд сидений.
3. Положите коврики (4) и (5), совмещая контурные формы так, как изображено на иллюстрации.



ПРЕДУПРЕЖДЕНИЕ

Чтобы обеспечить надежную фиксацию задних сидений, следите за тем, чтобы крепежные элементы на полу автомобиля не были загрязнены и в них не находились какие-либо предметы.

В противном случае при сильном торможении или резкой смене направления движения незафиксированные сиденья могут переместиться и нанести Вам и другим пассажирам тяжелые, вплоть до смертельных травмы.



ПРЕДУПРЕЖДЕНИЕ

При установке сиденья в исходное положение следите за тем, чтобы Ваши ноги или ноги других пассажиров не находились в зоне опор задних сидений. В противном случае ноги пассажира, находящегося в зоне опасности, могут быть защемлены и травмированы.

4. Установите второй ряд сидений.

Указание

После монтажа коврик перемещение второго и / или третьего ряда сидений ограничено.

Валидност

Валидността за съответния модел можете да узнаете при Вашия оторизиран сервиз на Mercedes-Benz.



ПРЕДУПРЕЖДЕНИЕ

Когато използвате стелки за крака, обърнете внимание дали има достатъчно свободно пространство.

Преди да потеглите, проверете правилното положение на стелката за крака и, ако е необходимо, го коригирайте. Стелка, която не е поставена според формата си, може да се плъзне и да окаже въздействие върху работата на педалите.

Не ползвайте няколко стелки една върху друга.

Отделни части

- (1) Стелка за водача
- (2) Средна стелка
- (3) Стелка за пътника до водача
- (4) Стелка за крака втора редица седалки
- (5) Стелка за крака трета редица седалки
- (6) Крепежен елемент (2 броя)

необходимо помощно средство

- Ножица

Указания

Ако при монтажа възникнат затруднения, моля, обърнете се към оторизиран сервиз. За тази цел Mercedes-Benz Ви препоръчва оторизиран сервиз на Mercedes-Benz.

Запазва се правото на промени на технически детайли по отношение на изображения от ръководството за монтаж.

Този символ насочва към информация от ръководството за експлоатация на Вашия автомобил. Винаги го дръжте под ръка.

Подготовка

Преди разкрояването на стелката за крака оборудването на автомобила трябва да се провери обстойно, за да се избегне излишно срязване на стелките за крака.

Средна стелка

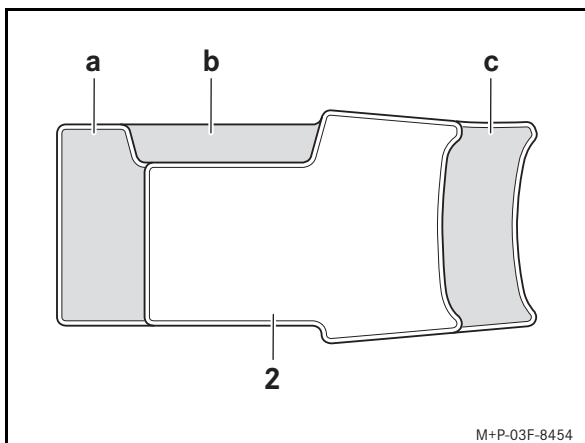

Разкрояване при оборудване на автомобила, което включва:

- (a) Двойна седалка до водача (код SH4)
- (b) Пожарогасител странично на седалката на водача (код YFZ) без двойна седалка до водача (код SH4)
- (c) Средна конзола с чекмедже (код FF1, FF2)

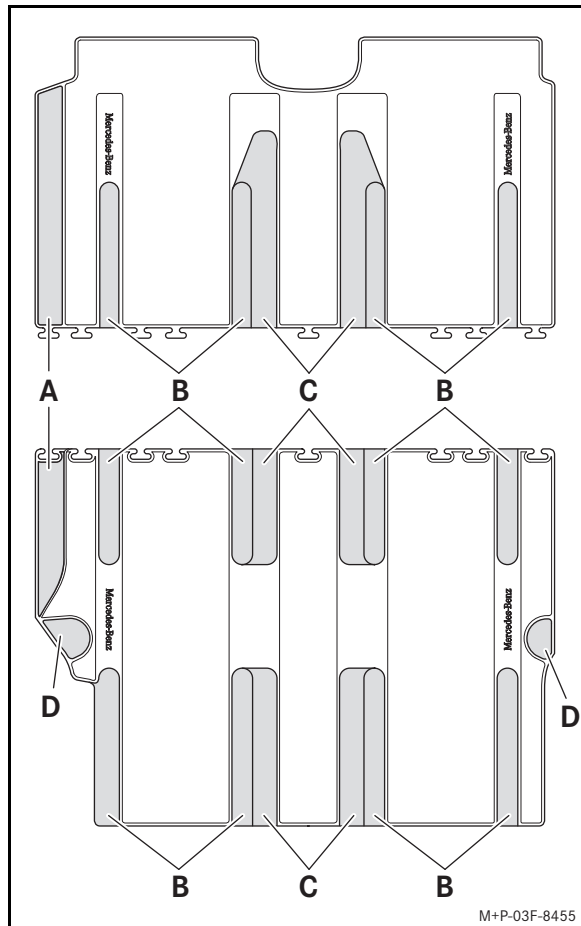

Разкрояване при оборудване на автомобила, което включва:

- (A) Плъзгача се врата отляво (код T19)
- (B) Отделни релси
- (C) Масичка по средата (код YE2)
- (D) Прикрепващи халки

Указание

Разкрояването за отделните релси винаги трябва да се прави. При автомобили с масичка по средата (код YE2) трябва да се направи разкрояване за отделните релси и за масичката по средата.

Монтиране на стелка за крака в пространството за краката на водача



ПРЕДУПРЕЖДЕНИЕ

Предметите в пространството за краката на шофьора могат да ограничат движението на педалите или да блокират педал, който е натиснат. Това застрашава експлоатационната и транспортна безопасност на автомобила.

Съществува опасност от произшествие!

Приберете всички предмети в автомобила на безопасно място, за да не попаднат в пространството за краката на водача. Винаги монтирайте стелките стабилно и според предписанията, за да се гарантира достатъчно място за педалите. Не ползвайте няколко стелки една върху друга.

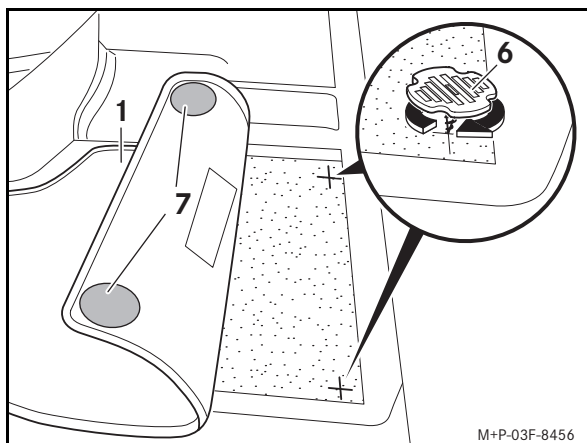

1. Избутайте седалката на шофьора назад.
2. Поставете стелките (1) така че формата им да осигурява зацепване.
3. Нагласете крепежните елементи (6) по велкро повърхността (7) върху долната страна на стелката (1) и ги завийте към пода на автомобила.
4. Регулирайте седалката на водача.

Монтиране на стелката за крака за предния пасажер и средната стелка

1. Избутайте седалката до шофьора назад.
2. Поставете стелките (2, 3) в пространството за краката така че формата на стелката да осигурява зацепване.
3. Регулирайте седалката до шофьора.

Монтиране на стелките за крака втора/трета редица седалки

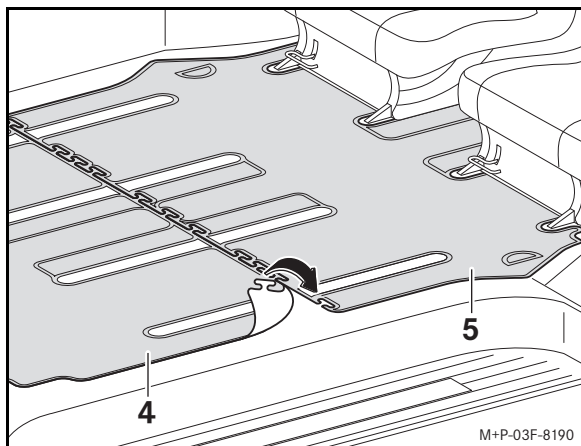

1. Преместете втория и третия ред седалки върху положението, маркирано на релсите на седалките.
2. Демонтирайте втория ред седалки.
3. Поставете стелките за крака (4) и (5) така че формата им да осигурява зацепване и съединете както е показано на изображението.



ПРЕДУПРЕЖДЕНИЕ

Пазете анкерното закрепване на седалката към пода на автомобила от замърсявания и не поставяйте отгоре предмети, за да гарантирате надеждно фиксиране на задните седалки.

Нефиксираните седалки могат да изхвърчат при рязко спиране или внезапна смяна на посоката на движение на автомобила и да наранят тежко или дори смъртоносно Вас и други хора.



ПРЕДУПРЕЖДЕНИЕ

При придвижването на седалката в обратна посока Вашите крака или краката на други хора не трябва да са в зоната на задните крака на седалката. При придвижването на седалката в обратната посока седалката може да притисне и нарани краката на човек, който се намира в нейната опасна зона.

4. Монтирайте втория ред седалки.

Указание

След монтирането на стелките за крака преместването на втория и/или третия ред седалки е възможно само в ограничена степен.

Validité

Pour connaître les modèles auxquels les instructions de montage se rapportent, adressez-vous à un point de service Mercedes-Benz.

ATTENTION

Lorsque vous posez un tapis de sol, veillez à ce qu'il laisse suffisamment d'espace libre.

Contrôlez la position du tapis de sol avant de prendre la route et corrigez-la si nécessaire. Si le tapis de sol n'est pas correctement positionné, il peut glisser et compromettre le bon fonctionnement des pédales.

Ne superposez pas plusieurs tapis.

Détail des pièces

- (1) Tapis de sol au plancher côté conducteur
- (2) Tapis de sol central
- (3) Tapis de sol au plancher côté passager
- (4) Tapis de sol pour la 2e rangée de sièges
- (5) Tapis de sol pour la 3e rangée de sièges
- (6) Élément de fixation (2 pièces)

Matériel nécessaire

- Paire de ciseaux

Nota

En cas de difficultés lors de la pose, veuillez vous adresser à un atelier qualifié. Mercedes-Benz vous recommande pour cela de vous adresser à un point de service Mercedes-Benz.

Sous réserve de modification de détails techniques par rapport aux illustrations de ces instructions de montage.

Ce symbole renvoie aux informations qui figurent dans la notice d'utilisation de votre véhicule. Veuillez tenir celle-ci à portée de main.

Préparation

Avant de découper les tapis de sol, vérifiez soigneusement l'équipement de votre véhicule afin d'éviter toute découpe inutile.

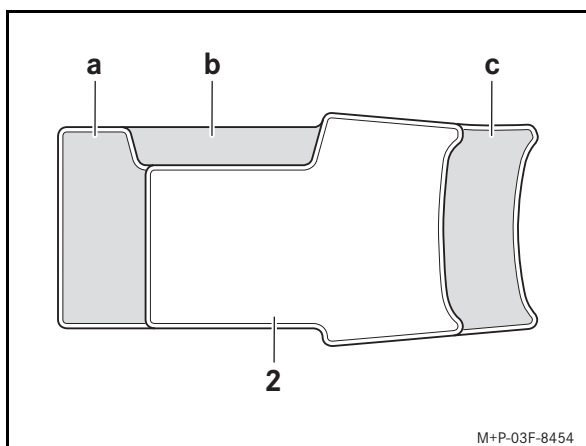
Tapis de sol central

M+P-03F-8454

Découpez à effectuer si votre véhicule est doté des équipements suivants:

- (a) Banquette avant à 2 places (code SH4)
- (b) Extincteur à côté du siège du conducteur (code YFZ) - véhicules sans banquette avant à 2 places (code SH4)
- (c) Console centrale avec compartiment de rangement (code FF1, FF2)

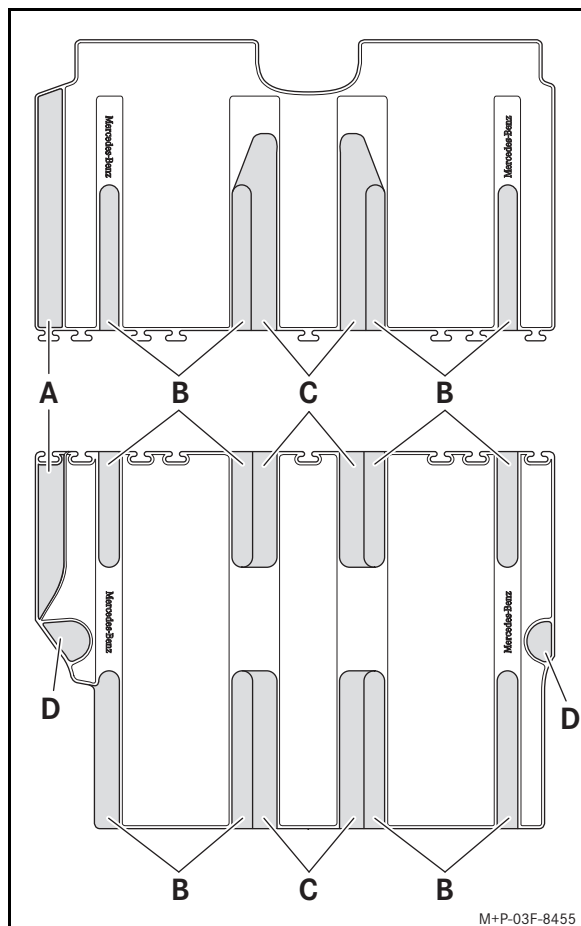

M+P-03F-8455

Découpez à effectuer si votre véhicule est doté des équipements suivants:

- (A) Porte coulissante gauche (code T19)
- (B) Glissières de siège simples
- (C) Table centrale (code YE2)
- (D) Anneaux d'arrimage

Nota

Il est nécessaire de toujours pratiquer au minimum la découpe pour les glissières de siège simples. Sur les véhicules équipés d'une table centrale (code YE2), il faut découper l'emplacement pour les glissières de siège simples et la table centrale.

Pose du tapis de sol au plancher côté conducteur



ATTENTION

Les objets éventuellement posés sur le plancher côté conducteur risquent d'entraver la course des pédales ou de bloquer une pédale si celle-ci est enfoncée. Cela compromet la sécurité de fonctionnement et la sécurité routière du véhicule.

Il y a risque d'accident!

Rangez tous les objets en lieu sûr dans le véhicule afin d'éviter qu'ils ne se retrouvent sur le plancher côté conducteur. Fixez toujours les tapis de sol conformément aux prescriptions afin de ne pas entraver la course des pédales. Ne superposez pas plusieurs tapis.

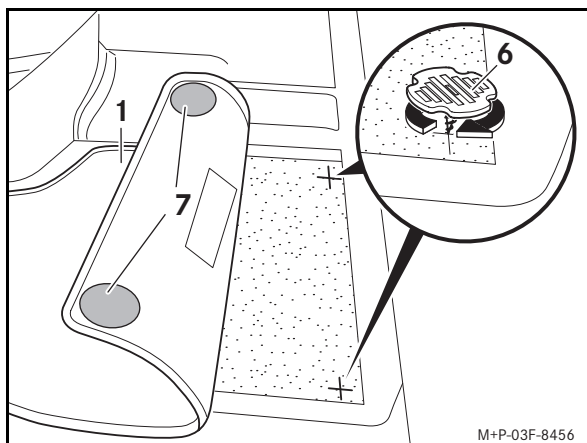

1. Reculez le siège du conducteur.
2. Posez le tapis de sol (1) et ajustez-le.
3. Positionnez les éléments de fixation (6) dans l'axe des surfaces agrippantes (7) situées sur la face inférieure du tapis de sol (1) et vissez-les dans le plancher du véhicule.
4. Réglez le siège du conducteur.

Pose du tapis de sol au plancher côté passager et du tapis de sol central

1. Reculez le siège du passager.
2. Posez les tapis de sol (2 et 3) sur le plancher et ajustez-les.
3. Réglez le siège du passager.

Pose des tapis de sol pour la 2e et la 3e rangée de sièges

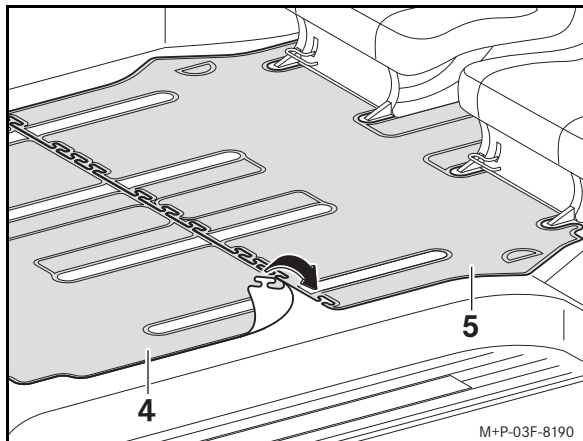

1. Avancez ou reculez la 2e et la 3e rangée de sièges jusqu'à la position de base repérée sur les glissières de siège.
2. Déposez la 2e rangée de sièges.
3. Posez les tapis de sol (4) et (5), ajustez-les et reliez-les comme indiqué sur l'illustration.



ATTENTION

Pour garantir un verrouillage sûr des sièges, maintenez les cavités d'ancrage au plancher propres et dégagées.

Les sièges qui ne sont pas correctement verrouillés risquent d'être projetés dans l'habitacle en cas de freinage puissant ou de changement brusque de direction et vous ou d'autres personnes pourriez être gravement, voire mortellement blessés.



ATTENTION

Lors du basculement du siège en position normale, veillez à ce que vos pieds ou les pieds d'une autre personne ne se trouvent pas au niveau des pieds arrière du siège. Sinon, vous ou toute autre personne qui se tiendrait dans la zone de danger pourriez avoir les pieds coincés et être blessés par le siège.

4. Posez la 2e rangée de sièges.

Nota

Une fois les tapis de sol posés, la 2e et/ou la 3e rangée de sièges ne peuvent plus être déplacées que de manière limitée.

适用性

有关适用车型的信息，请咨询梅赛德斯-奔驰授权服务中心。



警告

使用脚垫时，应确保空间足够。

行车前，请检查脚垫是否已正确固定，必要时进行校正。脚垫安装不牢固可能会引起打滑，从而影响踏板的正常运作。

切勿叠加使用多个脚垫。

零部件

- (1) 驾驶员侧脚部位置脚垫
- (2) 中间垫
- (3) 前排乘客侧脚部位置脚垫
- (4) 第二排座椅脚垫
- (5) 第三排座椅脚垫
- (6) 固定件 (2 个)

所需工具

- 剪刀

说明

如果在安装过程中遇到任何问题，请到具有资质的专业服务中心。梅赛德斯-奔驰建议您到梅赛德斯-奔驰授权服务中心进行此项工作。

梅赛德斯-奔驰保留对本安装说明图示中相关技术数据进行更改的权利。

此符号表示车辆用户手册中的信息。请将其用作参考。

准备工作

裁剪脚垫前，请仔细检查车辆设备，以避免不必要的剪切。

中间垫

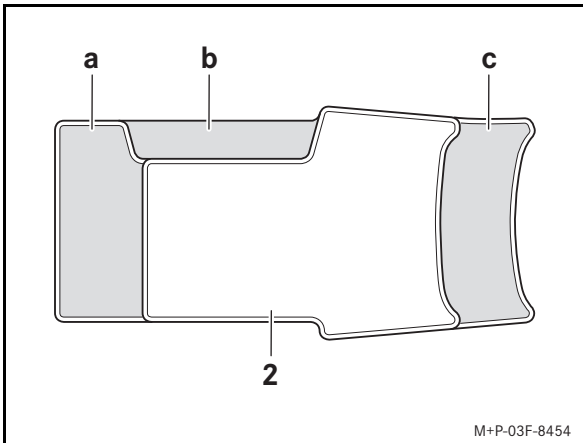

M+P-03F-8454

在配备以下装备的车辆上进行裁剪：

- (a) 前排乘客双座座椅 (代码 SH4)
- (b) 驾驶员座椅侧配备灭火器 (代码 YFZ) [未配备前排乘客双座座椅 (代码 SH4)]
- (c) 带储物箱的中央控制台 (代码 FF1、FF2)

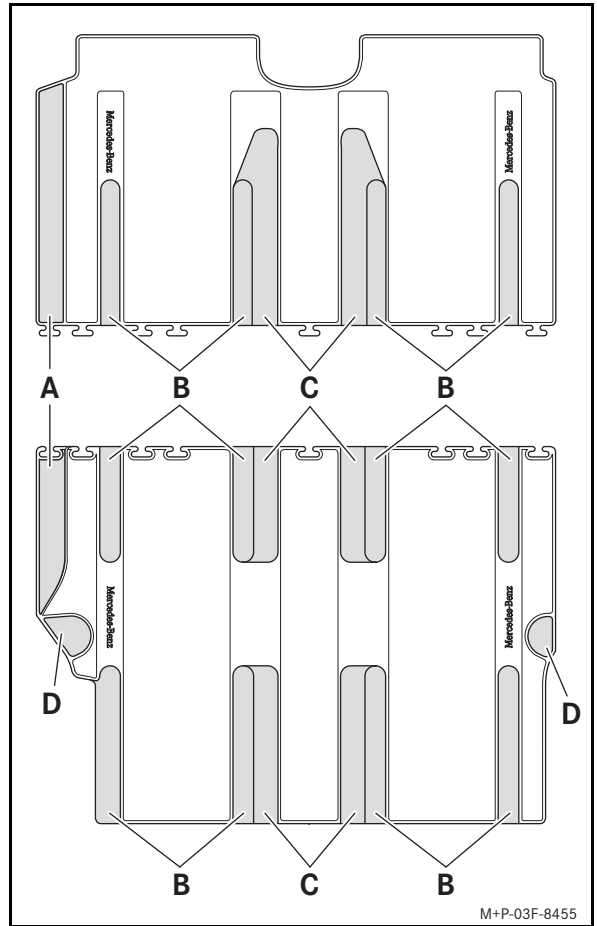

在配备以下装备的车辆上进行裁剪：

- (A) 左侧滑动车门 (代码 T19)
- (B) 单导轨
- (C) 中间台 (代码 YE2)
- (D) 固定凸耳

说明

必须针对单导轨进行裁剪。在配备中间台 (代码 YE2) 的车辆上，必须针对单导轨和中间台进行裁剪。

安装驾驶员侧脚部位置脚垫



警告

驾驶员侧脚部位置的物品可能会限制踏板行程或绊阻已踩下的踏板。这样会危及车辆的操作安全性和行驶安全性。

存在事故风险！

确保车内的所有物品均已正确存放且不会进入驾驶员侧脚部位置。务必按规定牢固固定脚垫，以确保踏板间隙充足。切勿叠加使用多个脚垫。

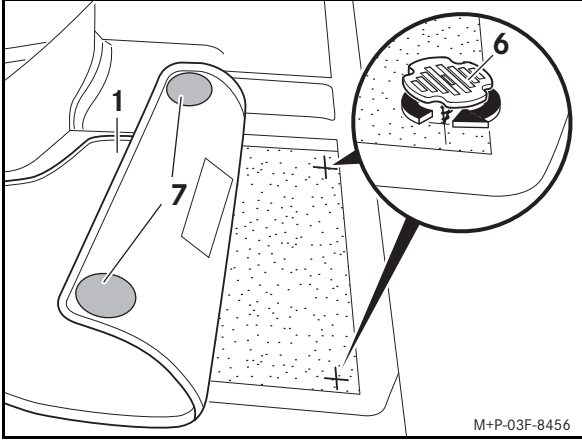

1. 向后滑动驾驶员座椅。 [1]
2. 放入脚垫（1），使其完全接合。
3. 将固定件（6）与脚垫（1）下缘的尼龙表面（7）对齐并将其拧入车辆底板。
4. 调节驾驶员座椅。 [1]

安装前排乘客侧脚部位置脚垫和中间垫

1. 向后滑动前排乘客座椅。 [1]
2. 将脚垫（2、3）放入脚部位置，使其完全接合。
3. 调节前排乘客座椅。 [1]

安装第二排 / 第三排座椅脚垫

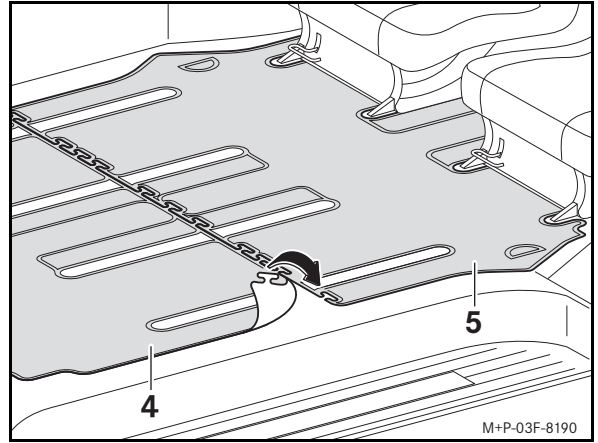

1. 根据座椅导轨上的标识将第二排和第三排座椅移至基本位置。 [1]
2. 拆下第二排座椅。 [1]
3. 根据形状放入脚垫（4）和（5），并按图示进行接合。



警告

应保持车辆底板上座椅底板固定点处无脏污且无任何物品，这样才能确保后排座椅牢固卡入。

在紧急制动或突然转向时，未牢固固定的座椅可能会被抛起，从而对您或他人造成严重甚至致命的伤害。



警告

向后折叠座椅时，应确保您或他人的双脚不要位于后排座椅脚部位置内。向后折叠座椅时，处于座椅移动范围内人员的脚部可能会被夹住，从而受到伤害。

4. 安装第二排座椅。 [1]

说明

安装脚垫后，仅第二排和 / 或第三排座椅的移动会受到限制。

Platnost

Ohledně platnosti pro příslušný model se prosím informujte ve Vašem servisním středisku Mercedes-Benz.



VAROVÁNÍ

Pokud používáte koberečky, dbejte na dostatek volného prostoru. Před započetím jízdy zkontrolujte správnou polohu koberečku a v případě potřeby ji upravte. Nesprávně umístěný kobereček se může posunout a tím negativně ovlivnit funkci pedálů. Nepoužívejte několik koberečků položených na sebe.

Součásti

- (1) Kobereček v prostoru pro nohy řidiče
- (2) Středový kobereček
- (3) Kobereček v prostoru pro nohy spolujezdce
- (4) Kobereček druhé řady sedadel
- (5) Kobereček třetí řady sedadel
- (6) Upevňovací prvek (2 kusy)

Potřebné pomocné prostředky

- Nůžky

Upozornění

Pokud se při montáži vyskytnou obtíže, obraťte se prosím na kvalifikovaný servis. Společnost Mercedes-Benz Vám k tomu účelu doporučuje servisní středisko Mercedes-Benz.

Změny technických detailů oproti vyobrazením v montážním návodu jsou vyhrazeny.

 Tento symbol odkazuje na informace ve Vašem návodu k obsluze vozidla. Mějte jej prosím připravený.

Příprava

Před zastřížením koberečků důkladně zkontrolujte výbavu vozidla, abyste zabránili nepotřebným stříhům do koberečků.

Středový kobereček

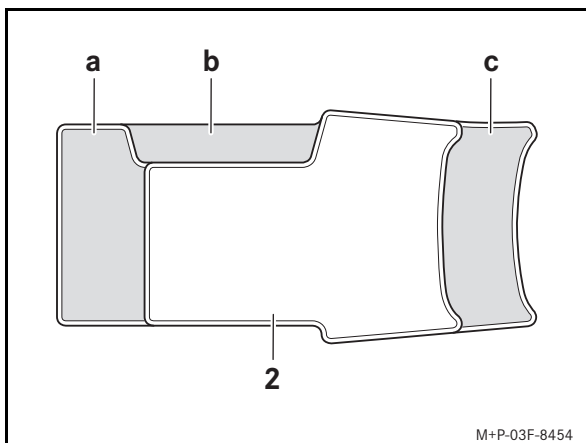

Zastřížení při výbavě vozidla:

- (a) Dvojitě sedadlo spolujezdce (kód SH4)
- (b) Hasicí přístroj na boční straně sedadla řidiče (kód YFZ) bez dvojitěho sedadla spolujezdce (kód SH4)
- (c) Středová konzola s odkládací schránkou (kód FF1, FF2)

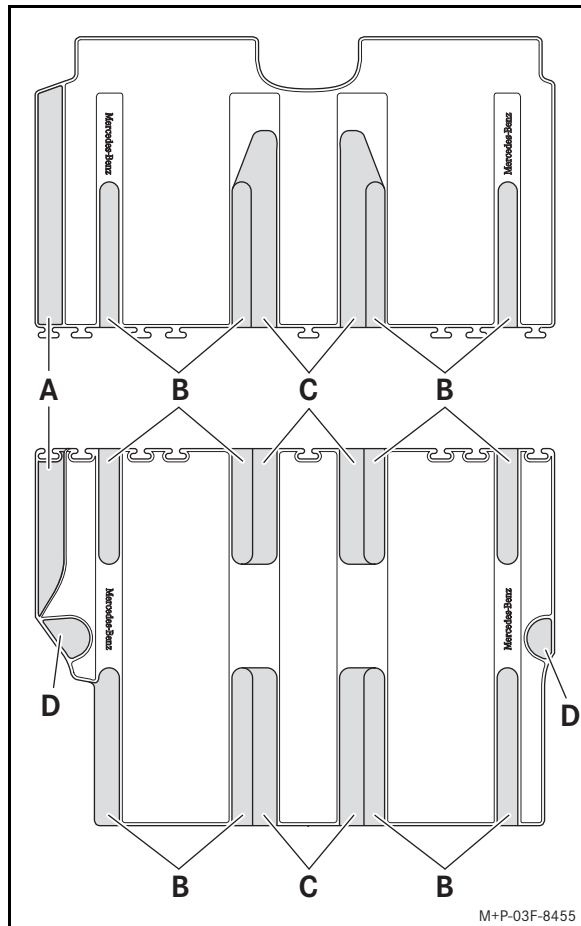

Zastřížení při výbavě vozidla:

- (A) Levé posuvné dveře (kód T19)
- (B) Jednotlivé kolejnice
- (C) Středový stůlek (kód YE2)
- (D) Upevňovací oka

Upozornění

Zastřížení pro jednotlivé kolejnice je nutné provést vždy. U vozidel se středovým stolkem (kód YE2) je nutné provést zastřížení pro jednotlivé kolejnice a středový stůlek.

Montáž koberečku v prostoru pro nohy řidiče



VAROVÁNÍ

Předměty v prostoru pro nohy řidiče mohou omezit zdvih pedálu nebo zablokovat sešlápnutý pedál. To ohrožuje provozní a dopravní bezpečnost vozidla.

Hrozí nebezpečí nehody!

Všechny předměty ve vozidle uložte bezpečným způsobem, aby se nemohly dostat do prostoru pro nohy řidiče. Koberečky vždy pevně přimontujte předepsaným způsobem, abyste zaručili, že bude vždy k dispozici dostatek místa pro pedály. Nepoužívejte několik koberečků položených na sebe.

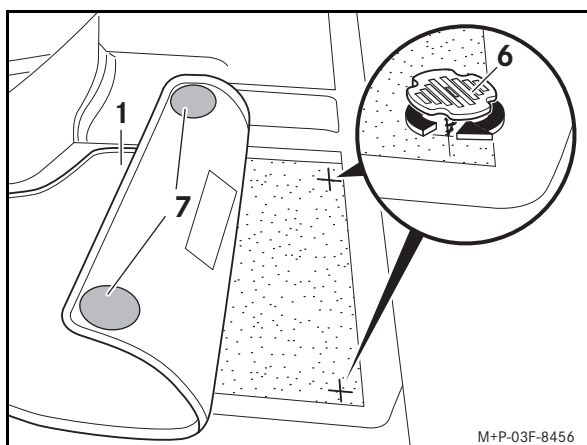

M+P-03F-8456

1. Sedadlo řidiče posuňte dozadu.
2. Koberečky (1) umístěte v souladu s jejich tvarem.
3. Upevňovací prvky (6) vyrovnejte podle upevňovacích ploch suchého zipu (7) na spodní straně koberečku (1) a zašroubujte do podlahy vozidla.
4. Nastavte sedadlo řidiče.

Montáž koberečku v prostoru pro nohy spolujezdce a středového koberečku

1. Sedadlo spolujezdce posuňte dozadu.
2. Koberečky (2, 3) umístěte v prostoru pro nohy souladu s jejich tvarem.
3. Nastavte sedadlo spolujezdce.

Montáž koberečků druhé/třetí řady sedadel

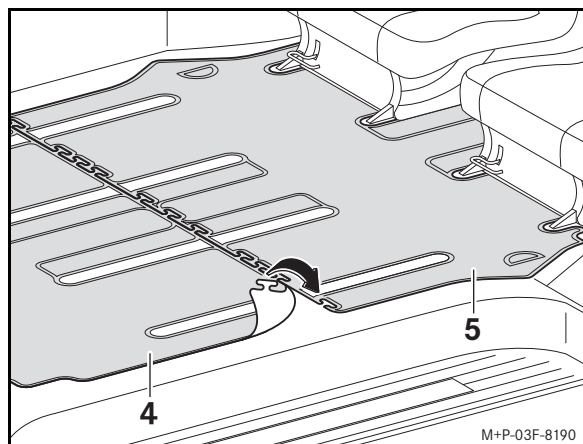

M+P-03F-8190

1. Druhou a třetí řadu sedadel posuňte do polohy vyznačené na kolejnicích sedadel.
2. Demontujte druhou řadu sedadel.
3. Koberečky (4) a (5) umístěte v souladu s jejich tvarem a spojte je podle obrázku.



VAROVÁNÍ

Ukotvení sedadel do podlahy vozidla udržujte bez nečistot a cizích předmětů, aby bylo zaručeno bezpečné zajištění zadních sedadel.

Nezajištěná sedadla mohou být při silném brzdění nebo náhlé změně směru jízdy vozidla uvedena do pohybu a těžce, nebo dokonce smrtelně zranit Vás a ostatní osoby.



VAROVÁNÍ

Při sklápění sedadla dbejte na to, aby se Vaše nohy nebo nohy ostatních osob nenacházely v prostoru zadních opěrných nohou. Sedadlo by mohlo při sklápění přivřít a poranit nohy osoby stojící v nebezpečné oblasti.

4. Namontujte druhou řadu sedadel.

Upozornění

Posouvání druhé a/nebo třetí řady sedadel je po montáži koberečků možné pouze omezeně.

Gyldighed

Du kan få oplysninger om aktuell modelgyldighed på dit Mercedes-Benz serviceværksted.



ADVARSEL

Når du benytter bundmætter, skal du sikre dig, at der er tilstrækkelig plads.

Før du kører, skal du kontrollere, at måtten er placeret korrekt og om nødvendigt korrigerer. En bundmåtte, der ikke ligger præcist, som den skal, kan glide og herved påvirke pedalernes funktion.

Anvend ikke flere bundmætter oven på hinanden.

Enkeltdele

- (1) Bundmåtte til førerfodrum
- (2) Midtermåtte
- (3) Bundmåtte til passagerfodrum
- (4) Bundmåtte til 2. sæderække
- (5) Bundmåtte til 3. sæderække
- (6) Fastgørelseselement (2 stk.)

Nødvendigt hjælpemiddel

- Saks

Bemærk

Kontakt et autoriseret værksted, hvis der opstår vanskeligheder under monteringen. Mercedes-Benz anbefaler, at du henvender dig til et Mercedes-Benz serviceværksted.

Der tages forbehold for ændringer af tekniske detaljer i forhold til billederne i monteringsvejledningen.

 Dette symbol henviser til oplysninger i bilens instruktionsbog. Sørg for at have denne inden for rækkevidde.

Forberedelse

Før bundmætterne skæres til, skal bilens udstyr kontrolleres nøje for at undgå, at der skæres unødvendigt i bundmætterne.

Midtermåtte

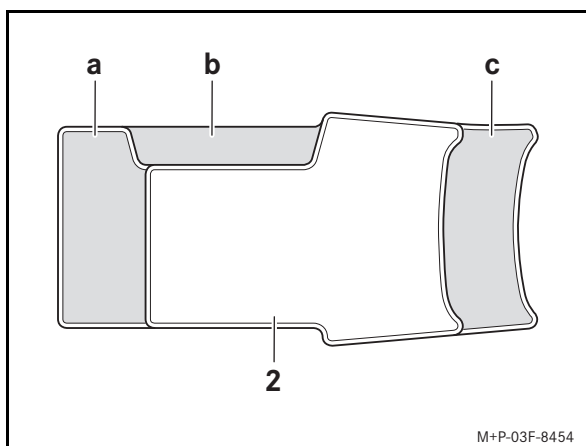

Tilskæring i biler udstyret med:

- (a) Dobbelt passagersæde (kode SH4)
- (b) Ildslukker på siden af førersædet (kode YFZ), uden dobbelt passagersæde (kode SH4)
- (c) Midterkonsol med opbevaringsrum (kode FF1, FF2)

Bundmætter til 2. og 3. sæderække

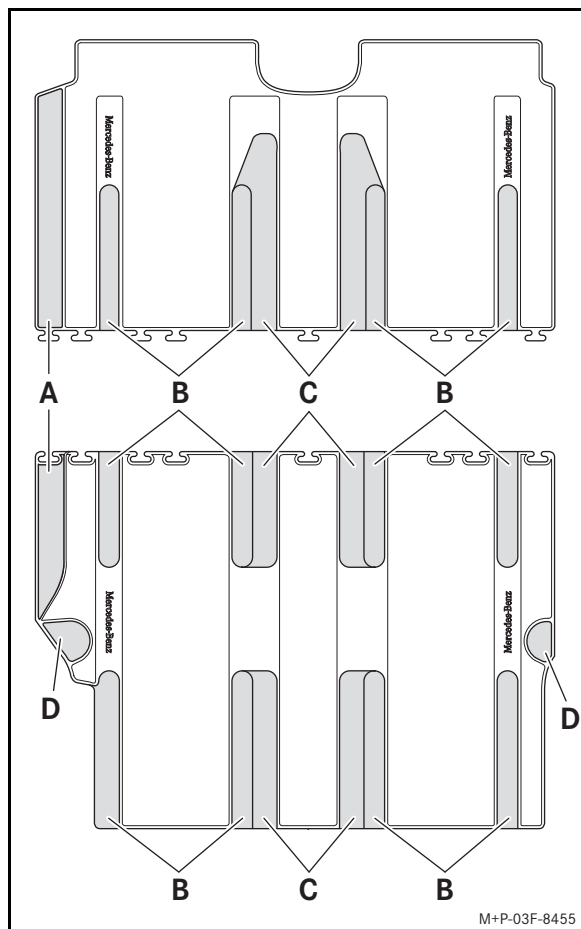

Tilskæring i biler udstyret med:

- (A) Skydedør i venstre side (kode T19)
- (B) Enkeltskinner
- (C) Midterbord (kode YE2)
- (D) Fastsurringsøjer

Bemærk

Tilskæringen til enkeltskinner skal altid foretages. I biler med midterbord (kode YE2) skal der foretages tilskæring til enkeltskinner og midterbord.

Montering af bundmåtte i førerfodrum

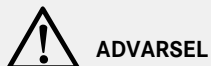

ADVARSEL

Genstande i førerfodrummet kan begrænse pedalvandringen eller blokere en pedal, der er trådt helt ned. Dette bringer bilens drifts- og trafikikkerhed i fare.

Der er fare for ulykke!

Opbevar alle genstande i bilen på et sikkert sted, så de ikke kan havne i førerfodrummet. Monter altid bundmætter som foreskrevet, og sørg for, at de ligger godt fast, så der sikres tilstrækkelig plads til pedalerne. Anvend ikke flere bundmætter oven på hinanden.

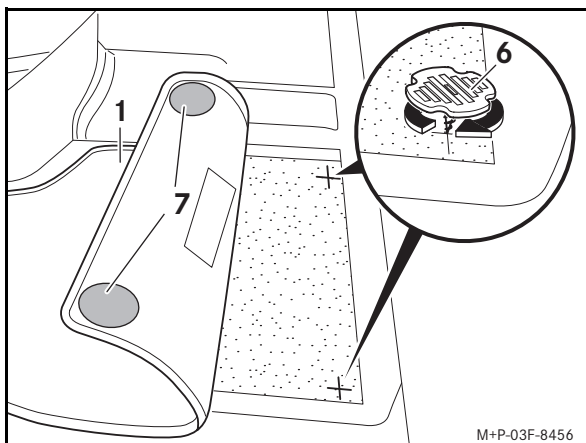

M+P-03F-8456

1. Skub førersædet tilbage.
2. Læg bundmætterne (1) præcist på plads.
3. Placér fastgørelseselementerne (6), så de passer med velcrofladerne (7) på undersiden af bundmåtten (1), og skru dem fast i bilens bund.
4. Indstil førersædet.

Montering af bundmætter i passagerfodrum samt midtermåtte

1. Skub passagersædet tilbage.
2. Placér bundmætterne (2, 3) præcist i fodrummet.
3. Indstil passagersædet.

Montering af bundmætter i 2./3. sæderække

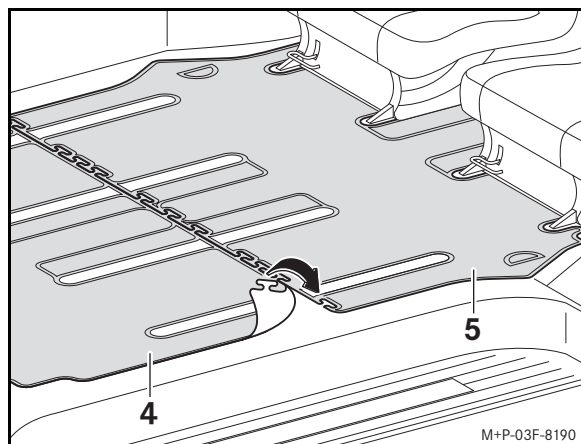

M+P-03F-8190

1. Forskyd 2. og 3. sæderække til grundpositionen, som er markeret på sædeskinne.
2. Afmonter 2. sæderække.
3. Læg bundmætterne (4) og (5) præcist på plads, og saml dem som vist.



ADVARSEL

Sørg for at holde sædernes gulvfastgørelser i bilens bund fri for snavs og genstande, så bagsæderne altid kan gå sikkert i indgreb.

Hvis et sæde ikke er korrekt i indgreb, kan det blive slynget bort ved en kraftig opbremsning eller en pludselig retningsændring, og du selv og andre kan komme alvorligt eller livsfarligt til skade.



ADVARSEL

Hold øje med, at dine egne eller andre personers fødder ikke befinder sig i nærheden af de bageste sædefødder, når sædet vippe tilbage. En person, der står i risikoområdet, kan få fødderne i klemme og komme til skade, når sædet vippe ned.

4. Monter 2. sæderække.

Bemærk

Efter montering af bundmætterne er en forskydning af 2. og/eller 3. sæderække kun mulig i begrænset omfang.

Kehtivus

Parajasti kehtivate mudelite kohta küsige Mercedes-Benzi hoolduspunkti.

HOIATUS

Jalamatte kasutades jälgige, et jääks piisav vaba ruum ning et matid oleksid kindlalt kinnitatud.

Enne sõidu alustamist kontrollige jalamattide õiget asendit ja vajaduse korral korrigeerige. Mitteliibuvalt kinnitatud jalamatt võib paigalt libiseda ja sellega pedaalide tööd halvendada.

Ärge kasutage mitut jalamatti üksteise peal.

Detailid

- (1) Juhi jalaruumi jalamatt
- (2) Keskmine matt
- (3) Kõrvalistuja jalaruumi jalamatt
- (4) Teise istmerea jalamatt
- (5) Kolmanda istmerea jalamatt
- (6) Kinnitusdetail (2 tükki)

Vajalikud abivahendid

- Käärid

Märkused

Kui paigaldusel tekivad raskused, pöörduge palun kvalifitseeritud eritöökoja poole. Mercedes-Benz soovib teil selleks pöörduda Mercedes-Benzi hoolduspunkti.

Jätame endale õiguse tehniliste detailide muudatusteks võrreldes paigaldusjuhendi kujutistega.

See sümbol viitab teabele teie sõiduki kasutusjuhendis. Hoidke kasutusjuhend käepärast.

Ettevalmistus

Enne jalamattide lõikamist kontrollige põhjalikult oma sõiduki varustust, vältimaks ebavajalikke sisselõikeid mattidesse.

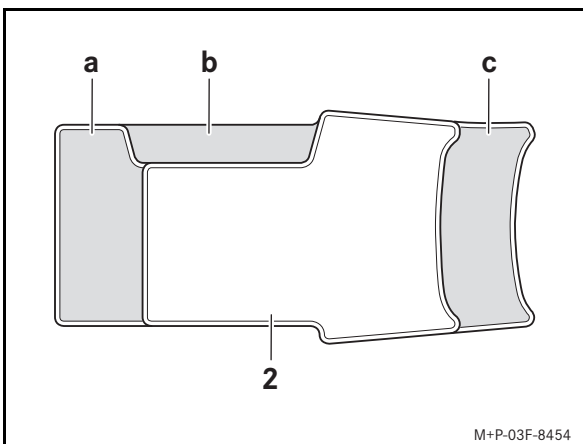
Keskmine matt

Lõikamine, kui sõiduki varustuses on:

- (a) kahekohaline kõrvaliste (kood SH4)
- (b) tulekustuti juhiistme kõrval (kood YFZ) kahekohalise kõrvalistmeta (kood SH4)
- (c) keskkonsool panipaigaga (kood FF1, FF2)

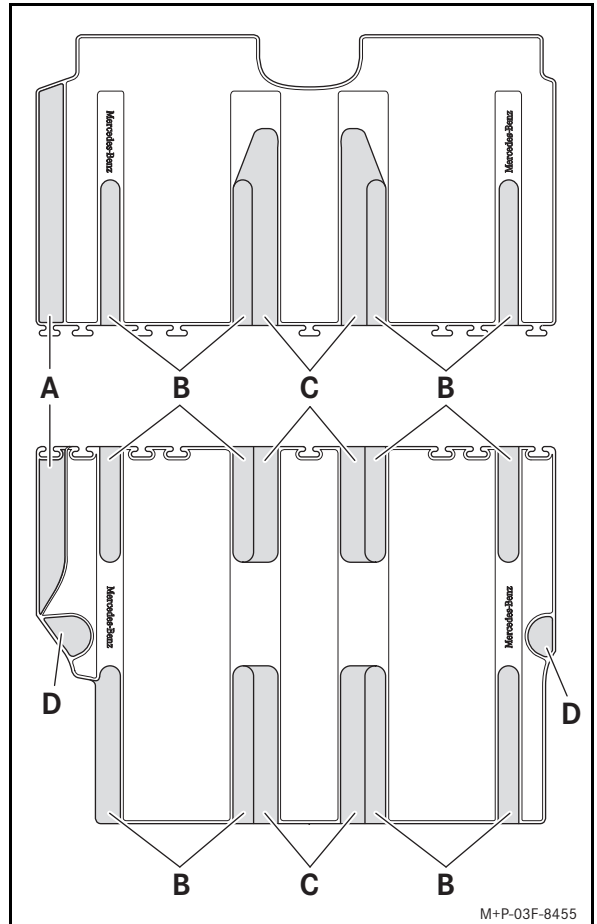

Lõikamine, kui sõiduki varustuses on:

- (A) lükanduks vasakul (kood T19)
- (B) üksiksiinid
- (C) keskmine laud (kood YE2)
- (D) koormakinnitusasaad

Märkus

Üksiksiinide jaoks tuleb alati teha sisselõige. Kui sõidukitel on olemas keskmine laud (Code YE2), tuleb teha sisselõige üksiksiinide ja keskmise laua jaoks.

Jalamati paigaldamine juhi jalaruumi



HOIATUS

Juhi jalaruumis olevad esemed võivad pedaali käiku piirata või põhjavajutatud pedaali blokeerida. See vähendab sõiduki kasutus- ja liiklusohutust.

Tekib õnnetusohut!

Paigutage ja kinnitage kõik sõidukis olevad esemed kindlalt, et need ei sattuks juhi jalaruumi. Paigaldage jalamatid alati kindlalt ja ettenähtud korras, et tagada piisavalt vaba ruumi pedaalidele. Ärge kasutage mitut jalamatti üksteise peal.

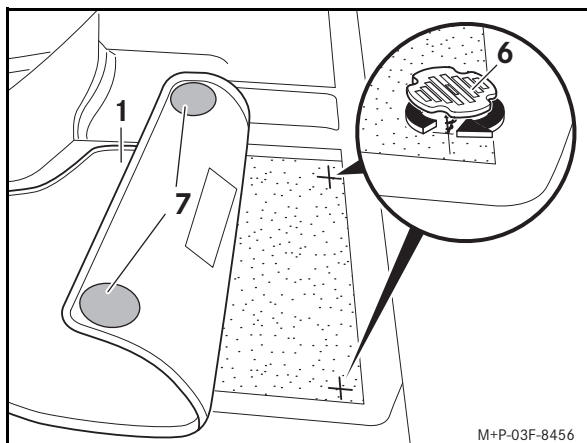

M+P-03F-8456

1. Lükake juhiiste taha.
2. Asetage jalamatid (1) maha nii, et need liibuks pörandale.
3. Rihtige kinnitusdetailid (6) takjapindade (7) järgi jalamati (1) alumisel küljel ja kruvige sõidukipõhja sisse.
4. Reguleerige juhiiste õigesse asendisse.

Kõrvalistuja jalaruumi jalamati ja keskmiste jalamattide paigaldamine

1. Lükake kõrvaliste taha.
2. Asetage jalamatid (2, 3) liibuvalt jalaruumi.
3. Reguleerige kõrvalistet.

Teise/kolmanda istmerea jalamattide paigaldamine

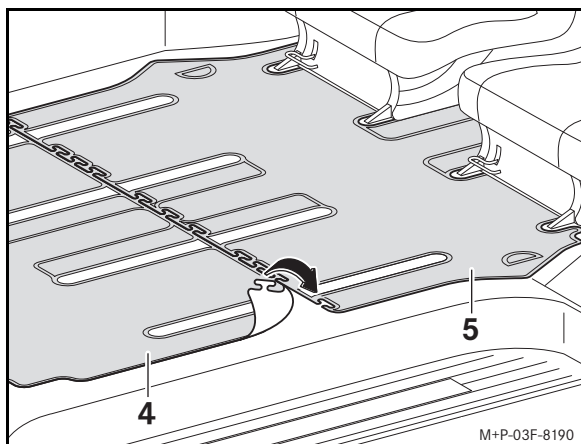

M+P-03F-8190

1. Nihutage teine ja kolmas istmerida istmesiinil märgitud põhiasendisse.
2. Eemaldage teine istmerida.
3. Asetage jalamatid (4) ning (5) liibuvalt paika ja ühendage, nagu joonisel näidatud.



HOIATUS

Hoidke sõidukipõhjas olevad istmete pörandakinnitused puhtad ja esemetest vabad, et oleks tagatud tagaistmete kindel fikseerumine. Mittefikseerunud istmed võivad sõiduki tugeval pidurdamisel või järsul suunavahetusel eemale paiskuda ning teid ja teisi inimesi raskelt või isegi surmavalt vigastada.



HOIATUS

Jälgige istme tahapööramisel, et teie enda või teiste inimeste jalad ei oleks tagumiste istmejalgade piirkonnas. Istme tahapööramisel võivad ohualas seisva inimese jalad selle vahele jääda ja viga saada.

4. Paigaldage teine istmerida.

Märkus

Pärast jalamattide paigaldamist on võimalik teist ja/või kolmandat istmerida nihutada ainult piiratult.

Soveltuvuus

Tietoa mallikohtaisesta soveltuvuudesta saa Mercedes-Benz-huoltopisteestä.

VAROITUS

Varmista jalkatilan mattoa käytettäessä, että jalkatilassa on riittävästi vapaata tilaa.

Tarkista jalkatilan maton oikea paikka ja korjaa sitä tarvittaessa. Jalkatilan matto, jota ei ole asetettu muodonmukaisesti paikalleen, voi liikkua ajon aikana ja haitata poljinten käyttöä. Älä käytä useita jalkatilan mattoja päällekkäin.

Yksittäiset osat

- (1) Kuljettajan jalkatilan matto
- (2) Välimatto
- (3) Etumatkustajan jalkatilan matto
- (4) Toisen istuinrivin jalkatilan matto
- (5) Kolmannen istuinrivin jalkatilan matto
- (6) Kiinnitysosa (2 kappaletta)

Tarvittavat apuvälineet

- Sakset

Huomautuksia

Jos asennuksessa esiintyy ongelmia, käänny ammattitaitoisen erikoiskorjaamon puoleen. Mercedes-Benz suosittelee Mercedes-Benz-huoltopistettä.

Pidätämme oikeuden teknisten yksityiskohtien muutoksiin, jotka poikkeavat asennusohjeen kuvista.

Tämä symboli viittaa auton käyttöohjekirjassa oleviin tietoihin. Ota käyttöohjekirja valmiiksi esille.

Valmistelut

Tarkasta auton varusteet perusteellisesti ennen jalkatilan mattojen leikkaamista, ettet leikkaa jalkatilan mattoja tarpeettomasti.

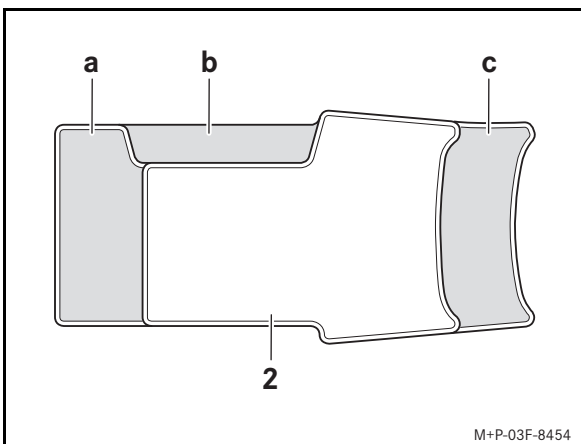
Välimatto

Leikkaus seuraavien auton varusteiden yhteydessä:

- (a) Kahden istuttava etumatkustajan istuin (koodi SH4)
- (b) Palonsammutin kuljettajan istuimen vieressä (koodi YFZ) ilman kahden istuttavaa etumatkustajan istuinta (koodi SH4)
- (c) Keskikonsoli, jossa on säilytyslokeri (koodi FF1, FF2)

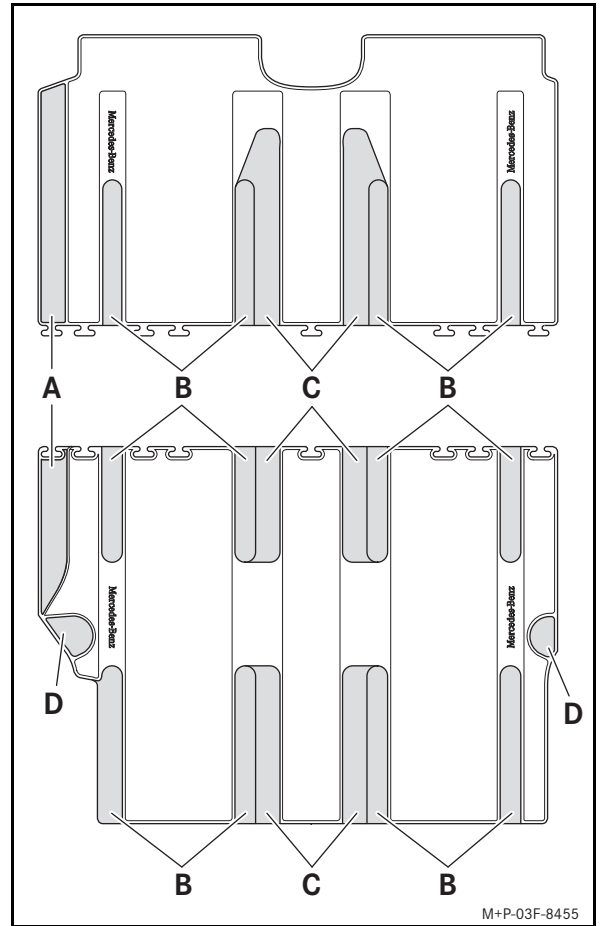

Leikkaaminen auton seuraavien varusteiden yhteydessä:

- (A) Liukuovi vasemmalla (koodi T19)
- (B) Yksittäiskiskot
- (C) Keskipöytä (koodi YE2)
- (D) Kuomansidontalenkit

Huomautus

Matto on leikattava aina yksittäiskiskojen vaatimalla tavalla. Jos autossa on keskipöytä (koodi YE2), matto on leikattava yksittäiskiskojen ja keskipöydän vaatimalla tavalla.

Kuljettajan jalkatilan maton asentaminen



VAROITUS

Kuljettajan jalkatilassa olevat esineet voivat rajoittaa polkimen liikematkaa tai lukita pohjaan painetun polkimen. Tämä vaarantaa auton käyttö- ja liikenneturvallisuuden.

Tästä on seurauksena onnettomuusvaara!

Säilytä esineitä autossa turvallisessa paikassa, jotta ne eivät voi joutua kuljettajan jalkatilaan. Asenna jalkatilan matot aina tukevasti kiinni ja ohjeiden mukaisesti, jotta polkimilla on aina riittävästi tilaa. Älä käytä useita jalkatilan mattoja päällekkäin.

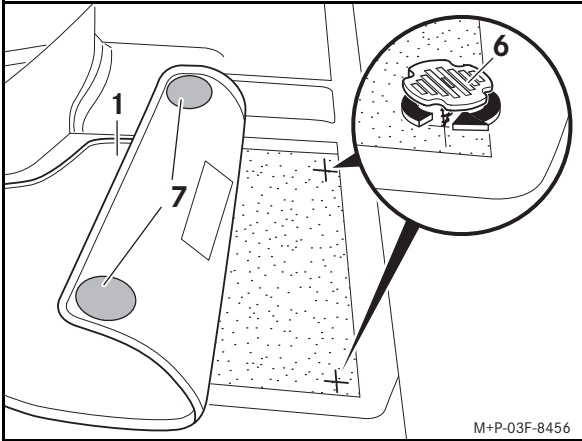

1. Työnnä kuljettajan istuinta taaksepäin.
2. Aseta jalkatilan matot (1) muodonmukaisesti paikalleen.
3. Kohdista kiinnitysosat (6) kiinnityspintojen (7) mukaisesti jalkatilan maton (1) alapinnalle ja ruuvaa ne kiinni auton lattiaan.
4. Säädä kuljettajan istuin.

Etumatkustajan jalkatilan maton ja välimaton asentaminen

1. Työnnä etumatkustajan istuin taakse.
2. Aseta jalkatilan matot (2, 3) muodonmukaisesti jalkatilaan.
3. Säädä etumatkustajan istuin.

Toisen/kolmannen istuinrivin jalkatilan maton asentaminen

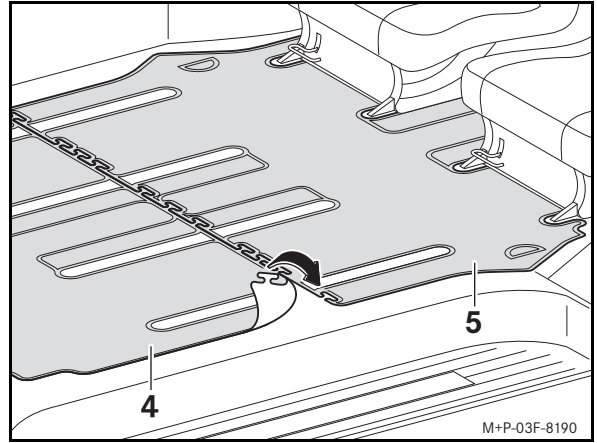

1. Siirrä toinen ja kolmas istuinrivi istuinkiskoihin merkittyyn perusasentoon.
2. Irrota toinen istuinrivi paikaltaan.
3. Aseta jalkatilan matot (4) ja (5) muodonmukaisesti paikoilleen, ja liitä ne toisiinsa kuvatulla tavalla.



VAROITUS

Poista lika ja ylimääräiset esineet auton lattiassa olevista istuinten kiinnityskohdista takaistuinten asianmukaisen lukittumisen varmistamiseksi.

Istuimet, jotka eivät ole lukittuneet kunnolla paikoilleen, voivat sinkoutua pois paikoiltaan voimakkaassa jarrutuksessa tai äkillisissä suunnanmuutoksissa, jolloin sinä ja muut henkilöt voitte saada vakavia tai jopa hengenvaarallisia vammoja.



VAROITUS

Kun istuin käännetään takaisin pystyyn, varmista, etteivät kenenkään jalat ole istuimen takimmaisten jalkojen alueella. Vaara-alueella oleva henkilö voi jäädä puristuksiin ja loukkaantua, kun istuin käännetään pystyyn.

4. Asenna toinen istuinrivi paikalleen.

Huomautus

Toista ja/tai kolmatta istuinriviä voi siirtää vain rajoitetusti jalkatilan mattojen asentamisen jälkeen.

Érvényesség

Az adott modellhez megfelelő termékekről bármelyik Mercedes-Benz szervizben készséggel tájékoztatják.



FIGYELEM

Lábszőnyeg használata esetén gondoskodjon megfelelő szabad helyről.

Indulás előtt ellenőrizze, és szükség esetén korrigálja a lábszőnyeg pozícióját. A nem megfelelően behelyezett lábszőnyeg elcsúszhat, és akadályozhatja a pedálok működését.

Ne használjon egyszerre több, egymásra terített lábszőnyeget.

Alkatrészek

- (1) Lábszőnyeg a vezetőülés lábterébe
- (2) Középső szőnyeg
- (3) Lábszőnyeg az első utasülés lábterébe
- (4) Lábszőnyeg a második ülésor elé
- (5) Lábszőnyeg a harmadik ülésor elé
- (6) Rögzítőelem (2 db)

szükséges segédeszközök

- Olló

Megjegyzések

Ha a felszereléskor nehézségek adódnak, forduljon minősített szakműhelyhez. Azt javasoljuk, hogy ehhez keresse fel valamelyik Mercedes-Benz szervizt.

Fenntartjuk a jogot a műszaki részleteknek a szerelési útmutató ábráitól eltérő módosítására.

 Ez a szimbólum a járművének kezelési útmutatójában található információra hívja fel a figyelmet. Ezért kérjük, tartsa azt magánál.

Előkészítés

Mielőtt méretre vágná a lábszőnyeget, ellenőrizze körültekintően a jármű kivitelt, hogy elkerülje a szőnyegek felesleges elvágását.

Középső szőnyeg

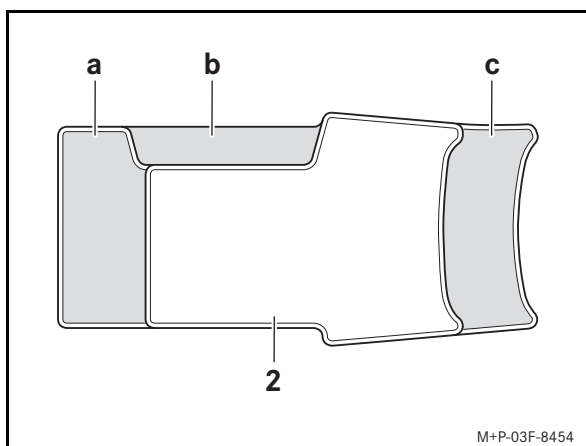

Méretre vágás a következő kiviteltű járműveknél:

- (a) Dupla utasülés (kód: SH4)
- (b) Tűzoltó készülék a vezetőülés oldalán (kód: YFZ), dupla utasülés nélkül (kód: SH4)
- (c) Középkonzol tárolórecesszel (kód: FF1, FF2)

A második és harmadik ülésor lábszőnyegei

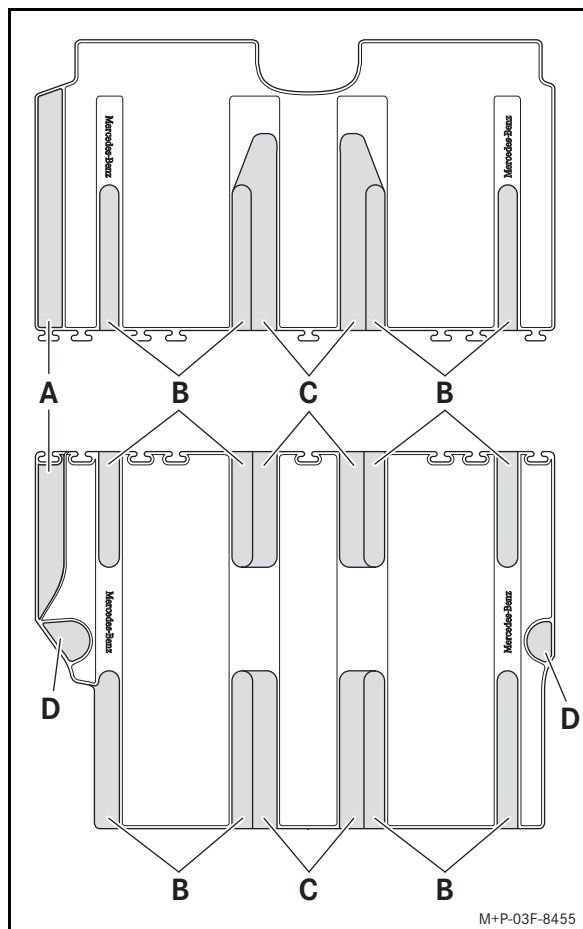

Méretre vágás a következő kiviteltű járműveknél:

- (A) Bal tolóajtó (kód: T19)
- (B) Egyes sínek
- (C) Középső asztal (kód: YE2)
- (D) Lerögzítő gyűrűk

Megjegyzés

Az egyes sínek helyét mindig ki kell vágni a szőnyegekben. Középső asztalos járműveknél (kód: YE2) ki kell vágni az egyes sínek és a középső asztal helyét a szőnyegekben.

A vezetőülés lábterébe való lábszőnyeg beszerelése



FIGYELEM

A vezetőülés lábterében található tárgyak korlátozhatják a pedálutat, illetve akadályozhatják a lenyomott pedál mozgását. Ez veszélyt jelent a jármű üzem- és a közlekedésbiztonságára.

Balesetveszély áll fenn!

Tároljon minden tárgyat biztonságosan a járműben, hogy semmilyen tárgy ne kerülhessen a vezetőülés lábterébe. A pedálok működtetéséhez szükséges elegendő szabad tér fenntartása érdekében a lábszőnyegeket mindig stabilan és az előírásoknak megfelelően szerelje be. Ne használjon egyszerre több, egymásra terített lábszőnyeget.

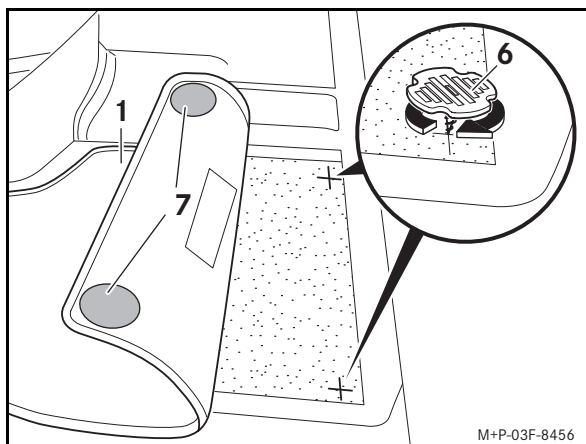

M+P-03F-8456

1. Tolja hátra a vezetőülést.
2. Igazítsa a helyére a lábszőnyegeket (1).
3. Igazítsa a rögzítőelemeket (6) a lábszőnyeg (1) alján található tépőzáras felületekhez (7), és csavarozza őket a járműpadlóba.
4. Állítsa be az utasülést.

Az első utasülés lábterébe való lábszőnyegek és a középső szőnyeg behelyezése

1. Tolja hátra az első utasülést.
2. Igazítsa a lábszőnyegeket (2, 3) a lábtérbe.
3. Állítsa be az első utasülést.

A második/harmadik ülésor lábszőnyegének beszerelése

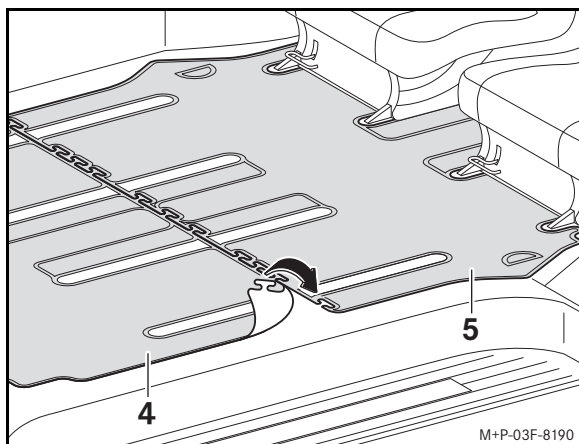

M+P-03F-8190

1. Tolja a második és harmadik ülésort az ülésíneken jelölt alaphelyzetbe.
2. Szerelje ki a második ülésort.
3. Igazítsa a helyére a (4) és (5) lábszőnyeget, majd rögzítse őket az ábra szerint.



FIGYELEM

Tartsa az ülések járműpadlón található rögzítéseit tisztán és idegen tárgytól mentesen, hogy a hátsó ülések megbízhatóan rögzülhessenek.

A nem rögzített ülések erős fékezéskor vagy a jármű hirtelen irányváltásakor elmozdulhatnak, és emiatt ön vagy mások súlyos vagy akár halálos sérülést szenvedhetnek.



FIGYELEM

Az ülés visszahajtásakor ügyeljen arra, hogy saját vagy mások lába ne legyen a hátsó támasztólábak közelében. Az ülés visszahajtásakor a veszélyzónában tartózkodó személy lába beszorulhat és megsérülhet.

4. Szerelje be a második ülésort.

Megjegyzés

A lábszőnyegek beszerelése után a második/harmadik ülésor csak korlátozott mértékben mozgatható.

Valjanost

O valjanosti pojedinog modela raspitajte se u svom Mercedes-Benz servisnom centru.



UPOZORENJE

Kada koristite otirače, pripazite da postoji dovoljno slobodnog prostora.

Prije nego krenete provjerite jesu li otirači pravilno postavljeni te ih po potrebi ispravite. Otirač koji nije postavljen u skladu s oblikom može skliznuti i ugroziti funkcioniranje papučica.

Nikada ne upotrebljavajte više otirača, odnosno ne stavljajte jedan otirač preko drugog.

Pojedinačni dijelovi

- (1) Otirač za vozačev prostor za noge
- (2) Otirač za središnji dio
- (3) Otirač za suvozačev prostor za noge
- (4) Otirač u drugom redu sjedala
- (5) Otirač u trećem redu sjedala
- (6) Element za pričvršćivanje (2 komada)

Potrebna pomoćna sredstva

- Škare

Napomene

Ako tijekom montaže dođe do poteškoća, obratite se ovlaštenoj specijaliziranoj servisnoj radionici. Mercedes-Benz vam preporučuje Mercedes-Benz servisni centar.

Zadržavamo pravo izmjena tehničkih detalja u odnosu na slike u uputama za montažu.

 Ovaj simbol upućuje na informacije u uputama za rad vašeg vozila. Upute držite pri ruci.

Priprema

Prije rezanja otirača za noge detaljno provjerite opremu vozila kako biste izbjegli bespotrebno rezanje otirača.

Otirač za središnji dio

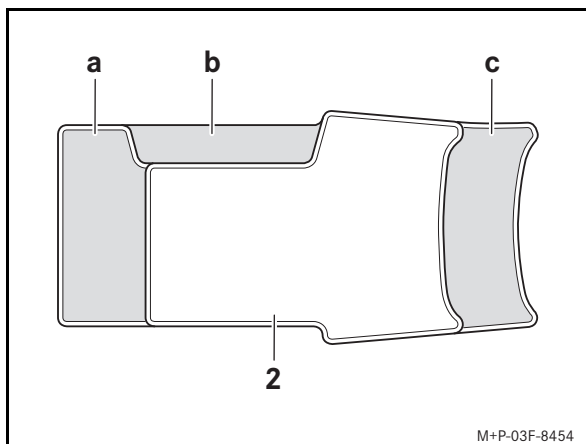

Rezanje u vozilima sa sljedećom opremom:

- (a) Dvostruko suvozačevo sjedalo (kod SH4)
- (b) Bočni vatrogasni aparat na vozačevom sjedalu (kod YFZ) bez dvostrukog suvozačevog sjedala (kod SH4)
- (c) Srednja konzola s pretincem za odlaganje (kod FF1, FF2)

Otirači u drugom i trećem redu sjedala

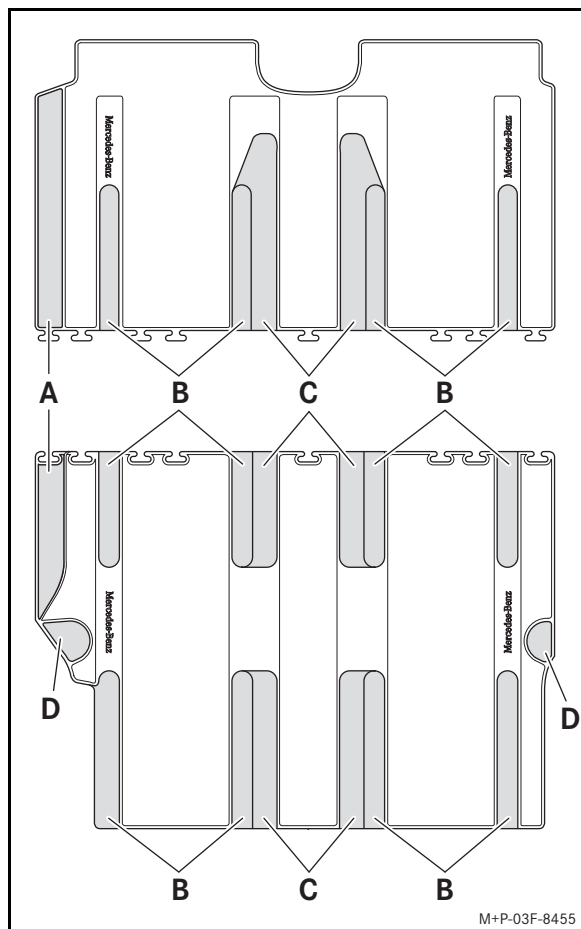

Rezanje u vozilima sa sljedećom opremom:

- (A) Klizna vrata lijevo (kod T19)
- (B) Pojedinačne vodilice
- (C) Stol u sredini (kod YE2)
- (D) Pričvršne ušice

Napomena

Otirači se obavezno moraju iskrojiti oko pojedinačnih vodilica. U vozilima sa stolom u sredini (kod YE2) potrebno je izrezati oblik za pojedinačne vodilice i stol u sredini.

Montaža otirača za vozačev prostor za noge



UPOZORENJE

Predmeti u vozačevom prostoru za noge mogu ograničiti put do papučica ili blokirati pritisnutu papučicu. Time je ugroženo sigurno upravljanje vozila i sigurnost u prometu.

Postoji opasnost od nesreće!

Smjestite sve predmete u vozilu na sigurno mjesto tako da ne mogu dospjeti u vozačev prostor za noge. Otirače pri montaži učvrstite na propisani način kako biste osigurali dostatan slobodan prostor za papučice. Nikada ne upotrebljavajte više otirača, odnosno ne stavljajte jedan otirač preko drugog.

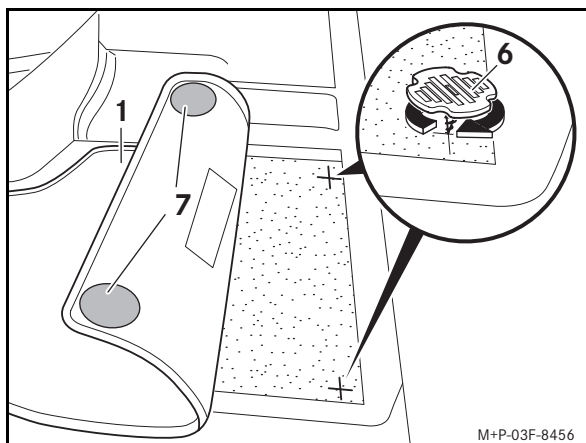

1. Povucite vozačevo sjedalo unatrag.
2. Otirače (1) postavite u skladu s oblikom.
3. Elemente za pričvršćivanje (6) izravnajte prema čičak-površinama (7) na donjoj strani otirača (1) pa ih uvrnite u pod vozila.
4. Namjestite vozačevo sjedalo.

Montaža otirača za suvozačev prostor za noge i otirača za središnji dio

1. Gurnite suvozačevo sjedalo unatrag.
2. Otirače (2, 3) postavite u prostor za noge u skladu s oblikom.
3. Namjestite suvozačevo sjedalo.

Montaža otirača za noge u drugom/trećem redu sjedala

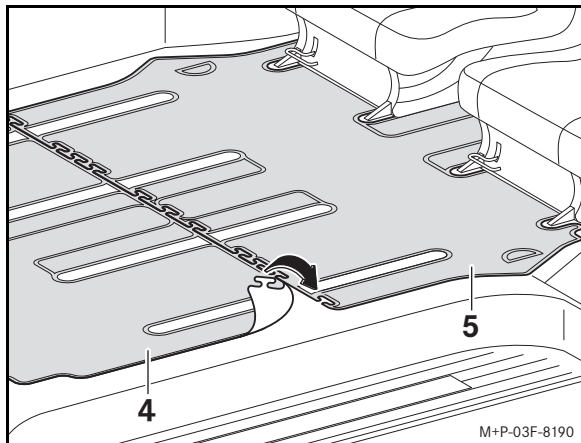

1. Pomaknite drugi i treći red sjedala u osnovni položaj označen na vodilicama sjedala.
2. Izvucite drugi red sjedala.
3. Otirače (4) i (5) postavite u skladu s oblikom i spojite kao što je prikazano na slici.



UPOZORENJE

Pripazite da na pričvršćenjima sjedala na podu vozila nema prljavštine i predmeta kako biste osigurali sigurno uglavljivanje stražnjih sjedala. Neuglavljena sjedala mogu pri jakom kočenju ili naglim promjenama smjera iskočiti te vas ili druge osobe teško ili čak smrtno ozlijediti.



UPOZORENJE

Pri rasklapanju sjedala pripazite da se vaše ili noge drugih osoba ne nalaze u prostoru stražnjih nožica sjedala. Sjedalo bi pri rasklapanju moglo prignječiti ili ozlijediti noge osobe koja se nalazi u području opasnosti.

4. Ugradite drugi red sjedala.

Napomena

Nakon montaže otirača moguće je još samo ograničeno pomicanje drugog i/ili trećeg reda sjedala.

適用範囲

それぞれのモデルの適用範囲は、メルセデス・ベンツ指定サービス工場にお問い合わせください。



警告

フロアマットを使用する場合は、十分なスペースがあることに注意してください。

出発する前に、フロアマットが正しい位置にあるか点検して、必要に応じて修正してください。フロアマットがぴったり合っていないと、位置がずれて、ペダルの機能が影響を受けることがあります。

複数のフロアマットを重ねて使用しないでください。

構成部品

- (1) 運転席レグルームのフロアマット
- (2) センターマット
- (3) 助手席レグルームのフロアマット
- (4) 2列目シートのフロアマット
- (5) 3列目シートのフロアマット
- (6) 固定部品 (2個)

必要な用具

- はさみ

注意事項

取り付けに関してお困りの場合は、メルセデス・ベンツ指定サービス工場にお問い合わせください。その場合、メルセデス・ベンツはメルセデス・ベンツ指定サービス工場を推奨します。取付手順書のイラストについて技術的な変更をすることがあります。

 この記号は、車両取扱説明書の情報の参照を指示するものです。車両取扱説明書の用意をしておいてください。

準備

フロアマットに不必要な切れ目を入れないようにするために、フロアマットを裁断する前に、車両の装備を詳しく点検してください。

センターマット

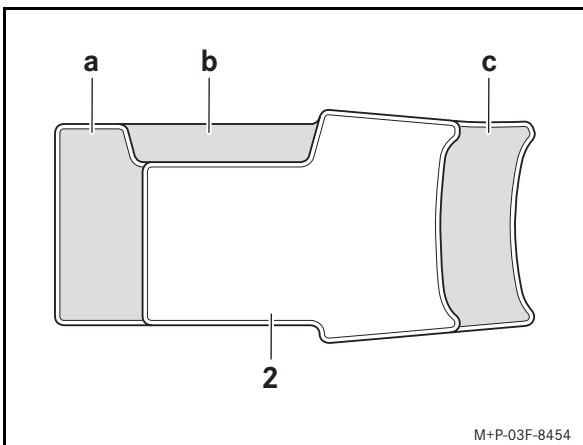

車両の装備による裁断の仕方：

- (a) 助手席ダブルシート (コード SH4)
- (b) 運転席シート横の消火器 (コード YFZ)、助手席ダブルシート (コード SH4) 非装備
- (c) 収納ボックス付センターコンソール (コード FF1、FF2)

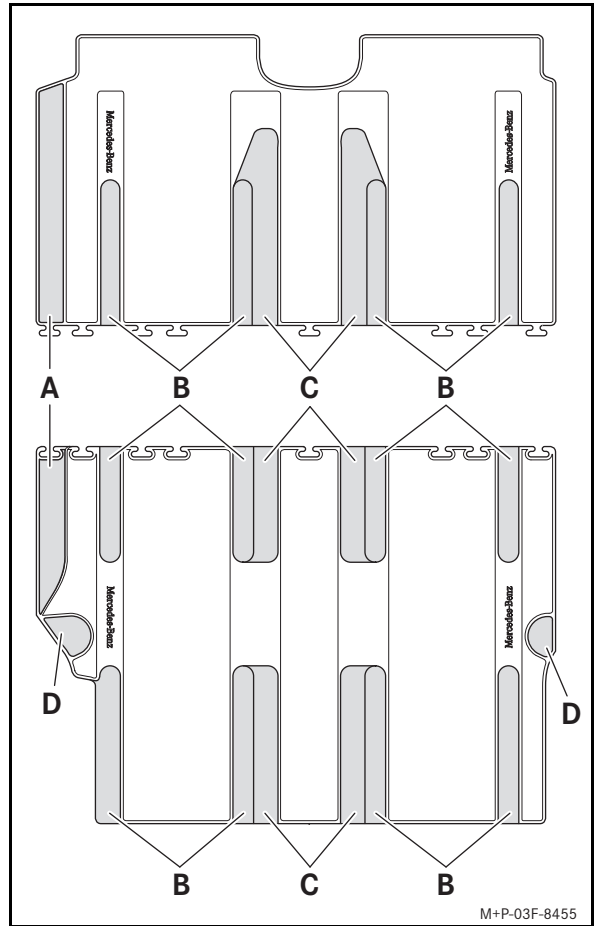

車両の装備による裁断の仕方：

- (A) 左スライドドア (コード T19)
- (B) 独立レール
- (C) センターテーブル (コード YE2)
- (D) 固定用リング

注意事項

独立レール用の裁断は、必ず行います。センターテーブル (コード YE2) 装備車両の場合は、独立レールとセンターテーブル用の裁断を行う必要があります。

運転席レッグルームのフロアマットの取り付け



警告

運転席の足元に荷物があると、ペダルの踏みしろが制限されたり、踏み込まれたペダルが妨害されるおそれがあります。それは車両の操作や道路の安全性を危険にさらします。

事故の危険があります！

車内の荷物は、運転席の足元に入り込むことがないように、すべて安全にきちんと積み込んでください。フロアマットは必ず規定どおりにしっかり取り付けて、ペダルの動きを妨げないように、つねに十分なスペースがあるようにしてください。複数のフロアマットを重ねて使用しないでください。

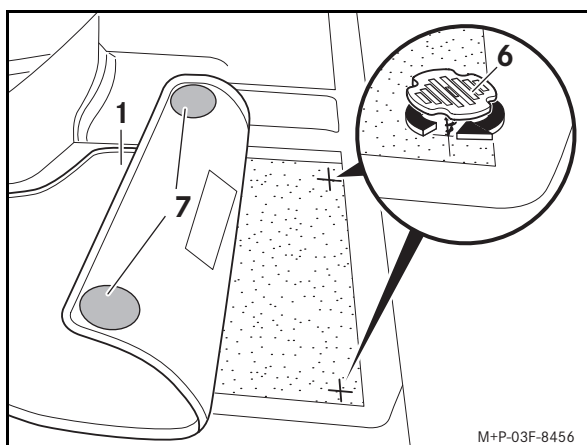

1. 運転席シートを後ろに移動します。☑
2. フロアマット (1) をぴったり合わせて敷きます。
3. 固定部品 (6) をフロアマット (1) の下にあるマジックテープ面 (7) に合わせて、車両フロアにねじってはめます。
4. 運転席シートを調整します。☑

助手席レッグルームのフロアマットおよびセンターマットの取り付け

1. 助手席シートを後ろに移動します。☑
2. フロアマット (2、3) をレッグルームにたるみがないように敷きます。
3. 助手席シートを調整します。☑

2列目 / 3列目シートのフロアマットの取り付け

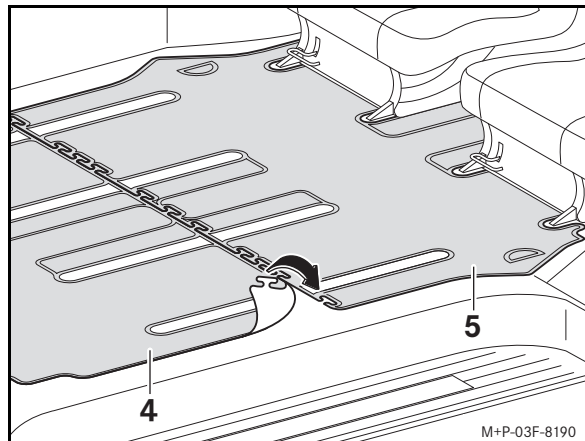

1. 2列目シートおよび3列目シートを、シートレールに印が付いているニュートラルポジションに移動します。☑
2. 2列目シートを取り外します。☑
3. フロアマット (4) および (5) をたるみがないように敷いて、図のように接続します。



警告

リアシートがしっかりロックされるようにするため、車両フロアのシートの固定部に汚れが付いたり荷物を置いたりしないでください。

シートがロックされていないと、急ブレーキや車両の突然の進路変更の際に、シートが投げ出されて、お客様や他の乗員の方が重傷あるいは致命傷を負うおそれがあります。



警告

シートを元のように起こす際は、足をリアシートの脚部に挟まないように注意してください。シートを起こす際に、危険範囲にある人の足が挟まれて負傷するおそれがあります。

4. 2列目シートを取り付けます。☑

注意事項

2列目および / または3列目シートは、フロアマットの装着後は限定的にしか移動できなくなります。

해당 모델

개별 해당 모델은 메르세데스 - 벤츠 공식 서비스 센터에 문의하십시오.



경고

바닥 매트를 사용할 때는 페달 주변에 충분한 공간이 있어야 합니다.

출발하기 전에 바닥 매트가 올바른 위치에 고정되어 있는지 점검하고 필요할 경우 다시 고정하십시오. 바닥 매트가 발밑 공간에 바르게 맞추어 고정되어 있지 않으면 미끄러져 페달 조작을 방해할 수 있습니다.

여러 장의 바닥 매트를 겹쳐서 사용하지 마십시오.

부품

- (1) 운전석 발밑 공간 바닥 매트
- (2) 중앙 매트
- (3) 동반석 발밑 공간 바닥 매트
- (4) 2 열 시트 바닥 매트
- (5) 3 열 시트 바닥 매트
- (6) 고정 장치 (2 개)

보조 도구

- 가위

주의 사항

장착 시 문제가 있을 경우 공식 서비스 센터에 문의하십시오. 메르세데스 - 벤츠는 이 경우 메르세데스 - 벤츠 공식 서비스 센터를 이용할 것을 권장합니다.

기술 세부 사항의 경우 장착 설명서의 그림과 다를 수 있습니다.

 이 기호는 해당 정보를 이 차량 사용 설명서에서 찾을 수 있는 위치를 알려줍니다. 사용 설명서를 언제든지 이용할 수 있는 위치에 보관하십시오.

준비 절차

바닥 매트를 자르기 전에 차량 사양 전체를 확인하여 바닥 매트를 불필요하게 잘라내지 않도록 주의하십시오.

중앙 매트

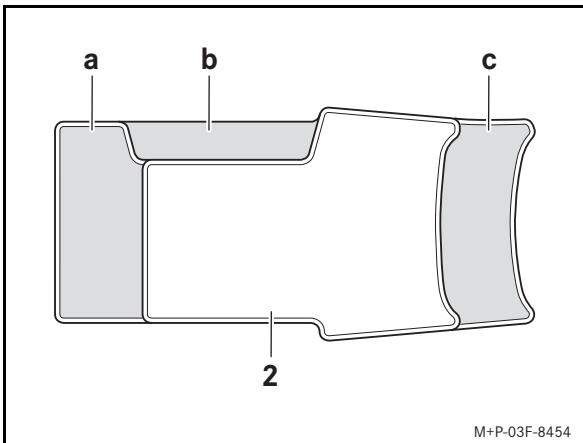

M+P-03F-8454

다음 장치가 장착된 차량 사양의 경우 바닥 매트를 추가로 잘라내야 합니다.

- (a) 동반석 더블 시트 (코드 SH4)
- (b) 운전석 측면의 소화기 (코드 YFZ), 동반석 더블 시트 (코드 SH4) 미장착
- (c) 보관함이 있는 센터 콘솔 (코드 FF1, FF2)

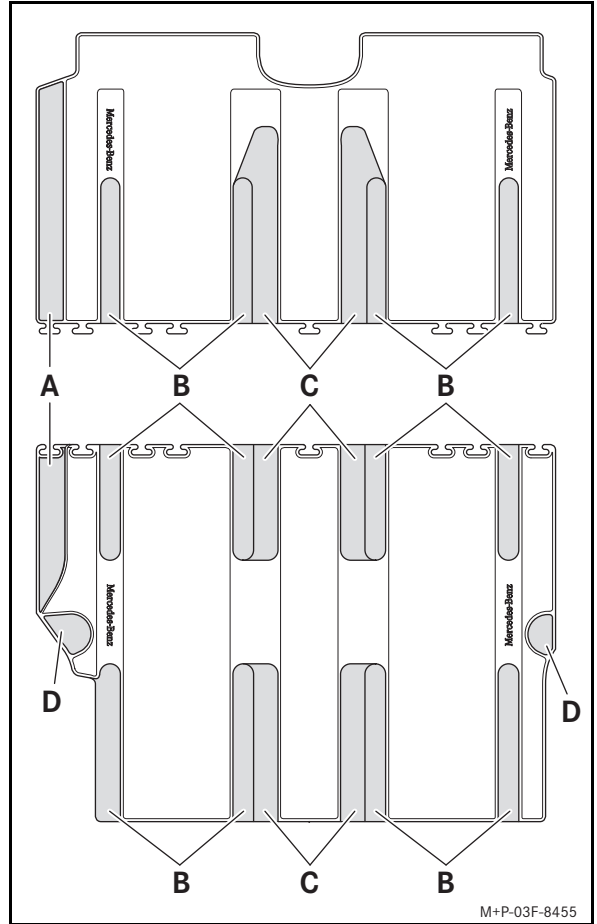

M+P-03F-8455

다음 장치가 장착된 차량 사양의 경우 바닥 매트를 추가로 잘라내야 합니다.

- (A) 좌측 슬라이딩 도어 (코드 T19)
- (B) 개별 레일
- (C) 중앙 테이블 (코드 YE2)
- (D) 고정 고리

주의 사항

개별 레일이 설치되어 있을 경우 항상 바닥 매트를 추가로 잘라내야 합니다. 중앙 테이블 (코드 YE2) 장착 차량의 경우 개별 레일과 중앙 테이블을 위해 바닥 매트를 추가로 잘라내야 합니다.

운전석 발밑 공간 바닥 매트 장착



경고

운전석 발밑 공간에 물건이 있을 경우 페달 움직임을 방해하거나 페달에 걸려 페달을 끝까지 밟을 수 없습니다. 이로 인해 차량 운행 및 교통 안전성이 저해되어 사고가 발생할 수 있습니다!

차량에 있는 물건이 발밑 공간으로 떨어지지 않도록 적절한 곳에 보관하십시오. 바닥 매트를 단단히 고정하고 페달 움직임을 방해하지 않도록 항상 주의해야 합니다. 여러 장의 바닥 매트를 겹쳐서 사용하지 마십시오.

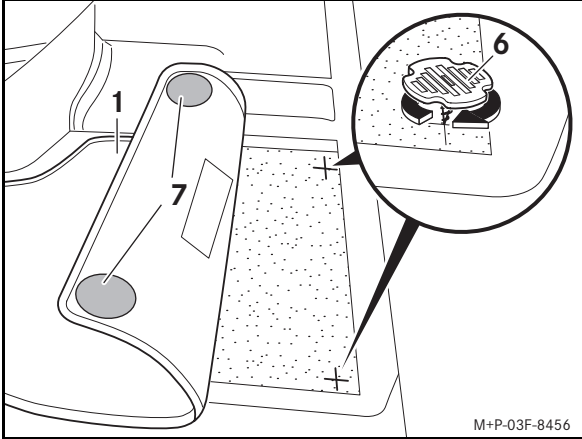

1. 운전석을 뒤로 미십시오. [D]
2. 바닥 매트 (1) 를 발밑 공간에 맞추어 놓으십시오.
3. 고정 장치 (6) 를 벨크로 스트립 (7) 을 향하도록 바닥 매트 (1) 바닥면에서 정렬한 후 차량 바닥에 돌려 끼우십시오.
4. 운전석 시트를 조정하십시오. [D]

중앙 매트 및 동반석 발밑 공간 바닥 매트 장착

1. 동반석 시트를 뒤로 미십시오. [D]
2. 바닥 매트 (2, 3) 를 발밑 공간에 맞추어 놓으십시오.
3. 동반석 시트를 조정하십시오. [D]

2 열 시트 및 3 열 시트 바닥 매트 장착

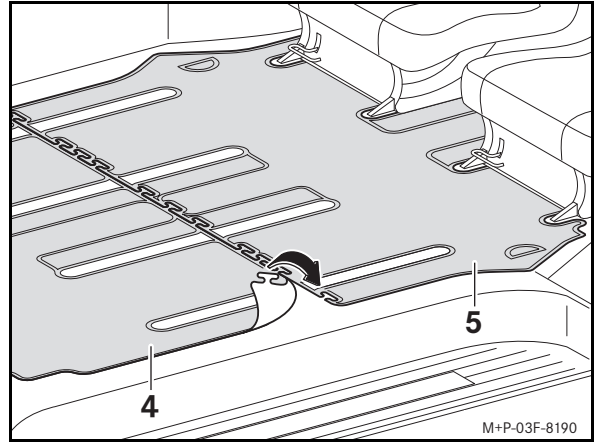

1. 2 열 시트 또는 3 열 시트를 시트 레일 위에 표시된 기본 위치까지 미십시오. [D]
2. 2 열 시트를 분해하십시오. [D]
3. 바닥 매트 (4, 5) 를 발밑 공간에 맞추어 놓은 후 그림과 같이 연결하십시오.



경고

차량 바닥의 시트 바닥 고정 장치에 이물질이 묻어 있거나 물건이 놓여 있을 경우, 항상 제거하여 뒷좌석 시트가 안전하게 고정될 수 있도록 하십시오.

시트가 고정되어 있지 않을 경우, 급제동 또는 갑작스러운 차량 방향 전환 시 시트가 이리저리 움직여서 운전자나 다른 사람이 중상 또는 치명적인 부상을 입을 수 있습니다.



경고

시트를 다시 세울 때 작업자 본인의 발 또는 다른 사람의 발이 시트 바닥 뒷부분에 있으면 안 됩니다. 시트를 다시 세울 때 위험 영역에 있는 사람의 발이 끼어서 부상을 입을 수 있습니다.

4. 2 열 시트를 장착하십시오. [D]

주의 사항

바닥 매트를 장착한 후에는 2 열 시트 또는 3 열 시트를 제한적으로만 조정할 수 있습니다.

Galiojimas

Apie galiojimą konkrečiam modeliui teiraukitės savo „Mercedes-Benz“ techninę priežiūrą teikiančiame centre.



ĮSPĖJIMAS

Jei naudojate kojų kilimėlius, atsižvelkite į tai, kad aplink juos būtų pakankamai laisvos vietos.

Prieš pradėdami važiuoti, patikrinkite pritvirtinimą ir, jei reikia, pataisykite. Ne pagal formą patiestas kojų kilimėlis gali slysti ir todėl bus sunku paspausti pedalus.

Nedėkite kelių kojų kilimėlių vieno ant kito.

Atskiros detalės

- (1) Vairuotojo kojų zonos kojų kilimėlis
- (2) Vidurinis kilimėlis
- (3) Keleivio kojų zonos kojų kilimėlis
- (4) Antrosios sėdynių eilės kojų kilimėlis
- (5) Trečiosios sėdynių eilės kojų kilimėlis
- (6) Tvirtinimo elementas (2 vnt.)

Reikalingos pagalbinės priemonės

- Žirkklės

Nurodymai

Jei montuodami susiduriate su sunkumais, kreipkitės į kvalifikuotas specializuotas dirbtuves. „Mercedes-Benz“ rekomenduoja kreiptis į „Mercedes-Benz“ techninę priežiūrą teikiančią centrą.

Pasiliekame teisę montavimo instrukcijoje keisti techninius duomenis, susijusius su paveikslėliais.

 Šis simbolis nurodo į informaciją automobilio naudojimo instrukcijoje. Laikykite ją parengtą skaitymui.

Paruošimas

Prieš įtaisydami kojų kilimėlius kruopščiai patikrinkite transporto priemonės įrangą tam, kad būtų išvengta netinkamų kojų kilimėlių įpjovų.

Vidurinis kilimėlis

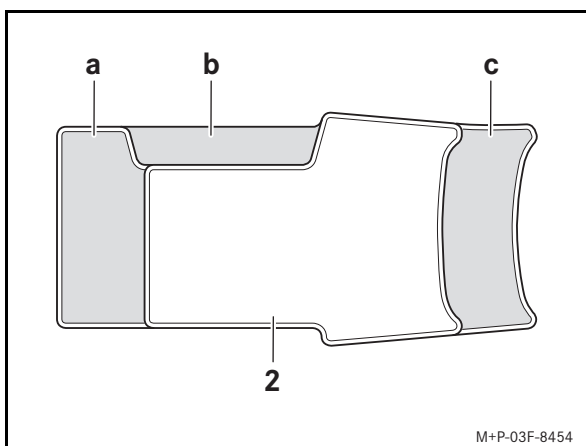

Pjovimas, kai transporto priemonės įranga yra su:

- (a) Dviguba keleivio sėdynė (kodas SH4)
- (b) Gesintuvas šone prie vairuotojo sėdynės (kodas YFZ) be dvigubos keleivio sėdynės (kodas SH4)
- (c) Vidurio konsolė su dėtuve (kodas FF1, FF2)

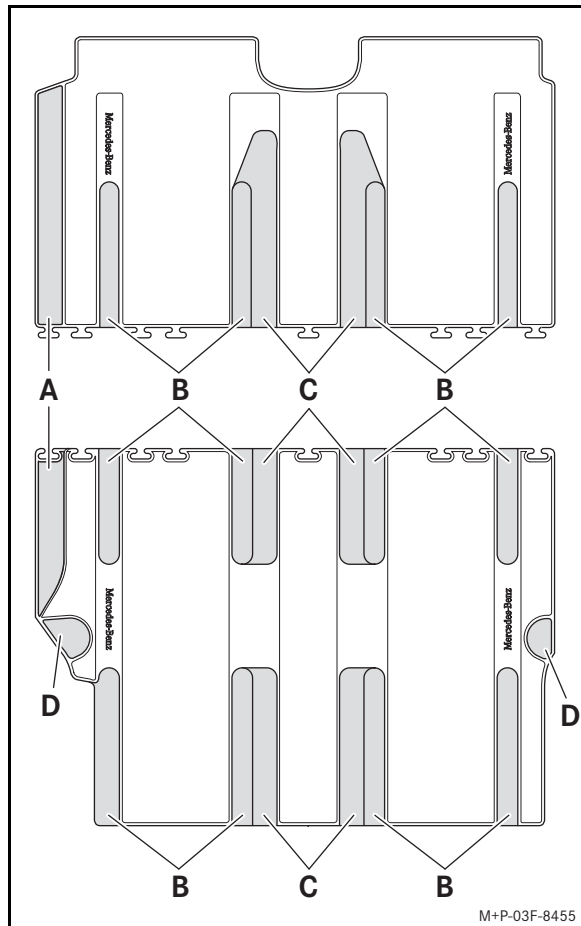

Pjovimas, kai transporto priemonės įrengta:

- (A) Stumdos durys kairėje (kodas T19)
- (B) Atskiri bėgeliai
- (C) Vidurinis stalas (kodas YE2)
- (D) Tvirtinimo ąselės

Nurodymas

Atskiriems bėgeliams visuomet reikia atlikti pjovimą. Transporto priemonėse su viduriniu stalu (kodas YE2) pjovimas turi būti atliktas atskiriems bėgeliams ir viduriniam stalui.

Vairuotojo kojų zonos kilimėlio tiesimas



ĮSPĖJIMAS

Daiktai vairuotojo kojų zonoje trukdo spausti pedalus arba blokuoja paspaustą pedalą. Dėl to kyla pavojus transporto priemonės naudojimo ir eismo saugumui.

Kyla avarijos pavojus!

Visus daiktus saugiai padėkite transporto priemonėje tam, kad jie negalėtų patekti į vairuotojo kojų zoną. Kojų kilimėlius visuomet montuokite tvirtai ir taip kaip nurodyta tam, kad būtų užtikrinta pakankamai laisvos erdvės, skirtos pedalams. Nedėkite kelių kojų kilimėlių vieno ant kito.

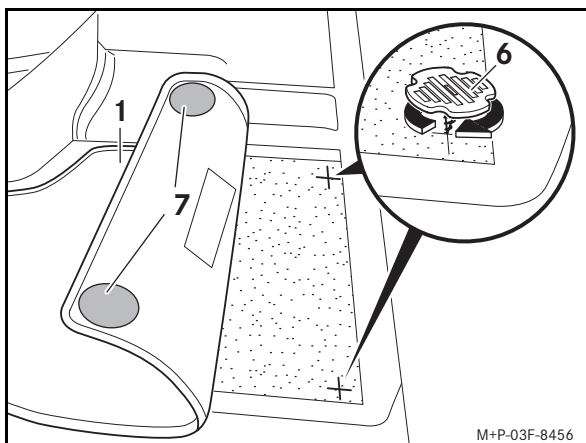

M+P-03F-8456

1. Pastumkite atgal vairuotojo sėdynę.
2. Kojų kilimėlius (1) patieskite pagal formą.
3. Tvirtinimo elementus (6) išdėstykite pagal kibius paviršius (7) ant kojų kilimėlio apatinės pusės (1) ir priveržkite prie transporto priemonės grindų.
4. Nustatykite vairuotojo sėdynę.

Keleivio kojų zonos kojų kilimėlio ir vidurinio kilimėlio tiesimas

1. Pastumkite atgal keleivio sėdynę.
2. Kojų kilimėlius (2, 3) pagal formą patieskite kojų zonoje.
3. Nustatykite keleivio sėdynę.

Antrosios / trečiosios sėdynių eilės kojų kilimėlio montavimas

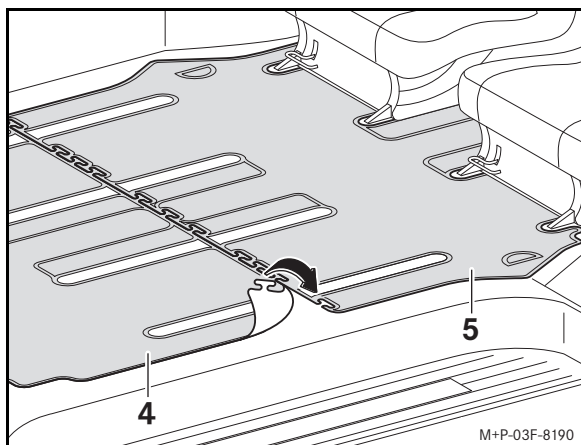

M+P-03F-8190

1. Antrą ir trečią sėdynių eilę pastumkite į ant sėdynių bėgelių pažymėtą pradinę padėtį.
2. Išimkite antrą sėdynių eilę.
3. Kojų kilimėlius (4) ir (5) patieskite pagal formą ir sujunkite kaip parodyta.



ĮSPĖJIMAS

Tam, kad būtų tvirtai užfiksuotos galinės sėdynės, transporto priemonės grindų sėdynių tvirtinimo elementai turi būti švarūs ir ant jų neturi būti jokių daiktų.

Stipriai stabdant, arba kai transporto priemonė trūkčiodama keičia kryptį, neužfiksuotos sėdynės gali virsti ir sunkiai arba netgi mirtinai sužaloti Jus ir kitus asmenis.



ĮSPĖJIMAS

Atlenkdami sėdynę atgal, atkreipkite dėmesį į tai, kad Jūs arba kiti asmenys galinių sėdynių kojelių zonoje nelaikytų pėdų. Atlenkiami atgal sėdynė gali prispausti ir sužaloti pavojaus zonoje stovinčių asmenų pėdas.

4. Įmontuokite antrą sėdynių eilę.

Nurodymas

Po kojų kilimėlių įdėjimo galima tik ribotai pastumti antrą ir / arba trečią sėdynių eilę.

Piemērotība

Par attiecīgā modeļa piemērotību Jūs varat uzzināt savā Mercedes-Benz servisa atbalsta punktā.



BRĪDINĀJUMS

Lietojot paklājus, raugieties, lai tiem būtu pietiekami daudz brīvas vietas.

Pirms braukšanas pārbaudiet paklāju pareizu novietojumu un, ja nepieciešams, noregulējiet tos. Formai neatbilstoši novietots paklājs var slidēt un traucēt pedāļu lietošanu.

Nepārklājiet vairākus paklājus vienu pāri otram.

Sastāvdaļas

- (1) Vadītāja kāju zonas paklājs
- (2) Vidējais paklājs
- (3) Priekšējā pasažiera kāju zonas paklājs
- (4) Otrās sēdekļu rindas paklājs
- (5) Trešās sēdekļu rindas paklājs
- (6) Stiprinājuma elements (2 gab.)

Nepieciešamie palīg līdzekļi

- Šķēres

Norādes

Ja rodas grūtības ar montāžu, lūdzu, vērsieties kvalificētā specializētajā darbnīcā. Mercedes-Benz iesaka vērsties Mercedes-Benz servisa atbalsta punktā.

Mums ir tiesības mainīt tehnisko informāciju, nemainot montāžas instrukcijas attēlus.

 Šis simbols norāda uz informāciju no Jūsu transportlīdzekļa lietošanas instrukcijas. Sagatavojiet lietošanas instrukciju.

Sagatavošana

Pirms paklāju griešanas rūpīgi pārbaudīt transportlīdzekļa aprīkojumu, lai izvairītos no nevajadzīgiem griezumiem paklājos.

Vidējais paklājs

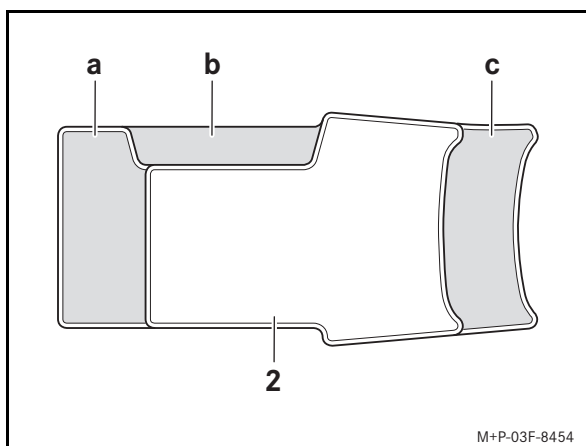

M+P-03F-8454

Griešana transportlīdzekļiem ar aprīkojumu:

- (a) Dubults priekšējo pasažieru sēdekļi (kods SH4)
- (b) Ugunsdzēsšais aparāts priekšējā pasažiera sēdekļa malā (kods YFZ), bez dubultā priekšējā pasažieru sēdekļa (kods SH4)
- (c) Centrālā konsole ar uzglabāšanas nodalījumu (kods FF1, FF2)

Otrās un trešās sēdekļu rindas paklāji

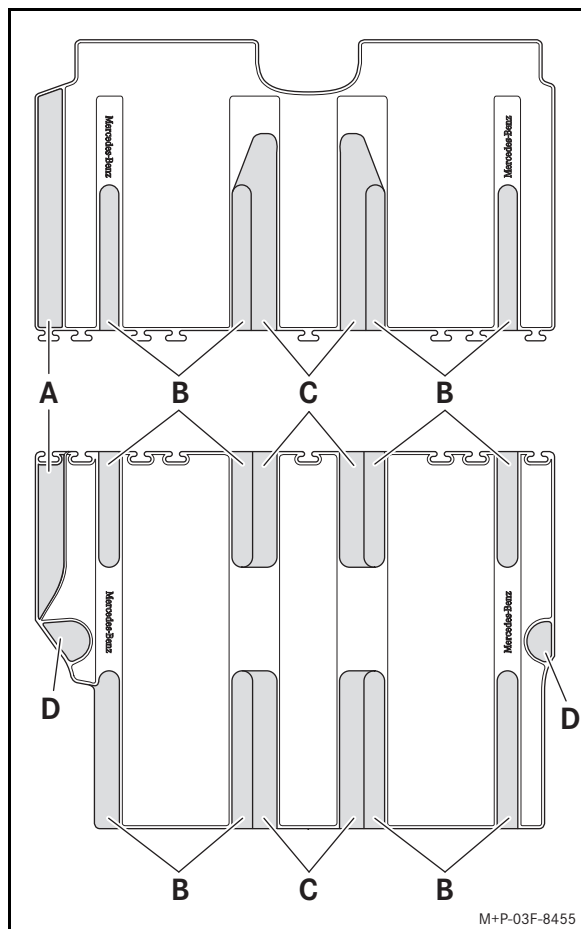

M+P-03F-8455

Griešana transportlīdzekļiem ar aprīkojumu:

- (A) Bīdāmās durvis kreisajā pusē (kods T19)
- (B) Vienkāršas slieces
- (C) Galds vidusdaļā (kods YE2)
- (D) Stiprinājuma vietas

Norāde

Griešana vienkāršām sliecēm vienmēr jāveic vispirms. Transportlīdzekļos ar galdam vidusdaļā (kods YE2), jāveic griezumus vienkāršām sliecēm un galdam vidusdaļā.

Vadītāja kāju zonas paklāja montāža



BRĪDINĀJUMS

Priekšmeti vadītāja kāju zonā var ierobežot pedāļa gājienu vai bloķēt nospiešu pedāli. Tādējādi tiek apdraudēta transportlīdzekļa ekspluatācijas un satiksmes drošība.

Pastāv negadījuma risks!

Stingri nostipriniet visus priekšmetus transportlīdzeklī, lai tie nevarētu iekļūt vadītāja kāju zonā. Vienmēr cieši nostipriniet paklājus saskaņā ar norādēm, lai nodrošinātu pietiekami daudz brīvas vietas pedāļu nospiešanai. Nepārklājiet vairākus paklājus vienu pāri otram.

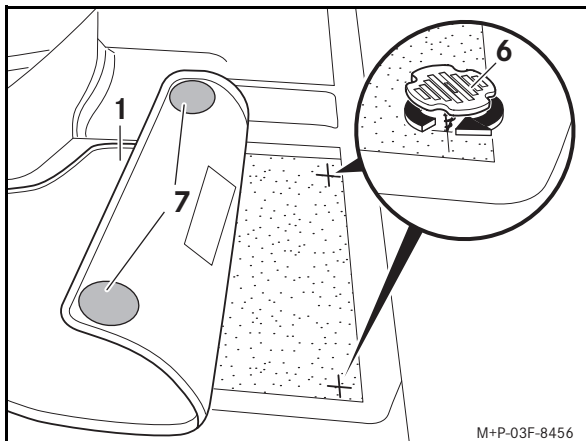

1. Atbīdīt vadītāja sēdekli uz aizmuguri.
2. Ievietot paklājus (1) atbilstoši to formai.
3. Stiprinājuma elementus (6) pēc pašlīmējosām virsmām (7) novietot uz paklāja apakšpuses (1) un ieskrūvēt transportlīdzekļa grīdā.
4. Noregulēt vadītāja sēdekli.

Vidējā paklāja un priekšējā pasažiera kāju zonas paklāja montāža

1. Atbīdīt priekšējā pasažiera sēdekli uz aizmuguri.
2. Ievietot paklājus (2, 3) atbilstoši to formai kāju zonā.
3. Noregulēt priekšējā pasažiera sēdekli.

Otrās/trešās sēdekļu rindas paklāju uzstādīšana

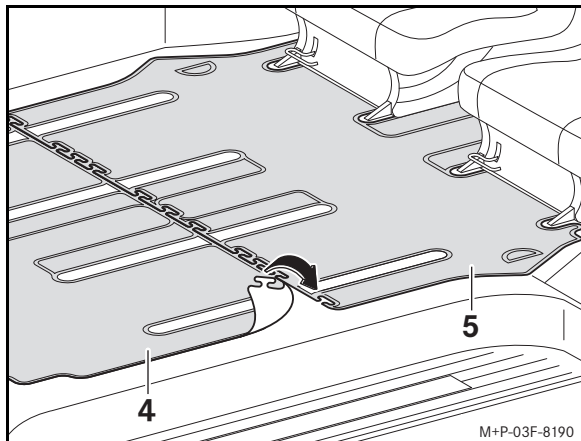

1. Pārbīdīt otro un trešo sēdekļu rindu uz sēdekļu sliedēm iezīmētajā pamatpozīcijā.
2. Izņemt otro sēdekļu rindu.
3. Ievietot paklājus (4) un (5) atbilstoši to formai un savienot tos, kā norādīts attēlā.



BRĪDINĀJUMS

Lai nodrošinātu drošu aizmugurējo sēdekļu grupas fiksāciju, sēdekļu grīdas stiprinājumu vietās transportlīdzekļa grīdā nedrīkst iekļūt netīrumi un priekšmeti.

Nenofiksēti sēdekļi straujas bremzēšanas vai virzienmaiņas laikā var izkustēties un var smagi vai pat nāvīgi ievainot Jūs un citas personas.



BRĪDINĀJUMS

Achten Atliecot sēdekļus uz aizmuguri, pārlicinieties, vai Jūsu pēdas vai arī citas personas neatrastos aizmugurējo sēdekļa kāju zonā. Atliecot sēdekļus uz aizmuguri Jūs varat iespiest vai savainot bīstamā zonā stāvošas personas pēdas.

4. Iebūvēt otro sēdekļu rindu.

Norāde

Pēc paklāju uzstādīšanas ir iespējama tikai ierobežota otrās un/vai trešās sēdekļu rindas pārbīdīšana.

Gyldighet

Forhør deg med et Mercedes-Benz verksted om dette utstyret kan brukes i din bil.



ADVARSEL

Hvis du bruker gulvmatter, må du passe på at de legges med god klaring.

Kontroller før du kjører at mattene ligger riktig på plass, og korriger plasseringen om nødvendig. En gulvmatte som ikke ligger riktig på plass kan gli, og kan dermed komme i veien for pedalene.

Legg aldri flere gulvmatter oppå hverandre.

Enkeltdele

- (1) Gulvmatte på førersiden
- (2) Matte i midten
- (3) Gulvmatte på passasjersiden
- (4) Gulvmatte for andre seterad
- (5) Gulvmatte for tredje seterad
- (6) Festelementer (2 stk.)

Nødvendige hjelpemidler

- Saks

Merk

Ta kontakt med et godkjent verksted hvis det oppstår problemer under monteringen. Mercedes-Benz anbefaler et Mercedes-Benz verksted.

Det tas forbehold om endringer i tekniske detaljer i forhold til illustrasjonene i monteringsanvisningen.

 Dette symbolet viser til informasjon i instruksjonsboken for din bil. Ha denne lett tilgjengelig.

Forberedelse

Kontroller nøye hvordan bilen er utstyrt før du skjærer til gulvmattene, slik at du unngår unødige kutt i gulvmattene.

Matte i midten

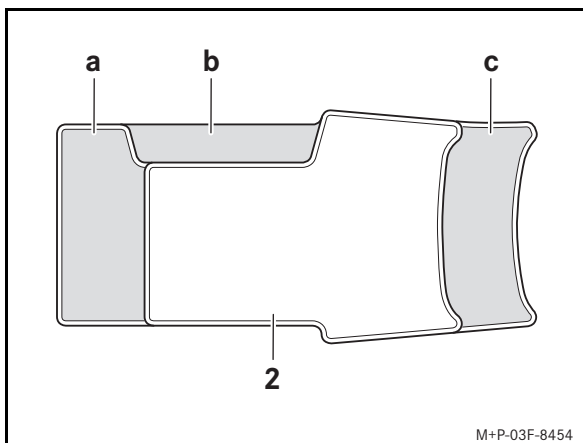

Tilskjæring når bilen er utstyrt med:

- (a) Dobbel passasjerstole (kode SH4)
- (b) Brannslukningsapparat på siden av førersetet (kode YFZ) uten dobbelt førersetet (kode SH4)
- (c) Midtkonsoll med oppbevaringsrom (kode FF1, FF2)

Gulvmatter i andre og tredje seterad

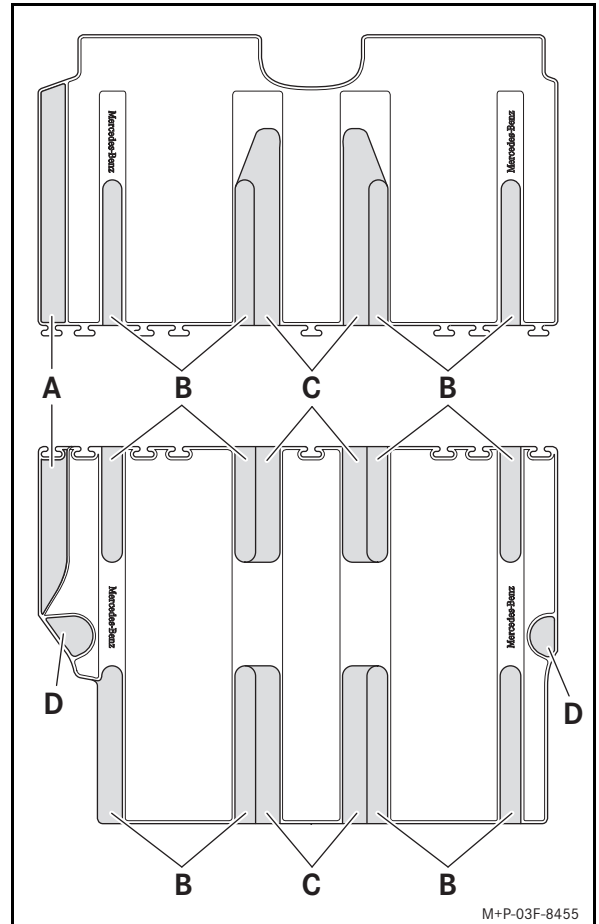

Tilskjæring når bilen er utstyrt med:

- (A) Skyvedør på venstre side (kode T19)
- (B) Enkeltskinner
- (C) Bord i midten (kode YE2)
- (D) Surrekroker

Merk

Det må alltid skjæres ut for enkeltskinner. I biler med bord i midten (kode YE2) må mattene skjæres til for enkeltskinner og bord i midten.

Montering av gulvmatter i fotrommet på førersiden

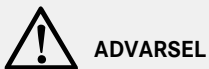

ADVARSEL

Gjenstander i fotrommet på førersiden kan hindre at pedalen trås inn eller blokkere en inntrådt pedal. Det kan sette bilens bruks- og trafikksikkerhet i fare.

Det er fare for ulykke!

Plasser alle gjenstander i bilen på en sikker måte, slik at de ikke kan komme inn i førerens fotrom. Gulvmatter må alltid settes fast forskriftsmessig for å sikre at det er god klaring for pedalene til enhver tid. Legg aldri flere gulvmatter oppå hverandre.

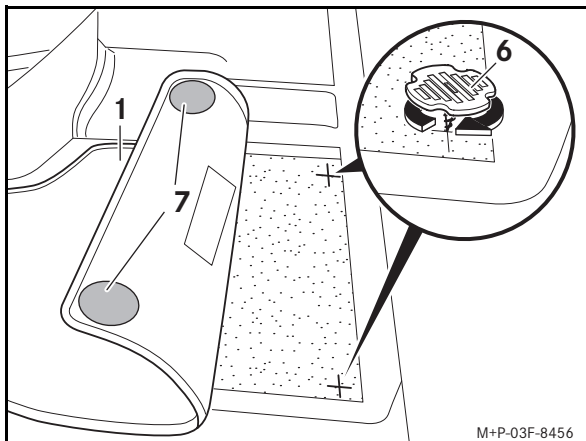

1. Skyv førerasetet tilbake.
2. Legg inn gulvmattene (1) slik at de passer til gulvformen.
3. Rett inn festeelementene (6) etter borrelåsflatene (7) på undersiden av gulvmatten (1) og skru dem fast i kjøretøygulvet.
4. Still inn førerasetet.

Montering av gulvmatter på passasjersiden og midtre matte

1. Skyv passasjerasetet tilbake.
2. Legg gulvmattene (2, 3) inn i fotrommet slik at de passer til formen på gulvet.
3. Still inn passasjerasetet.

Montering av gulvmatter i andre og tredje seterad

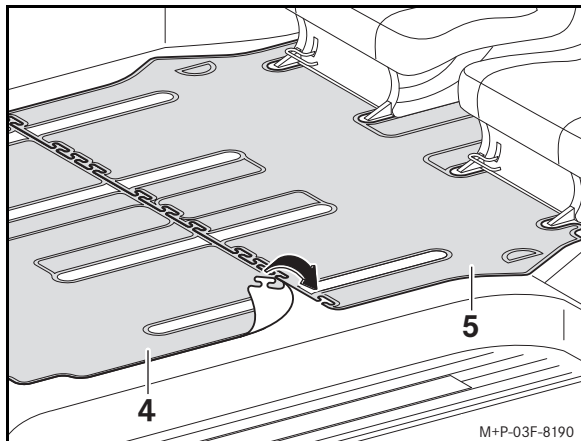

1. Skyv andre og tredje seterad til den merkede grunnstillingen på seteskinne.
2. Ta ut andre seterad.
3. Legg inn gulvmattene (4) og (5) slik at de passer til gulvformen, og sett dem sammen som vist på illustrasjonen.



ADVARSEL

Hold seteforankringene i kjøretøygulvet fri for smuss og gjenstander for å sikre sikker forankring av baksetene.

Seter som ikke er riktig forankret kan bli slynget rundt ved kraftig oppbremsing eller brå retningsendring og kan skade deg og andre alvorlig eller til og med livstruende.



ADVARSEL

Pass på at ingen står med føttene bak de bakre seteføttene når setet vipres tilbake. Når setet vipres tilbake, kan en person som står i faresonen få føttene i klem og bli skadet.

4. Sett inn andre seterad.

Merk

Etter at gulvmattene er montert, kan andre og tredje seterad bare forskyves i liten grad.



Validade

Obtenha junto da sua oficina autorizada Mercedes-Benz informações sobre os modelos suportados.



ADVERTÊNCIA

Quando utilizar tapetes, certifique-se de que existe espaço livre suficiente.

Antes de arrancar, verifique se o tapete está bem colocado e corrija-o, se necessário. Um tapete que não esteja bem encaixado pode deslizar, influenciando o funcionamento dos pedais.

Não utilize vários tapetes sobrepostos.

Componentes

- (1) Tapete da zona dos pés do condutor
- (2) Tapete central
- (3) Tapete da zona dos pés do acompanhante
- (4) Tapete da segunda fila de bancos
- (5) Tapete da terceira fila de bancos
- (6) Elemento de fixação (2 unidades)

Meio auxiliar necessário

- Tesoura

Indicações

Se surgirem dificuldades durante a montagem, dirija-se a uma oficina qualificada. Para o efeito, a Mercedes-Benz recomenda uma oficina autorizada Mercedes-Benz.

Reservamo-nos o direito de efectuar alterações de pormenores de ordem técnica relativamente às ilustrações das instruções de montagem.

Este símbolo remete para informações do seu Manual do Condutor. Mantenha-o pronto para consulta.

Preparação

Antes de cortar os tapetes, verifique minuciosamente o equipamento do veículo para evitar cortes desnecessários nos tapetes.

Tapete central

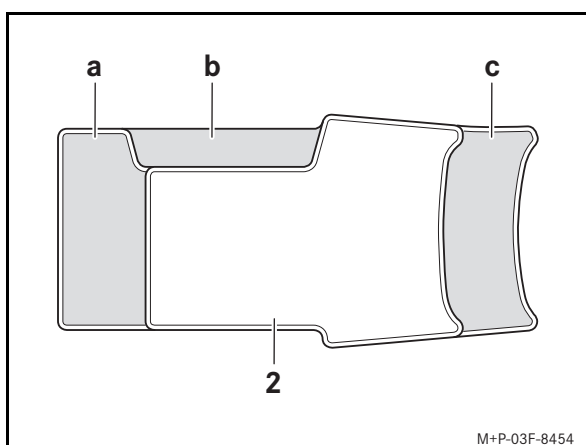

Corte em veículos com o seguinte equipamento:

- (a) Banco duplo para acompanhantes (código SH4)
- (b) Extintor lateralmente no banco do condutor (código YFZ) sem banco duplo para acompanhantes (código SH4)
- (c) Consola central com compartimento de arrumação (código FF1, FF2)

Tapetes da segunda e terceira filas de bancos

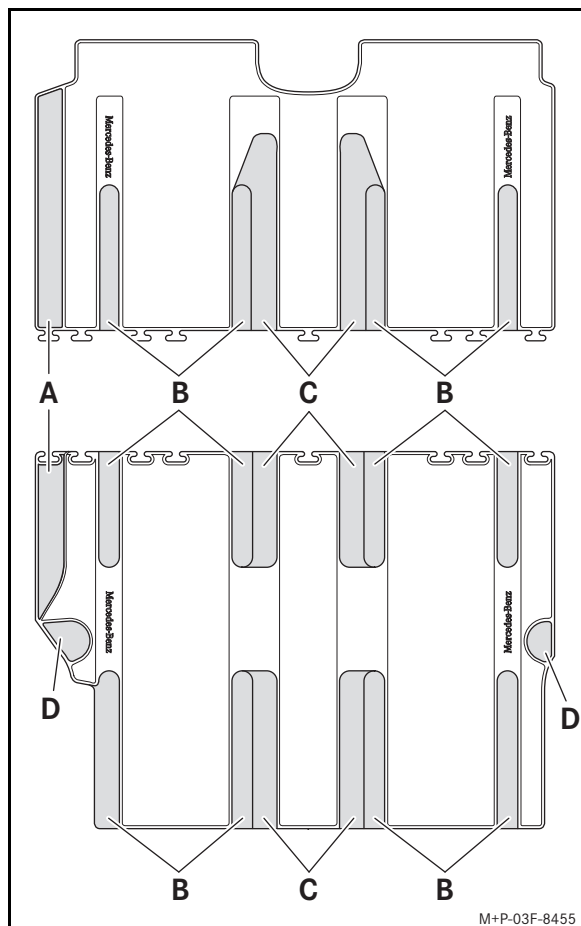

Corte em veículos com o seguinte equipamento:

- (A) Porta deslizante do lado esquerdo (código T19)
- (B) Calhas individuais
- (C) Mesa central (código YE2)
- (D) Olhais de fixação

Nota

É sempre necessário efectuar o corte para as calhas individuais. Em veículos com mesa central (código YE2), é necessário efectuar o corte para as calhas individuais e a mesa central.

Montagem do tapete na zona dos pés do condutor



ADVERTÊNCIA

Objectos na zona dos pés do condutor podem limitar o curso dos pedais ou bloquear um pedal carregado a fundo. Isso afecta a segurança operacional e de circulação do veículo.

Existe perigo de acidente!

Arrume todos os objectos no veículo de forma segura, de modo a que estes não possam alojar-se na zona dos pés do condutor. Fixe sempre os tapetes da forma recomendada, para garantir espaço livre suficiente para os pedais. Não utilize vários tapetes sobrepostos.

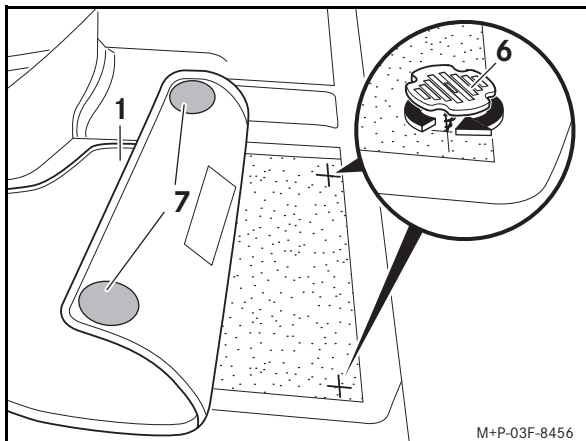

M+P-03F-8456

1. Empurre o banco do condutor para trás.
2. Coloque os tapetes (1) de forma a encaixarem bem.
3. Alinhe os elementos de fixação (6) com as superfícies de velcro (7) situadas na parte inferior do tapete (1) e aparafuse-os ao piso do veículo.
4. Ajuste o banco do condutor.

Montagem de tapetes na zona dos pés do acompanhante e do tapete central

1. Empurre o banco do acompanhante para trás.
2. Coloque os tapetes (2, 3) de forma a encaixarem bem na zona dos pés.
3. Ajuste o banco do acompanhante.

Montagem dos tapetes da segunda/terceira fila de bancos

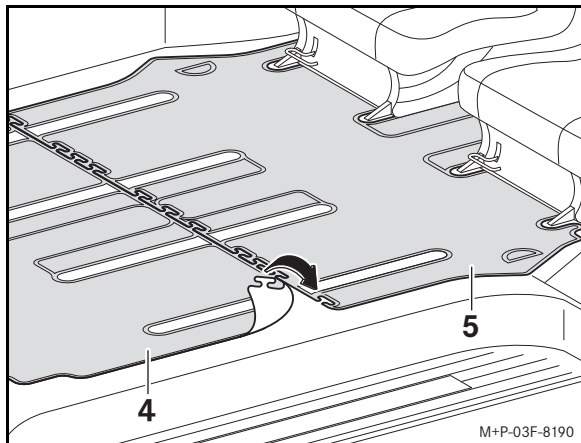

M+P-03F-8190

1. Desloque a segunda e terceira filas de bancos para a posição base assinalada nas guias do banco.
2. Desmonte a segunda fila de bancos.
3. Coloque os tapetes (4) e (5) de forma a encaixarem bem e una-os como ilustrado.



ADVERTÊNCIA

Para garantir que os bancos traseiros engatam correctamente, mantenha as fixações dos bancos no piso do veículo limpas e livres de objectos.

Os bancos não engatados podem ser projectados do veículo em caso de travagem brusca ou mudanças repentinas de direcção, provocando ferimentos graves ou mesmo fatais a si e a terceiros.



ADVERTÊNCIA

Ao rebater o banco para trás, certifique-se de que os seus pés ou os pés de outras pessoas não se encontram na zona dos pés traseiros do banco. Ao rebater para trás, o banco pode entalar os pés de uma pessoa que se encontra na zona de perigo, provocando-lhe ferimentos.

4. Monte a segunda fila de bancos.

Nota

Após a montagem dos tapetes, o ajuste da segunda e/ou terceira fila de bancos é apenas limitado.

Zakres obowiązywania

Informacje na temat obowiązywania dla poszczególnych modeli są dostępne we wszystkich ASO Mercedes-Benz.



OSTRZEŻENIE

Podczas korzystania z dywaników należy zwracać uwagę na wystarczającą ilość wolnego miejsca.

Przed wyruszeniem w drogę należy sprawdzić prawidłowe położenie dywanika i w razie potrzeby je skorygować. Nieprawidłowo włożony dywanik może przesunąć się i w wyniku tego zakłócić działanie pedałów.

Nie należy kłaść kilku dywaników jeden na drugim.

Elementy

- (1) Dywanik we wnęce na nogi po stronie kierowcy
- (2) Dywanik środkowy
- (3) Dywanik we wnęce na nogi po stronie pasażera
- (4) Dywanik w drugim rzędzie foteli
- (5) Dywanik w trzecim rzędzie foteli
- (6) Element mocujący (2 sztuki)

Wymagany środek pomocniczy

- Nożyce

Wskazówki

W przypadku wystąpienia trudności podczas montażu należy skontaktować się z fachowym serwisem. Producent pojazdów Mercedes-Benz zaleca skorzystanie w tym celu z ASO Mercedes-Benz.

Zastrzegamy sobie prawo do modyfikacji szczegółów technicznych w porównaniu z ilustracjami zawartymi w instrukcji montażu.

 Symbol ten odsyła do informacji zawartych w instrukcji obsługi pojazdu. Należy mieć ją przygotowaną.

Przygotowanie

Przed przycięciem dywaników należy sprawdzić wyposażenie pojazdu, aby zapobiec niepotrzebnym nacięciom dywaników.

Dywanik środkowy

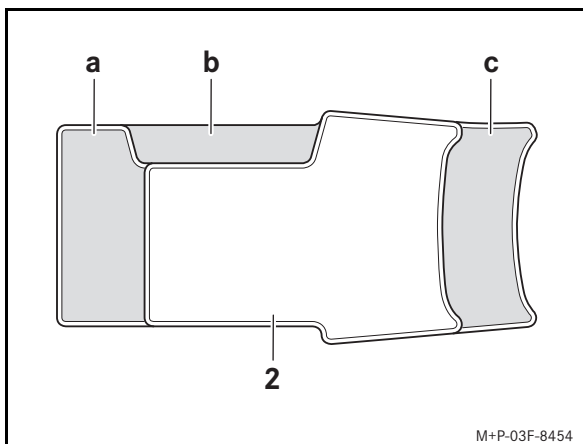

M+P-03F-8454

Przycięcie w przypadku wyposażenia pojazdu z:

- (a) Dwuosobowy fotel po stronie pasażera (kod SH4)
- (b) Gaśnica z boku przy fotelu kierowcy (kod YFZ) bez dwuosobowego fotela po stronie pasażera (kod SH4)
- (c) Konsola środkowa ze schowkiem (kod FF1, FF2)

Dywaniki w drugim i trzecim rzędzie foteli

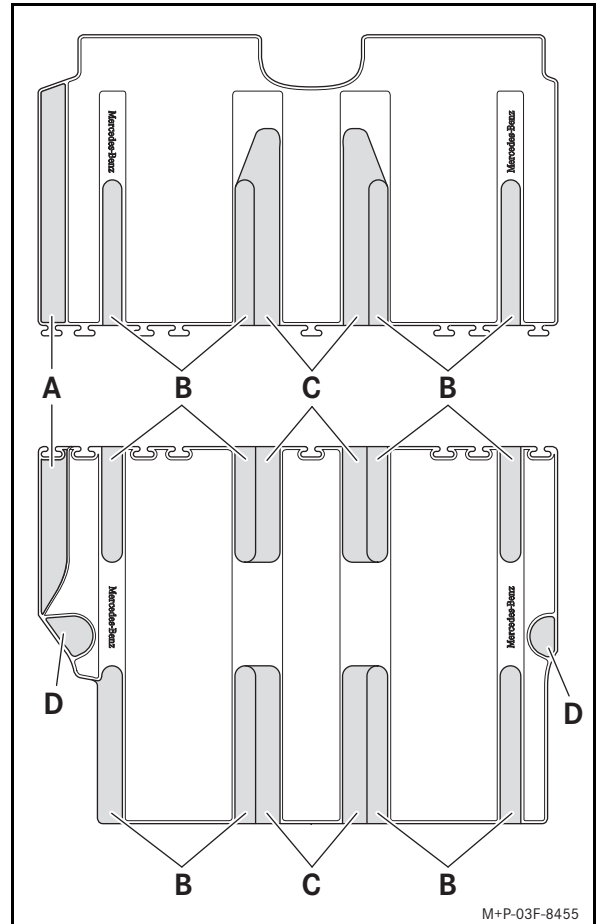

M+P-03F-8455

Przycięcie w przypadku wyposażenia pojazdu z:

- (A) drzwiami przesuwными z lewej strony (kod T19)
- (B) pojedynczymi przewodnicami
- (C) stolikiem środkowym (kod YE2)
- (D) zaczepami mocującymi

Wskazówka

Należy zawsze zrobić wycięcie na pojedyncze przewodnice. W pojazdach ze stolikiem środkowym (kod YE2) należy zrobić wycięcie na pojedyncze przewodnice i stolik środkowy.

Montaż dywanika we wnęce na nogi po stronie kierowcy



OSTRZEŻENIE

Przedmioty we wnęce na nogi po stronie kierowcy mogą ograniczać ruch pedałów lub blokować wciśnięty pedał. Taka sytuacja zagraża bezpieczeństwu eksploatacji pojazdu oraz bezpieczeństwu w ruchu drogowym.

Istnieje ryzyko wypadku!

Wszystkie przedmioty przewożone w pojeździe należy umieszczać w taki sposób, aby nie mogły przedostać się do wnęki na nogi po stronie kierowcy. Dywaniki należy zamontować na stałe zgodnie z zaleceniami i zapewnić wystarczającą wolną przestrzeń na pedały. Nie należy kłaść kilku dywaników jeden na drugim.

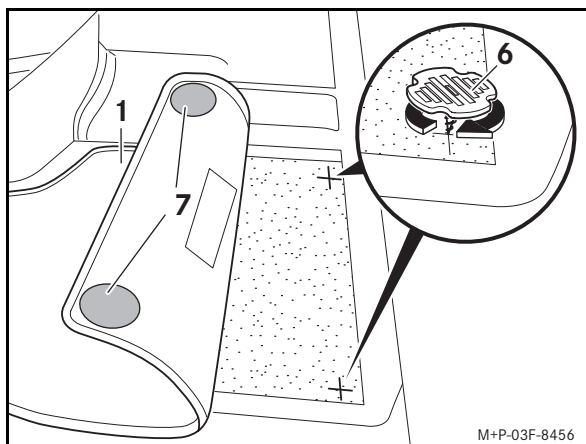

1. Przesunąć do tyłu fotel kierowcy.
2. Włożyć odpowiednio dywaniki (1).
3. Ustawić elementy mocujące (6) odpowiednio do taśm typu rzep (7) na spodzie dywanika (1) i wkręcić w podłogę samochodu.
4. Ustawić fotel kierowcy.

Montaż dywanika we wnęce na nogi po stronie pasażera i dywanika środkowego

1. Cofnąć fotel pasażera.
2. Włożyć odpowiednio dywaniki (2, 3) do właściwej wnęki na nogi.
3. Ustawić fotel pasażera.

Montaż dywaników w drugim/ trzecim rzędzie foteli

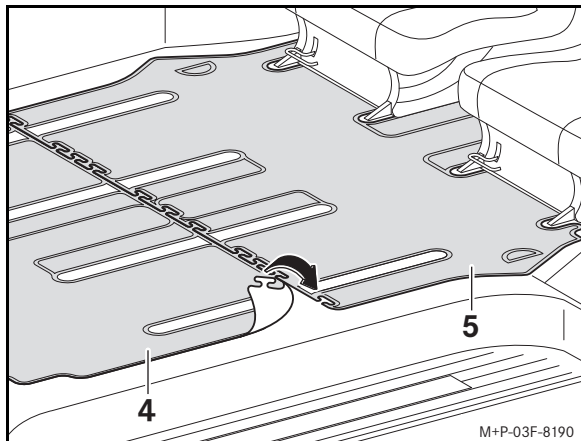

1. Przesunąć drugi i trzeci rząd foteli w położenie podstawowe, zaznaczone na prowadnicach foteli.
2. Wymontować drugi rząd foteli.
3. Włożyć odpowiednio dywaniki (4) i (5) oraz połączyć je zgodnie z ilustracją.



OSTRZEŻENIE

Należy zadbać, aby na mocowaniach podłogowych foteli na podłodze nie znajdowały się żadne zabrudzenia ani przedmioty, aby zapewnić stabilne blokowanie foteli tylnych.

Niezablokowane fotele podczas gwałtownego hamowania lub nagłej zmiany kierunku jazdy mogą zostać wyrzucone, doprowadzając do ciężkich lub nawet śmiertelnych obrażeń kierowcy i innych osób.



OSTRZEŻENIE

Podczas cofania fotela zwracać uwagę, aby w obszarze tylnych stopek nie znajdowały się czyjeś nogi. W przeciwnym razie podczas ustawiania fotela w pierwotnym położeniu nogi osoby znajdującej się w obszarze zagrożenia mogą zostać zakleszczone i zranione przez fotel.

4. Zamontować drugi rząd foteli.

Wskazówka

Przesuwanie drugiego i/ lub trzeciego rzędu foteli po montażu dywaników jest możliwe jedynie w ograniczonym zakresie.

Valabilitate

Puteți afla valabilitatea modelului de la centrul de asistență service Mercedes-Benz.

**AVERTIZARE**

Dacă utilizați covorașe, aveți grijă la spațiul liber suficient.

Înainte de a porni, verificați poziția corectă a covorașului și corectați-o, dacă este necesar. Un covoraș fixat insuficient poate aluneca și afecta funcționarea pedalei.

Nu utilizați mai multe covorașe suprapuse.

Piese individuale

- (1) Covoraș spațiu pedalier șofer
- (2) Covoraș central
- (3) Covoraș spațiu pedalier însoțitor
- (4) Covoraș pentru al doilea rând de scaune
- (5) Covoraș pentru al treilea rând de scaune
- (6) Element de fixare (2 buc.)

Mijloace auxiliare necesare

- Foarfece

Indicații

Dacă apar dificultăți la montare, adresați-vă unui atelier de service de specialitate calificat. În acest scop, Mercedes-Benz vă recomandă un centru de asistență service Mercedes-Benz.

Modificările detaliilor tehnice față de figurile din indicația de montaj sunt rezervate.

 Acest simbol se referă la informațiile din instrucțiunile de utilizare ale vehiculului. Păstrați-le la îndemână.

Pregătire

Înainte de decuparea covorașelor, verificați detaliat echiparea vehiculului, pentru a evita tăieturile inutile la covorașe.

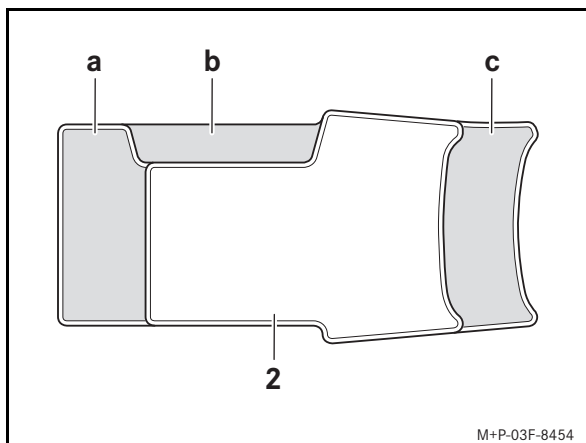
Covoraș central

decuparea la echiparea vehiculului cu:

- (a) Scaun dublu pentru însoțitor (cod SH4)
- (b) Extinctor în lateral la scaunul șoferului (cod YFZ) fără scaun dublu al însoțitorului (cod SH4)
- (c) Consolă centrală cu compartiment de depozitare (cod FF1, FF2)

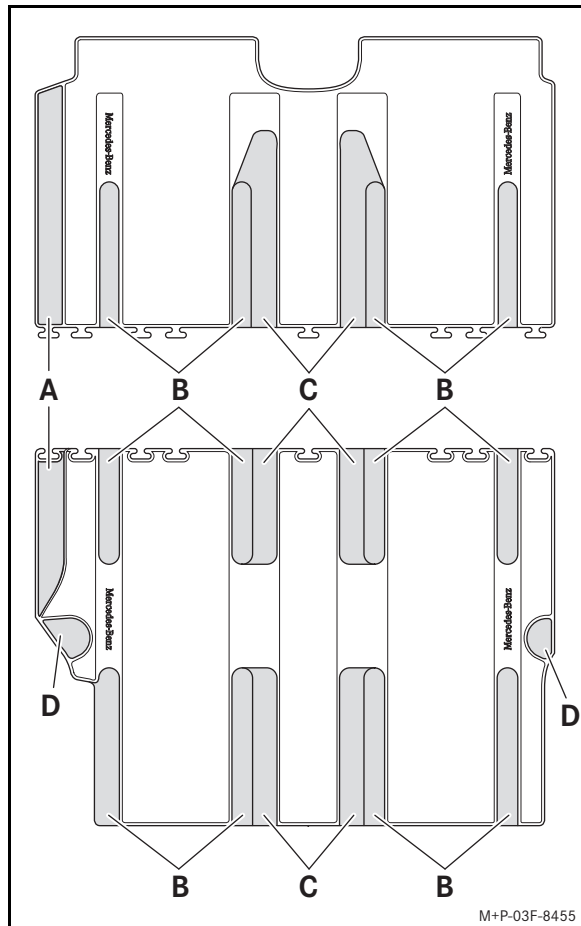

decuparea la echiparea vehiculului cu:

- (A) Ușă culisantă stânga (cod T19)
- (B) Șine individuale
- (C) Masă centrală (cod YE2)
- (D) Inele de fixare

Indicație

Trebuie să se efectueze întotdeauna decupajul pentru șinele individuale.

La vehiculele cu masă centrală (cod YE2) trebuie să se efectueze decupajul pentru șinele individuale și masa centrală.

Montarea covorașului pentru spațiul pedaliier al șoferului



AVERTIZARE

Obiectele din spațiul pedaliier al șoferului pot limita cursa pedalelor sau pot bloca o pedală apăsată. Acest lucru periclitează siguranța de funcționare și siguranța în trafic a vehiculului.

Există pericol de accident!

Depozitați în siguranță toate obiectele în vehicul, pentru ca acestea să nu poată ajunge în spațiul pedaliier al șoferului. Montați întotdeauna covorașele fix și conform prevederilor, pentru a asigura întotdeauna un spațiu liber suficient pentru pedale. Nu utilizați mai multe covorașe suprapuse.

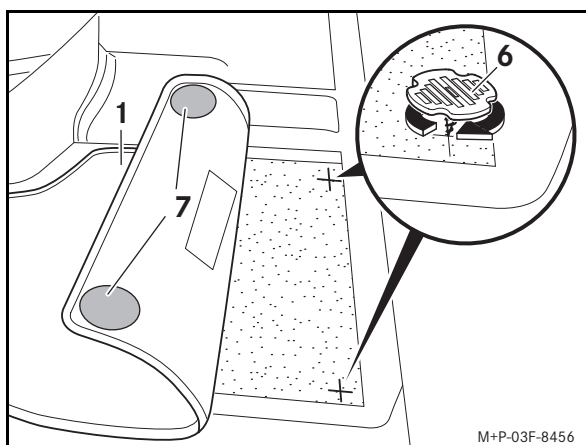

1. Împingeți scaunul șoferului înapoi.
2. Așezați covorașul (1) conform formei.
3. Aliniați elementele de fixare (6) după suprafețele aderente (7) pe partea inferioară a covorașului (1) și înșurubați-le în podeaua vehiculului.
4. Reglați scaunul șoferului.

Montarea covorașului din spațiul pentru picioare al însoțitorului și a covorașului central

1. Împingeți înapoi scaunul însoțitorului.
2. Așezați covorașele (2, 3) conform formei în spațiul pedaliier.
3. Reglați scaunul însoțitorului.

Montarea covorașelor la al doilea/al treilea rând de scaune

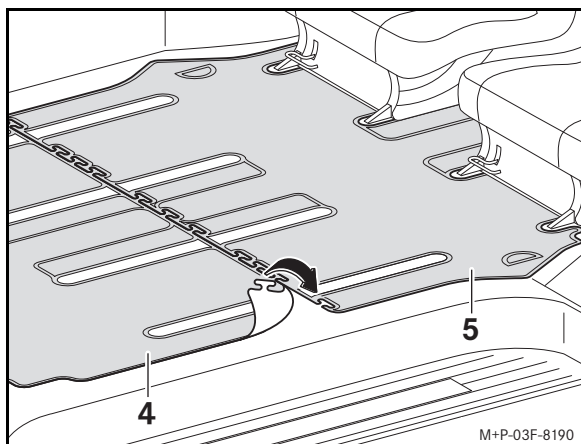

1. Împingeți al doilea și al treilea rând de scaune în poziția de bază marcată pe șinele scaunelor.
2. Demontați al doilea rând de scaune.
3. Așezați covorașele (4) și (5) conform formei și îmbinați-le conform imaginii.



AVERTIZARE

Mențineți ancorările scaunelor de pe podeaua vehiculului fără murdărie și obiecte, pentru a garanta fixarea sigură a scaunelor din spate.

În cazul frânării puternice sau al schimbărilor bruște de direcție a vehiculului, scaunele nefixate pot fi aruncate și dumneavoastră și alte persoane vă puteți răni grav sau chiar mortal.



AVERTIZARE

La rabatarea înapoi a scaunului, aveți grijă ca picioarele proprii sau ale altor persoane să nu se afle în zona picioarelor din spate ale scaunului. La rabatarea înapoi, scaunul poate prinde și răni picioarele unei persoane care se află în zona de risc.

4. Montați al doilea rând de scaune.

Indicație

O deplasare a celui de-al doilea și/sau al treilea rând de scaune este posibilă numai limitat după montarea covorașelor.



Giltighet

Du kan få information om giltighet för aktuella modeller hos din Mercedes-Benz-serviceverkstad.



VARNING

När du använder bilmattor ska du se till att mattorna har tillräckligt med fritt utrymme.

Kontrollera att bilmattorna är korrekt placerade och korrigerar vid behov innan du kör i väg. En bilmatta som inte är korrekt placerad kan glida och därigenom försämma pedalernas funktion.

Använd inte flera bilmattor ovanpå varandra.

Separata delar

- (1) Bilmatta till golvet vid förarplatsen
- (2) Mellanmatta
- (3) Bilmatta till golvet vid passagerarplatsen
- (4) Bilmatta till andra sätesraden
- (5) Bilmatta till tredje sätesraden
- (6) Fästelement (2 st.)

Hjälpmiddel

- Sax

Information

Kontakta en auktoriserad verkstad om du får problem med monteringen. Mercedes-Benz rekommenderar att du anlitar en Mercedes-Benz serviceverkstad.

Med förbehåll för ändringar av tekniska specifikationer i förhållande till bilderna i monteringsanvisningen.

Denna symbol hänvisar till information i bilens instruktionsbok. Ha denna till hands.

Förberedelse

Kontrollera bilens utrustning noggrant innan du skär till bilmattan för att undvika onödiga snitt i bilmattan.

Mellanmatta

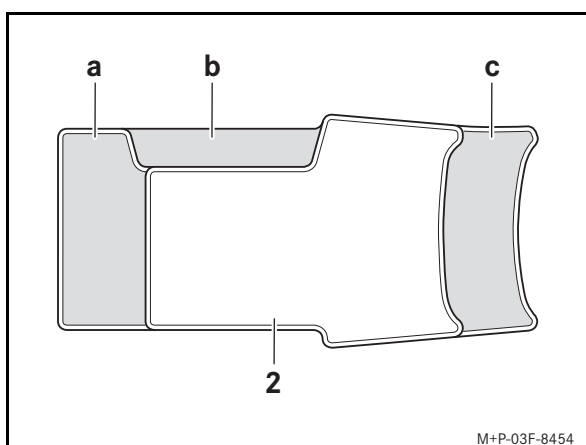

Tillskärning för bilar utrustade med:

- (a) Dubbelt passagerarsäte (kod SH4)
- (b) Brandsläckare på sidan av förarsätet (kod YFZ) utan dubbelt passagerarsäte (kod SH4)
- (c) Mittkonsol med förvaringsfack (kod FF1, FF2)

Bilmatta för andra och tredje sätesraden

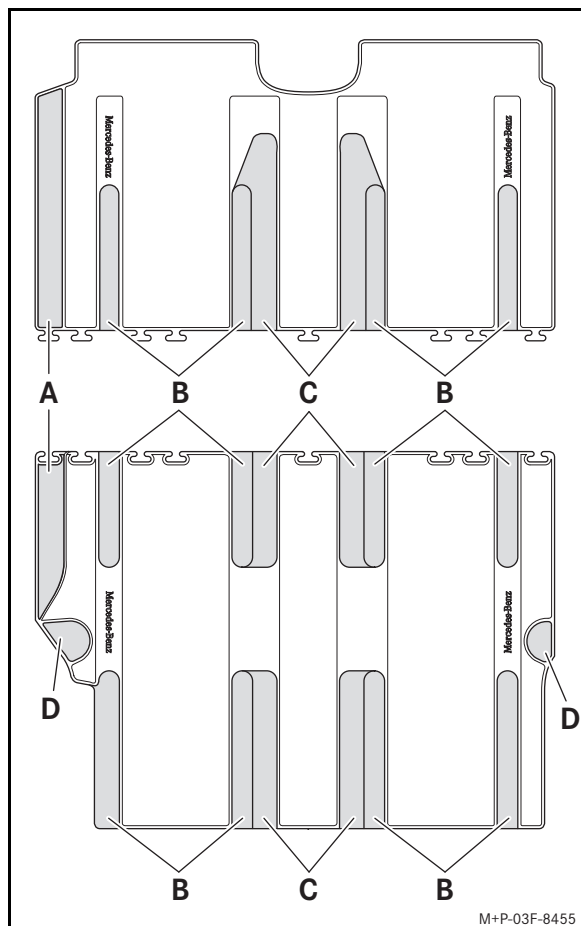

Tillskärning för bilar utrustade med:

- (A) Skjutdörr vänster sida (kod T19)
- (B) Separata skenor
- (C) Mellanbord (kod YE2)
- (D) Fästögglor

Information

Tillskärning måste alltid utföras för separata skenor. På bilar med mellanbord (kod YE2) måste tillskärning utföras för separata skenor och mellanbord.

Montering av bilmatta till golvet vid förarplatsen



VARNING

Föremål på golvet vid förarplatsen kan begränsa pedalvägen eller blockera en nedtrampad pedal. Det försämrar bilens drift- och trafiksäkerhet.

Olycksrisk!

Förvara alla föremål i bilen på ett säkert sätt, så att de inte kan hamna på golvet vid förarplatsen. Montera alltid bilmattorna enligt föreskrifterna och se till att de sitter fast ordentligt, så att det alltid finns tillräckligt med fritt utrymme vid pedalerna. Använd inte flera bilmattor ovanpå varandra.

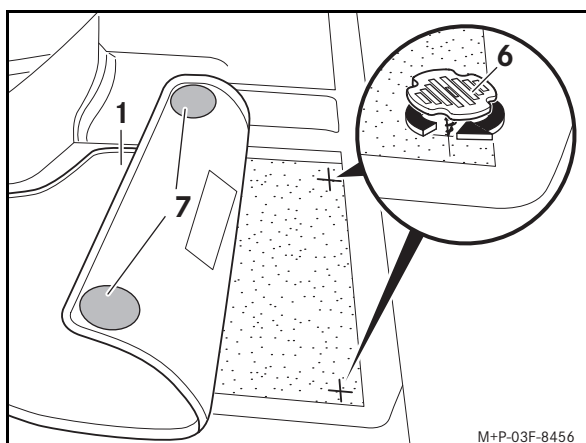

M+P-03F-8456

1. Skjut bak förarsätet.
2. Passa in bilmattorna (1) i bilen.
3. Passa in fästelementen (6) på fästytorna (7) på bilmattans (1) undersida och skruva fast i bilgolvet.
4. Ställ in förarsätet.

Montering av bilmatta till golvet vid passagerarplatsen samt mellanmatta

1. Skjut bak passagerarsätet.
2. Passa in bilmattorna (2, 3) i fotutrymmet.
3. Ställ in passagerarsätet.

Montering av bilmatta för andra/tredje sätesraden

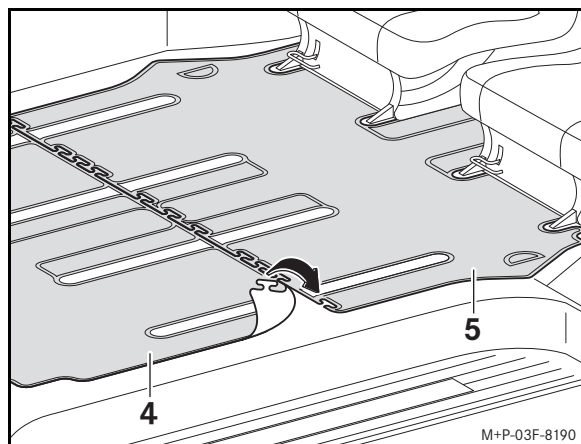

M+P-03F-8190

1. Flytta andra och tredje sätesraden till det grundläge som har markerats på sätesskenorna.
2. Montera ur andra sätesraden.
3. Passa in bilmattorna (4) och (5) och sätt ihop dem så som bilden visar.



VARNING

Håll sätenas golvfästen i bilgolvet fria från smuts och föremål för att säkerställa att baksätena kan låsas fast korrekt.

Om sätena inte är fastlåsta kan de slungas i väg vid en kraftig inbromsning eller plötslig riktningssändring, med allvarliga eller livshotande skador som följd.



VARNING

Säkerställ att du själv eller andra personer inte håller fötterna i närheten av de bakre sätesfötterna när du fäller tillbaka sätet. När sätet fälls tillbaka kan det klämma eller skada fötterna på personer som befinner sig i riskområdet.

4. Montera in andra sätesraden

Information

Efter monteringen går det bara att flytta andra och/eller tredje sätesraden i begränsad omfattning.

Platnosť

Na platnosť pre príslušný model sa, prosím, opýtajte vo vašom autorizovanom servise Mercedes-Benz.



VÝSTRAHA

Keď používate podlahové rohože, dávajte pozor na dostatočný voľný priestor.

Skôr, než sa vydáte na cestu, skontrolujte správne umiestnenie podlahovej rohože a v prípade potreby ho upravte. Podlahová rohož vložená tvarovo nepresne sa môže zošmyknúť, a tým obmedziť fungovanie pedálov.

Nepoužívajte viaceré podlahové rohože položené na seba.

Jednotlivé diely

- (1) Podlahová rohož priestoru na nohy vodiča
- (2) Stredová rohož
- (3) Podlahová rohož priestoru na nohy spolujazdca
- (4) Podlahová rohož druhého radu sedadiel
- (5) Podlahová rohož tretieho radu sedadiel
- (6) Upevňovací prvok (2 kusy)

Potrebná pomôcka

- Nožnice

Upozornenia

Ak sa pri montáži vyskytnú ťažkosti, obráťte sa, prosím, na kvalifikovanú odbornú dielňu. Výrobca vozidla vám odporúča, aby ste na tento účel využili služby autorizovaného servisu Mercedes-Benz.

Zmeny v technických detailoch oproti vyobrazeniam v návode na montáž sú vyhradené.

 Tento symbol poukazuje na informácie z vášho návodu na obsluhu vozidla. Prosím, pripravte si ho.

Príprava

Pred prstrihnutím podlahových rohoží dôkladne skontrolujte výbavu vozidla, aby ste sa vyhli nepotrebným zástrihom do podlahových rohoží.

Stredová rohož

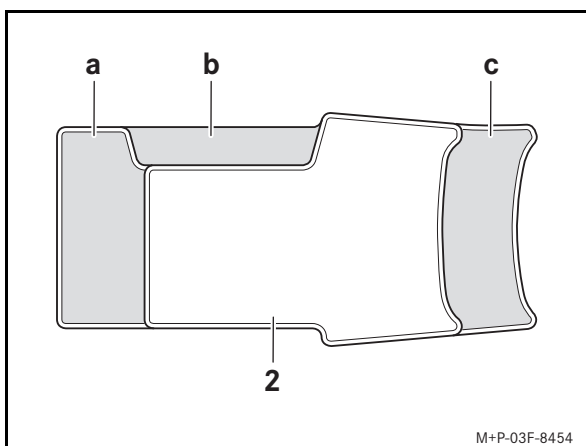

M+P-03F-8454

Pristrihnutie pri výbave vozidla nasledujúcimi komponentmi:

- (a) Dvojmiestne sedadlo spolujazdca (kód SH4)
- (b) Hasiaci prístroj na boku sedadla vodiča (kód YFZ) bez dvojmiestneho sedadla spolujazdca (kód SH4)
- (c) Stredová konzola s úložným priečinkom (kód FF1, FF2)

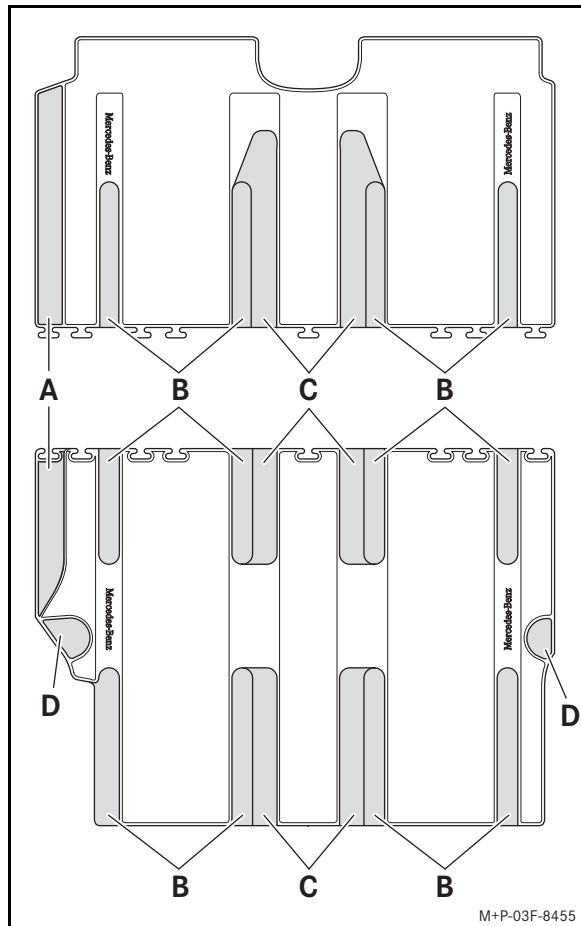

Pristrihnutie pri výbave vozidla nasledujúcimi komponentmi:

- (A) Posuvné dvere vľavo (kód T19)
- (B) Jednotlivé koľajničky
- (C) Stredový stôl (kód YE2)
- (D) Upevňovacie oká

Upozornenie

Pri výbave s jednotlivými koľajničkami sa musí vždy vykonať prstrihnutie. Vo vozidlách so stredovým stolom (kód YE2) sa musí vykonať prstrihnutie pre jednotlivé koľajničky a stredový stôl.

Montáž podlahovej rohože v priestore na nohy vodiča



VÝSTRAHA

Predmety v priestore na nohy vodiča môžu obmedziť dráhu pedála alebo zablokováť zošliapnutý pedál. To ohrozuje prevádzkovú bezpečnosť vozidla a bezpečnosť cestnej premávky.

Hrozí nebezpečenstvo nehody!

Všetky predmety bezpečne uložte vo vozidle, aby sa nemohli dostať do priestoru na nohy vodiča. Podlahové rohože zakaždým namontujte pevne a podľa predpisu, aby sa vždy zabezpečil dostatočný voľný priestor pre pedále. Nepoužívajte viaceré podlahové rohože položené na seba.

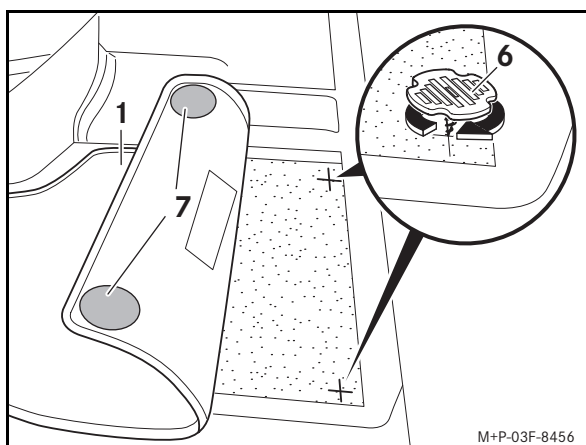

M+P-03F-8456

1. Odsuňte sedadlo vodiča.
2. Vložte podlahové rohože (1) tak, aby sa ich tvar zhodoval s tvarom priestoru.
3. Vyrovnajte upevňovacie prvky (6) podľa plôch so suchým zipsom (7) na spodnej strane podlahovej rohože (1) a zaskrutkujte ich do podlahy vozidla.
4. Nastavte sedadlo vodiča.

Montáž podlahových rohoží v priestore na nohy spolujazdca a stredovej rohože

1. Odsuňte sedadlo spolujazdca.
2. Vložte podlahové rohože (2, 3) do priestoru na nohy tak, aby sa ich tvar zhodoval s tvarom priestoru.
3. Nastavte sedadlo spolujazdca.

Montáž podlahových rohoží pre druhý/tretí rad sedadiel

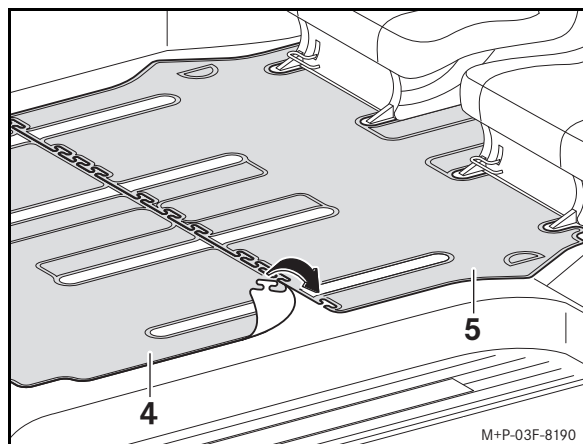

M+P-03F-8190

1. Posuňte druhý a tretí rad sedadiel do základnej polohy, ktorá je vyznačená na koľajničkách sedadiel.
2. Demontujte druhý rad sedadiel.
3. Podlahové rohože (4) a (5) vložte tak, aby sa ich tvar zhodoval s tvarom priestoru a spojte ich vyobrazeným spôsobom.



VÝSTRAHA

Udržujte ukotvenia sedadiel v podlahe vozidla bez nečistôt a predmetov, aby bolo možné bezpečne zaistiť zadné sedadlá.

Nezaistené sedadlá môžu byť pri prudkom brzdení alebo náhlych zmenách smeru jazdy vozidla vyvrhnuté do priestoru a môžu ťažko zraniť vás a iné osoby alebo dokonca spôsobiť smrteľné zranenia.



VÝSTRAHA

Pri sklápaní sedadla dávajte pozor na to, aby sa v oblasti zadných pätičiek sedadla nenachádzali vaše vlastné nohy ani nohy iných osôb. Sedadlo by mohlo pri sklápaní zakliesniť nohy osoby stojacej v nebezpečnej oblasti a zraniť ich.

4. Namontujte druhý rad sedadiel.

Upozornenie

Po montáži podlahových rohoží je možné posúvať druhý a/alebo tretí rad sedadiel už iba obmedzene.

Veljavnost

O veljavnosti za posamezen model se pozanimajte v svojem servisnem centru Mercedes-Benz.

**OPOZORILO**

Če uporabljate predpražnike, poskrbite za dovolj prostora.

Preden speljete, preverite, ali je predpražnik pravilno nameščen, in ga po potrebi popravite. Predpražnik, ki ni nameščen tako, da se popolnoma prilega, lahko zdrsne in s tem ovira dostop do pedalov in njihovo premikanje.

Predpražnikov ne nalagajte enega na drugega.

Posamezni deli

- (1) Predpražnik v voznikovem prostoru za noge
- (2) Sredinski predpražnik
- (3) Predpražnik v sovoznikovem prostoru za noge
- (4) Predpražnik, druga vrsta sedežev
- (5) Predpražnik, tretja vrsta sedežev
- (6) Pritrdilni element (2 kosa)

Potreben pripomoček

- Škarje

Opombe

V primeru težav pri montaži se obrnite na kvalificirano servisno delavnico. Mercedes-Benz priporoča enega od svojih servisnih centrov.

Pridržujemo si pravico do sprememb tehničnih podrobnosti v primerjavi s tistimi, ki so na slikah v navodilih za montažo.

 Ta simbol kaže na informacije iz navodil za uporabo vašega vozila. Imejte jih pri roki.

Priprava

Pred prirezom predpražnikov skrbno preverite opremo vozila, da preprečite nepotrebne reze predpražnikov.

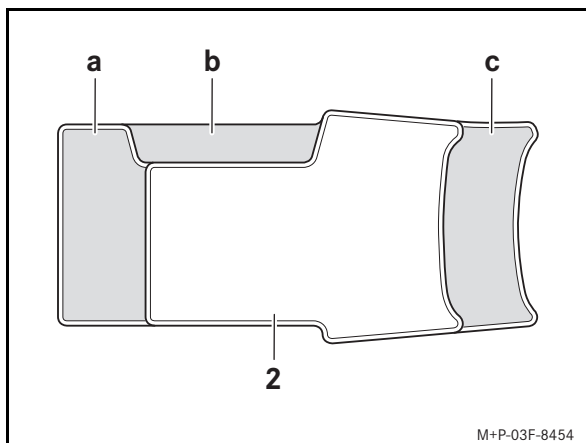
Sredinski predpražnik

Prirez pri opremi vozila z:

- (a) dvojnim sovoznikovim sedežem (koda SH4),
- (b) gasilnim aparatom ob strani na voznikovem sedežu (koda YFZ) brez dvojnega sovoznikovega sedeža (koda SH4),
- (c) sredinsko konzolo s predalom (koda FF1, FF2).

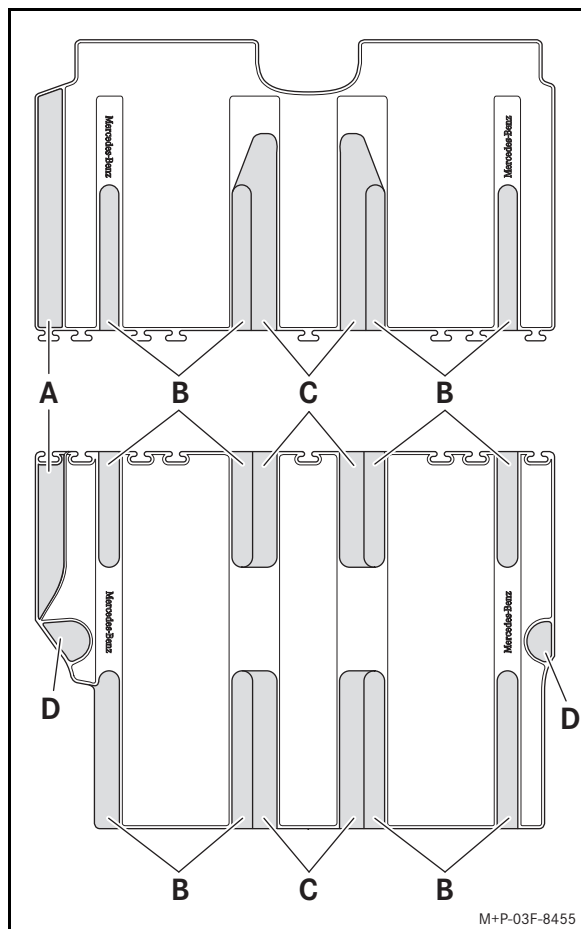
Predpražniki v drugi in tretji vrsti sedežev

Prirez pri opremi vozila z:

- (A) drsnimi vrati levo (koda T19),
- (B) enojnimi tirnicami,
- (C) sredinsko mizo (koda YE2),
- (D) s pritrdilnimi ušesci.

Opomba

Vedno je treba narediti izrez za enojne tirnice. Pri vozilih s sredinsko mizo (koda YE2) naredite izrez za enojne tirnice sedežev in sredinsko mizo.

Montaža predpražnika v voznikovem prostoru za noge

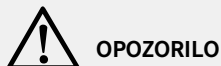

OPOZORILO

Predmeti v voznikovem prostoru za noge lahko omejijo hod pedala ali blokirajo pritisnjen pedal. To ogroža varnost delovanja in prometno varnost vozila.

Obstaja nevarnost nezgode!

Vse predmete v vozilu varno spravite, da ne pridejo v voznikov prostor za noge. Predpražnike vedno montirajte trdno in tako, kot je predpisano, da zagotovite dovolj prostora za premikanje pedalov.

Predpražnikov ne nalagajte enega na drugega.

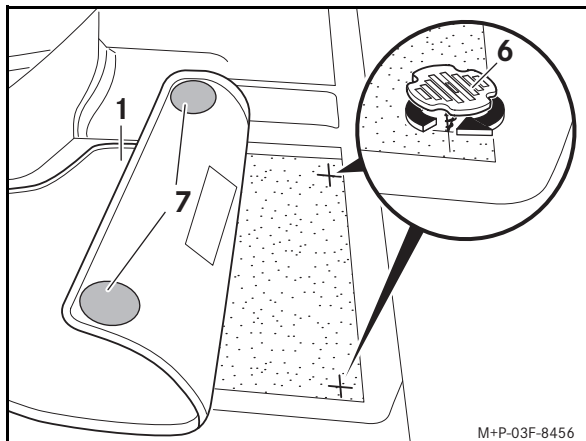

M+P-03F-8456

1. Potisnite voznikov sedež nazaj.
2. Predpražnike (1) vstavite tako, da se popolnoma prilegajo.
3. Pritrdilne elemente (6) po sprijemalnih površinah (7) poravnajte na spodnji strani predpražnika (1) in jih privijte v dno vozila.
4. Nastavite voznikov sedež.

Montaža predpražnikov za sovoznikov prostor za noge in sredinskega predpražnika

1. Potisnite sovoznikov sedež nazaj.
2. Predpražnika (2, 3) namestite tako, da se popolnoma prilegata prostoru za noge.
3. Nastavite sovoznikov sedež.

Montaža predpražnikov v drugi/tretji vrsti sedežev

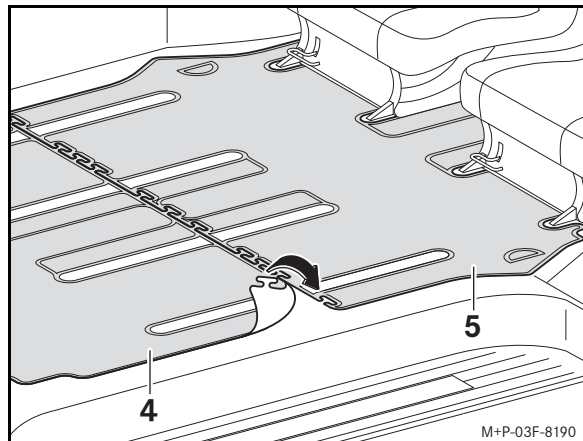

M+P-03F-8190

1. Drugo in tretjo vrsto sedežev premaknite v osnovni položaj, ki je označen na tirnicah sedežev.
2. Demontirajte drugo vrsto sedežev.
3. Predpražnika (4) in (5) vstavite tako, da se popolnoma prilegata in ju povežite, kot je prikazano.



OPOZORILO

Da se bodo lahko zadnji sedeži zanesljivo zaskočili, naj bodo pritrdišča v tleh sedežev na dnu vozila čista in brez predmetov.

Pri močnem zaviranju ali sunkovitih spremembah smeri vozila lahko nezaskočene sedeže odnese, pri tem pa lahko huje ali smrtno poškodujejo vas in druge osebe.



OPOZORILO

Pri preklopu sedeža nazaj pazite, da v območju zadnjih nastavkov sedeža nimate nog vi ali kdo drug. Sedež bi pri preklopu nazaj lahko ukleščil in poškodoval noge osebe, ki bi bila v nevarnem območju.

4. Vgradite drugo vrsto sedežev.

Opomba

Po montaži predpražnikov je premikanje druge in/ali tretje vrste sedežev mogoče samo omejeno.

Geçerlilik

İlgili modelin geçerliliği hakkında bilgi edinmek için, lütfen Mercedes-Benz yetkili servisimize başvurun.

**UYARI**

Paspas kullanıyorsanız, yeterli boş alanın olmasına dikkat edin. Sürüşe başlamadan önce, paspasın doğru konumlandırılmış olup olmadığını kontrol edin ve gerekirse düzeltin. Şekle uygun olarak yerleştirilmemiş bir paspas kayabilir ve böylelikle pedalların fonksiyonunu olumsuz şekilde etkileyebilir. Birden fazla paspası üst üste kullanmayın.

Parçalar

- (1) Sürücü ayak bölgesi paspası
- (2) Orta paspas
- (3) Ön yolcu ayak bölgesi paspası
- (4) İkinci koltuk sırası paspası
- (5) Üçüncü koltuk sırası paspası
- (6) Sabitleme elemanı (2 Stück)

Gerekli yardımcı gereç

- Makas

Hatırlatmalar

Montaj sırasında zorlukların yaşanması durumunda, lütfen bir yetkili servise başvurun. Mercedes-Benz, bunun için bir Mercedes-Benz yetkili servisini tavsiye eder.

Montaj talimatında belirtilen resimlerle karşılaştırıldığında teknik detaylarda değişiklik yapma hakkı saklı tutulur.

 Bu sembol aracınızın işletme talimatında bulunan bilgilere yönlendirir. Lütfen bunu hazır bulundurun.

Hazırlık

Paspasları kesmeden önce, gereksiz kesimleri önlemek için aracın donanımını detaylı olarak kontrol edin.

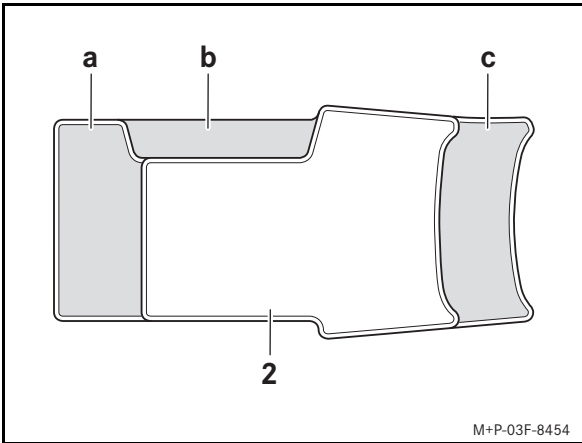
Orta paspas

Aşağıda belirtilen araç donanımında yapılacak kesim:

- (a) Çiftli ön yolcu koltuğu (kod SH4)
- (b) Sürücü koltuğunun (kod YFZ) yan tarafındaki yangın söndürücü, çiftli ön yolcu koltuğu (kod SH4) hariç
- (c) Muhafaza gözüne (kod FF1, FF2) sahip orta konsol

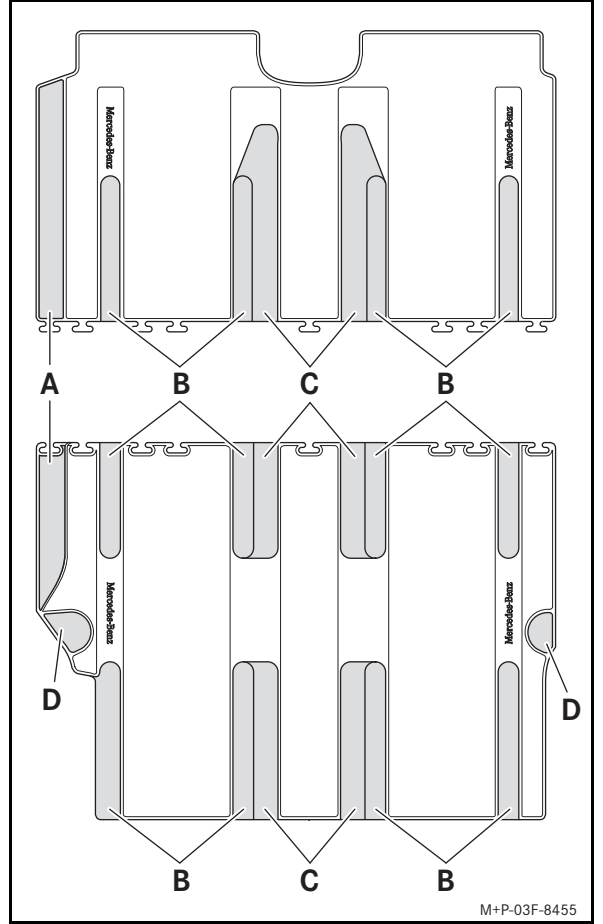

Aşağıda belirtilen araç donanımında yapılacak kesim:

- (A) Sol sürgülü kapı (kod T19)
- (B) Tekli kızaklar
- (C) Orta masa (kod YE2)
- (D) Gerdirme halkaları

Hatırlatma

Tekli kızaklar için her zaman kesim yapılmalıdır. Orta masası olan araçlarda (kod YE2) tekli kızaklar ve orta masa için kesim yapılmalıdır.

Sürücü ayak bölgesi paspasının montajı



UYARI

Sürücü ayak bölgesindeki nesnelere, pedal yolunu kısıtlayabilir veya basılı durumdaki bir pedala bloke edebilir. Bu, aracın işletme ve trafik emniyetini tehlikeye düşürür.

Kaza tehlikesi söz konusudur!

Bunların, sürücü ayak bölgesine ulaşmasını önlemek için araçtaki tüm nesnelere emniyetli bir şekilde yerleştirin. Pedallar için daima yeterli miktarda boş alan sağlamak için, paspasları her zaman sabit ve öngörüldüğü gibi monte edin. Birden fazla paspası üst üste kullanmayın.

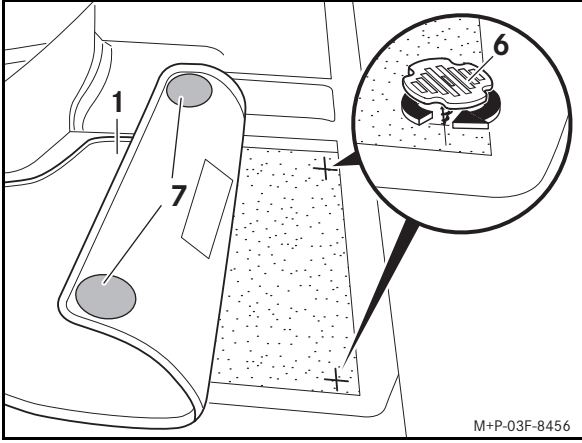

1. Sürücü koltuğunu geriye doğru itin.
2. Paspaları (1) şekle uygun olarak yerleştirin.
3. Sabitleme elemanlarını (6) paspasın (1) alt tarafındaki cırt cırtlı alanlara (7) göre hizalayın ve araç tabanına çevirerek takın.
4. Sürücü koltuğunu ayarlayın.

Ön yolcu ayak bölgesi paspaslarının montajı ve orta paspas

1. Ön yolcu koltuğunu geriye doğru itin.
2. Paspaları (2, 3) şekle uygun olarak ilgili ayak bölgesine yerleştirin.
3. Ön yolcu koltuğunu ayarlayın.

İkinci/Üçüncü koltuk sırası paspaslarının montajı

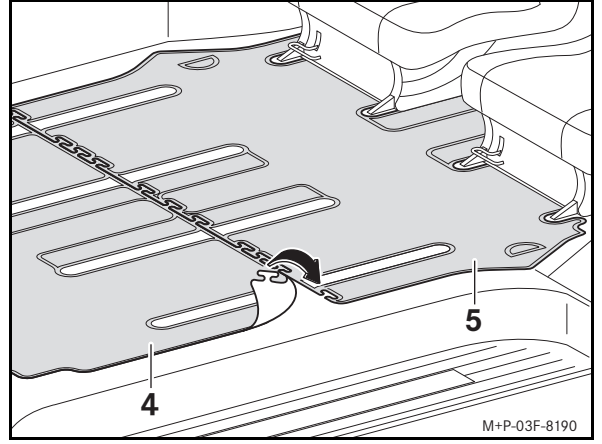

1. İkinci ve üçüncü koltuk sırasını, koltuk kızaklarında işaretlenmiş olan temel konuma kaydırın.
2. İkinci koltuk sırasını sökün.
3. Paspaları (4) ve (5) şekle uygun olarak yerleştirin ve gösterildiği gibi birleştirin.



UYARI

Arka koltukların emniyetli bir şekilde yerine oturması için tabandaki sabitleme yerlerini her zaman temiz tutun ve nesnelere tarafından engellenmesini önleyin.

Yerine oturmeyen koltuklar, aracın güçlü bir frenlemesinde veya hızlı bir yön değişikliğinde savrulabilir ve sizi veya diğer kişileri ağır, hatta ölümcül şekilde yaralayabilir.



UYARI

Koltuğu geri yatırırken, sizin veya diğer kişilerin ayaklarının arka koltuk ayaklarının alanında olmadığına dikkat edin. Koltuk geri yatırılırken, tehlike alanında duran kişilerden birinin ayaklarını sıkıştırabilir ve yaralayabilir.

4. İkinci koltuk sırasını monte edin.

Hatırlatma

Paspalar monte edildikten sonra ikinci ve/veya üçüncü koltuk sırası artık sadece kısıtlı olarak kaydırılabilir.

تركيب حصيرة أقدام حيز أقدام السائق:

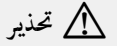

من الممكن أن تُخد أشياء في حيز أقدام السائق طريق الدواسات أو تمنع الضغط على الدواساة بشكل كامل. هذا يُعرض سلامة التشغيل وحركة المرور للخطر. يوجد خطر وقوع حادث!

قم بتخزين جميع الأشياء في السيارة بشكل آمن، كي لا تصل إلى حيز أقدام السائق. قم بتركيب حصائر الأقدام دائماً بشكل ثابت كما هو مُقرر لضمان حيز فراغ كافٍ للدواسات دائماً. لا تستخدم عدة حصائر أقدام فوق بعضها البعض.

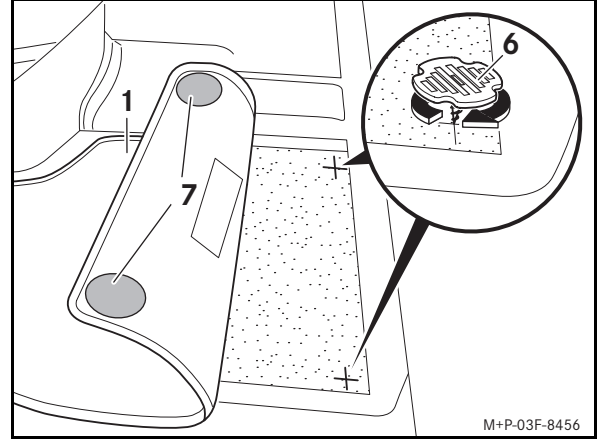
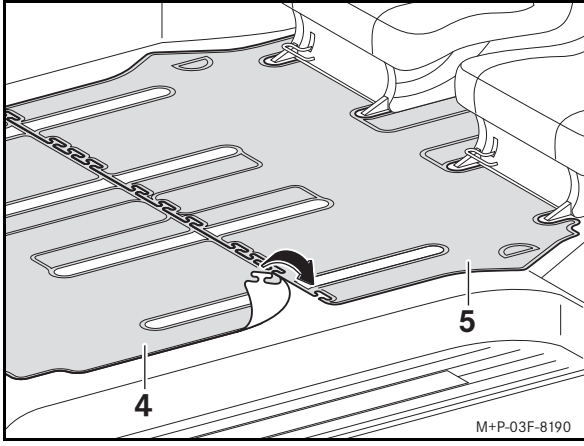

1. حرك صف الجلوس الثاني والثالث إلى الوضع الأساسي المميز على قضبان المقعد.
2. قم بفك صف الجلوس الثالث.
3. ضع حصائر الأقدام (4) و (5) بشكل متداخل وأوصلها كما هو موضح.

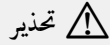

حافظ على وسائل تثبيت أرضية المقاعد في أرضية السيارة خالية من الاتساخات والأشياء لضمان تثبيت المقاعد الخلفية بشكل آمن. المقاعد الغير مُثبتة من الممكن أن تتطاير عند الفرملة الشديدة أو تغييرات الاتجاه السريعة للسيارة وأن تعرضك أنت وأشخاص آخرين لإصابات شديدة أو حتى مميتة.

1. حرك مقعد السائق للخلف.
2. ضع حصائر الأقدام (1) بشكل متداخل.
3. قم بتوجيه عناصر التثبيت (6) بعد أسطح التصليق (7) على الجهة السفلية لحصيرة الأقدام (1) وقم بتثبيتها في أرضية السيارة.
4. قم بضبط مقعد السائق.

تركيب حصائر أقدام حيز أقدام الراكب الأمامي والحصيرة الوسطى

1. حرك مقعد الراكب الأمامي للخلف.
2. ضع حصائر الأقدام (2، 3) بشكل متداخل في حيز الأقدام.
3. قم بضبط مقعد الراكب الأمامي.

احرص عند طي المقاعد للخلف على عدم تواجد أقدامك أو أقدام أشخاص آخرين في مجال أقدام المقاعد الخلفية. من الممكن أن يبحر المقعد عند الطي للخلف أقدام شخص موجودة في مجال الخطر ويُعرضها للإصابة.

4. قم بتركيب صف الجلوس الثاني.

إرشاد

تحريك صف الجلوس الثاني و/أو الثالث ممكن بعد تركيب حصائر الأقدام فقط بشكل محدود.

سريان المفعول

رجاءً استفسر عن سريان مفعول الطراز المعني لدى مركز خدمة مرسيدس-بنز الخاص بك.

تحذير ⚠

عندما تقوم بتركيب حصائر الأقدام احرص على مراعاة وجود حيز فراغ كاف. قبل بدءك السير احرص الوضع الصحيح لحصيرة الأقدام وقم بتصحيحه عند الضرورة. حصيرة أقدام غير موضوعة بشكل متداخل من الممكن أن تنزلق وتؤثر سلباً على وظيفة الدواسات. لا تستخدم عدة حصائر أقدام فوق بعضها البعض.

أجزاء منفردة

- (1) حصيرة الأقدام لحيز أقدام السائق
- (2) الحصيرة الوسطى
- (3) حصيرة الأقدام لحيز أقدام الراكب الأمامي
- (4) حصيرة أقدام صف الجلوس الثاني
- (5) حصيرة أقدام صف الجلوس الثالث
- (6) عنصر تثبيت (قطعتين)

وسيلة مساعدة ضرورية

- مقص

إرشادات

في حالة ظهور صعوبات عند التركيب رجاءً توجه لورشة فنية متخصصة. تنصحك شركة مرسيدس-بنز لهذا الغرض بمركز خدمة مرسيدس-بنز.

تم الاحتفاظ بتغييرات التفاصيل التقنية بما يتعلق في صور دليل التركيب.

هذا الرمز يشير إلى معلومات من دليل تشغيل سيارتك. رجاءً احتفظ بهذا في متناول اليد.

التجهيز

الحرص قبل قص حصائر الأقدام تجهيز السيارة بشكل دقيق لتجنب قصات غير ضرورية في حصائر الأقدام.

الحصيرة الوسطى

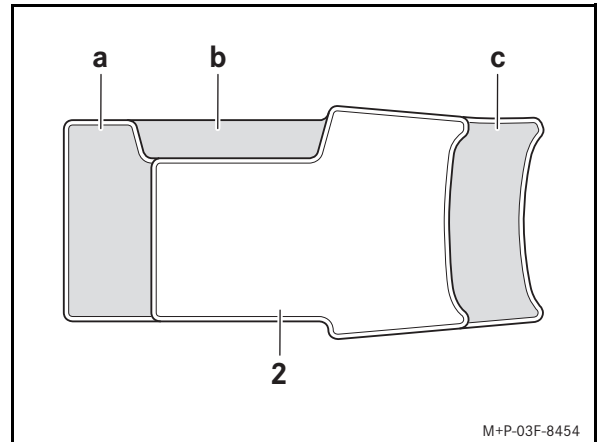

القص في تجهيز السيارة المزودة:

- (a) بمقعد مزدوج للراكب الأمامي (كود SH4)
- (b) بمطفاة حريق في جانب مقعد السائق (كود YFZ) بدون مقعد مزدوج للراكب الأمامي (كود SH4)
- (c) بكونسول أوسط مع درج تخزين (كود FF2، FF1)

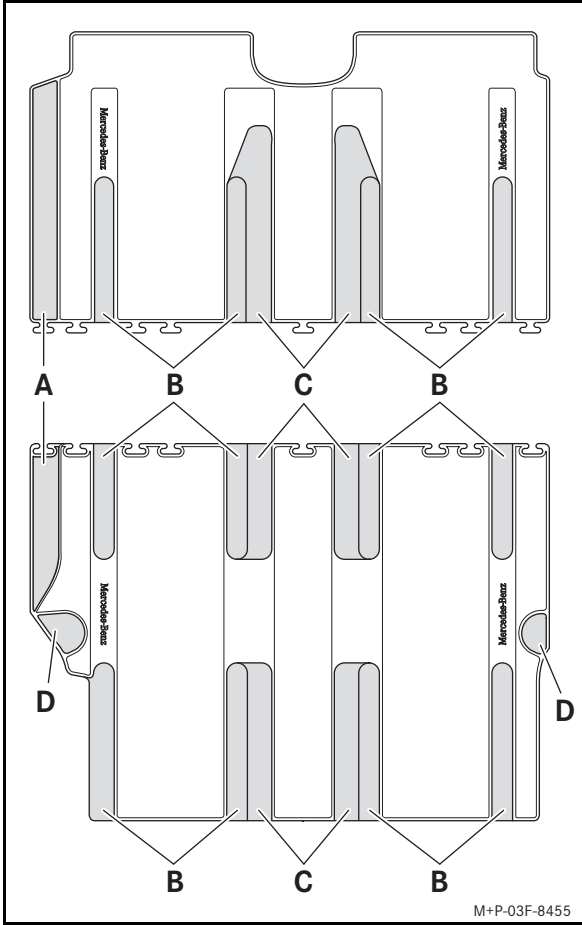

القص في تجهيز السيارة المزودة:

- (A) باب إنزلاقي يسارا (كود T19)
- (B) قضبان منفردة
- (C) منضدة وسطى (كود YE2)
- (D) حلقات الربط

إرشاد

يجب القيام بالقص للقضبان المفردة دائماً. في السيارات المزودة بالمنضدة الوسطى (كود YE2) يجب القيام بالقص للقضبان المنفردة والمنضدة الوسطى.