

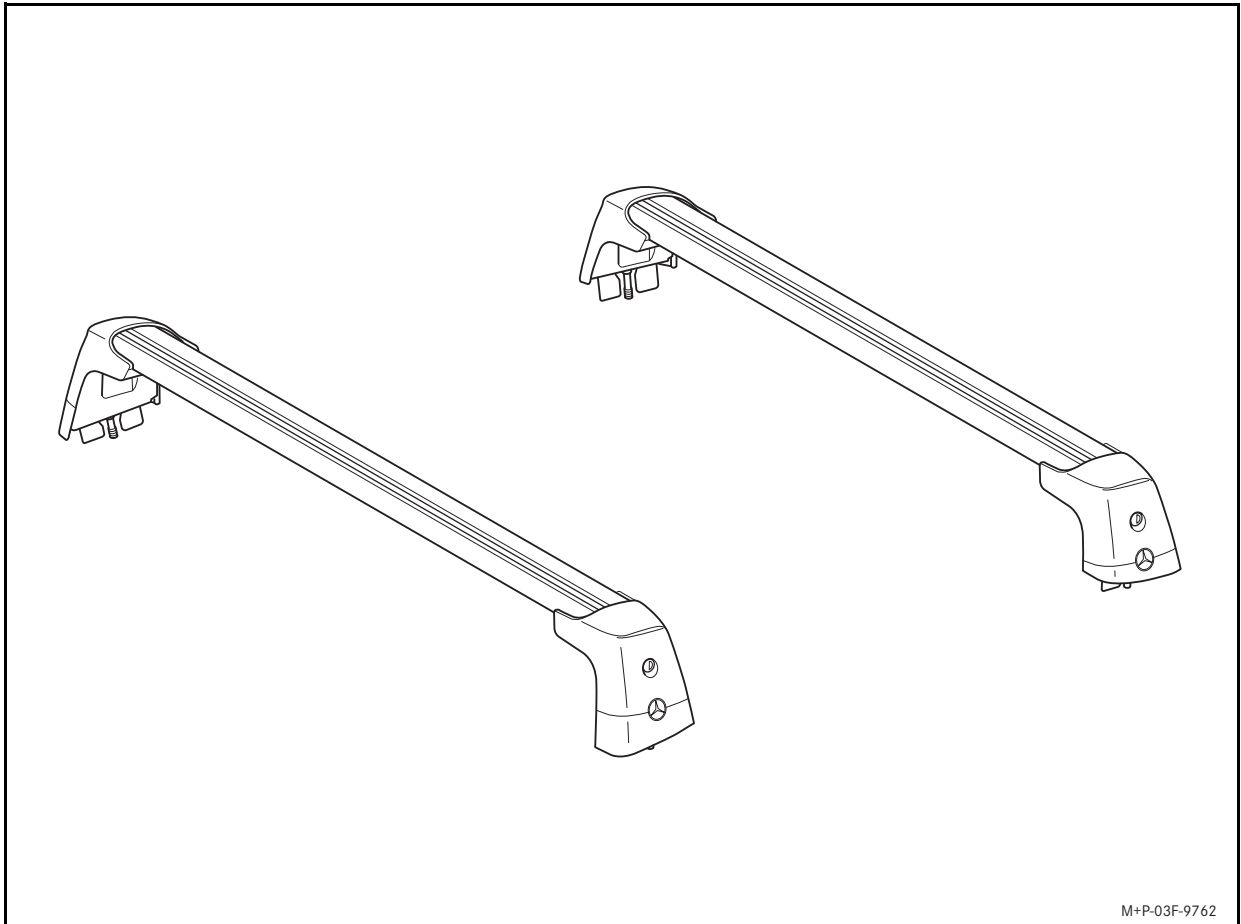

Mercedes-Benz



M+P-03F-9762

(D) Montageanleitung	Grundträger, Mercedes-Benz EQC	Seite	1
(GB) Installation Instructions	Basic carrier bars, Mercedes-Benz EQC	Page	4
(USA) Installation Instructions	Basic carrier bars, Mercedes-Benz EQC	Page	7
(F) Instructions de montage	Barres de toit, Mercedes-Benz EQC	Page	10
(E) Instrucciones de montaje	Soporte básico, Mercedes-Benz EQC	Página	13
(I) Istruzioni di montaggio	Supporto di base, Mercedes-Benz EQC	Pagina	16
(NL) Montagehandleiding	Basisdragers, Mercedes-Benz EQC	Pagina	19
(GR) Οδηγίες τοποθέτησης	Βασικός φορέας, Mercedes-Benz EQC	Σελίδα	22
(RUS) Руководство по монтажу	Траверса, "Мерседес-Бенц" EQC	стр.	25
(BG) Ръководство за монтаж	Базови носачи, Mercedes-Benz EQC	Страница	28
(CDN) Instructions de montage	Barres de toit, Mercedes-Benz EQC	Page	31
(CN) 安装说明	基础托架, 梅赛德斯 - 奔驰 EQC	页	34
(CZ) Návod k montáži	Základní střešní nosič, Mercedes-Benz EQC	Strana	37
(DK) Monteringsvejledning	Tagbøjler, Mercedes-Benz EQC	Side	40
(EST) Paigaldusjuhend	Põhikandurid, Mercedes-Benz EQC	Lehekülg	43
(FIN) Asennusohje	Perusteline, Mercedes-Benz EQC	sivu	46
(H) Szerelési útmutató	Kereszttartó, Mercedes-Benz EQC	oldal	49
(HR) Upute za montažu	Osnovni nosači, Mercedes-Benz EQC	Stranica	52
(J) 取付け説明書	ベースキャリア、メルセデス・ベンツ EQC	ページ	55
(KOR) 장착 지침	기본 캐리어 바, Mercedes-Benz EQC	페이지	58
(LT) Montavimo instrukcija	Pagrindinis laikiklis, „Mercedes-Benz EQC“	psl.	61
(LV) Montāžas instrukcija	Jumta šķērsstieņi, Mercedes-Benz EQC	Lappuse	64
(N) Monteringsanvisning	Basisstativ, Mercedes-Benz EQC	Side	67
(P) Instruções de montagem	Suporte básico, Mercedes-Benz EQC	Página	70
(PL) Instrukcja montażu	Belki bazowe, Mercedes-Benz EQC	Strona	73
(RO) Instrucțiuni de montare	Suporturi de bază, Mercedes-Benz EQC	Pagina	76
(S) Monteringsanvisning	Lastbågar, Mercedes-Benz EQC	Sida	79
(SK) Návod na montáž	Základný nosič, Mercedes-Benz EQC	Strana	82
(SLO) Navodila za montažo	Osnovni nosilec, Mercedes-Benz EQC	Stran	85
(TR) Montaj talimatı	Temel taşıyıcılar, Mercedes-Benz EQC	Sayfa	88
(ET) دليل التثبيت	مرسيدس-بنز EQC، الحامل الأساسي	الصفحة	91

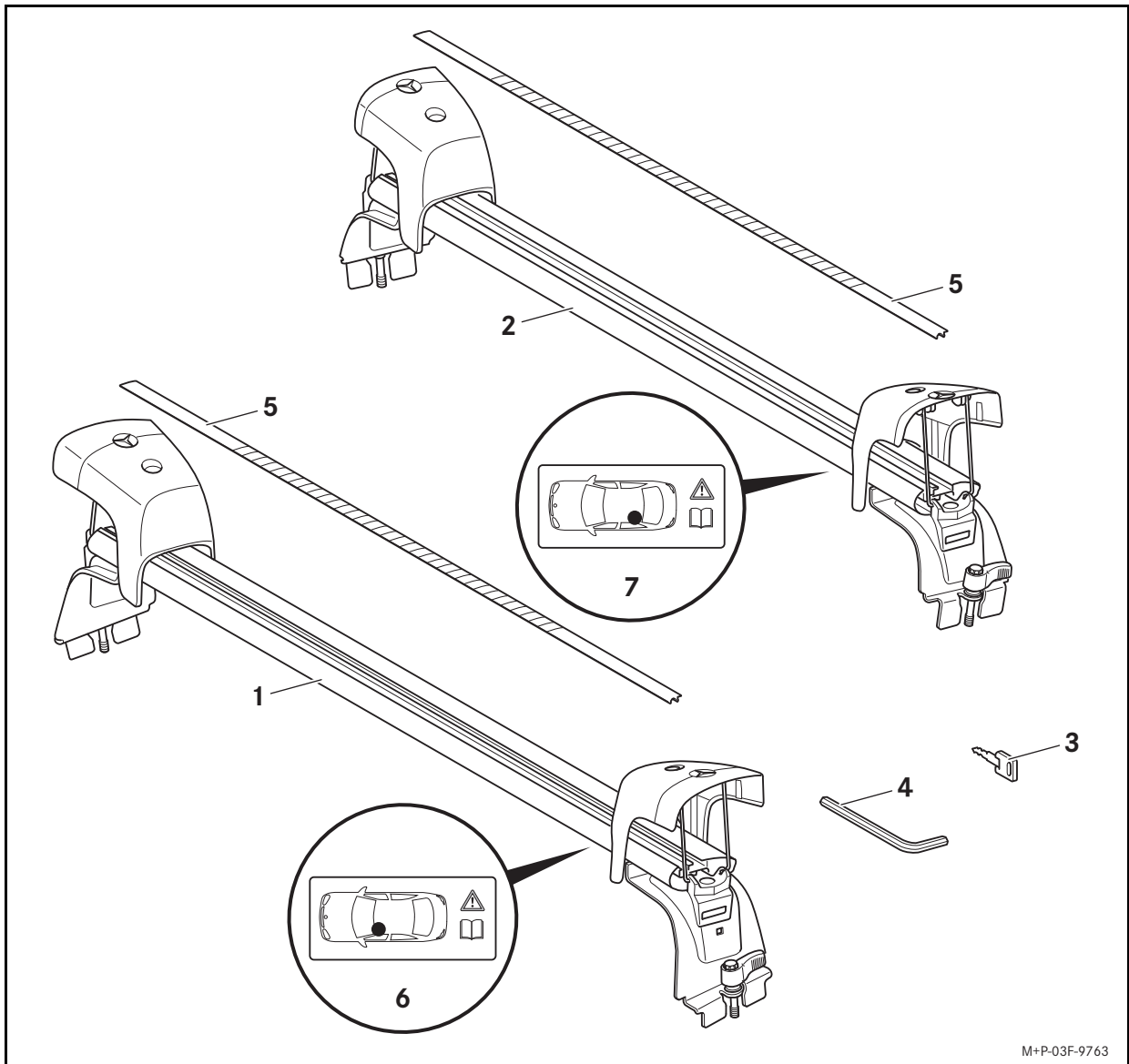

M+P-03F-9763

© 2019, Mercedes-Benz AG
Mercedesstr. 120, 70372 Stuttgart, Germany
Reprinting, translating and reproduction, in whole or in part,
are not permitted without our prior written consent.

2019/03
03F029-18



Herzlichen Glückwunsch zum Kauf Ihres neuen Original Mercedes-Benz Grundträgers.

Wir wünschen Ihnen viel Spaß und Freude bei der Nutzung.

Gültigkeit

Diese Montageanleitung der Grundträger ist freigegeben für den Mercedes-Benz EQC, Baureihe N293.

Die Grundträger dienen zum Transport von Ladegut auf dem Fahrzeugdach. Zur Befestigung des Ladeguts werden zusätzlich zu den Grundträgern noch passende Trägeraufbauten (Dachbox, Skihalter etc.) benötigt. Mercedes-Benz empfiehlt Ihnen aus Sicherheitsgründen, nur für Mercedes-Benz im Rahmen dieser Grundträger zum Gebrauch freigegebenes Zubehör zu verwenden.

Einzelteile

- (1) Grundträger vorn
- (2) Grundträger hinten
- (3) Schlüssel (2 Stück)
- (4) Werkzeug
- (5) Abdeckprofil (2 Stück)

Kennzeichnungsstellen

- (6) Einbauort vorn links
- (7) Einbauort hinten links

Technische Daten

Eigengewicht der Grundträger:	5,8 kg
Zulässige Dachlast:	75 kg
Maximale Zuladung auf den Grundträgern:	69,2 kg
Nutzbare Breite der Grundträger:	940 mm
Aufbauhöhe der Grundträger ^a :	115 mm

a. Zusätzliche Höhe der Grundträger, die zur Fahrzeughöhe dazugerechnet werden muss.

Allgemeine Hinweise

Jeder einzelne Arbeitsschritt der Montageanleitung, die Warnhinweise, die allgemeinen Sicherheitshinweise und die Hinweise sind genau zu befolgen.

Falls bei der Montage Schwierigkeiten auftreten, wenden Sie sich bitte an eine qualifizierte Fachwerkstatt. Mercedes-Benz empfiehlt Ihnen hierfür einen Mercedes-Benz Servicestützpunkt.

Änderungen von technischen Details gegenüber Abbildungen der Montageanleitung sind vorbehalten.

Die Schlüsselnummer ist im Schlüssel eingeprägt. Für eventuelle Nachbestellungen bitte Schlüsselnummer hier eintragen.

Montagehinweis Trägeraufbauten

Bei der Verwendung von Trägeraufbauten wird empfohlen die Abdeckprofile (5) unter den Trägeraufbauten zu montieren. Dies dient der Optimierung des Geräuschkomforts. Beachten Sie hierzu die speziellen Montagehinweise in der Montageanleitung Ihrer Mercedes-Benz Trägeraufbauten. Informationen erhalten Sie zudem bei Ihrem Mercedes-Benz Servicestützpunkt.

Wichtige Sicherheitshinweise



WARNUNG

Montieren Sie die Grundträger ausschließlich auf dem Mercedes-Benz EQC, Baureihe N293 und gemäß dieser Montageanleitung.

Andernfalls könnten sich die Grundträger, Trägeraufbauten und/oder Ladegut vom Fahrzeug lösen und dadurch Sie und andere Personen verletzen und/oder Sachschäden, auch an Ihrem Fahrzeug, verursachen.



WARNUNG

Die Dachbelastung bietet eine größere Windangriffsfläche und führt zur Erhöhung des Fahrzeugschwerpunkts und damit zur Veränderung des Fahrverhaltens. Beispielsweise kann das zusätzliche Gewicht auf dem Dach des Fahrzeugs die Bremswirkung, das Kurvenfahrverhalten und das Beschleunigungsvermögen des Fahrzeugs verschlechtern.

Überschreiten Sie deshalb auch ohne Zuladung mit montierten Grundträgern eine Höchstgeschwindigkeit von 130 km/h nicht und fahren Sie immer mit erhöhter Vorsicht.

Passen Sie Ihre Fahrweise immer den aktuellen Straßen-, Straßenverkehrs- und Witterungsverhältnissen an und fahren Sie besonders vorsichtig, wenn Sie mit beladenem Dach fahren.



WARNUNG

Halten Sie unbedingt die maximale Dachlast und das zulässige Gesamtgewicht des Fahrzeugs auch bei Verwendung von Trägeraufbauten (Dachbox, Skihalter etc.) ein. Andernfalls könnten sich Grundträger, Trägeraufbauten und/oder Ladegut vom Fahrzeug lösen und dadurch Sie und andere Personen verletzen und/oder Sachschäden, auch an Ihrem Fahrzeug, verursachen.

Bei Überschreitung des zulässigen Gesamtgewichts ist die Fahrsicherheit beeinträchtigt, die Fahreigenschaften sowie das Lenk- und Bremsverhalten können sich deutlich verschlechtern. Überlastete Reifen können überhitzen und dadurch platzen. Es besteht Unfallgefahr!

Halten Sie mit der Zuladung einschließlich Fahrzeuginsassen stets das zulässige Gesamtgewicht Ihres Fahrzeugs ein.

Bei montierten Grundträgern lässt sich das Schiebedach möglicherweise nicht öffnen. Um den Fahrzeuginnenraum zu lüften, können Sie das Schiebedach weiterhin anheben. Bei Kontakt mit einem von Mercedes-Benz freigegebenen Grundträger senkt sich das Schiebedach etwas, bleibt aber hinten angehoben.

Stellen Sie sicher, dass Sie bei montierten Trägeraufbauten (Dachbox, Skihalter etc.) die Heckklappe vollständig öffnen können.

Beachten Sie die durch die montierten Grundträger veränderten Fahrzeugabmessungen.

Fahren Sie nicht mit montierten Grundträgern in eine Waschanlage.

Aus Gründen der Sicherheit und der Kraftstoffeinsparung sollten die Grundträger bei Nichtbenutzung vom Fahrzeug demontiert werden.

Stellen Sie eine gleichmäßige Verteilung der Dachbelastung über alle Grundträger sicher.

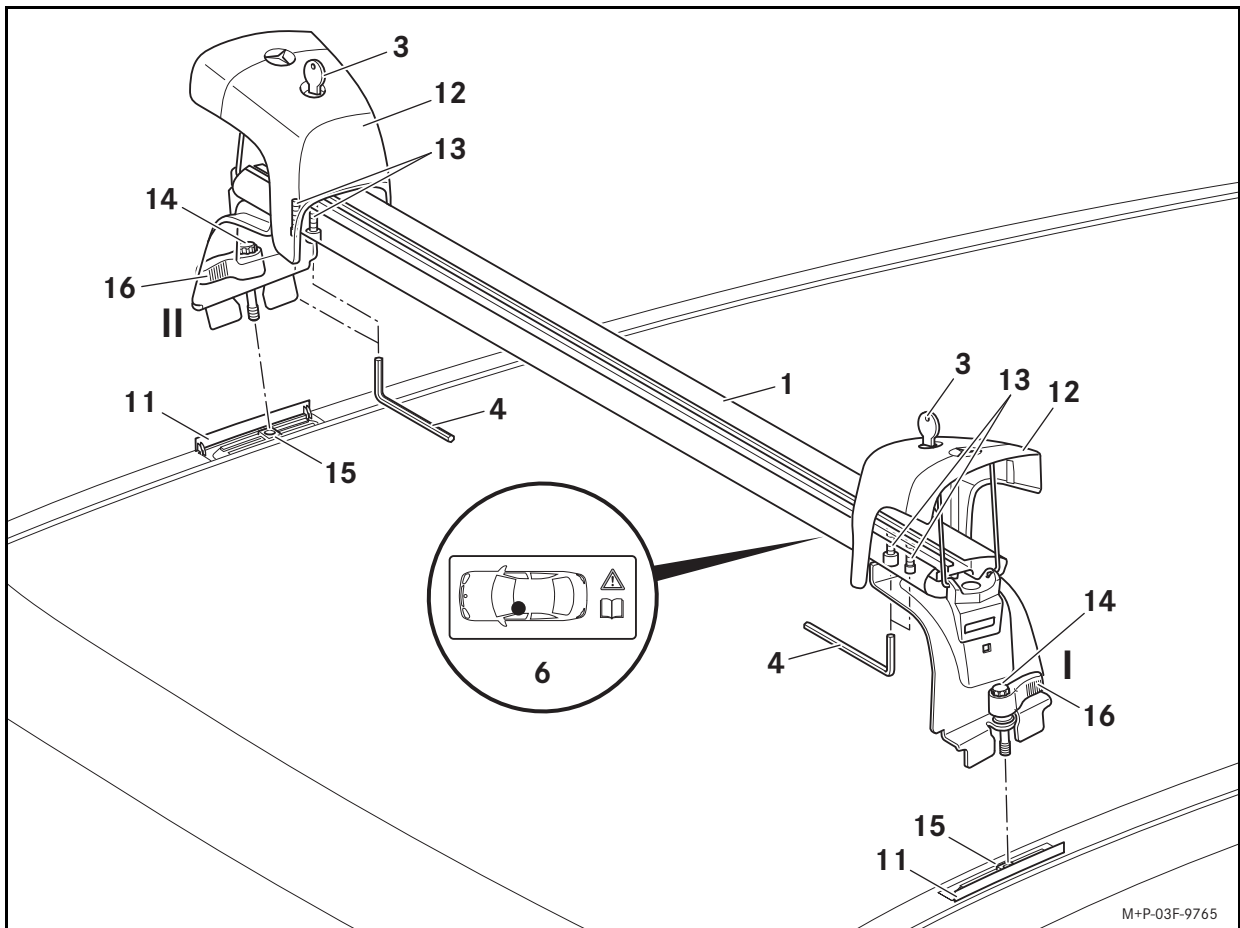

Montage



WARNUNG

Kontrollieren Sie die Grundträger vor jeder Fahrt und auch während einer längeren Reise auf festen Sitz. Ziehen Sie die Schrauben (14) mit den Hebeln (16) bei Bedarf nach. Wiederholen Sie diese Kontrolle abhängig von der Fahrbahnbeschaffenheit in regelmäßigen Abständen, spätestens jedoch nach 2500 km Dauernutzung.

Verwenden Sie keine Schmiermittel an den Schrauben der Grundträger. Die Schrauben könnten sich selbsttätig lockern, und die Grundträger könnten sich zusammen mit den Trägeraufbauten und dem Ladegut von Ihrem Fahrzeug lösen, und dadurch Sie und andere Personen verletzen und/oder Sachschäden, auch an Ihrem Fahrzeug, verursachen.

Verwenden Sie keine beschädigten oder defekten Grundträger oder Trägeraufbauten. Der Grundträger könnte sich zusammen mit den Trägeraufbauten und dem Ladegut von Ihrem Fahrzeug lösen, und dadurch Sie und andere Personen verletzen und/oder Sachschäden, auch an Ihrem Fahrzeug, verursachen.

Die Montage/Demontage wird am vorderen Grundträger (1) dargestellt. Die Montage/Demontage des hinteren Grundträgers (2) ist sinngemäß durchzuführen.

Führen Sie die Montage mithilfe einer zweiten Person durch.

1. Abdeckungen (11) vollständig öffnen, siehe Fahrzeug-Betriebsanleitung.
2. Abdeckkappen (12) auf beiden Seiten mit Schlüssel (3) aufschließen und hochklappen.
3. Schrauben (13) mit Werkzeug (4) eine Umdrehung lösen.

Wichtig!

Berühren Sie das Fahrzeugdach nicht mit den Füßen des Grundträgers. Sie können den Lack sonst zerkratzen oder beschädigen.

4. Grundträger (1) wie in Einbauort vorn links (6) gezeigt so auf das Fahrzeugdach aufsetzen, dass die Schrauben (14) genau über den Befestigungspunkten (15) stehen.
5. Hebel (16) nach unten drücken und Schrauben (14) von Hand festschrauben.
6. Hebel (16) an den Schrauben (14) einrasten. Die Schrauben (14) mit Hilfe der Hebel (16) handfest anziehen.
7. Hebel (16) nach unten drücken in Stellungen I oder II umsetzen, sodass die Abdeckkappen (12) nach unten geklappt werden können.

Wichtig!

Die Hebel dienen zum Festziehen der Schrauben. In Verbindung mit korrekt aufgesetzten und verriegelten Abdeckkappen sichern sie den Grundträger gegen selbsttätiges Lösen.

8. Schrauben (13) mit Werkzeug (4) festschrauben.
9. Abdeckkappen (12) auf beiden Seiten nach unten klappen und mit Schlüssel (3) abschließen.
10. Hinteren Grundträger (2) sinngemäß montieren.

Zuladung

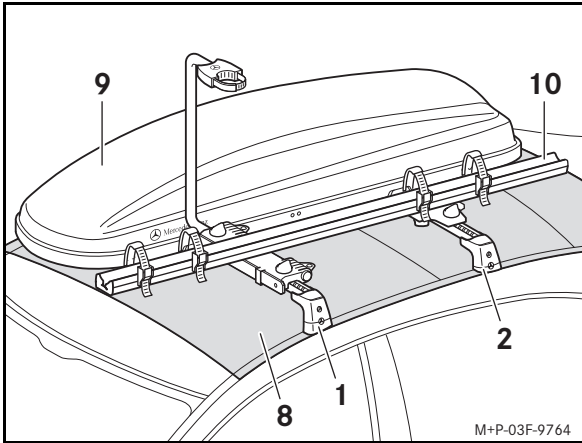

Die maximale Zuladung bestimmen Sie wie folgt (Beispiel):

Zulässige Dachlast (8):	75 kg
minus Eigengewicht Grundträger (1, 2):	5,8 kg
minus Eigengewicht Aufbauten (9, 10):	19,2 kg
<hr/> Maximale Zuladung:	50 kg

Wichtig!

Beachten Sie die zulässige Dachlast des Fahrzeugs, siehe Fahrzeug-Betriebsanleitung!

Bei Dachtransporten sind die Vorschriften der StVZO sowie alle länderspezifischen Vorschriften zu beachten. Das Ladegut darf nicht über die gesetzlich vorgeschriebenen Maße hinausragen bzw. muss entsprechend gekennzeichnet werden.

Montage von Trägeraufbauten

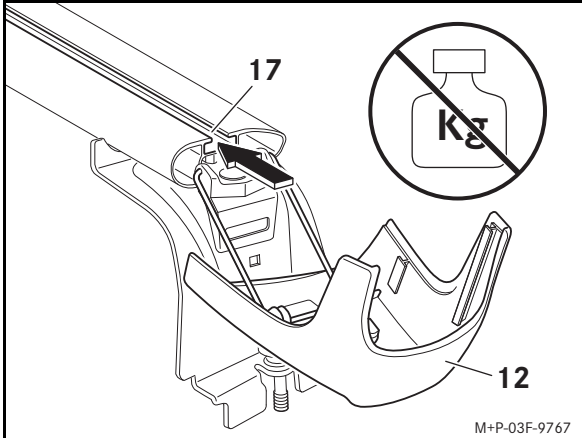

1. Abdeckkappen (12) an den Grundträgern (1 und 2) mit Schlüssel (3) aufschließen und nach unten klappen.

Wichtig!

Belasten Sie die nach unten aufgeklappten Abdeckungen nicht. Die Abdeckungen könnten beschädigt werden oder abbrechen.

2. Halter des Aufbaus in die Nut (17) einschieben.
Weitere Hinweise entnehmen Sie bitte der Montageanleitung der jeweiligen Trägeraufbauten.
3. Abdeckkappen (12) auf beiden Seiten nach oben klappen und mit Schlüssel (3) abschließen.

Montage Abdeckprofile

Werden keine Trägeraufbauten verwendet, sollten die Abdeckprofile (5) montiert werden, um Windgeräusche zu minimieren.

1. Abdeckprofile (5) auf benötigte Länge zuschneiden.
2. Abdeckprofile (5) auf die montierten Grundträger (1 und 2) auflegen und in die Nut eindrücken.

Demontage

1. Abdeckkappen (12) auf beiden Seiten mit Schlüssel (3) aufschließen und hochklappen.
2. Schrauben (14) mit Hebel (16) aus den Befestigungspunkten (15) herausschrauben.
3. Grundträger vom Fahrzeugdach abnehmen.
4. Abdeckungen vollständig schließen, siehe Fahrzeug-Betriebsanleitung.

Hinweis

Verstauen Sie die Grundträger an einem sauberen und sicheren Ort. Mercedes-Benz empfiehlt Ihnen die Verwendung der Transport- und Aufbewahrungstasche für Grund- oder Relingträger.



Congratulations on the purchase of your new Genuine Mercedes-Benz basic carrier bars.

We hope you enjoy using your new accessory.

Validity

These Installation Instructions for the basic carrier bars are approved for the Mercedes-Benz EQC of the N293 model series.

The basic carrier bars serve to transport loads on the vehicle's roof. For the securing of loads, suitable add-on carrying equipment (e.g. sports and luggage container, ski rack) is required in addition to the basic carrier bars. For safety reasons, Mercedes-Benz recommends only using accessories approved for use on Mercedes-Benz vehicles in conjunction with these basic carrier bars.

Parts included

- (1) Basic carrier bar, front
- (2) Basic carrier bar, rear
- (3) Key (set of 2)
- (4) Tool
- (5) Cover strip (set of 2)

Marked positions

- (6) Installation point, front left
- (7) Installation point, rear left

Technical data

Weight of basic carrier bars:	12.8 lbs (5.8 kg)
Permissible roof load:	165.4 lbs (75 kg)
Maximum load on basic carrier bars:	152.6 lbs (69.2 kg)
Usable width of basic carrier bars:	37 inch (940 mm)
Installation height of basic carrier bars ^a :	4.5 inch (115 mm)

a. Additional height of the basic carrier bars which must be added to the vehicle height.

General notes

Each step of the Installation Instructions, as well as the warnings, general safety information and notes provided, must be followed exactly.

If difficulties arise during installation, please contact a qualified specialist workshop. Mercedes-Benz recommends that you use a Mercedes-Benz Service Centre for this purpose.

The manufacturer reserves the right to change any of the technical details shown in the illustrations of these Installation Instructions.

The key number is stamped on the key. Please enter this number here in case you wish to make a repeat order in the future.

Installation Instructions for add-on carrying equipment

When using add-on carrying equipment, it is recommended that cover strips (5) are installed under the add-on carrying equipment. This improves cabin sound levels. To this end, please observe the specific installation notes in the Installation Instructions of your Mercedes-Benz add-on carrying equipment. You can obtain further information at your Mercedes-Benz Service Centre.

Important safety notes



WARNING

Only install the basic carrier bars on the Mercedes-Benz EQC of the N293 model series and only in accordance with these Installation Instructions.

Otherwise, the basic carrier bars, add-on carrying equipment and/or loads may come loose from the vehicle, resulting in injury to you and other persons and/or damage to property, including your vehicle.



WARNING

The roof load increases the surface area exposed to the wind, which also raises the vehicle's centre of gravity, thus causing a change in driving characteristics. For example, the additional weight on the roof of the vehicle may impair braking performance, cornering ability and the acceleration characteristics of the vehicle.

Therefore, do not exceed a speed of 80 mp/h (130 km/h), even when driving with unladen basic carrier bars mounted to the vehicle, and take extra precautions.

Always adapt your driving style to the prevailing road, traffic and weather conditions and drive with particular care if the roof is laden.



WARNING

Do not exceed the maximum roof load and the maximum permitted gross weight of the vehicle. This also applies when add-on carrying equipment (e.g. a sports and luggage container, a ski rack) is mounted. Otherwise, the basic carrier bars, add-on carrying equipment and/or loads may come loose from the vehicle, resulting in injury to you and other persons and/or damage to property, including your vehicle.

If the permissible gross weight is exceeded, then road safety is impaired and driving characteristics, in addition to steering and braking characteristics, can deteriorate considerably. Overloaded tyres can overheat and explode as a result. There is a risk of an accident.

When loading your vehicle, always adhere to its permissible gross weight, including vehicle occupants.

When the basic carrier bars are mounted, it may not be possible to open the sliding sunroof. To ventilate the vehicle interior, the sliding sunroof can still be raised at the rear. If the sliding sunroof comes into contact with a basic carrier bar which has been approved by Mercedes-Benz it will lower slightly but remain raised at the rear.

When add-on carrying equipment is mounted (e.g. sports and luggage container, ski rack), make sure that the tailgate can be opened entirely. Take note of the change in the vehicle dimensions when the basic carrier bars are mounted.

Do not enter an automatic car wash when the basic carrier bars are installed on the vehicle.

For safety reasons, and in order to save fuel, the basic carrier bars should be removed from the vehicle when not in use.

Ensure that the roof load is evenly distributed over all basic carrier bars.

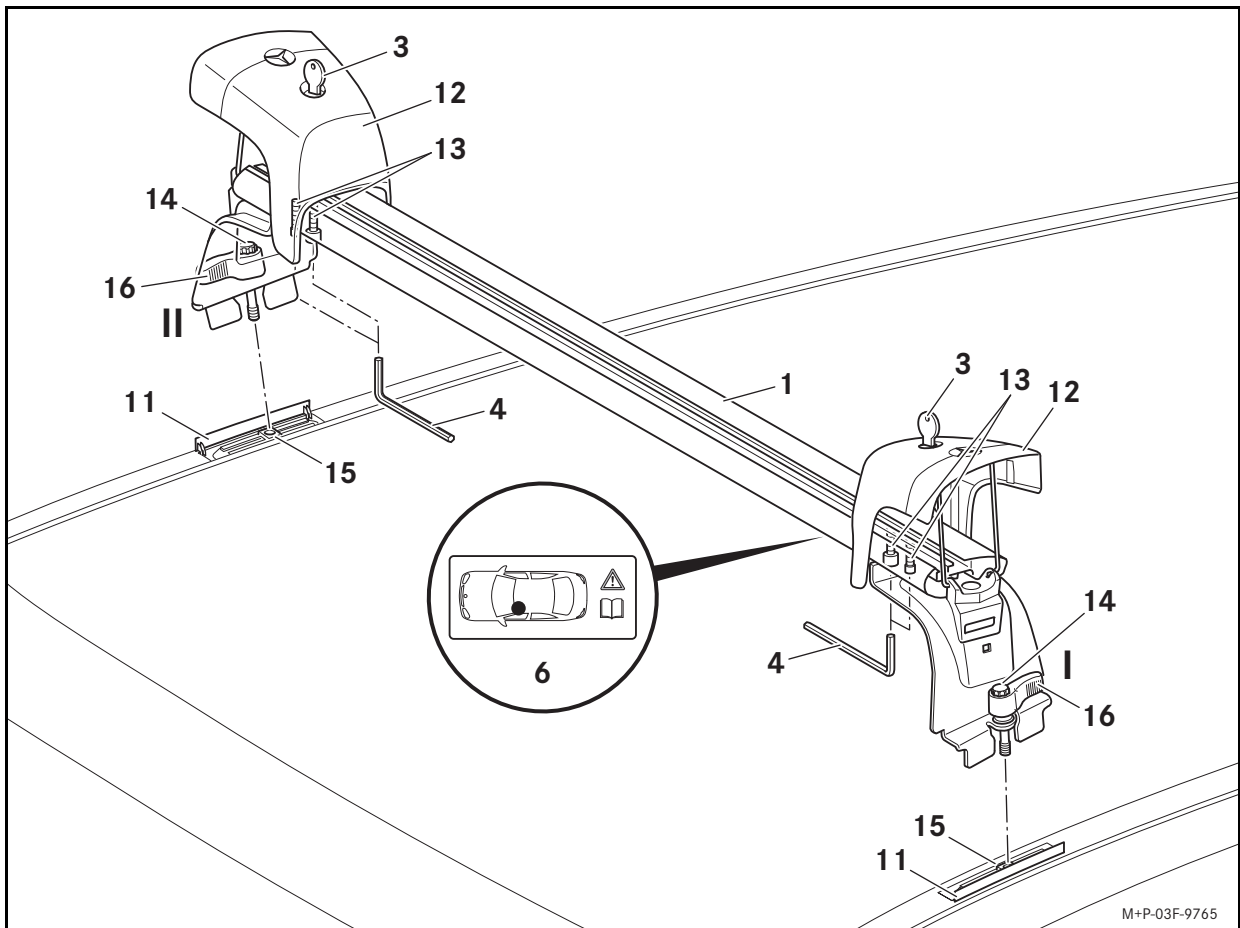

Installation



WARNING

Check that the basic carrier bars are securely attached before every journey and also during long journeys. Retighten screws (14) with levers (16) as required. Repeat these checks at regular intervals depending on the road surface conditions and at the latest after 1553 miles (2500 km) of continuous use.

Do not apply lubricants to the screws of the basic carrier bars. The screws could then loosen and the basic carrier bars could become detached from your vehicle together with the add-on carrying equipment and the load, thereby causing injury to you and others and/or damage to property, including to your own vehicle.

Do not use damaged or defective basic carrier bars or add-on carrying equipment. The basic carrier bars could come loose from your vehicle, together with the add-on carrying equipment and the load, thereby injuring you and other persons and/or causing damage to property, including to your vehicle.

The installation/removal is illustrated using front basic carrier bar (1) by way of example. Installation/removal of rear basic carrier bar (2) is carried out in the same way.

Installation should be carried out with the help of a second person.

1. Open covers (11) completely; see the vehicle Owner's Manual.
2. Unlock cover caps (12) on both sides with key (3) and fold them up.
3. Loosen screws (13) by a single turn using tool (4).

Important

Do not touch the vehicle roof with the feet of the basic carrier bar. You could otherwise scratch or damage the paintwork.

4. Place basic carrier bar (1) as shown in front left installation location (6) onto the vehicle roof so that screws (14) are directly over fastening points (15).
5. Press lever (16) down and tighten screws (14) by hand.
6. Engage lever (16) on screws (14). Tighten screws (14) hand-tight using lever (16).
7. Press lever (16) down into position I or II so that protective caps (12) can be folded down.

Important

The levers are for tightening the screws. In conjunction with correctly positioned and locked protective caps, the levers prevent the basic carrier bar from coming loose.

8. Tighten screws (13) with tool (4).
9. Fold down cover caps (12) on both sides and lock them with key (3).
10. Install rear basic carrier bar (2) in the same way.

Payload

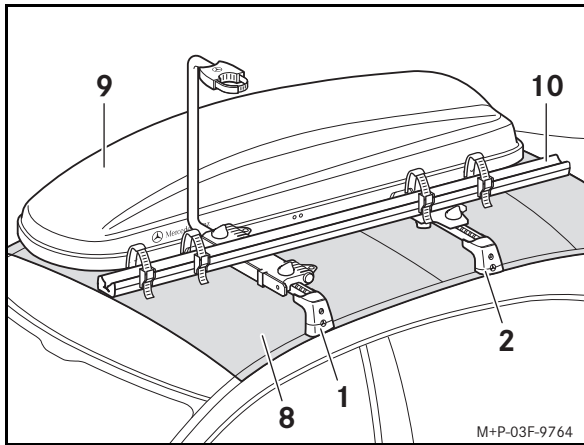

The maximum payload is determined as follows (example):

Permissible roof load (8):	165.4 lbs (75 kg)
Minus the weight of basic carrier bars (1, 2):	12.8 lbs (5.8 kg)
Minus the weight of add-on carrying equipment (9, 10):	42.3 lbs (19.2 kg)
Maximum payload:	110.3 lbs (50 kg)

Important

Observe the permissible roof load of the vehicle; see the vehicle Owner's Manual.

When transporting a load on the roof, observe national road traffic licensing regulations and all relevant country-specific regulations. The load may not protrude more than the legally prescribed dimensions, or must be marked appropriately if it does.

Mounting add-on carrying equipment

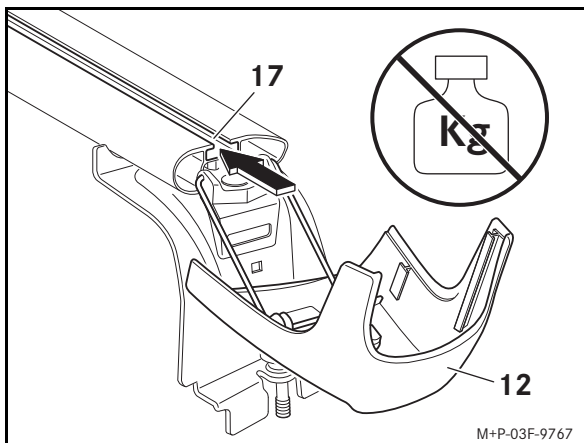

1. Unlock cover caps (12) on basic carrier bars (1 and 2) with key (3) and fold them downwards.

Important

Do not subject protective caps which have been folded down to any loads. This may damage the protective caps or cause them to break off.

2. Push the attachments bracket into slot (17).
Further information can be found in the installation instructions of the respective add-on carrying equipment.
3. Fold cover caps (12) on both sides upwards and lock them with key (3).

Cover strip installation instructions

If no add-on carrying equipment is installed on the basic carrier bars, cover strips (5) should be installed in order to reduce wind noise.

1. Cut cover strips (5) to the required length.
2. Place cover profile (5) on mounted basic carrier bars (1 and 2) and push them into the slot.

Removing

1. Unlock cover caps (12) on both sides with key (3) and fold them up.
2. Unscrew screws (14) from fastening points (15) using lever (16).
3. Remove the basic carrier bar from the vehicle roof.
4. Close the covers completely; see the vehicle Owner's Manual.

Note

Stow the basic carrier bars in a clean and safe place. Mercedes-Benz recommends you use the transport and stowage bag for basic carrier bars or basic carrier bars for rails.



Congratulations on the purchase of your new Genuine Mercedes-Benz basic carrier bars.

We hope you enjoy using your new accessory.

Validity

These Installation Instructions for the basic carrier bars are approved for the Mercedes-Benz EQC of the N293 model series.

The basic carrier bars serve to transport cargo on the vehicle's roof. For the securing of cargo, suitable add-on carrying equipment (e.g. sports and luggage container, ski rack) is required in addition to the basic carrier bars. For safety reasons, Mercedes-Benz recommends only using accessories approved for use on Mercedes-Benz vehicles in conjunction with these basic carrier bars.

Parts included

- (1) Basic carrier bar, front
- (2) Basic carrier bar, rear
- (3) Key (set of 2)
- (4) Tool
- (5) Cover strip (set of 2)

Marked positions

- (6) Installation location, front left
- (7) Installation location, rear left

Technical data

Weight of basic carrier bars:	12.8 lbs (5.8 kg)
Permissible roof load:	165.4 lbs (75 kg)
Maximum load on basic carrier bars:	152.6 lbs (69.2 kg)
Usable width of basic carrier bars:	37 inch (940 mm)
Installation height of basic carrier bars ^a :	4.5 inch (115 mm)

a. Additional height of the basic carrier bars which must be added to the vehicle height.

General notes

Each step of the Installation Instructions, as well as the warnings, general safety information and notes provided, must be followed exactly.

If difficulties arise during installation, please contact a qualified specialist workshop. Mercedes-Benz recommends that you use an authorized Mercedes-Benz Center for this purpose.

The manufacturer reserves the right to change any of the technical details shown in the illustrations of these Installation Instructions.

The key number is stamped on the key. Please enter this number here in case you wish to make a repeat order in the future.

Installation Instructions for add-on carrying equipment

When using add-on carrying equipment, it is recommended that cover strips (5) are installed under the add-on carrying equipment. This improves cabin sound levels. To this end, please observe the specific installation notes in the Installation Instructions of your Mercedes-Benz add-on carrying equipment. Further information on the following topics can be obtained at your authorized Mercedes-Benz Center.

Important safety notes



WARNING

Only install the basic carrier bars on the Mercedes-Benz EQC of the N293 model series and only in accordance with these Installation Instructions.

Otherwise, the basic carrier bars, add-on carrying equipment and/or cargo may come loose from the vehicle, resulting in injury to you and other persons and/or damage to property, including your vehicle.



WARNING

The roof load increases the surface area exposed to the wind, which also raises the vehicle's center of gravity, thus causing a change in driving characteristics. For example, the additional weight on the roof of the vehicle may impair braking performance, cornering ability and the acceleration characteristics of the vehicle.

Therefore, do not exceed a speed of 80 mp/h (130 km/h), even when driving with unladen basic carrier bars mounted to the vehicle, and take extra precautions.

Always adapt your driving style to the prevailing road, traffic and weather conditions and drive with particular care if the roof is laden.



WARNING

Do not exceed the maximum roof load and the maximum permitted gross weight of the vehicle. This also applies when add-on carrying equipment (e.g. a sports and luggage container, a ski rack) is mounted. Otherwise, the basic carrier bars, add-on carrying equipment and/or cargo may come loose from the vehicle, resulting in injury to you and other persons and/or damage to property, including your vehicle.

If the permissible gross weight is exceeded, then road safety is impaired and driving characteristics, in addition to steering and braking characteristics, can deteriorate considerably. Overloaded tires can overheat and explode as a result. There is a risk of an accident.

When loading your vehicle, always adhere to its permissible gross weight, including vehicle occupants.

When the basic carrier bars are mounted, it may not be possible to open the sliding sunroof. To ventilate the vehicle interior, the sliding sunroof can still be raised at the rear. If the sliding sunroof comes into contact with a basic carrier bar which has been approved by Mercedes-Benz it will lower slightly but remain raised at the rear.

When add-on carrying equipment is mounted (e.g. sports and luggage container, ski rack), make sure that the tailgate can be opened entirely. Take note of the change in the vehicle dimensions when the basic carrier bars are mounted.

Do not enter an automatic car wash when the basic carrier bars are installed on the vehicle.

For safety reasons, and in order to save fuel, the basic carrier bars should be removed from the vehicle when not in use.

Ensure that the roof load is evenly distributed over all basic carrier bars.

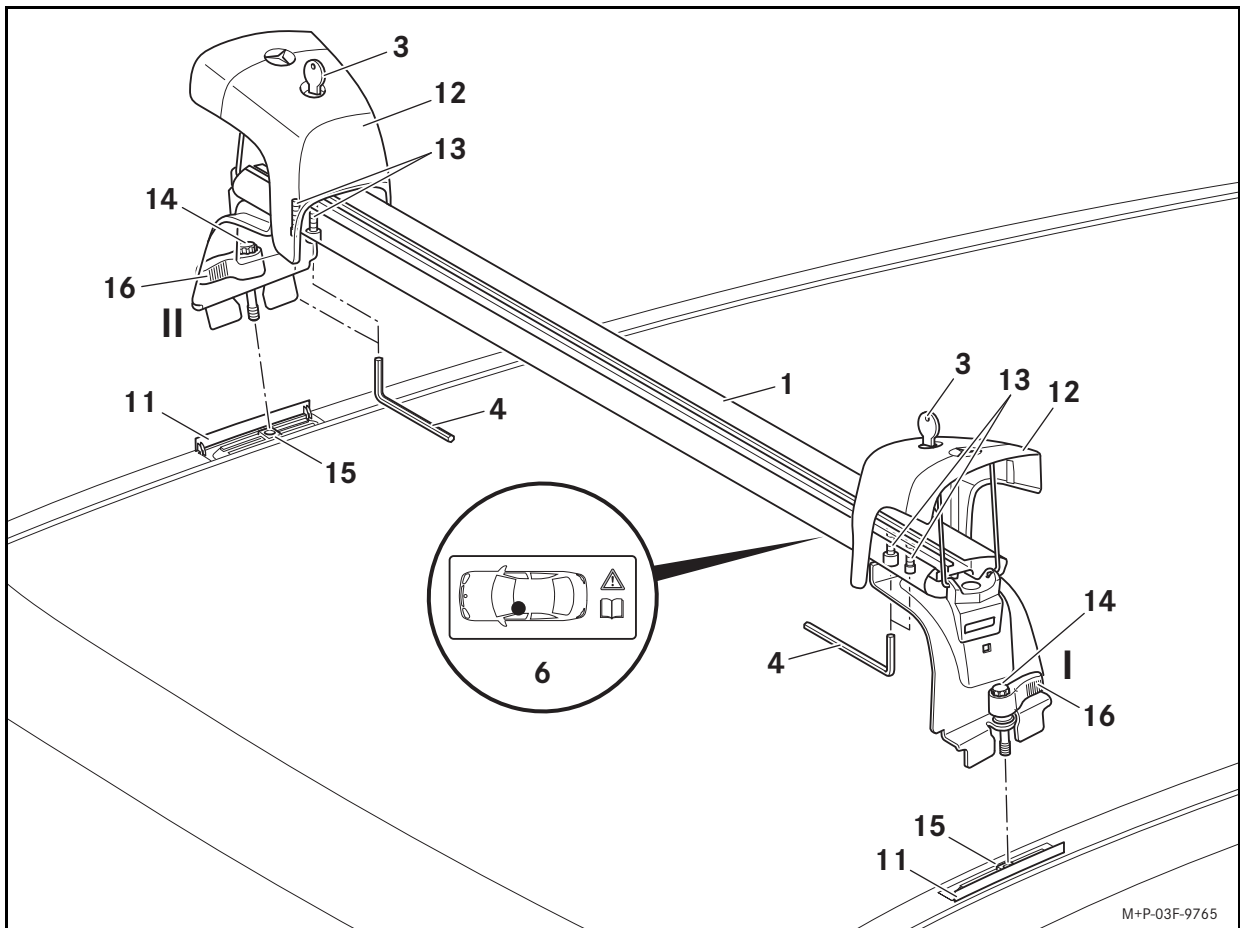

M+P-03F-9765

Installation



WARNING

Check that the basic carrier bars are securely attached before every journey and also during long journeys. Retighten screws (14) with levers (16) as required. Repeat these checks at regular intervals depending on the road surface conditions and at the latest after 1553 miles (2500 km) of continuous use.

Do not apply lubricants to the screws of the basic carrier bars. The screws could then loosen and the basic carrier bars could become detached from your vehicle together with the add-on carrying equipment and the cargo, thereby causing injury to you and others and/or damage to property, including to your own vehicle.

Do not use damaged or defective basic carrier bars or add-on carrying equipment. The basic carrier bars could come loose from your vehicle, together with the add-on carrying equipment and the cargo, thereby injuring you and other persons and/or causing damage to property, including to your vehicle.

The installation/removal is illustrated using front basic carrier bar (1) by way of example. Installation/removal of rear basic carrier bar (2) is carried out in the same way.

Installation should be carried out with the help of a second person.

1. Open covers (11) completely; see the vehicle Operator's Manual.
2. Unlock cover caps (12) on both sides with key (3) and fold them up.
3. Loosen screws (13) by a single turn using tool (4).

Important

Do not touch the vehicle roof with the feet of the basic carrier bar. You could otherwise scratch or damage the paintwork.

4. Place basic carrier bar (1) as shown in front left installation location (6) onto the vehicle roof so that screws (14) are directly over fastening points (15).
5. Press lever (16) down and tighten screws (14) by hand.
6. Engage lever (16) on screws (14). Tighten screws (14) hand-tight using lever (16).
7. Press lever (16) down into position I or II so that protective caps (12) can be folded down.

Important

The levers are for tightening the screws. In conjunction with correctly positioned and locked protective caps, they secure the basic carrier bar from coming loose.

8. Tighten screws (13) with tool (4).
9. Fold down cover caps (12) on both sides and lock them with key (3).
10. Install rear basic carrier bar (2) in the same way.

Payload

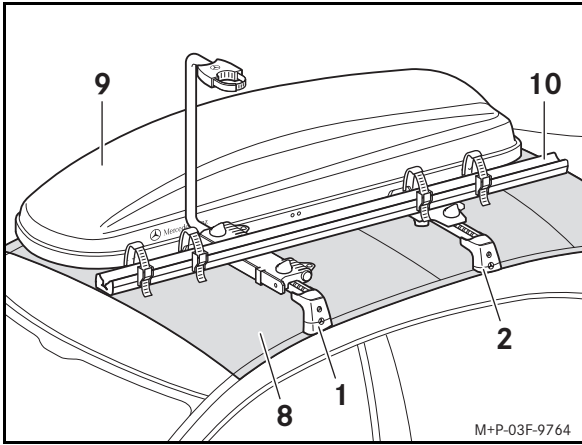

The maximum payload is determined as follows (example):

Permissible roof load (8):	165.4 lbs (75 kg)
Minus the weight of basic carrier bars (1, 2):	12.8 lbs (5.8 kg)
Minus the weight of the additional carrying equipment (9, 10):	42.3 lbs (19.2 kg)
Maximum payload:	110.3 lbs (50 kg)

Important

Observe the permissible roof load of the vehicle; see the vehicle Operator's Manual.

When transporting cargo on the roof, observe national road traffic licensing regulations and all relevant country-specific regulations.

The cargo may not protrude more than the legally prescribed dimensions, or must be marked appropriately if it does.

Mounting add-on carrying equipment

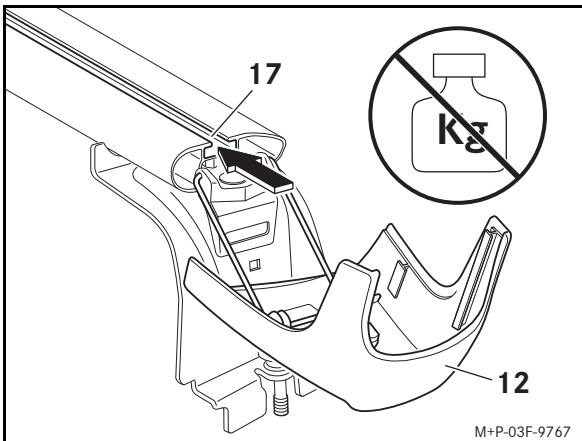

1. Unlock cover caps (12) on basic carrier bars (1 and 2) with key (3) and fold them downwards.

Important

Do not subject protective caps which have been folded down to any loads. This may damage the protective caps or cause them to break off.

2. Push the attachment bracket into slot (17).
Further information can be found in the installation instructions of the respective add-on carrying equipment.
3. Fold cover caps (12) on both sides upwards and lock them with key (3).

Mounting cover strips

If no add-on carrying equipment is installed on the basic carrier bars, cover strips (5) should be installed in order to reduce wind noise.

1. Cut cover strips (5) to the required length.
2. Place cover profile (5) on mounted basic carrier bars (1 and 2) and push them into the slot.

Removing

1. Unlock cover caps (12) on both sides with key (3) and fold them up.
2. Unscrew screws (14) from fastening points (15) using lever (16).
3. Remove the basic carrier bar from the vehicle roof.
4. Close the covers completely; see the vehicle Operator's Manual.

Note

Stow the basic carrier bars in a clean and safe place. Mercedes-Benz recommends you use the transport and stowage bag for basic carrier bars or basic carrier bars for rails.

Félicitations pour l'acquisition de vos nouvelles barres de toit d'origine Mercedes-Benz.

Nous vous souhaitons beaucoup de plaisir lors de leur utilisation.

Validité

Ces instructions de montage des barres de toit s'appliquent au Mercedes-Benz EQC, série N293.

Les barres de toit servent à transporter des charges sur le toit du véhicule. Outre les barres de toit, des accessoires de portage adaptés (coffre de toit, porte-skis, etc.) sont nécessaires pour arrimer les charges. Pour des raisons de sécurité, Mercedes-Benz vous recommande de n'utiliser que des accessoires homologués pour Mercedes-Benz avec ces barres de toit.

Détail des pièces

- (1) Barre de toit avant
- (2) Barre de toit arrière
- (3) Clé (2 pièces)
- (4) Outil
- (5) Profilé de recouvrement (2 pièces)

Marquages

- (6) Emplacement de montage avant gauche
- (7) Emplacement de montage arrière gauche

Caractéristiques techniques

Poids propre des barres de toit:	5,8 kg
Charge autorisée sur le toit:	75 kg
Charge maximale sur les barres de toit:	69,2 kg
Largeur utilisable des barres de toit:	940 mm
Hauteur de montage des barres de toit ^a :	115 mm

a. Hauteur supplémentaire des barres de toit, à ajouter à la hauteur du véhicule.

Remarques générales

Suivez scrupuleusement, point par point, les instructions de montage, les avertissements, les consignes générales de sécurité et les recommandations d'ordre général.

En cas de difficultés lors du montage, veuillez vous adresser à un atelier qualifié. Mercedes-Benz vous recommande pour cela de vous adresser à un point de service Mercedes-Benz.

Sous réserve de modification de détails techniques par rapport aux illustrations de ces instructions de montage.

Le numéro de clé est gravé sur la clé. Indiquez ici le numéro de clé pour toute nouvelle commande.

Consigne de montage des accessoires de portage

Lors de l'utilisation d'accessoires de portage, il est recommandé de monter les profilés de recouvrement (5) sous les accessoires de portage. Ceci permet d'optimiser le confort acoustique. Tenez compte des consignes de montage spécifiques figurant dans les instructions de montage de vos accessoires de portage Mercedes-Benz. Pour de plus amples informations, adressez-vous à un point de service Mercedes-Benz.

Consignes de sécurité importantes



ATTENTION

Ne montez les barres de toit que sur les véhicules Mercedes-Benz EQC, série N293 et conformément à ces instructions de montage.

Sinon, les barres de toit, les accessoires de portage et/ou les objets transportés risquent de se détacher du véhicule et de vous blesser ou de blesser d'autres personnes et/ou de causer des dommages matériels, y compris à votre véhicule.



ATTENTION

La charge transportée sur le toit représente une augmentation de la surface exposée au vent et entraîne une élévation du centre de gravité du véhicule et par conséquent une modification de son comportement routier. Le poids supplémentaire transporté sur le toit peut par exemple altérer l'effet de freinage, la tenue de route dans les virages et la capacité d'accélération du véhicule.

Par conséquent, ne dépassez pas la vitesse maximale de 130 km/h et conduisez toujours avec beaucoup de prudence lors de l'utilisation des barres de toit, même si elles ne sont pas chargées.

Adaptez toujours votre style de conduite aux conditions routières, à la circulation et aux conditions météorologiques du moment et redoublez de prudence lorsque vous roulez avec le toit chargé.



ATTENTION

Respectez impérativement la charge maximale sur le toit et le poids total autorisé du véhicule, même lors de l'utilisation d'accessoires de portage (coffre de toit, porte-skis, etc.). Sinon, les barres de toit, les accessoires de portage et/ou les objets transportés risquent de se détacher du véhicule et de vous blesser ou de blesser d'autres personnes et/ou de causer des dommages matériels, y compris à votre véhicule.

Le dépassement du poids total autorisé compromet la sécurité de marche, ce qui peut considérablement altérer le comportement routier, la manœuvrabilité et le comportement au freinage. Des pneus surchargés peuvent surchauffer et par conséquent éclater. Il y a risque d'accident.

Veillez à ce que le poids total autorisé ne soit pas dépassé du fait de la charge utile, occupants compris.

Il est possible que le toit ouvrant ne se laisse pas ouvrir lorsque les barres de toit sont montées. Vous pouvez toujours soulever le toit ouvrant pour ventiler l'habitacle. En cas de contact avec une barre de toit agréée par Mercedes-Benz, le toit ouvrant s'abaisse légèrement, mais l'arrière du toit reste soulevé.

Lorsque des accessoires de portage (coffre de toit, porte-skis, etc.) sont montés, assurez-vous que le hayon peut être complètement ouvert.

Tenez compte de la modification des dimensions du véhicule suite au montage des barres de toit.

Ne passez pas dans une station de lavage automatique avec les barres de toit montées.

Pour des raisons de sécurité et d'économie de carburant, nous vous recommandons de démonter les barres de toit lorsqu'elles ne sont pas utilisées.

Assurez-vous que la charge transportée sur le toit est répartie uniformément sur toutes les barres de toit.

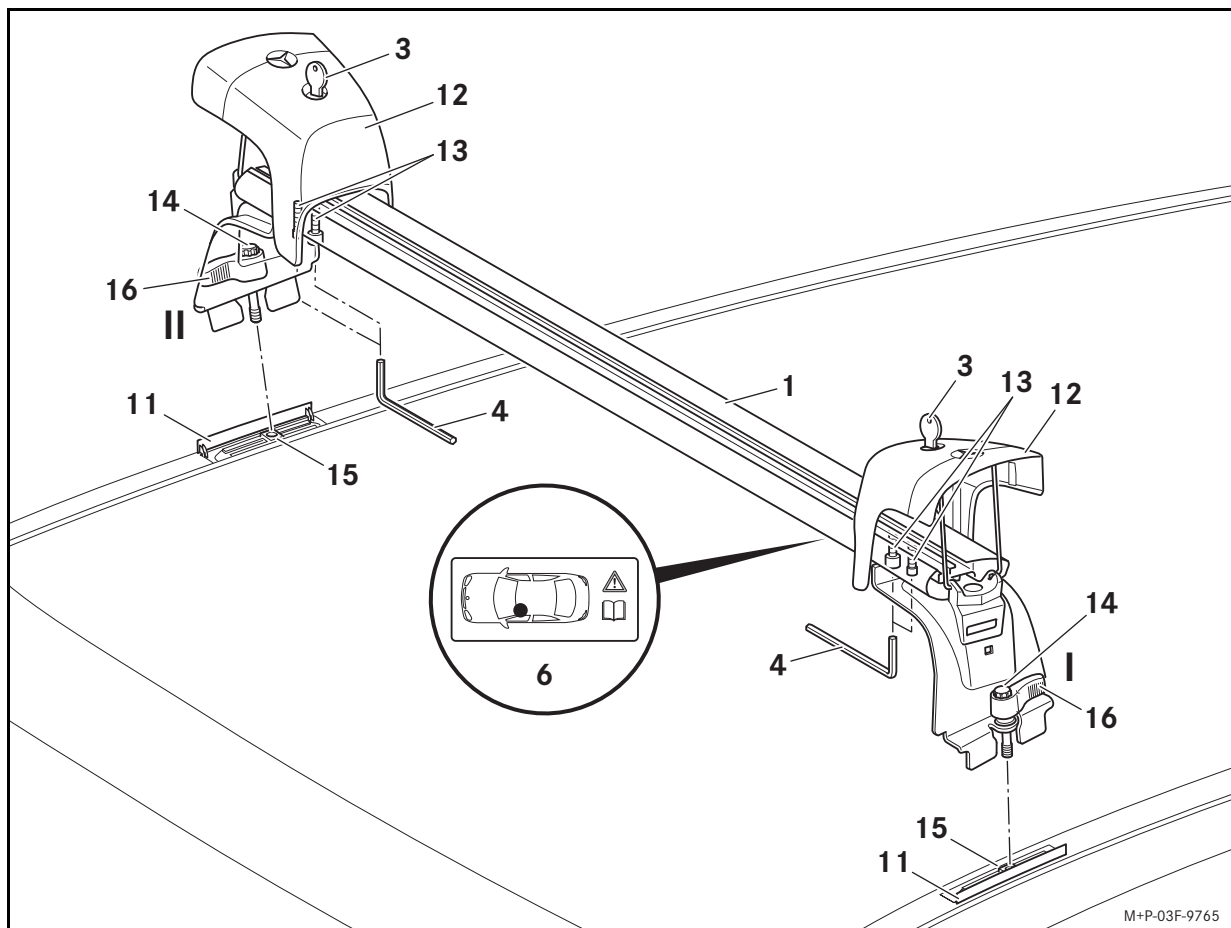

Montage



ATTENTION

Contrôlez la fixation des barres de toit avant chaque trajet et pendant un long voyage. Si nécessaire, resserrez les vis (14) avec les leviers (16). Répétez ce contrôle à intervalles réguliers, en fonction de l'état de la chaussée, au plus tard cependant après 2 500 km d'utilisation constante.

N'appliquez pas de lubrifiant sur les vis des barres de toit. Les vis pourraient se desserrer d'elles-mêmes, et les barres de toit, les accessoires de portage et les objets transportés pourraient se détacher de votre véhicule et vous blesser ou blesser d'autres personnes et/ou causer des dommages matériels, y compris à votre véhicule.

N'utilisez pas de barres de toit ni d'accessoires de portage endommagés ou défectueux. La barre de toit, les accessoires de portage et les objets transportés risquent de se détacher de votre véhicule et de vous blesser ou de blesser d'autres personnes et/ou de causer des dommages matériels, y compris à votre véhicule.

Le montage et le démontage sont décrits pour la barre de toit avant (1). Le montage et le démontage de la barre de toit arrière (2) s'effectuent de manière identique.

Faites-vous aider par une autre personne pour procéder au montage.

1. Ouvrez complètement les caches (11) (voir la notice d'utilisation du véhicule).
2. Ouvrez les caches (12) situés des 2 côtés avec la clé (3) et relevez-les.
3. A l'aide de l'outil (4), desserrez les vis (13) d'un tour.

Important!

Ne touchez pas le toit du véhicule avec les pieds de la barre de toit. Sinon, vous risquez de rayer ou d'endommager la peinture.

4. Posez la barre de toit (1) sur le toit du véhicule, au niveau de l'emplacement de montage avant gauche (6), comme indiqué sur l'illustration, et veillez à ce que les vis (14) soient bien positionnées au-dessus des points de fixation (15).
5. Appuyez sur les leviers (16) et serrez les vis (14) à la main.
6. Verrouillez les leviers (16) sur les vis (14). Serrez les vis (14) à la main à l'aide des leviers (16).
7. Appuyez sur les leviers (16) et basculez-les en position I ou II de manière à pouvoir rabattre les caches (12) vers le bas.

Important!

Les leviers servent à serrer les vis. Lorsque les caches sont montés correctement et verrouillés, les vis empêchent les barres de toit de se détacher de façon intempestive.

8. Serrez les vis (13) avec l'outil (4).
9. Rabattez les caches (12) situés des 2 côtés et verrouillez-les avec la clé (3).
10. Montez la barre de toit arrière (2) en procédant de façon identique.

Charge

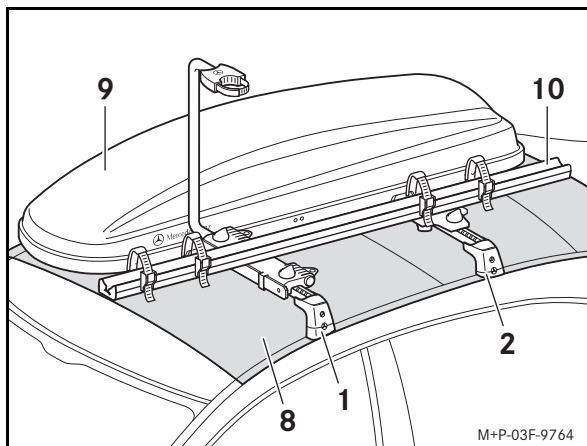

La charge maximale se calcule comme suit (exemple):

Charge autorisée sur le toit (8):	75 kg
moins le poids propre des barres de toit (1, 2):	5,8 kg
moins le poids propre des accessoires de portage (9, 10):	19,2 kg
<hr/> Charge maximale:	50 kg

Important!

Respectez la charge autorisée sur le toit du véhicule (voir la notice d'utilisation du véhicule).

Concernant le transport d'objets sur le toit, tenez compte de la réglementation relative à l'autorisation de mise en circulation des véhicules automobiles ainsi que des dispositions en vigueur dans le pays où vous vous trouvez. Les objets transportés ne doivent pas dépasser les cotes prescrites par la loi ou doivent être signalés de manière appropriée.

Montage d'accessoires de portage

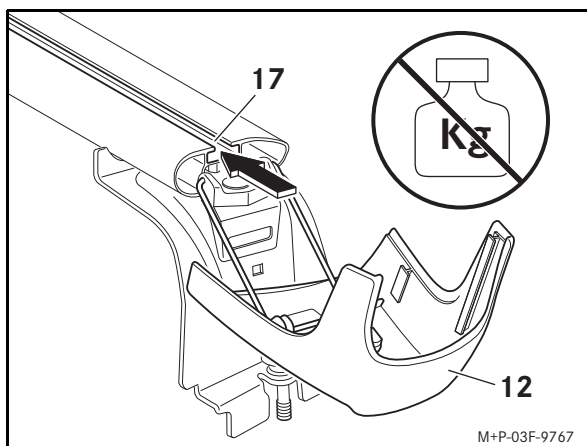

1. Ouvrez les caches (12) au niveau des barres de toit (1 et 2) avec la clé (3) et basculez-les vers le bas.

Important!

N'exercez pas de pression sur les caches lorsqu'ils sont rabattus vers le bas. Vous risqueriez de les endommager ou de les casser.

2. Introduisez la fixation de l'accessoire de portage dans la rainure (17).
Vous trouverez de plus amples informations dans les instructions de montage fournies avec l'accessoire de portage.
3. Relevez les caches (12) situés des 2 côtés et verrouillez-les avec la clé (3).

Montage des profilés de recouvrement

Si aucun accessoire de portage n'est utilisé, il convient de monter les profilés de recouvrement (5) afin de minimiser les bruits aérodynamiques.

1. Découpez les profilés de recouvrement (5) à la longueur souhaitée.
2. Posez les profilés de recouvrement (5) sur les barres de toit (1 et 2) montées et enclenchez-les dans la rainure.

Démontage

1. Déverrouillez les caches (12) situés des 2 côtés avec la clé (3) et relevez-les.
2. Desserrez complètement les vis (14) avec les leviers (16) et retirez-les des points de fixation (15).
3. Retirez la barre de toit du toit du véhicule.
4. Fermez complètement les caches (voir la notice d'utilisation du véhicule).

Nota

Rangez les barres de toit dans un endroit propre et sûr. Mercedes-Benz vous recommande d'utiliser le sac de transport et de rangement pour les barres de toit et les barres pour rampes de toit.

¡Felicidades por la compra de su nuevo soporte básico original Mercedes-Benz!

Le deseamos que disfrute de su uso.

Validez

Las presentes instrucciones de montaje de los soportes básicos están autorizadas para el Mercedes-Benz EQC, serie N293.

Los soportes básicos sirven para el transporte de carga sobre el techo del vehículo. Para la fijación de la carga, además de los soportes básicos se necesitan las superestructuras portantes adecuadas (caja portaequipajes de techo, portaesquís, etc.). Por motivos de seguridad, Mercedes-Benz le recomienda utilizar solamente accesorios que hayan sido autorizados por Mercedes-Benz para ser usados con estos soportes básicos.

Componentes

- (1) Soporte básico delantero
- (2) Soporte básico trasero
- (3) Llave (2 unidades)
- (4) Herramienta
- (5) Perfil cobertero (2 unidades)

Puntos de marcación

- (6) Lugar de montaje, delante, izquierda
- (7) Lugar de montaje, detrás, izquierda

Datos técnicos

Peso propio de los soportes básicos:	5,8 kg
Carga autorizada sobre el techo:	75 kg
Carga máxima sobre los soportes básicos:	69,2 kg
Ancho utilizable de los soportes básicos:	940 mm
Altura de montaje de los soportes básicos ^a :	115 mm

a. Altura adicional de los soportes básicos que debe sumarse a la altura del vehículo.

Indicaciones de carácter general

Deberá seguir y cumplir con exactitud cada paso de trabajo de las instrucciones de montaje, las indicaciones de advertencia, las indicaciones relativas a la seguridad y las indicaciones generales.

En caso de que surjan dificultades al efectuar el montaje, acuda a un taller especializado. Mercedes-Benz le recomienda al respecto un punto de servicio Mercedes-Benz.

Nos reservamos el derecho de modificar detalles técnicos con respecto a las figuras de las instrucciones de montaje.

El número de la llave está grabado en la misma. Anótelos aquí por si necesitara solicitar llaves suplementarias.

Indicación de montaje de superestructuras portantes

En caso de utilizar superestructuras portantes, se recomienda montar los perfiles coberteros (5) debajo de las superestructuras portantes. Esto sirve para optimizar el confort acústico. Tenga en cuenta al respecto las indicaciones de montaje especiales que figuran en las instrucciones de montaje de sus superestructuras portantes Mercedes-Benz. En su punto de servicio Mercedes-Benz podrá obtener también información al respecto.

Indicaciones de seguridad importantes



ADVERTENCIA

Monte los soportes básicos exclusivamente sobre el Mercedes-Benz EQC, serie N293, y según las presentes instrucciones de montaje.

De lo contrario, los soportes básicos, las superestructuras portantes y/o la carga podrían desprenderse del vehículo y ocasionarle a usted y a otras personas lesiones graves y/o causar daños materiales al vehículo.



ADVERTENCIA

La carga sobre el techo ofrece una mayor superficie expuesta al viento de marcha y ocasiona una elevación del centro de gravedad del vehículo y, con ello, se modifica el comportamiento de marcha. Por ejemplo, el peso adicional sobre el techo del vehículo puede empeorar el efecto de frenado, el comportamiento de marcha en las curvas y la capacidad de aceleración del vehículo.

Por tanto, no sobrepase una velocidad máxima de 130 km/h con los soportes básicos montados incluso sin carga y circule siempre con la máxima precaución.

Adapte siempre el modo de conducir a las condiciones actuales de la calzada, del tráfico y a las condiciones climatológicas, y circule con especial precaución si lleva carga sobre el techo.



ADVERTENCIA

Observe en todo caso la carga máxima sobre el techo y el peso máximo autorizado del vehículo, también cuando utilice superestructuras portantes (caja portaequipajes de techo, portaesquís, etc.). De lo contrario, los soportes básicos, las superestructuras portantes y/o la carga podrían desprenderse del vehículo y ocasionarle a usted y a otras personas lesiones graves y/o causar daños materiales al vehículo.

Si sobrepasa el peso máximo autorizado, la seguridad de marcha, las cualidades de marcha así como la maniobrabilidad y el comportamiento de frenado pueden verse notablemente afectados. Los neumáticos sobrecargados se pueden sobrecalentar y, como consecuencia de ello, reventar. Existe peligro de accidente.

Mantenga siempre el peso máximo autorizado del vehículo cuando lleve carga, incluidos los ocupantes del vehículo.

Con los soportes básicos montados es posible que no se pueda abrir el techo corredizo. Para ventilar el habitáculo, puede seguir subiendo el techo corredizo. El techo corredizo se baja ligeramente si entra en contacto con un soporte básico autorizado por Mercedes-Benz, pero permanece elevado por su parte posterior.

Si hay montadas superestructuras portantes (caja portaequipajes de techo, portaesquís, etc.), asegúrese de que pueda abrir el portón trasero por completo.

Tenga en cuenta que las medidas del vehículo se modifican con los soportes básicos montados.

No entre en un túnel de lavado con los soportes básicos montados.

Por razones de seguridad y para ahorrar combustible debe desmontar los soportes básicos del vehículo si no se van a utilizar.

Asegúrese de que la carga sobre el techo esté distribuida de forma uniforme sobre todos los soportes básicos.

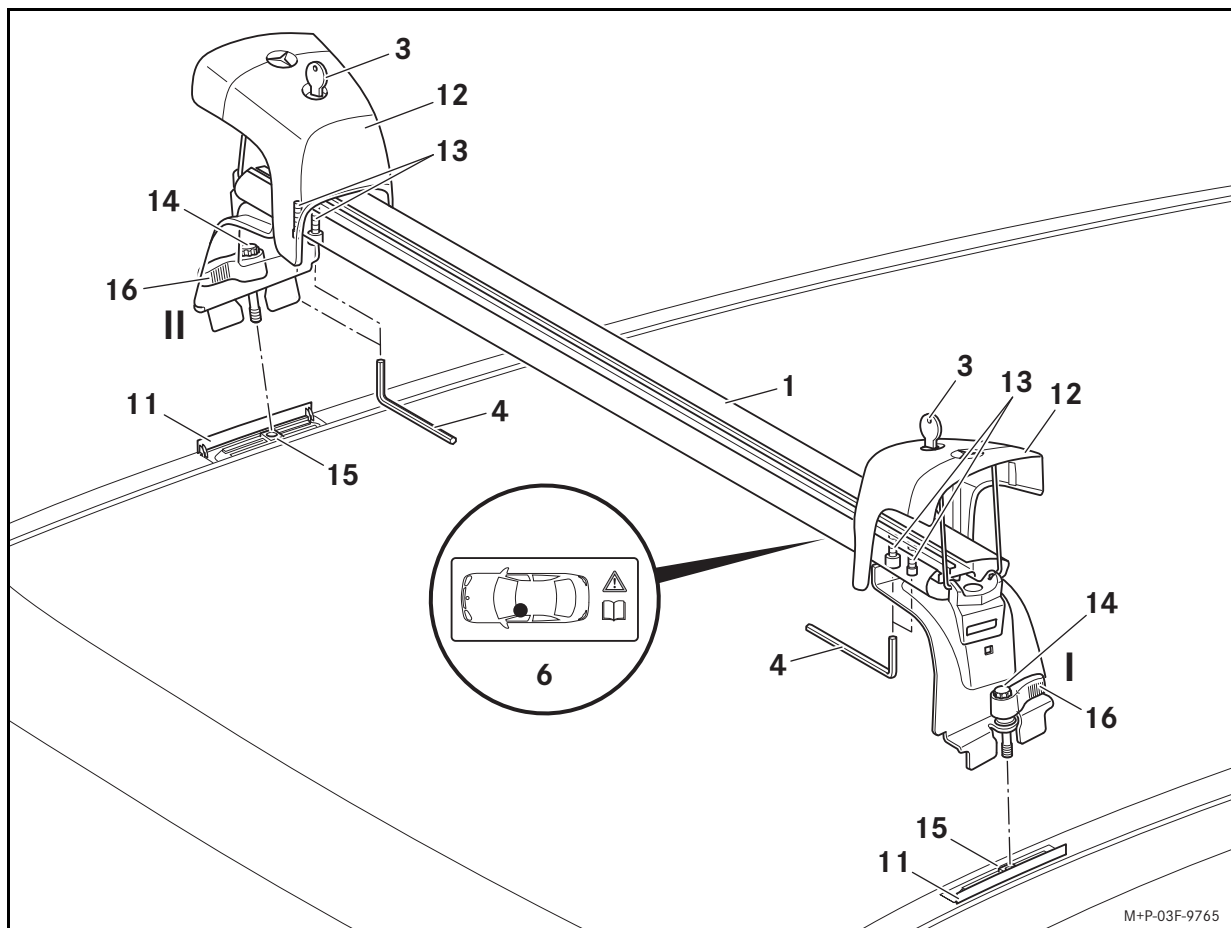

Montaje



ADVERTENCIA

Verifique que los soportes básicos estén firmemente sujetos antes de iniciar cualquier viaje y también durante el transcurso de viajes largos. Reapriete los tornillos (14) con las palancas (16) en caso necesario. Repita este control a intervalos regulares dependiendo de la naturaleza de la calzada, como muy tarde, al cabo de 2.500 km de uso continuado.

No utilice lubricantes en los tornillos de los soportes básicos. Los tornillos podrían aflojarse por sí solos y los soportes básicos podrían desprenderse del vehículo junto con las superestructuras portantes y la carga y ocasionarle a usted y a otras personas lesiones graves y/o causar también daños materiales en su vehículo.

No utilice ningún soporte básico ni superestructuras portantes que presenten daños o defectos. El soporte básico podría desprenderse del vehículo junto con las superestructuras portantes y la carga y ocasionarle a usted y a otras personas lesiones graves y/o causar daños materiales, incluso en su vehículo.

El montaje/desmontaje se representa en el soporte básico delantero (1). El montaje/desmontaje del soporte básico trasero (2) se ha de realizar de la misma manera.

Realice el montaje con la ayuda de otra persona.

1. Abra por completo las cubiertas (11), vea las Instrucciones de servicio del vehículo.
2. Abra las tapas protectoras (12) con la llave (3) a ambos lados y levántelas.
3. Afloje los tornillos (13) con la herramienta (4) una vuelta.

Indicación importante:

No toque el techo del vehículo con las patas del soporte básico. De lo contrario, podría arañar o dañar la pintura.

4. Coloque los soportes básicos (1) sobre el techo del vehículo como se muestra en el lugar de montaje delantero izquierdo (6) de modo que los tornillos (14) se encuentren situados exactamente sobre los puntos de fijación (15).
5. Presione la palanca (16) hacia abajo y atornille los tornillos (14) con la mano.
6. Enclave la palanca (16) en los tornillos (14). Apriete los tornillos (14) a mano con ayuda de la palanca (16).
7. Presione la palanca (16) hacia abajo y cámbiela de lugar a las posiciones I o II de forma que las tapas protectoras (12) se puedan plegar.

Indicación importante:

Las palancas sirven para apretar los tornillos. En combinación con las caperuzas coberteras colocadas y enclavadas correctamente aseguran el soporte básico para que no se suelte por sí mismo.

8. Apriete los tornillos (13) con la herramienta (4).
9. Baje las tapas protectoras (12) a ambos lados y ciérrelas con la llave (3).
10. Monte el soporte básico trasero (2) de la misma manera.

Carga

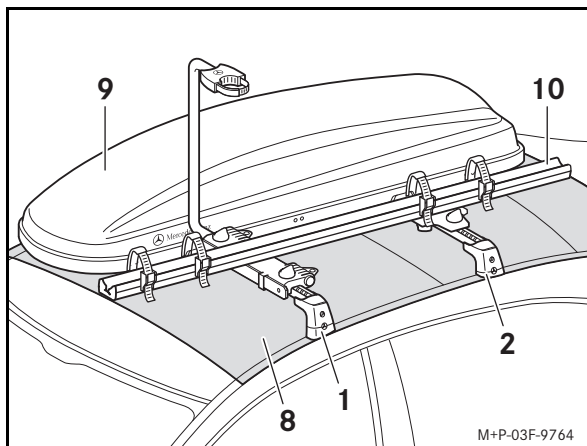

Determine la carga máxima del modo siguiente (ejemplo):

Carga autorizada sobre el techo (8):	75 kg
menos el peso propio de los soportes básicos (1, 2):	5,8 kg
menos el peso propio de las superestructuras (9, 10):	19,2 kg
<hr/> Carga máxima:	50 kg

Indicación importante:

Tenga en cuenta la carga autorizada sobre el techo del vehículo, vea las instrucciones de servicio del vehículo

En los transportes sobre techo han de cumplirse las normas del reglamento sobre permisos de circulación y las normas locales. La carga no debe sobrepasar las medidas prescritas legalmente o deberá marcarla adecuadamente.

Montaje de las superestructuras portantes

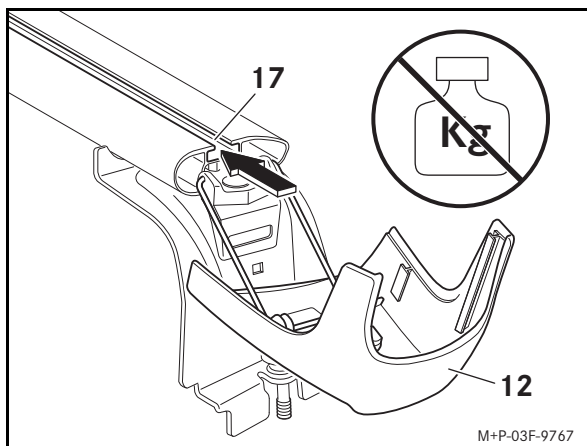

1. Abra las cubiertas (12) en los soportes básicos (1 y 2) con la llave (3) y bájelas.

Indicación importante:

No someta a carga las cubiertas abiertas. Las cubiertas podrían dañarse o romperse.

2. Inserte la fijación de la superestructura en la ranura (17). Consulte las instrucciones de montaje de las superestructuras portantes correspondientes para obtener indicaciones más detalladas.
3. Levante las tapas protectoras (12) a ambos lados y ciérrelas con la llave (3).

Montaje de los perfiles coberteros

Si no utiliza superestructuras portantes, monte los perfiles coberteros (5) para reducir al máximo los ruidos aerodinámicos.

1. Corte los perfiles coberteros (5) en función de la longitud necesaria.
2. Coloque los perfiles coberteros (5) sobre los soportes básicos montados (1 y 2) e insértelos en la ranura.

Desmontaje

1. Abra las tapas protectoras (12) con la llave (3) a ambos lados y levántelas.
2. Desenrosque los tornillos (14) con las palancas (16) de los puntos de fijación (15).
3. Retire los soportes básicos del techo del vehículo.
4. Cierre las cubiertas por completo, ve las Instrucciones de servicio del vehículo.

Indicación

Guarde los soportes básicos en un lugar limpio y seguro. Mercedes-Benz recomienda el uso de la bolsa de transporte y almacenaje para los soportes básicos y el sistema portaequipajes para barras longitudinales del techo.



Complimenti per aver scelto il nuovo supporto di base originale Mercedes-Benz.

Il suo utilizzo Le consentirà di apprezzare tutti i vantaggi del Suo veicolo.

Validità

Le presenti Istruzioni di montaggio dei supporti di base sono approvate per la Mercedes-Benz EQC, serie N293.

I supporti di base servono a trasportare oggetti sul tetto del veicolo. Per fissare il carico trasportato, oltre ai supporti di base, sono necessari sistemi modulari di trasporto per supporti (box per il tetto, portasci ecc.). Per motivi di sicurezza la Mercedes-Benz raccomanda di utilizzare esclusivamente accessori approvati per l'utilizzo in abbinamento ai presenti supporti di base.

Componenti

- (1) Supporto di base anteriore
- (2) Supporto di base posteriore
- (3) Chiave (2 unità)
- (4) Attrezzo
- (5) Profilo di copertura (2 unità)

Punti contrassegnati

- (6) Sede di montaggio anteriore sinistra
- (7) Sede di montaggio posteriore sinistra

Dati tecnici

Peso proprio dei supporti di base:	5,8 kg
Carico massimo ammesso sul tetto:	75 kg
Carico massimo ammesso sui supporti di base:	69,2 kg
Larghezza utile dei supporti di base:	940 mm
Altezza della sovrastruttura dei supporti di base ^a :	115 mm

a. Altezza supplementare dei supporti di base da aggiungere all'altezza del veicolo.

Avvertenze generali

Attenersi scrupolosamente ad ogni singola operazione descritta nelle Istruzioni di montaggio, alle avvertenze, alle avvertenze generali per la sicurezza e alle indicazioni.

In caso di difficoltà durante il montaggio rivolgersi a un'officina qualificata. La Mercedes-Benz raccomanda a tal proposito di rivolgersi a un punto di assistenza Mercedes-Benz.

Con riserva di modifiche ai dettagli tecnici rispetto alle illustrazioni riportate nelle presenti Istruzioni di montaggio.

Il codice della chiave è stampigliato sulla chiave stessa. Si prega di annotarlo nello spazio sottostante per eventuali ordini successivi.

Avvertenza per il montaggio dei sistemi modulari di trasporto per supporti

In caso di utilizzo di sistemi modulari di trasporto per supporti si raccomanda di montare i profili di copertura (5) sotto i sistemi modulari di trasporto per supporti. Ciò serve all'ottimizzazione del comfort acustico. A tal fine attenersi alle avvertenze di montaggio speciali riportate nelle Istruzioni di montaggio dei sistemi modulari di trasporto per supporti Mercedes-Benz. Informazioni al riguardo sono inoltre reperibili presso qualsiasi punto di assistenza Mercedes-Benz.

Avvertenze di sicurezza importanti



AVVERTENZA

Montare i supporti di base esclusivamente sulla Mercedes-Benz EQC, serie N293 e conformemente alle presenti Istruzioni di montaggio.

In caso contrario i supporti di base, i sistemi modulari di trasporto per supporti e/o il carico potrebbero staccarsi dal veicolo, provocando lesioni al guidatore e ad altre persone e/o danni materiali anche al veicolo stesso.



AVVERTENZA

La sistemazione di carichi sul tetto determina una maggiore resistenza aerodinamica e uno spostamento verso l'alto del baricentro del veicolo. Ciò causa una modifica del comportamento di marcia del veicolo. Il peso aggiuntivo sul tetto del veicolo può ad esempio compromettere l'effetto frenante, il comportamento in curva e la capacità di ripresa del veicolo.

Anche in assenza di carico, ma con i supporti di base montati, non superare pertanto la velocità massima di 130 km/h e guidare sempre con particolare cautela.

Adeguare sempre il proprio stile di guida alle condizioni stradali, alla situazione del traffico e alle condizioni meteorologiche. Guidare con particolare cautela in presenza di carico sul tetto.



AVVERTENZA

Attenersi assolutamente al carico massimo ammesso sul tetto e alla massa totale a terra del veicolo anche in caso di utilizzo di sistemi modulari di trasporto per supporti (box per il tetto, portasci, ecc.). In caso contrario i supporti di base, i sistemi modulari di trasporto per supporti e/o il carico potrebbero staccarsi dal veicolo, provocando lesioni al guidatore e ad altre persone e/o danni materiali anche al veicolo stesso.

In caso di superamento della massa totale a terra, la sicurezza di marcia risulta compromessa, le caratteristiche di marcia e il comportamento di sterzata e di frenata possono peggiorare notevolmente. I pneumatici sovraccarichi possono surriscaldarsi e scoppiare. In questo caso sussiste il pericolo di incidenti!

Osservare sempre la massa totale a terra del veicolo, considerando sia il carico utile che gli occupanti.

Con i supporti di base montati potrebbe non essere possibile aprire il tetto scorrevole. Per consentire la ventilazione dell'abitacolo, è tuttavia ancora possibile sollevare il tetto scorrevole. In caso di contatto con un supporto di base approvato dalla Mercedes-Benz il tetto scorrevole si abbassa leggermente ma la parte posteriore rimane sollevata.

Con i sistemi modulari di trasporto per supporti montati (box per il tetto, portasci, ecc.) assicurarsi di poter aprire completamente il portellone posteriore.

Tenere conto della variazione delle dimensioni del veicolo in seguito al montaggio dei supporti di base.

Non introdurre il veicolo nell'impianto di lavaggio con i supporti di base montati.

Per motivi di sicurezza e di risparmio di carburante si consiglia di smontare i supporti di base quando non vengono utilizzati.

Assicurare una ripartizione uniforme del carico sul tetto su tutti i supporti di base.

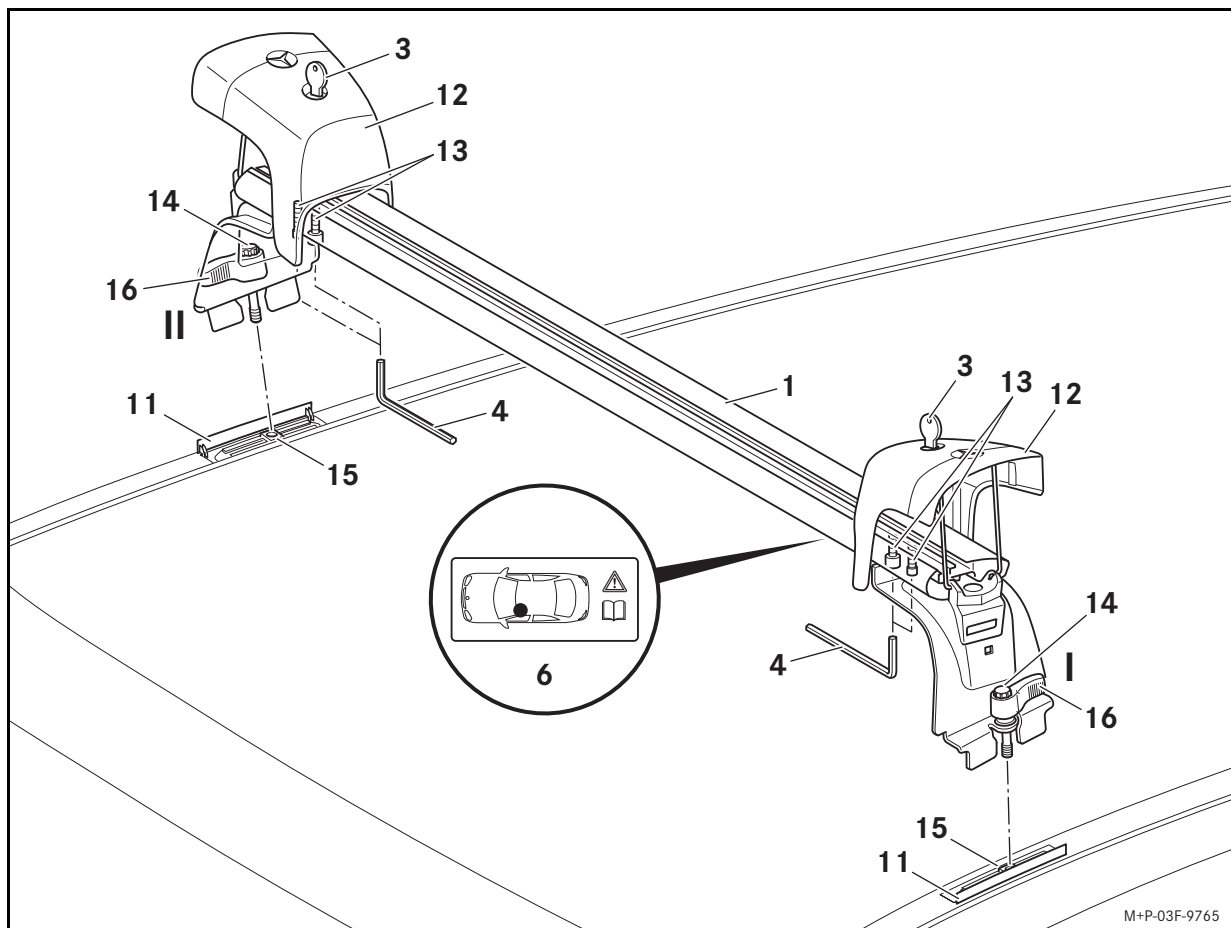

Montaggio



AVVERTENZA

Controllare il saldo posizionamento dei supporti di base prima di iniziare la marcia e anche durante un lungo viaggio. In caso di necessità serrare nuovamente le viti (14) mediante le leve (16). Ripetere questo controllo in base alle caratteristiche del fondo stradale a intervalli regolari, tuttavia al più tardi dopo 2.500 km di utilizzo continuo.

Non utilizzare lubrificanti sulle viti dei supporti di base. In caso contrario le viti potrebbero allentarsi da sé e i supporti di base potrebbero staccarsi dal veicolo insieme ai sistemi modulari di trasporto per supporti e al carico trasportato causando lesioni al guidatore e ad altre persone e/o danni materiali anche al veicolo stesso.

Non utilizzare supporti di base o sistemi modulari di trasporto per supporti danneggiati o difettosi. In caso contrario il supporto di base potrebbe staccarsi dal veicolo insieme ai sistemi modulari di trasporto per supporti e agli oggetti trasportati e causare lesioni al guidatore e ad altre persone e/o danni materiali anche al veicolo stesso.

Il montaggio/lo smontaggio viene descritto per il supporto di base anteriore (1). Il montaggio/lo smontaggio del supporto di base posteriore (2) deve essere effettuato in maniera analoga.

Effettuare il montaggio facendosi aiutare da una seconda persona.

1. Aprire completamente le coperture (11), vedi le Istruzioni d'uso del veicolo.
2. Aprire i coperchietti (12) su entrambi i lati con la chiave (3) e sollevarli.
3. Svitare le viti (13) di un giro con l'attrezzo (4).

Importante!

Evitare il contatto dei piedini del supporto di base con il tetto del veicolo. In caso contrario la vernice può graffiarsi o subire danni.

4. Applicare il supporto di base (1) sul tetto del veicolo come illustrato sull'esempio della sede di montaggio anteriore sinistra (6) in modo che le viti (14) si trovino esattamente nei punti di fissaggio (15).
5. Premere la leva (16) verso il basso e avvitare a fondo le viti (14) manualmente.
6. Far scattare la leva (16) sulle viti (14). Serrare manualmente le viti (14) mediante la leva (16).
7. Premere la leva (16) verso il basso, quindi portarla nelle posizioni I o II in modo che i coperchietti (12) possano essere ribaltati verso il basso.

Importante!

Le leve consentono di avvitare a fondo le viti. Per evitare che il supporto di base si stacchi, assicurarlo posizionando e bloccando correttamente i coperchietti.

8. Serrare a fondo le viti (13) con l'attrezzo (4).
9. Ribaltare verso il basso i coperchietti (12) su entrambi i lati e chiuderli con la chiave (3).
10. Montare il supporto di base posteriore (2) applicando la stessa procedura.

Carico utile

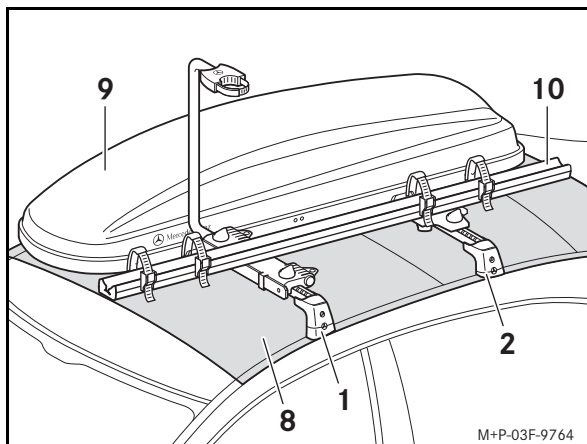

Il carico massimo ammesso viene determinato nel seguente modo (esempio):

Carico massimo ammesso sul tetto (8):	75 kg
meno il peso proprio dei supporti di base (1, 2):	5,8 kg
meno il peso proprio dei sistemi modulari di trasporto (9, 10):	19,2 kg
<hr/> Carico massimo ammesso:	50 kg

Importante!

Attenersi al carico massimo ammesso sul tetto, vedi le Istruzioni d'uso del veicolo!

Per i trasporti sul tetto è necessario attenersi alle norme del Codice della strada, nonché a tutte le norme nazionali vigenti in materia. Il carico trasportato non deve sporgere oltre le dimensioni prescritte per legge oppure deve essere opportunamente contrassegnato.

Montaggio di sistemi modulari di trasporto per supporti

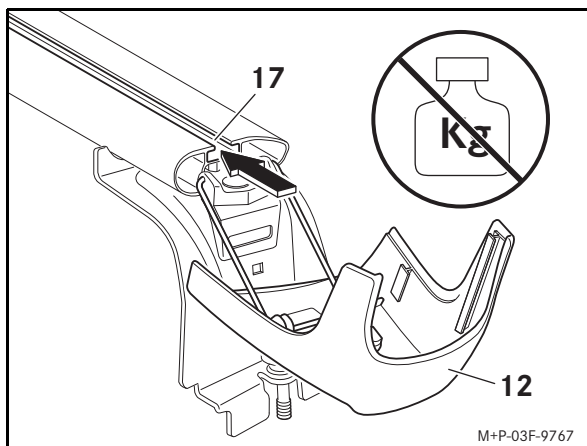

1. Aprire i coperchietti (12) sui supporti di base (1 e 2) con la chiave (3) e ribaltarli verso il basso.

Importante!

Non caricare le coperture ribaltate verso il basso. In caso contrario le coperture potrebbero subire dei danni o rompersi.

2. Inserire il supporto del sistema modulare di trasporto nella scanalatura (17).

Ulteriori avvertenze sono riportate nelle istruzioni di montaggio dei sistemi modulari di trasporto per supporti.

3. Ribaltare verso l'alto i coperchietti (12) su entrambi i lati e chiuderli con la chiave (3).

Montaggio dei profili di copertura

Se non vengono utilizzati sistemi modulari di trasporto per supporti, è opportuno montare profili di copertura (5) per ridurre al minimo il fruscio aerodinamico.

1. Tagliare i profili di copertura (5) alla lunghezza desiderata.
2. Applicare i profili di copertura (5) sui supporti di base montati (1 e 2) e inserirli nella scanalatura.

Smontaggio

1. Aprire i coperchietti (12) su entrambi i lati con la chiave (3) e sollevarli.
2. Svitare le viti (14) con la leva (16) dai punti di fissaggio (15).
3. Rimuovere i supporti di base dal tetto del veicolo.
4. Chiudere completamente le coperture, vedi le Istruzioni d'uso del veicolo.

Avvertenza

Conservare i supporti di base in un luogo sicuro e pulito. La Mercedes-Benz raccomanda l'utilizzo della custodia di trasporto e di alloggiamento per supporti di base o supporti mancorrenti.

Hartelijk gefeliciteerd met uw nieuwe originele Mercedes-Benz basisdragers.

Wij wensen u veel plezier bij en gemak van het gebruik.

Geldigheid

Deze montagehandleiding voor basisdragers is vrijgegeven voor de Mercedes-Benz EQC, modelserie N293.

De basisdragers worden gebruikt voor het transport van lading op het dak van de auto. Voor het bevestigen van de lading zijn behalve de basisdragers ook nog passende accessoires voor op de dragers (dakbox, skidrager, etc.) nodig. Mercedes-Benz adviseert u om veiligheidsredenen uitsluitend de voor Mercedes-Benz in het kader van deze basisdragers voor gebruik goedgekeurde accessoires te gebruiken.

Afzonderlijke onderdelen

- (1) Basisdrager vóór
- (2) Basisdrager achter
- (3) Sleutel (2 stuks)
- (4) Gereedschap
- (5) Afdekprofiel (2 stuks)

Markeringen

- (6) Montageplaats linksvoor
- (7) Montageplaats linksachter

Technische gegevens

Eigengewicht van de basisdrager:	5,8 kg
Toegestane dakbelasting:	75 kg
Maximumbelading op de basisdragers:	69,2 kg
Nuttige breedte van de basisdragers:	940 mm
Opbouwhoogte van de basisdragers ^a :	115 mm

a. Bijkomende hoogte van de basisdragers, die opgeteld moet worden bij de voertuighoogte.

Algemene aanwijzingen

Volg elke handeling van deze montagehandleiding, de waarschuwingen, de algemene veiligheidsaanwijzingen en de instructies nauwkeurig op.

Als bij de montage problemen optreden, neem dan contact op met een gekwalificeerde werkplaats. Mercedes-Benz adviseert hiervoor een Mercedes-Benz-servicewerkplaats.

Wijzigingen van technische gegevens t.o.v. de afbeeldingen van de montagehandleiding zijn voorbehouden.

Het sleutelnummer is in de sleutel gestanst. Voor eventuele nabestellingen a.u.b. hier het sleutelnummer noteren.

Montage-aanwijzing accessoires voor de basisdragers

Bij het gebruik van accessoires voor de basisdragers wordt geadviseerd de afdekprofielen (5) onder de accessoires voor de basisdragers te monteren. Deze dienen voor de optimalisering van het geluidcomfort. Hiertoe de speciale montage-aanwijzingen in de montagehandleiding van de Mercedes-Benz accessoires voor de basisdragers in acht nemen. Informatie is bovendien verkrijgbaar bij een Mercedes-Benz-servicewerkplaats.

Belangrijke veiligheidsaanwijzingen



WAARSCHUWING

De basisdragers uitsluitend monteren op de Mercedes-Benz EQC, modelserie N293, en volgens deze montagehandleiding.

Anders kunnen de basisdragers, de accessoires voor de basisdragers en/of de bagage van de auto loskomen, waardoor u of anderen letsel kunnen oplopen en/of waardoor een ongeval en/of materiële schade, ook aan de auto, kan worden veroorzaakt.



WAARSCHUWING

De daklading biedt een groter windaangrijpingsvlak en leidt tot een hoger zwaartepunt van de auto en daarmee een veranderd weggedrag. Zo kunnen bijvoorbeeld door het extra gewicht op het dak van de auto de remwerking, het bochtgedrag en het acceleratievermogen van de auto slechter worden.

Daarom ook zonder bagage met gemonteerde basisdragers een maximumsnelheid van 130 km/h niet overschrijden en altijd met de grootst mogelijke voorzichtigheid rijden.

Pas uw rijstijl aan de weg-, verkeers- en weersomstandigheden aan en rijd altijd met de grootst mogelijke voorzichtigheid als u met een lading op het dak van de auto rijdt.



WAARSCHUWING

Houd u altijd aan de maximumdakbelasting en het toegestaan totaalgewicht van de auto, ook bij het gebruik van op de basisdrager gemonteerde accessoires (bijvoorbeeld dakbox, skidrager, etc.).

Anders kunnen de basisdragers, de accessoires voor de basisdragers en/of de lading van de auto loskomen, waardoor u of anderen letsel kunnen oplopen en/of waardoor een ongeval en/of materiële schade, ook aan de auto, kan worden veroorzaakt.

Bij overschrijding van het toegestane totaalgewicht wordt de rijveiligheid nadelig beïnvloed en kunnen de rij-eigenschappen en het stuur- en remgedrag aanzienlijk slechter worden. Overbelaste banden kunnen oververhit raken en daardoor klappen. Er bestaat gevaar voor ongevallen!

Met de belading en de inzittenden altijd het toegestane totaalgewicht van de auto in acht nemen.

Bij gemonteerde basisdragers kan het schuifdak mogelijk niet verder worden geopend. Om het interieur te ventileren, kunt u het schuifdak nog steeds omhoogbrengen. Bij contact met een door Mercedes-Benz goedgekeurde basisdrager wordt het schuifdak iets neergelaten, maar blijft achter omhoog.

Zorg ervoor dat bij gemonteerde accessoires voor de basisdragers (dakbox, skidrager etc.) de achterklep volledig kan worden geopend.

Let op de gewijzigde afmetingen van de auto door de gemonteerde basisdragers.

Rijd nooit met gemonteerde basisdragers in een wasstraat.

Wegens veiligheidsredenen en brandstofbesparing moeten de basisdragers van de auto worden gedemonteerd, indien u ze niet meer gebruikt.

Zorg dat de dakbelading altijd gelijkmatig over alle basisdragers is verdeeld.

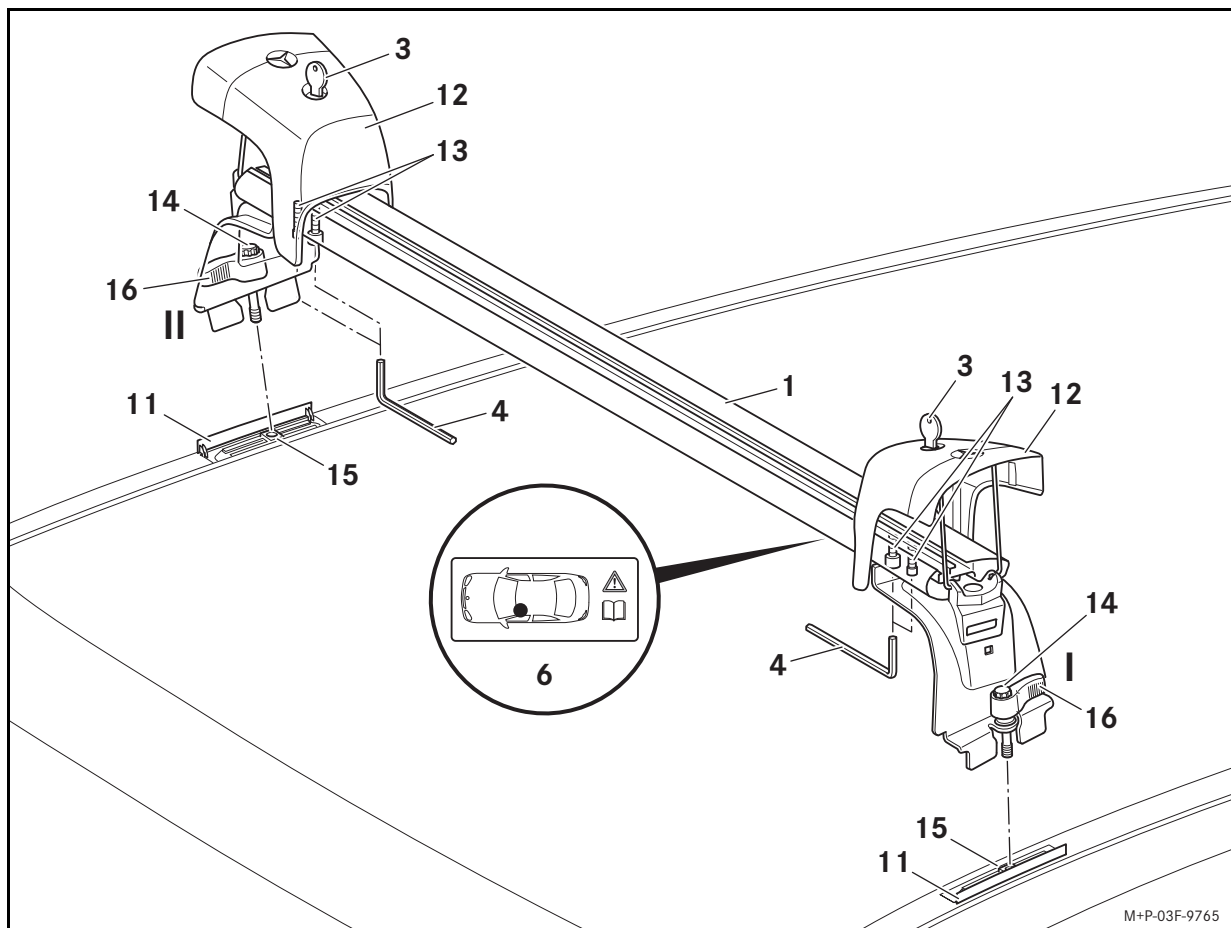

M+P-03F-9765

Montage



WAARSCHUWING

Controleer vóór iedere rit en regelmatig gedurende een langere reis of de basisdrager goed vastzit. Trek de bouten (14) naar behoefte na met de hendels (16). Herhaal de controle, afhankelijk van de toestand van het wegdek, met regelmatige intervallen, in ieder geval uiterlijk na 2.500 km continuegebruik.

Gebruik geen smeermiddelen bij de bouten van de basisdrager. De bouten kunnen vanzelf losraken, waardoor de basisdragers samen met de bagage van uw auto kunnen loskomen, waardoor u of anderen letsel kunnen oplopen of waardoor materiële schade, ook aan uw auto, kan worden veroorzaakt.

Gebruik geen beschadigde of defecte basisdragers of accessoires voor de basisdragers. Anders kunnen de basisdragers samen met de lading van de auto loskomen en daardoor u en anderen letsel toebrengen en/of materiële schade, ook aan de auto, veroorzaken.

De montage/demontage wordt getoond aan de hand van de voorste basisdrager (1). De montage/demontage van de achterste basisdrager (2) moet op gelijke wijze worden uitgevoerd.

De montage met behulp van een tweede persoon uitvoeren.

1. De afdekkingen (11) volledig openen, zie de handleiding van de auto.
2. De afdekkappen (12) aan beide zijden met de sleutel (3) ontgrendelen en opklappen.
3. De bouten (13) met het gereedschap (4) een hele omwenteling losdraaien.

Belangrijk!

Het dak van de auto niet met de voeten van de basisdragers raken. Anders kan de lak worden bekrast of beschadigd.

4. De basisdragers (1) zoals op de inbouwplaats linksvoor (6) getoond zo op het dak van de auto aanbrengen, dat de bouten (14) exact tegenover de bevestigingspunten (15) staan.
5. De hendels (16) omlaagdrukken en de bouten (14) handmatig vastdraaien.
6. De hendels (16) bij de bouten (14) vergrendelen. De bouten (14) met behulp van de hendels (16) handvast aandraaien.
7. De hendels (16) omlaagdrukken en in stand I of II zetten, zodat de afdekkappen (12) omlaag kunnen worden geklapt.

Belangrijk!

De hendels dienen voor het vastzetten van de bouten. Naast het correct aanbrengen en vergrendelen van de afdekkappen borgt u de basisdrager altijd tegen ongewild loskomen.

8. De bouten (13) met het gereedschap (4) vastdraaien.
9. De afdekkappen (12) aan beide zijden omlaag klappen en met de sleutel (3) afsluiten.
10. De achterste basisdrager (2) op dezelfde wijze monteren.

Belading

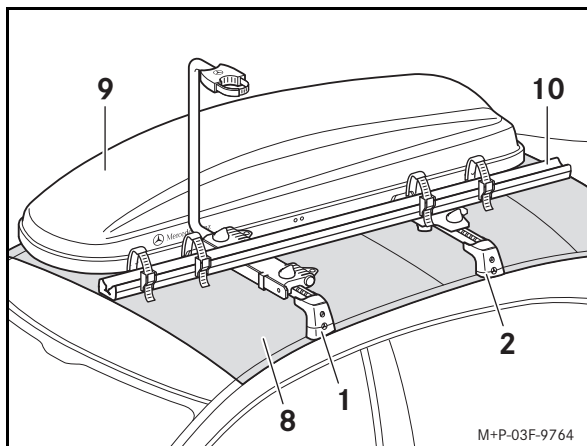

De maximumbelading bepaalt u als volgt (voorbeeld):

Toegestane dakbelasting (8):	75 kg
verminderd met het eigengewicht van de basisdragers (1, 2):	5,8 kg
verminderd met het eigengewicht van de accessoires (9, 10):	19,2 kg
Maximumbelading:	50 kg

Belangrijk!

Let op de toegestane dakbelasting van de auto, zie de handleiding van de auto!

Bij het vervoer van bagage of lading op het dak alle landspecifieke voorschriften en verkeersreglementen in acht nemen. De lading mag niet buiten de wettelijk voorgeschreven afmetingen uitsteken, respectievelijk moet volgens de regels gemarkeerd worden.

Montage van accessoires voor de basisdragers

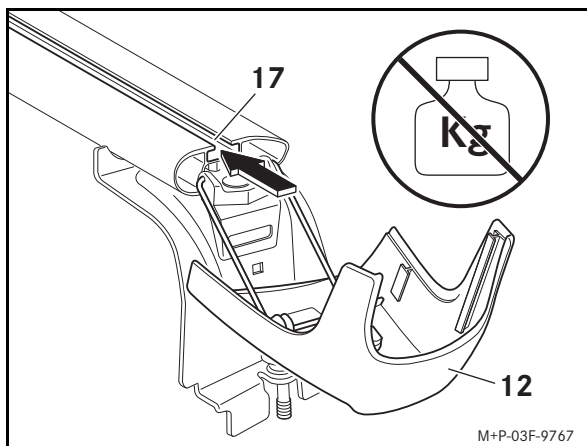

1. De afdekkappen (12) van de basisdragers (1 en 2) met de sleutel (3) ontgrendelen en omlaag klappen.

Belangrijk!

Belast de naar beneden opgeklapte afdekkingen niet. De afdekkingen kunnen worden beschadigd of kunnen afbreken.

2. De houder van het accessoire in de groef (17) schuiven.
Meer aanwijzingen kunt u vinden in de montagehandleiding van het betreffende accessoire voor de basisdragers.
3. De afdekkappen (12) aan beide zijden omhoog klappen en met de sleutel (3) afsluiten.

Montage afdekprofielen

Indien geen accessoires voor de basisdragers worden gebruikt, moeten de afdekprofielen (5) worden aangebracht, om windgeruis te verminderen.

1. De afdekprofielen (5) op de gewenste lengte maken.
2. De afdekprofielen (5) op de gemonteerde basisdragers (1 en 2) plaatsen en in de groef drukken.

Demontage

1. De afdekkappen (12) aan beide zijden met de sleutel (3) ontgrendelen en opklappen.
2. De bouten (14) met de hendels (16) uit de bevestigingspunten (15) schroeven.
3. De basisdragers van het dak van de auto verwijderen.
4. De afdekkingen volledig sluiten, zie de handleiding van de auto.

Aanwijzing

De basisdragers schoon en veilig opbergen. Mercedes-Benz adviseert het gebruik van de transport- en opbergtas voor basis- of relingdragers.



Θερμά συγχαρητήρια για την αγορά του καινούριου σας γνήσιου βασικού φορέα Mercedes-Benz.

Σας ευχόμαστε καλή διασκέδαση κατά τη χρήση του.

Ισχύς

Αυτές οι οδηγίες τοποθέτησης των βασικών φορέων είναι εγκεκριμένες για τη Mercedes-Benz EQC, κατασκευαστική σειρά N293.

Οι βασικοί φορείς χρησιμοποιούν στη μεταφορά φορτίου πάνω στην οροφή του οχήματος. Για τη στερέωση του φορτίου απαιτούνται, εκτός από τους βασικούς φορείς, κατάλληλα πρόσθετα στοιχεία (μπαγκαζιέρα οροφής, βάση για πέδιλα του σκι, κ.λπ.). Για λόγους ασφαλείας, η Mercedes-Benz σας συνιστά να χρησιμοποιείτε για αυτούς τους βασικούς φορείς αξεσουάρ, τα οποία έχουν εγκριθεί για χρήση από τη Mercedes-Benz.

Μεμονωμένα εξαρτήματα

- (1) Βασικός φορέας μπροστά
- (2) Βασικός φορέας πίσω
- (3) Κλειδί (2 τεμάχια)
- (4) Εργαλείο
- (5) Προφίλ κάλυψης (2 τεμάχια)

Θέσεις επισήμανσης

- (6) Σημείο τοποθέτησης μπροστά αριστερά
- (7) Σημείο τοποθέτησης πίσω αριστερά

Τεχνικά χαρακτηριστικά

Καθαρό βάρος των βασικών φορέων:	5,8 kg
Επιτρεπόμενο φορτίο οροφής:	75 kg
Μέγιστο φορτίο επάνω στους βασικούς φορείς:	69,2 kg
Ωφέλιμο πλάτος των βασικών φορέων:	940 mm
Ύψος τοποθέτησης των βασικών φορέων ^a :	115 mm

a. Πρόσθετο ύψος των βασικών φορέων, το οποίο πρέπει να συνυπολογίζεται στο ύψος του οχήματος.

Γενικές οδηγίες

Πρέπει να τηρείτε επακριβώς κάθε βήμα εργασίας των οδηγιών τοποθέτησης, τις προειδοποιητικές οδηγίες, τις γενικές οδηγίες ασφαλείας και τις υποδείξεις.

Σε περίπτωση που προκύψουν δυσκολίες κατά την τοποθέτηση, απευθυνθείτε σε ένα εξειδικευμένο συνεργείο. Η Mercedes-Benz συνιστά έναν Εξουσιοδοτημένο Επισκευαστή Mercedes-Benz.

Με την επιφύλαξη τροποποιήσεων των τεχνικών χαρακτηριστικών σε σχέση με τις εικόνες των οδηγιών τοποθέτησης.

Ο αριθμός κλειδιού είναι εγχάρακτος πάνω στο κλειδί. Σε περίπτωση επαναληπτικών παραγγελιών, παρακαλούμε εισάγετε εδώ τον αριθμό κλειδιού.

Οδηγία τοποθέτησης πρόσθετων στοιχείων φορέα

Κατά τη χρήση πρόσθετων στοιχείων φορέα συνιστάται η τοποθέτηση των προφίλ κάλυψης (5) κάτω από τα πρόσθετα στοιχεία φορέα. Αυτό συμβάλλει στη μεγιστοποίηση της προστασίας από θορύβους. Προσέξτε τις ειδικές οδηγίες τοποθέτησης που περιλαμβάνονται στις οδηγίες τοποθέτησης των πρόσθετων στοιχείων φορέα Mercedes-Benz. Περαιτέρω πληροφορίες θα βρείτε στον Εξουσιοδοτημένο Επισκευαστή Mercedes-Benz της περιοχής σας.

Σημαντικές οδηγίες ασφαλείας



ΠΡΟΕΙΔΟΠΟΙΗΣΗ

Τοποθετήστε τους βασικούς φορείς αποκλειστικά στη Mercedes-Benz EQC, κατασκευαστική σειρά N293 και σύμφωνα με τις παρούσες οδηγίες τοποθέτησης.

Διαφορετικά, οι βασικοί φορείς, τα πρόσθετα στοιχεία τους ή/και το φορτίο μπορεί να απελευθερωθούν από το όχημα και, κατά συνέπεια, να τραυματιστείτε εσείς και άλλα άτομα ή/και να προκληθούν υλικές ζημιές, ακόμη και στο όχημά σας..



ΠΡΟΕΙΔΟΠΟΙΗΣΗ

Το φορτίο οροφής δημιουργεί μεγαλύτερη εκτεθειμένη επιφάνεια στον άνεμο και έχει ως αποτέλεσμα την μετατόπιση του κέντρου βάρους του οχήματος ψηλότερα και, κατά συνέπεια, την αλλαγή της οδικής συμπεριφοράς. Το επιπλέον βάρος στην οροφή του οχήματος μπορεί, για παράδειγμα, να επιδεινώσει τη λειτουργία των φρένων, τη συμπεριφορά του οχήματος στις στροφές και την επιτάχυνσή του.

Για το σκοπό αυτό, ακόμη και χωρίς φορτίο, μην υπερβείτε τη μέγιστη ταχύτητα των 130km/h όταν είναι τοποθετημένοι οι βασικοί φορείς και οδηγείτε πάντα με πολλή προσοχή.

Προσαρμόζετε πάντα τον τρόπο που οδηγείτε στις τρέχουσες συνθήκες του δρόμου, τις συνθήκες της οδικής κυκλοφορίας και τις καιρικές συνθήκες και οδηγείτε με ιδιαίτερη προσοχή, όταν έχετε φορτίο στην οροφή.



ΠΡΟΕΙΔΟΠΟΙΗΣΗ

Τηρείτε οπωσδήποτε το μέγιστο φορτίο οροφής και το επιτρεπόμενο συνολικό βάρος του οχήματος ακόμη και σε περίπτωση χρήσης πρόσθετων στοιχείων (μπαγκαζιέρα οροφής, βάση σκι, κ.λπ.). Διαφορετικά, οι βασικοί φορείς, τα πρόσθετα στοιχεία τους ή/και το φορτίο μπορεί να απελευθερωθούν από το όχημα και, συνεπώς, να τραυματιστείτε εσείς και άλλα άτομα ή/και να προκληθούν υλικές ζημιές, ακόμη και στο όχημά σας.

Σε περίπτωση υπέρβασης του επιτρεπόμενου συνολικού βάρους, επηρεάζεται δυσμενώς η οδηγική ασφάλεια και ενδέχεται να επιδεινωθούν σε μεγάλο βαθμό τα χαρακτηριστικά οδήγησης, καθώς και η συμπεριφορά διεύθυνσης και πέδησης του οχήματος. Τα ελαστικά που φέρουν υπερβολικό φορτίο ενδέχεται να υπερθερμανθούν και, λόγω αυτού, να σκάσουν. Κίνδυνος ατυχήματος!

Το ωφέλιμο φορτίο μαζί με τους επιβάτες του οχήματος δεν πρέπει να υπερβαίνει ποτέ το επιτρεπόμενο συνολικό βάρος του οχήματος.

Η συρόμενη οροφή ενδέχεται να μην ανοίγει με τοποθετημένους τους βασικούς φορείς. Για τον αερισμό του εσωτερικού χώρου οχήματος, μπορείτε να ανασηκώσετε τη συρόμενη οροφή. Σε περίπτωση επαφής με έναν εγκεκριμένο από τη Mercedes-Benz βασικό φορέα, η συρόμενη οροφή χαμηλώνει λίγο, αλλά παραμένει ανασηκωμένη στο πίσω μέρος.

Αν έχετε τοποθετήσει πρόσθετα στοιχεία (μπαγκαζιέρα οροφής, βάση για πέδιλα του σκι, κ.λπ.) βεβαιωθείτε ότι το πίσω καπό ανοίγει εντελώς.

Λάβετε υπόψη τις τροποποιημένες διαστάσεις του οχήματος λόγω των τοποθετημένων βασικών φορέων.

Μην εισέρχετε σε πλυντήριο αυτοκινήτων με τοποθετημένους τους βασικούς φορείς.

Για λόγους ασφαλείας και εξοικονόμησης καυσίμου οι βασικοί φορείς πρέπει να αφαιρούνται από το όχημα όταν δεν χρησιμοποιούνται.

Διασφαλίζετε την ομοιόμορφη κατανομή του φορτίου οροφής σε όλους τους βασικούς φορείς.

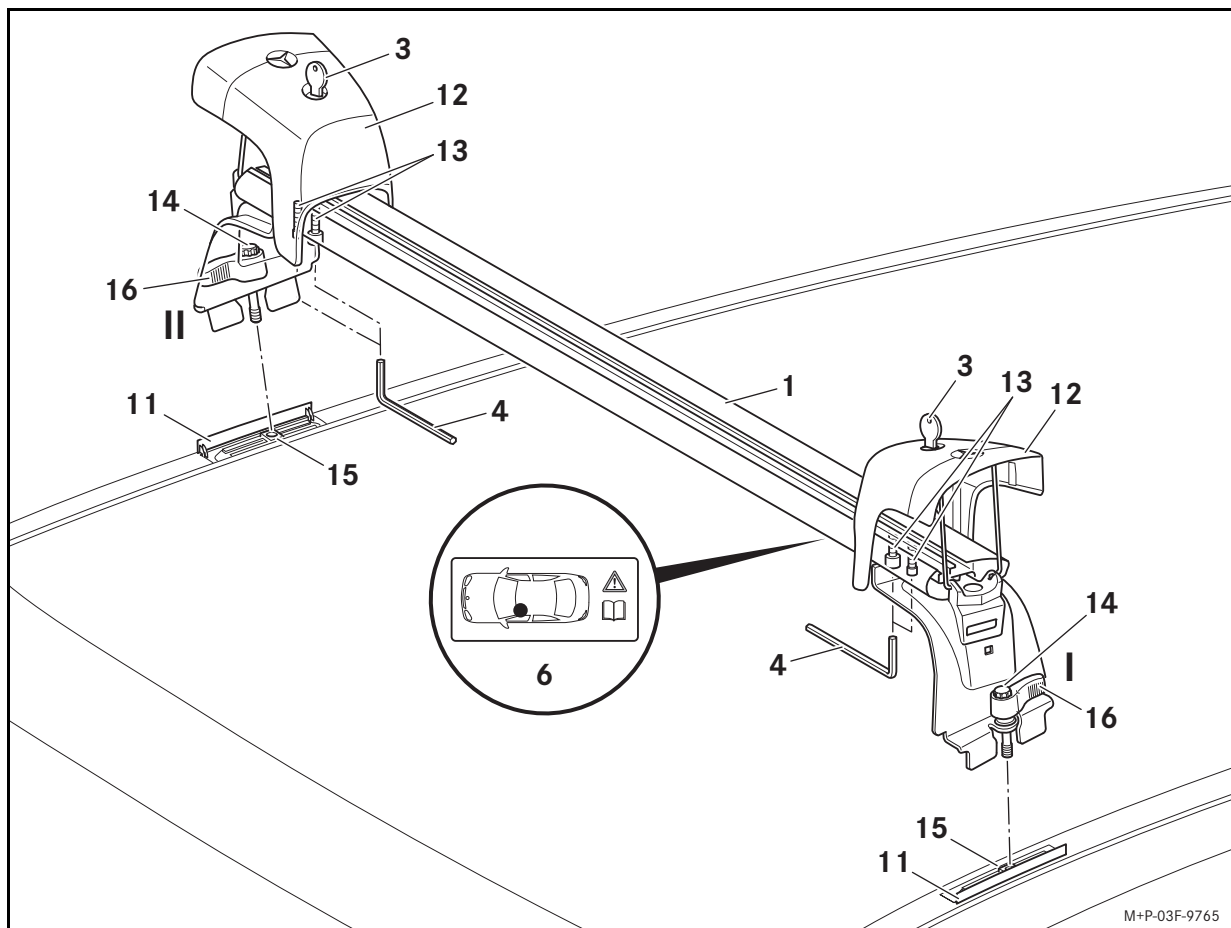

Τοποθέτηση



ΠΡΟΕΙΔΟΠΟΙΗΣΗ

Ελέγξτε τη σταθερή εφαρμογή των βασικών φορέων πριν από κάθε διαδρομή, αλλά και στη διάρκεια μεγάλων διαδρομών. Εάν χρειάζεται σφίξτε κι άλλο τις βίδες (14) με τους μοχλούς (16). Επαναλάβετε αυτόν τον έλεγχο, ανάλογα με την ποιότητα του οδοστρώματος, ανά τακτά διαστήματα, ωστόσο το αργότερο μετά από 2500 km συνεχούς χρήσης.

Μην χρησιμοποιείτε λιπαντικά στις βίδες των βασικών φορέων. Υπάρχει κίνδυνος οι βίδες να χαλαρώσουν από μόνες τους, και οι βασικοί φορείς να απελευθερωθούν από το όχημα μαζί τα πρόσθετα στοιχεία τους και το φορτίο, τραυματίζοντας εσάς και άλλα άτομα ή/και προκαλώντας υλικές ζημιές, μεταξύ άλλων, στο όχημά σας.

Μην χρησιμοποιείτε κατεστραμμένους ή ελαττωματικούς βασικούς φορείς ή πρόσθετα στοιχεία φορέων. Αυτό θα μπορούσε να έχει ως αποτέλεσμα, ο βασικός φορέας με τα πρόσθετα στοιχεία ή/και το φορτίο να απελευθερωθεί από το όχημα, και, συνεπώς, να τραυματιστείτε εσείς και άλλα άτομα ή/και να προκληθούν υλικές ζημιές, ακόμη και στο όχημά σας.

Η τοποθέτηση/εξαγωγή παρουσιάζεται στον μπροστινό βασικό φορέα (1). Η τοποθέτηση/εξαγωγή του πίσω βασικού φορέα (2) πρέπει να γίνεται κατά τον ίδιο τρόπο.

Πραγματοποιήστε την τοποθέτηση με τη βοήθεια ενός δεύτερου ατόμου.

1. Ανοίξτε εντελώς τα καλύμματα (11), βλ. Οδηγίες Χρήσης του οχήματος.
2. Ανοίξτε τα καπάκια (12) και τις δύο πλευρές με κλειδί (3) και σηκώστε τα προς τα επάνω.
3. Λασκάρτε τις βίδες (13) με εργαλείο (4) κατά μία περιστροφή.

Σημαντικό!

Μην ακουμπάτε τις βάσεις του βασικού φορέα στην οροφή του οχήματος. Διαφορετικά μπορεί να προκληθούν γρατσουνιές ή ζημιές στη βαφή.

4. Τοποθετήστε το βασικό φορέα (1) όπως απεικονίζεται στο σημείο τοποθέτησης μπροστά αριστερά (6) πάνω στην οροφή του οχήματος, έτσι ώστε οι βίδες (14) να βρίσκονται ακριβώς επάνω από τα σημεία στερέωσης (15).
5. Πιέστε προς τα κάτω τους μοχλούς (16) και βιδώστε τις βίδες (14) με το χέρι.
6. Στερεώστε τους μοχλούς (16) στις βίδες (14). Σφίξτε καλά τις βίδες (14) με τη βοήθεια των μοχλών (16).
7. Πιέστε τους μοχλούς (16) προς τα κάτω στις θέσεις I ή II, έτσι ώστε τα καπάκια (12) να μπορούν να περιστραφούν προς τα κάτω.

Σημαντικό!

Οι μοχλοί χρησιμεύουν στη σύσφιξη των βιδών. Σε συνδυασμό με τα σωστά τοποθετημένα και ασφαλισμένα καπάκια αποτρέπουν την αυτόνομη απελευθέρωση των βασικών φορέων.

8. Βιδώστε τις βίδες (13) με εργαλείο (4).
9. Γυρίστε προς τα κάτω τα καπάκια (12) και στις δύο πλευρές και ασφαλίστε με το κλειδί (3).
10. Τοποθετήστε με ανάλογο τρόπο τον πίσω βασικό φορέα (2).

Ωφέλιμο φορτίο

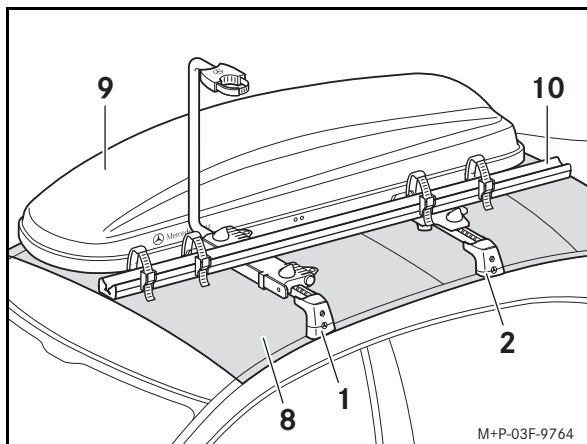

Το μέγιστο ωφέλιμο φορτίο προσδιορίζεται ως εξής (παράδειγμα):

Επιτρεπόμενο φορτίο οροφής (8):	75 kg
μείον το καθαρό βάρος των βασικών φορέων (1, 2):	5,8 kg
μείον το καθαρό βάρος των πρόσθετων στοιχείων (9, 10):	19,2 kg
Μέγιστο ωφέλιμο φορτίο	50 kg

Σημαντικό!

Λάβετε υπόψη το επιτρεπόμενο φορτίο οροφής του οχήματος, βλ. Οδηγίες Χρήσης του οχήματος!

Για μεταφορές στην οροφή πρέπει να λαμβάνονται υπόψη οι προδιαγραφές του Νόμου περί εγκρίσεως τύπου των οχημάτων, καθώς και όλοι οι κανονισμοί που ισχύουν στην εκάστοτε χώρα. Το φορτίο δεν επιτρέπεται να προεξέχει πάνω από τις νομικά προδιαγραφόμενες διαστάσεις και πρέπει να φέρει τις κατάλληλες επισημάνσεις.

Τοποθέτηση πρόσθετων στοιχείων στους φορείς

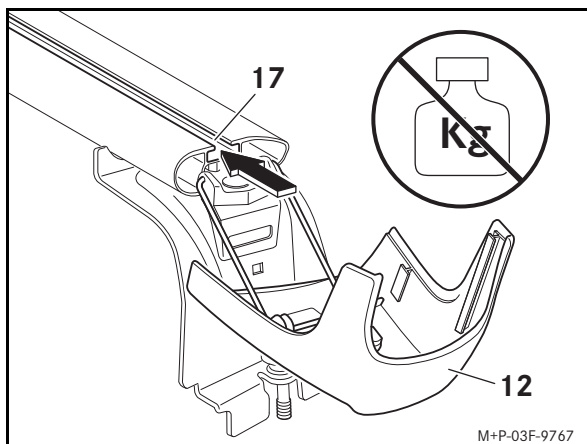

1. Ανοίξτε τα καπάκια (12) στους βασικούς φορείς (1 και 2) με κλειδί (3) και γυρίστε τα προς τα κάτω.

Σημαντικό!

Μην τοποθετείτε φορτίο πάνω στα καλύμματα που έχουν γυρίσει προς τα κάτω. Τα καλύμματα μπορεί να υποστούν ζημιά ή να σπάσουν.

2. Ωθήστε τη βάση του πρόσθετου στοιχείου μέσα στην αυλάκωση (17). Περαιτέρω οδηγίες θα βρείτε στις οδηγίες τοποθέτησης των εκάστοτε πρόσθετων στοιχείων στους φορείς.
3. Γυρίστε τα καπάκια (12) και στις δύο πλευρές προς τα επάνω και ασφαλίστε με κλειδί (3).

Τοποθέτηση προφίλ κάλυψης

Αν δεν χρησιμοποιούνται πρόσθετα στοιχεία στους φορείς, πρέπει να τοποθετούνται τα προφίλ κάλυψης (5) για να ελαχιστοποιούνται οι αεροδυναμικοί θόρυβοι.

1. Κόψτε τα προφίλ κάλυψης (5) στο απαιτούμενο μήκος.
2. Τοποθετήστε τα προφίλ κάλυψης (5) πάνω στους τοποθετημένους βασικούς φορείς (1 και 2) και πιέστε τα μέσα στην εσοχή.

Εξαγωγή

1. Ανοίξτε τα καπάκια (12) και τις δύο πλευρές με κλειδί (3) και σηκώστε τα προς τα επάνω.
2. Ξεβιδώστε τις βίδες (14) με τους μοχλούς (16) από τα σημεία στερέωσης (15).
3. Αφαιρέστε τους βασικούς φορείς από την οροφή του οχήματος.
4. Κλείστε τελείως τα καλύμματα, βλ. Οδηγίες Χρήσης του οχήματος.

Οδηγία

Φυλάσσετε τους βασικούς φορείς σε καθαρό και ασφαλές σημείο. Η Mercedes-Benz συνιστά τη χρήση μιας τσάντας μεταφοράς και φύλαξης για βασικούς φορείς ή μπάρες οροφής.



Поздравляем Вас с приобретением новой оригинальной траверсы "Мерседес-Бенц"!

Мы желаем Вам приятного использования.

Сфера действия

Настоящее руководство по монтажу траверс предназначено для автомобилей "Мерседес-Бенц" EQC модельного ряда N293.

Траверсы необходимы для транспортировки груза на крыше автомобиля. Для крепления груза, помимо траверс, необходимы подходящие крепежные конструкции (контейнер на крышу, держатель для лыж и т. д.). Из соображений безопасности "Мерседес-Бенц" рекомендует использовать с данными траверсами только допущенные со стороны "Мерседес-Бенц" принадлежности.

Компоненты

- (1) Передняя траверса
- (2) Задняя траверса
- (3) Ключ (2 шт.)
- (4) Вспомогательный инструмент
- (5) Облицовочный профиль (2 шт.)

Маркировка

- (6) Место установки впереди слева
- (7) Место установки сзади слева

Технические характеристики

Собственная масса траверс:	5,8 кг
Нормативная нагрузка на крышу:	75 кг
Максимальная нагрузка на траверсы:	69,2 кг
Полезная ширина траверс:	940 мм
Высота траверс ^a :	115 мм

a. Дополнительная высота траверс, которую необходимо добавить к высоте автомобиля.

Общие указания

Выполняйте каждую рабочую операцию в точном соответствии с руководством по монтажу, предупредительными указаниями, общими указаниями по безопасности и указаниями.

При возникновении затруднений с монтажом обращайтесь в специализированную мастерскую с квалифицированным персоналом. "Мерседес-Бенц" рекомендует для этого обратиться в пункт ТО "Мерседес-Бенц".

Изделие может отличаться в технических деталях от иллюстраций в руководстве по монтажу.

Номер ключа нанесен на ключе. Внесите его сюда для использования при последующем заказе.

Указание по монтажу крепежных конструкций

При использовании крепежных конструкций рекомендуем монтировать под крепежные конструкции облицовочные профили (5). Это способствует повышению уровня акустического комфорта. Учитывайте специальные указания по монтажу, приведенные в руководстве по монтажу крепежных конструкций "Мерседес-Бенц". Подробную информацию Вы можете получить также в Вашем пункте ТО "Мерседес-Бенц".

Важные указания по безопасности



ПРЕДУПРЕЖДЕНИЕ

Траверсы разрешено монтировать только на автомобили "Мерседес-Бенц" EQC модельного ряда N293 и в соответствии с указаниями руководства по монтажу.

В противном случае траверсы, крепежные конструкции и /или груз могут сорваться с автомобиля и травмировать Вас и окружающих и /или причинить ущерб, в т. ч. Вашему автомобилю.



ПРЕДУПРЕЖДЕНИЕ

Груз на крыше увеличивает площадь, воспринимающую ветровую нагрузку, и повышает центр тяжести автомобиля, в результате чего изменяются динамические свойства автомобиля. Дополнительный вес на крыше автомобиля может, например, негативно сказываться на эффективности торможения, прохождении поворотов и ускорении автомобиля.

Не превышайте даже без загрузки установленных траверс максимальную скорость движения 130км/ч и всегда производите движение с особой внимательностью.

Управляя автомобилем с грузом на крыше, будьте особенно осторожны, всегда согласовывайте стиль вождения с состоянием дорожного полотна, дорожными и погодными условиями.



ПРЕДУПРЕЖДЕНИЕ

В обязательном порядке соблюдайте максимально допустимую нагрузку на крышу и полную нормативную массу автомобиля, в том числе и при использовании крепежных конструкций (контейнера на крышу, держателей для лыж и т. д.). В противном случае траверсы, крепежные конструкции и /или груз могут сорваться с автомобиля и травмировать Вас и окружающих и /или причинить ущерб, в т. ч. Вашему автомобилю.

Превышение полной нормативной массы отрицательно сказывается на безопасности движения, ходовых и тормозных качествах, а также на управляемости автомобиля. Превышение нагрузки на шины может привести к перегреву и вследствие этого к лопанию шины. Существует опасность аварии!

При загрузке Вашего автомобиля включая массу сидящих в автомобиле всегда соблюдайте допустимые значения полной нормативной массы.

При установленных траверсах панорамная сдвижная панель крыши может открываться не полностью. Для вентиляции салона автомобиля сдвижной верхний люк можно, однако, как обычно поднять. При соприкосновении с допущенной "Мерседес-Бенц" траверсой сдвижной верхний люк немного опускается, но задняя часть его при этом остается поднятой.

Убедитесь в том, что при установленных крепежных конструкциях (контейнере на крышу, держателе для лыж и т. д.) Вы можете полностью открыть крышку багажника / дверь багажного отделения.

Помните о том, что вследствие установки траверс изменяются габаритные размеры автомобиля.

Не мойте автомобиль с установленными траверсами в автоматической моечной установке.

Из соображений безопасности и для экономии топлива траверсы при неиспользовании следует демонтировать с крыши автомобиля.

Обеспечивайте равномерное распределение груза на все траверсы.

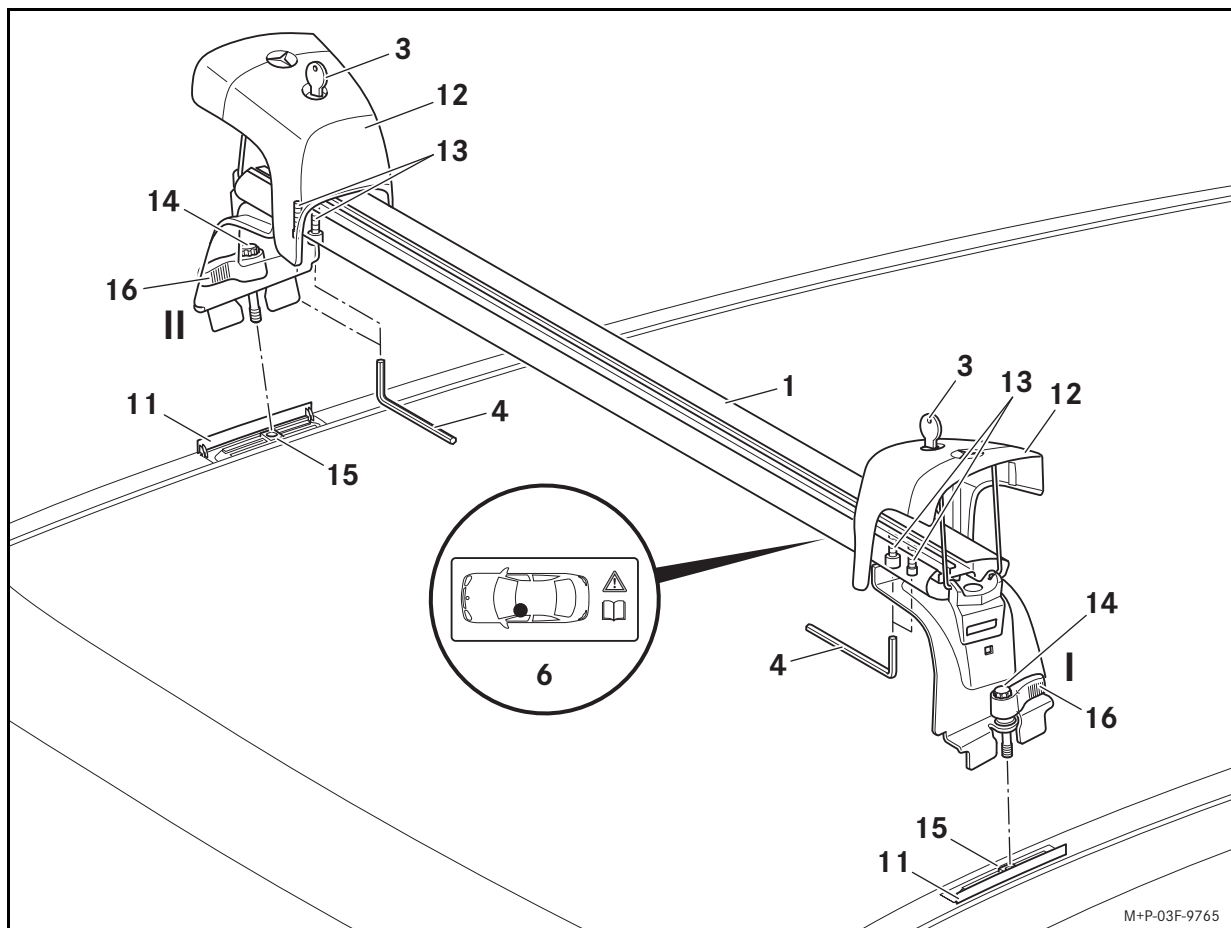

Монтаж



ПРЕДУПРЕЖДЕНИЕ

Перед каждой поездкой, а также во время длительной поездки проверяйте прочность крепления траверс. При необходимости подтяните винты (14) при помощи рычага (16). Повторяйте контроль через определенное время в зависимости от состояния дороги, при длительной эксплуатации автомобиля – максимум через 2500 км.

Не смазывайте винты траверс. Иначе может произойти ослабление винтов, и траверсы вместе с крепежными конструкциями и грузом могут сорваться с крыши автомобиля и травмировать Вас и окружающих и /или причинить ущерб, в т. ч. Вашему автомобилю.

Не пользуйтесь поврежденными или бракованными траверсами или крепежными конструкциями на крыше. Траверса вместе с крепежными конструкциями и грузом может сорваться с автомобиля и травмировать Вас или окружающих и / или причинить ущерб, в т. ч. Вашему автомобилю.

Монтаж / демонтаж демонстрируется на примере передней траверсы (1). Монтаж / демонтаж задней траверсы (2) производится аналогично.

Производите монтаж вдвоем.

1. Полностью откройте крышки (11), см. руководство по эксплуатации автомобиля.
2. Откройте защитные крышки (12) с обеих сторон с помощью ключа (3) и откиньте их вверх.
3. Открутите винты (13) на один оборот с помощью инструмента (4).

Важно!

Следите за тем, чтобы траверса не соприкасалась с крышей автомобиля. Иначе Вы можете поцарапать или повредить лак.

4. Установите траверсу (1) на крышу автомобиля так, как показано на примере места крепления впереди слева (6), чтобы винты (14) находились точно над точками крепления (15).
5. Нажмите рычаг (16) вниз и вручную плотно закрутите винты (14).
6. Зафиксируйте рычаг (16) в винтах (14). Плотно затяните винты (14) с помощью рычага (16).
7. Нажмите рычаг (16) вниз в положение I или II, чтобы можно было откинуть защитные крышки (12) вниз.

Важно!

Рычаги необходимы для плотного затягивания винтов. В сочетании с правильно установленными и закрытыми на ключ защитными крышками они предохраняют самопроизвольное ослабление винтов траверс.

8. Плотно затяните винты (13) с помощью вспомогательного инструмента (4).
9. Опустите защитные крышки (12) с обеих сторон вниз и закройте их на ключ (3).
10. Аналогичным образом произведите монтаж задней траверсы (2).

Полезная нагрузка

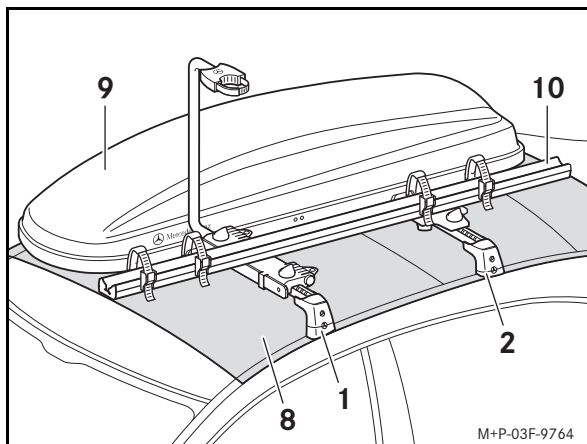

Максимальная полезная нагрузка определяется следующим образом (пример):

Нормативная нагрузка на крышу (8):	75 кг
минус собственная масса траверс (1,2):	5,8 кг
минус собственная масса крепежных конструкций (9, 10):	19,2 кг
Максимальная полезная нагрузка:	50 кг

Важно!

Соблюдайте нормативную нагрузку на крышу автомобиля, см. руководство по эксплуатации автомобиля!

При перевозке груза на крыше необходимо соблюдать Технические требования к эксплуатации безрельсового транспорта (в Германии: StVZO), а также действующие национальные предписания. Груз не должен превышать предписанные законодательством габариты и должен иметь соответствующую маркировку.

Монтаж крепежных конструкций

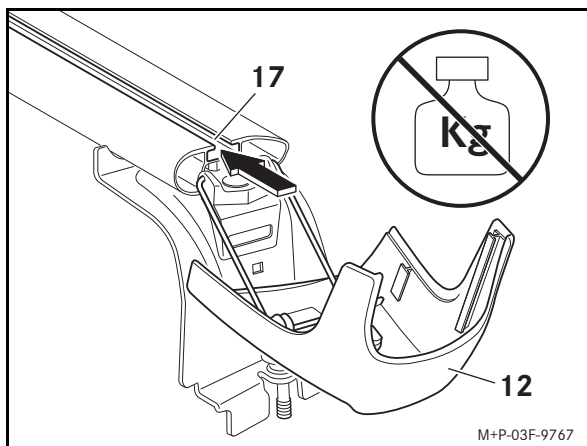

1. Откройте защитные колпачки (12) на траверсах (1 и 2) с помощью ключа (3) и откиньте их вниз.

Важно!

Не подвергайте нагрузке откиннутые вниз крышки. Это может привести к повреждению или поломке крышек.

2. Задвиньте держатель крепежной конструкции в паз (17).
Дальнейшие указания Вы найдете в руководстве по монтажу соответствующих крепежных конструкций.
3. Поднимите защитные крышки (12) с обеих сторон вверх и закройте их на ключ (3).

Монтаж облицовочных профилей

Если крепежные конструкции не используются, необходимо установить облицовочные профили (5), чтобы снизить шум, обуславливаемый потоком воздуха.

1. Отрежьте облицовочные профили (5) на требуемую длину.
2. Положите облицовочные профили (5) на монтированные траверсы (1 и 2) и вдавите в паз.

Демонтаж

1. Откройте защитные крышки (12) с обеих сторон с помощью ключа (3) и откиньте их вверх.
2. Вывинтите винты (14) с помощью рычага (16) из точек крепления (15).
3. Снимите траверсы с крыши автомобиля.
4. Полностью закройте крышки, см. руководство по эксплуатации автомобиля.

Указание

Храните траверсы в чистом и надежном месте. "Мерседес-Бенц" рекомендует использовать чехол для перевозки и хранения траверс и рейлинговых держателей.

Поздравяваме Ви за покупката на новия Ви оригинален базов носач от Mercedes-Benz.

Желаем Ви приятни изживявания по време на експлоатацията на продукта.

Валидност

Настоящото ръководство за монтаж на базовите носачи е одобрено за автомобили Mercedes-Benz EQC, конструктивна серия N293.

Базовите носачи служат за транспорт на товар върху покрива на автомобила. За укрепване на товара към базовите носачи допълнително са необходими и подходящи надстройки на багажника (покривна кутия, кутия за ски и др.). От съображения за безопасност Mercedes-Benz Ви препоръчва да използвате само аксесоари, одобрени за Mercedes-Benz в комбинация с базовите носачи.

Отделни части

- (1) Базов носач отпред
- (2) Базов носач отзад
- (3) Ключ (2 броя)
- (4) Инструмент
- (5) Покриващ профил (2 броя)

Позиции на регистрационни номера

- (6) Място за монтаж отпред вляво
- (7) Място за монтаж отзад вляво

Технически данни

Собствено тегло на базовите носачи:	5,8 кг
Допустимо натоварване на покрива:	75 кг
Максимално допълнително натоварване върху базовите носачи:	69,2 кг
Полезна ширина на базовите носачи:	940 мм
Монтажна височина на базовите носачи ^a :	115 мм

a. Допълнителна височина на базовите носачи, която трябва да се сметне заедно с височината на автомобила.

Общи указания

Всяка отделна стъпка от ръководството за монтаж, предупрежденията, общите съвети за безопасност и указанията трябва да се спазват точно.

Ако при монтажа възникнат затруднения, моля, обърнете се към квалифициран специализиран сервиз. За целта Mercedes-Benz Ви препоръчва оторизиран сервиз на Mercedes-Benz.

Запазва се правото за промени на технически детайли по отношение на изображения от ръководството за монтаж.

Номерът на ключа е щампован върху ключа. За евентуални допълнителни поръчки, моля, въведете номера на ключа тук.

Указания за монтаж на базовите носачи

При използването на базови носачи се препоръчва покриващите профили (5) да се монтират под базовите носачи. Това служи за оптимизиране на акустичния комфорт. За тази цел обърнете внимание на специалните указания за монтаж в ръководството за монтаж на Вашите базови носачи на Mercedes-Benz. Информация можете да получите от Вашата сервизна база на Mercedes-Benz.

Важни указания за безопасност



ПРЕДУПРЕЖДЕНИЕ

Монтирайте базовите носачи само на автомобили Mercedes-Benz EQC, конструктивна серия N293 и в съответствие с настоящото ръководство за монтаж.

В противен случай базовите носачи, надстройките на багажника и/или товарът могат да се освободят от автомобила и така да наранят Вас и други лица и/или да причинят материални щети, вкл. по автомобила Ви.



ПРЕДУПРЕЖДЕНИЕ

Натоварването на покрива представлява голяма повърхност на съпротивление срещу вятъра и води до повишаване на центъра на тежестта на автомобила, а по този начин и до промяна в поведението му по време на движение. Така например допълнителната тежест върху покрива на автомобила може да влоши спирачното действие, поведението в завои и възможността за ускоряване на автомобила.

Дори и без допълнително натоварване, когато базовите носачи са монтирани, не превишавайте максималната скорост от 130 км/ч и шофирайте винаги с повишено внимание.

Винаги съобразявайте стила си на шофиране с актуалните пътни условия, пътният трафик и метеорологичните условия и шофирайте много внимателно, когато има товар върху покрива.



ПРЕДУПРЕЖДЕНИЕ

Задължително спазвайте максималното натоварване на покрива и допустимото общо тегло на автомобила, вкл. при използване на надстройки на багажника (покривен багажник-кутия, държач за ски и др.). В противен случай базовите носачи, надстройките на багажника и/или товарът могат да се освободят от автомобила и така да наранят Вас и други лица и/или да причинят материални щети, вкл. по автомобила Ви.

При превишаване на допустимото общо тегло безопасността на движение е намалена, характеристиките на движение, както и поведението на кормилното управление и спирачките може значително да се влошат. Претоварените гуми могат да прегреят и да се пръснат. Съществува опасност от произшествие!

Винаги спазвайте допустимото общо тегло на автомобила с товара, включително пътниците в автомобила.

При монтирани базови носачи плъзгащият се люк по всяка вероятност не може да бъде отворен. За да проветрите купето на автомобила, можете допълнително да повдигнете плъзгащия се люк. При контакт с одобрени от Mercedes-Benz базови носачи, плъзгащият се люк се снижава малко, но остава повдигнат отзад.

Уверете се, че при монтирани надстройки на багажника (покривен багажник-кутия, държач за ски и др.) може напълно да отворите задния капак на автомобила.

Вземете под внимание размерите на автомобила, променени вследствие на монтираните базови носачи.

Не посещавайте автомивка с монтирани базови носачи.

От съображения за сигурност и с цел икономия на гориво базовите носачи следва да се демонтират от автомобила, когато не се ползват.

Уверете се, че натоварването на покрива е равномерно разпределено между всички базови носачи.

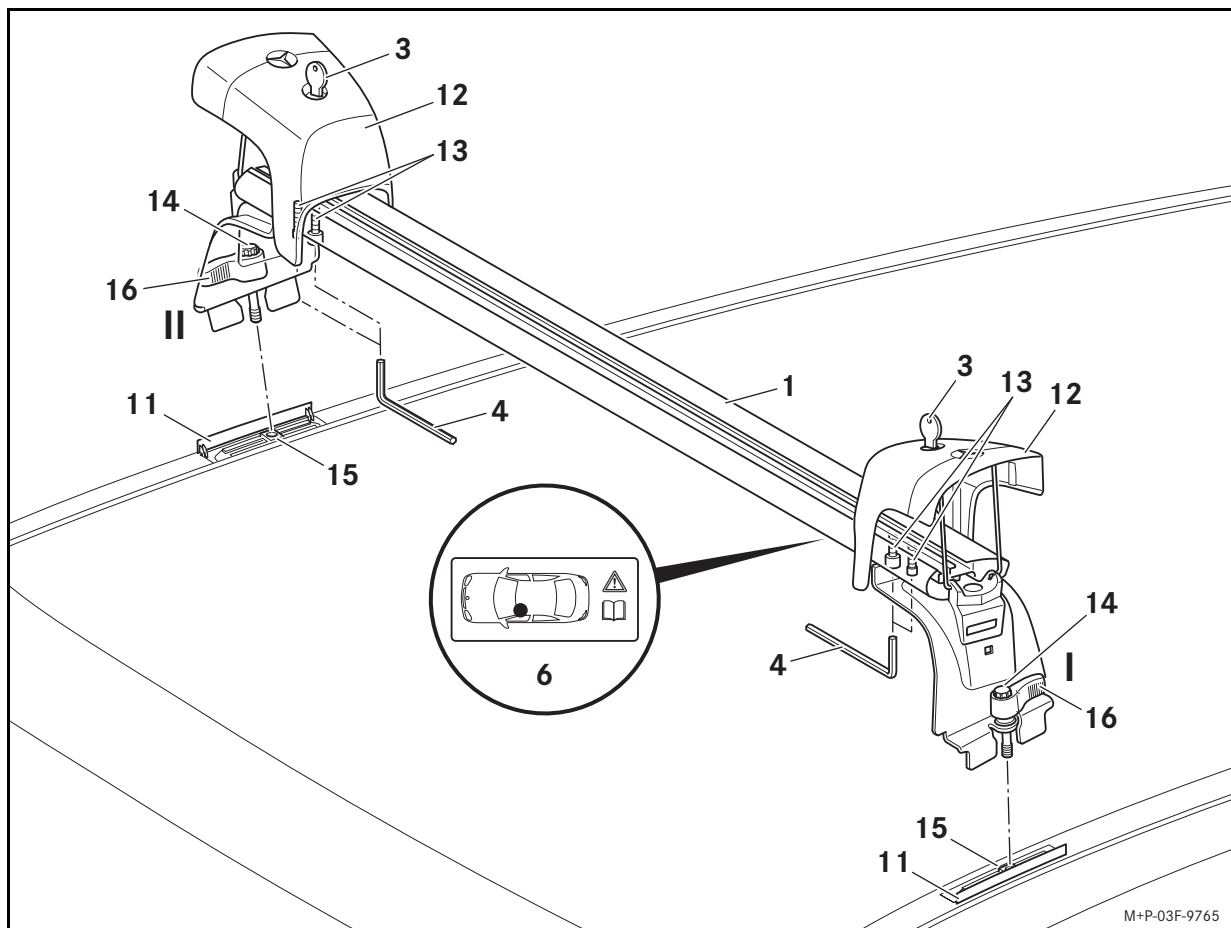

M+P-03F-9765

Монтаж



ПРЕДУПРЕЖДЕНИЕ

Проверявайте за правилно закрепване на носачите за багажника преди всяко пътуване, а също и по време на по-продължително пътуване. При необходимост изтеглете винтовете (14) с лоста (16). Повтаряйте тази проверка в зависимост от състоянието на пътното платно на редовни интервали, но най-късно след 2500 км постоянно използване.

Не ползвайте смазочни материали за винтовете на базовите носачи. Винтовете биха могли да се разхлабят от само себе си и съществува опасност базовите носачи да се освободят заедно с товара и надстройките за багажник от Вашия автомобил и така да наранят Вас и други лица и/или да причинят материални щети, вкл. по автомобила Ви.

Не използвайте повредени или дефектни базови носачи, респ. повредени или дефектни надстройки на багажника. Базовите носачи заедно с надстройките на багажника и товарът могат да се освободят от автомобила и така да наранят Вас и други лица и/или да причинят материални щети, вкл. по автомобила Ви.

Показан е монтажът/демонтажът на предния базов носач (1). Монтажът/демонтажът на задния базов носач (2) се извършва аналогично, със съответните промени.

Извършвайте монтажа с помощта на втори човек.

1. Отворете напълно капачиците (11), вж. ръководството за експлоатация на автомобила.
2. Отворете и повдигнете предпазните капачки (12) от двете страни с помощта на ключ (3).
3. Освободете с един оборот винтовете (13) с помощта на инструмент (4).

Важно!

Не докосвайте покрива на автомобила с опорите на базовия носач. В противен случай може да повредите или да надраскате лаковото покритие.

4. Поставете базовите носачи (1) върху покрива на автомобила отпред вляво (6) както е показано на мястото за монтаж, така че винтовете (14) да застанат точно над точките за прикрепване (15).
5. Натиснете лоста (16) надолу и затегнете на ръка винтовете (14).
6. Фиксирайте лоста (16) на винтовете (14). Затегнете здраво винтовете (14) с помощта на лост (16).
7. Натиснете лоста (16) надолу и сменяйте позиции I или II, така че предпазните капачета (12) да могат да се затворят надолу.

Важно!

Лостовите служат за затягане на винтовете. С оглед на правилното поставяне и блокиране на покриващите капачки обезопасете носача за багажник срещу саморазхлабване.

8. Затегнете винтовете (13) с помощта на инструмент (4).
9. Наклонете покриващите капачки (12) от двете страни надолу и затворете с помощта на ключ (3).
10. Монтирайте задния базов носач (2) по същия начин.

Допълнително натоварване

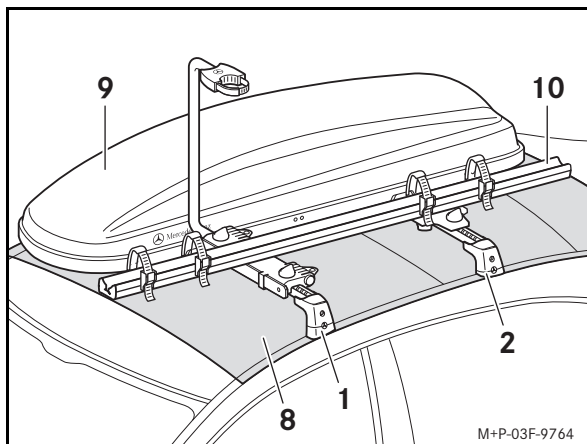

Максималното допълнително натоварване можете да определите, както следва (пример):

Допустимо натоварване на покрива (8):	75 кг
минус собственото тегло на базовите носачи (1, 2):	5,8 кг
минус собственото тегло на надстройките (9,10):	19,2 кг
Максимално допълнително натоварване:	50 кг

Важно!

Спазвайте допустимото натоварване на покрива, вж. ръководство за експлоатация на автомобила!

При транспортиране на товар върху покрива трябва да се спазват разпоредбите на Наредбата за издаване на разрешителни за сухопътен транспорт (StVZO), както и специфичните за страната изисквания. Товарът не трябва да надвишава определените със закон размери или трябва да бъде обозначен по съответния начин.

Монтаж на надстройки на багажника

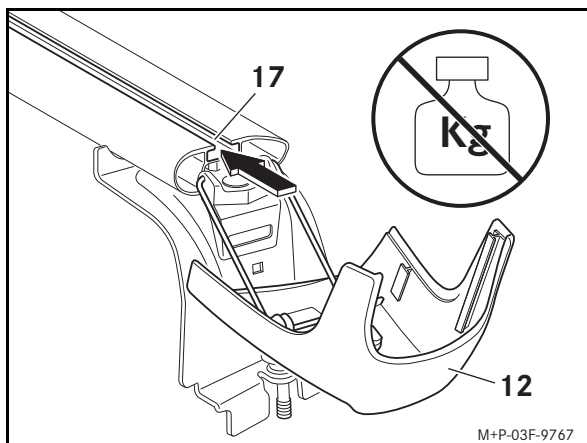

1. Отворете и наклонете надолу покриващите капачки (12) към базовите носачи (1 и 2) с ключа (3).

Важно!

Не натоварвайте отворените надолу капачки. Покриващите капачки могат да се повредят или да се счупят.

2. Пъхнете държача на надстройката в жлеба (17).
За допълнителни указания вижте ръководството за монтаж на съответните надстройки на багажника.
3. Повдигнете предпазните капачки (12) от двете страни и затворете с помощта на ключ (3).

Монтаж на покриващи профили

Ако не се използват надстройки на багажника, трябва да се монтират покривните профили (5), за да се намали шумът от вятъра.

1. Скъсете покриващите профили (5) до необходимата дължина.
2. Поставете покривния профил (5) върху монтираните базови носачи (1 и 2) и след това ги поставете с натиск в жлеба.

Демонтаж

1. Отворете и повдигнете предпазните капачки (12) от двете страни с помощта на ключ (3).
2. Развийте винтовете (14) с помощта на лост (16) от точките за прикрепване (15).
3. Свалете базовите носачи от покрива на автомобила.
4. Затворете напълно капачите, вж. ръководството за експлоатация на автомобила.

Указание

Приберете носачите за багажник върху покрива на чисто и сигурно място. Mercedes-Benz Ви препоръчва да използвате чантата за транспорт и съхранение за базовите носачи или за носачите за багажник върху покрива.



Félicitations pour l'acquisition de vos nouvelles barres de toit d'origine Mercedes-Benz.

Nous vous souhaitons beaucoup de plaisir lors de leur utilisation.

Validité

Ces instructions de montage des barres de toit s'appliquent au Mercedes-Benz EQC, série N293.

Les barres de toit servent à transporter des charges sur le toit du véhicule. Outre les barres de toit, des accessoires de portage adaptés (coffre de toit, porte-skis, etc.) sont nécessaires pour arrimer les charges. Pour des raisons de sécurité, Mercedes-Benz vous recommande de n'utiliser que des accessoires homologués pour Mercedes-Benz avec ces barres de toit.

Détail des pièces

- (1) Barre de toit avant
- (2) Barre de toit arrière
- (3) Clé (2 pièces)
- (4) Outil
- (5) Profilé de recouvrement (2 pièces)

Marquages

- (6) Emplacement de montage avant gauche
- (7) Emplacement de montage arrière gauche

Caractéristiques techniques

Poids propre des barres de toit:	12.8 lbs (5.8 kg)
Charge autorisée sur le toit:	165.4 lbs (75 kg)
Charge maximale sur les barres de toit:	152.6 lbs (69.2 kg)
Largeur utilisable des barres de toit:	37 inch (940 mm)
Hauteur de montage des barres de toit ^a :	4.5 inch (115 mm)

a. Hauteur supplémentaire des barres de toit, à ajouter à la hauteur du véhicule.

Remarques générales

Suivez scrupuleusement, point par point, les instructions de montage, les avertissements, les consignes générales de sécurité et les recommandations d'ordre général.

En cas de difficultés lors du montage, veuillez vous adresser à un atelier qualifié. Mercedes-Benz vous recommande pour cela de vous adresser à un point de service Mercedes-Benz.

Sous réserve de modification de détails techniques par rapport aux illustrations de ces instructions de montage.

Le numéro de clé est gravé sur la clé. Indiquez ici le numéro de clé pour toute nouvelle commande.

Consigne de montage des accessoires de portage

Lors de l'utilisation d'accessoires de portage, il est recommandé de monter les profilés de recouvrement (5) sous les accessoires de portage. Ceci permet d'optimiser le confort acoustique. Tenez compte des consignes de montage spécifiques figurant dans les instructions de montage de vos accessoires de portage Mercedes-Benz. Pour de plus amples informations, adressez-vous à un point de service Mercedes-Benz.

Consignes de sécurité importantes



ATTENTION

Ne montez les barres de toit que sur les véhicules Mercedes-Benz EQC, série N293 et conformément à ces instructions de montage.

Sinon, les barres de toit, les accessoires de portage et/ou les objets transportés risquent de se détacher du véhicule et de vous blesser ou de blesser d'autres personnes et/ou de causer des dommages matériels, y compris à votre véhicule.



ATTENTION

La charge transportée sur le toit représente une augmentation de la surface exposée au vent et entraîne une élévation du centre de gravité du véhicule et par conséquent une modification de son comportement routier. Le poids supplémentaire transporté sur le toit peut par exemple altérer l'effet de freinage, la tenue de route dans les virages et la capacité d'accélération du véhicule.

Par conséquent, ne dépassez pas la vitesse maximale de 80 mp/h (130 km/h) et conduisez toujours avec beaucoup de prudence lors de l'utilisation des barres de toit, même si elles ne sont pas chargées.

Adaptez toujours votre style de conduite aux conditions routières, à la circulation et aux conditions météorologiques du moment et redoublez de prudence lorsque vous roulez avec le toit chargé.



ATTENTION

Respectez impérativement la charge maximale sur le toit et le poids total autorisé du véhicule, même lors de l'utilisation d'accessoires de portage (coffre de toit, porte-skis, etc.). Sinon, les barres de toit, les accessoires de portage et/ou les objets transportés risquent de se détacher du véhicule et de vous blesser ou de blesser d'autres personnes et/ou de causer des dommages matériels, y compris à votre véhicule.

Le dépassement du poids total autorisé compromet la sécurité de marche, ce qui peut considérablement altérer le comportement routier, la manœuvrabilité et le comportement au freinage. Des pneus surchargés peuvent surchauffer et par conséquent éclater. Il y a risque d'accident.

Veillez à ce que le poids total autorisé ne soit pas dépassé du fait de la charge utile, occupants compris.

Il est possible que le toit ouvrant ne se laisse pas ouvrir lorsque les barres de toit sont montées. Vous pouvez toujours soulever le toit ouvrant pour ventiler l'habitacle. En cas de contact avec une barre de toit agréée par Mercedes-Benz, le toit ouvrant s'abaisse légèrement, mais l'arrière du toit reste soulevé.

Lorsque des accessoires de portage (coffre de toit, porte-skis, etc.) sont montés, assurez-vous que le hayon peut être complètement ouvert.

Tenez compte de la modification des dimensions du véhicule suite au montage des barres de toit.

Ne passez pas dans une station de lavage automatique avec les barres de toit montées.

Pour des raisons de sécurité et d'économie de carburant, nous vous recommandons de démonter les barres de toit lorsqu'elles ne sont pas utilisées.

Assurez-vous que la charge transportée sur le toit est répartie uniformément sur toutes les barres de toit.

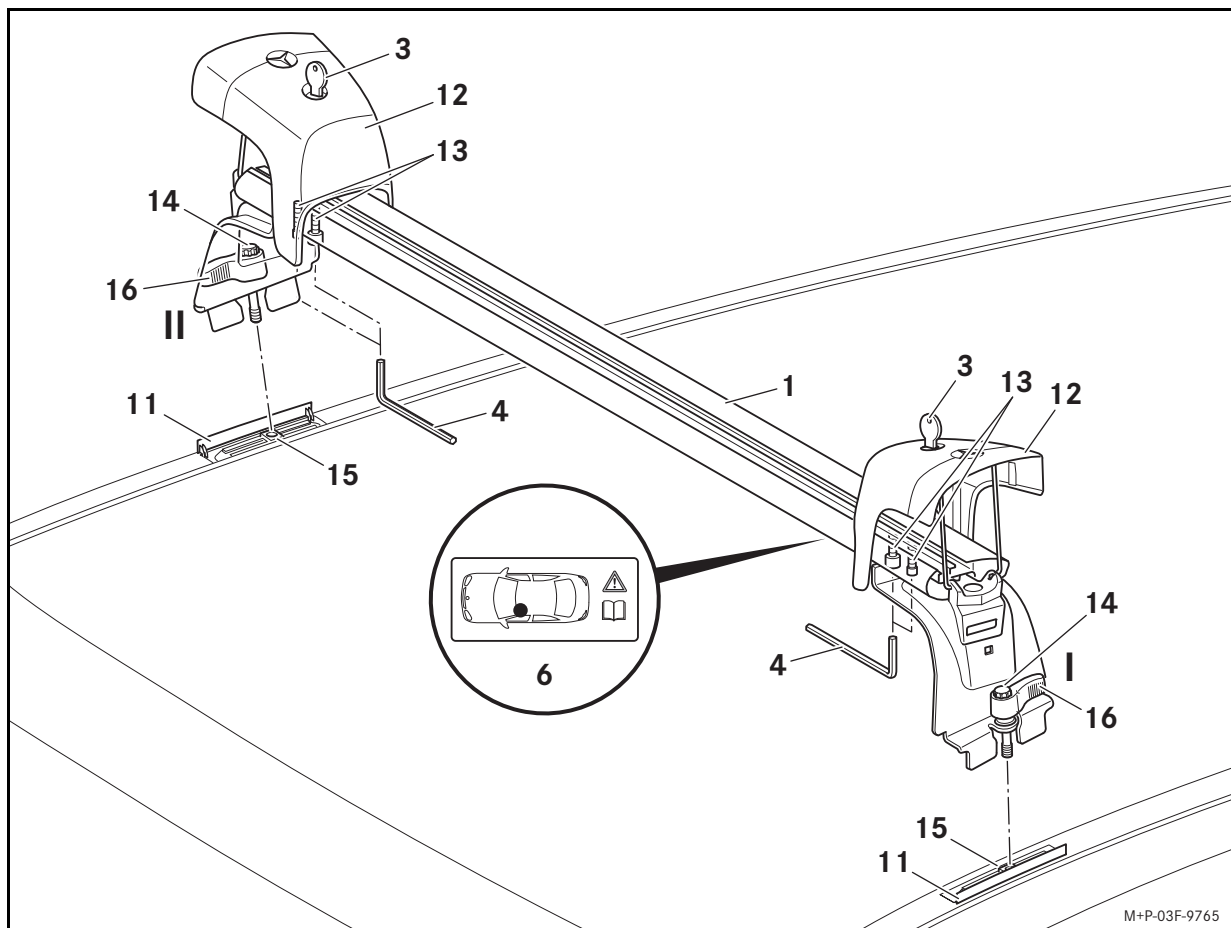

Montage



ATTENTION

Contrôlez la fixation des barres de toit avant chaque trajet et pendant un long voyage. Si nécessaire, resserrez les vis (14) avec les leviers (16). Répétez ce contrôle à intervalles réguliers, en fonction de l'état de la chaussée, au plus tard cependant après 1 553 miles (2 500 km) d'utilisation constante.

N'appliquez pas de lubrifiant sur les vis des barres de toit. Les vis pourraient se desserrer d'elles-mêmes, et les barres de toit, les accessoires de portage et les objets transportés pourraient se détacher de votre véhicule et vous blesser ou blesser d'autres personnes et/ou causer des dommages matériels, y compris à votre véhicule.

N'utilisez pas de barres de toit ni d'accessoires de portage endommagés ou défectueux. La barre de toit, les accessoires de portage et les objets transportés risquent de se détacher de votre véhicule et de vous blesser ou de blesser d'autres personnes et/ou de causer des dommages matériels, y compris à votre véhicule.

Le montage et le démontage sont décrits pour la barre de toit avant (1). Le montage et le démontage de la barre de toit arrière (2) s'effectuent de manière identique.

Faites-vous aider par une autre personne pour procéder au montage.

1. Ouvrez complètement les caches (11) (voir la notice d'utilisation du véhicule).
2. Ouvrez les caches (12) situés des 2 côtés avec la clé (3) et relevez-les.
3. A l'aide de l'outil (4), desserrez les vis (13) d'un tour.

Important!

Ne touchez pas le toit du véhicule avec les pieds de la barre de toit. Sinon, vous risquez de rayer ou d'endommager la peinture.

4. Posez la barre de toit (1) sur le toit du véhicule, au niveau de l'emplacement de montage avant gauche (6), comme indiqué sur l'illustration, et veillez à ce que les vis (14) soient bien positionnées au-dessus des points de fixation (15).
5. Appuyez sur les leviers (16) et serrez les vis (14) à la main.
6. Verrouillez les leviers (16) sur les vis (14). Serrez les vis (14) à la main à l'aide des leviers (16).
7. Appuyez sur les leviers (16) et basculez-les en position I ou II de manière à pouvoir rabattre les caches (12) vers le bas.

Important!

Les leviers servent à serrer les vis. Lorsque les caches sont montés correctement et verrouillés, les vis empêchent les barres de toit de se détacher de façon intempestive.

8. Serrez les vis (13) avec l'outil (4).
9. Rabattez les caches (12) situés des 2 côtés et verrouillez-les avec la clé (3).
10. Montez la barre de toit arrière (2) en procédant de façon identique.

Charge

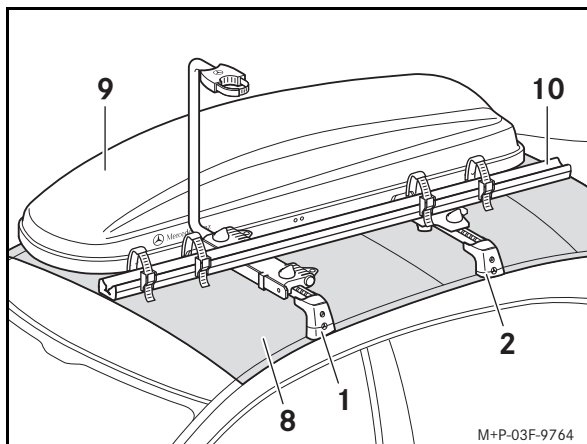

La charge maximale se calcule comme suit (exemple):

Charge autorisée sur le toit (8):	165.4 lbs (75 kg)
moins le poids propre des barres de toit (1, 2):	12.8 lbs (5.8 kg)
moins le poids propre des accessoires de portage (9, 10):	42.3 lbs (19.2 kg)
Charge maximale:	110.3 lbs (50 kg)

Important!

Respectez la charge autorisée sur le toit du véhicule (voir la notice d'utilisation du véhicule).

Concernant le transport d'objets sur le toit, tenez compte de la réglementation relative à l'autorisation de mise en circulation des véhicules automobiles ainsi que des dispositions en vigueur dans le pays où vous vous trouvez. Les objets transportés ne doivent pas dépasser les cotes prescrites par la loi ou doivent être signalés de manière appropriée.

Montage d'accessoires de portage

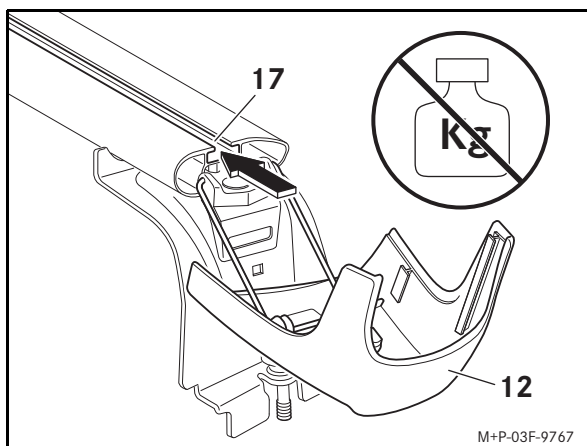

1. Ouvrez les caches (12) au niveau des barres de toit (1 et 2) avec la clé (3) et basculez-les vers le bas.

Important!

N'exercez pas de pression sur les caches lorsqu'ils sont rabattus vers le bas. Vous risqueriez de les endommager ou de les casser.

2. Introduisez la fixation de l'accessoire de portage dans la rainure (17).
Vous trouverez de plus amples informations dans les instructions de montage fournies avec l'accessoire de portage.
3. Relevez les caches (12) situés des 2 côtés et verrouillez-les avec la clé (3).

Montage des profilés de recouvrement

Si aucun accessoire de portage n'est utilisé, il convient de monter les profilés de recouvrement (5) afin de minimiser les bruits aérodynamiques.

1. Découpez les profilés de recouvrement (5) à la longueur souhaitée.
2. Posez les profilés de recouvrement (5) sur les barres de toit (1 et 2) montées et enclenchez-les dans la rainure.

Démontage

1. Déverrouillez les caches (12) situés des 2 côtés avec la clé (3) et relevez-les.
2. Desserrez complètement les vis (14) avec les leviers (16) et retirez-les des points de fixation (15).
3. Retirez la barre de toit du toit du véhicule.
4. Fermez complètement les caches (voir la notice d'utilisation du véhicule).

Nota

Rangez les barres de toit dans un endroit propre et sûr. Mercedes-Benz vous recommande d'utiliser le sac de transport et de rangement pour les barres de toit et les barres pour rampes de toit.

衷心祝贺您购买了全新梅赛德斯-奔驰原装基础托架。
祝您使用愉快。

适用性

本基础托架安装说明经认可适用于梅赛德斯-奔驰 EQC N293 系列。

基础托架用于运输车顶上的装载物。除基础托架外还需使用合适的支架附加装备（车顶箱、滑雪板架等）以固定装载物。基于安全理由，梅赛德斯-奔驰建议您在梅赛德斯-奔驰车架上使用此基础托架时仅使用经认可的附件。

零部件

- (1) 前部基础托架
- (2) 后部基础托架
- (3) 钥匙 (2 把)
- (4) 工具
- (5) 外板镶条 (2 条)

标记位置

- (6) 左前安装位置
- (7) 左后安装位置

技术数据

基础托架净重:	5.8 千克
允许车顶载荷:	75 千克
基础托架的最大有效载荷:	69.2 千克
基础托架的有效宽度:	940 毫米
基础托架的安装高度 ^a :	115 毫米

a. 基础托架的附加高度必须计入车辆高度。

一般说明

请严格遵守安装说明中的每一个操作步骤、警告说明、一般安全注意事项和信息。

如果在安装过程中遇到任何问题，请咨询具有资质的专业服务中心。梅赛德斯-奔驰建议您到梅赛德斯-奔驰授权服务中心进行此项工作。

梅赛德斯-奔驰保留对本安装说明图示中相关技术数据进行更改的权利。

钥匙编号印在钥匙上。鉴于日后可能需要再次订购，请在此处输入钥匙编号。

支架附加装备安装说明

使用支架附加装备时，建议将外板镶条 (5) 安装在支架附加装备下方。这有助于改善噪音状况。另请遵守您梅赛德斯-奔驰支架附加装备安装说明中专门的安装指导。此外，您还可咨询梅赛德斯-奔驰授权服务中心获取相关信息。

重要安全注意事项



警告

务必按照本安装说明仅将基础托架安装在梅赛德斯-奔驰 EQC N293 系列上。

否则，基础托架、支架附加装备和 / 或装载物可能会从车辆上滑落，从而造成您及其他人员受伤和 / 或财产受损以及车辆损坏。



警告

车顶载荷使迎风面积增大且车辆重心升高，从而改变行驶特性。例如，车辆车顶上的附加质量会削弱车辆的制动效果、转弯性能和加速性能。

因此，在基础托架上未装载物品的情况下，请勿超出 130 公里 / 小时的最高车速，并仍需小心谨慎驾驶。

请务必根据当前道路、交通及天气状况调节您的驾驶方式，当车顶上装载有物品时，请格外小心驾驶。



警告

使用支架附加装备（车顶箱、滑雪板架等）时，也请务必遵守最大车顶载荷和最大允许车辆总质量。否则，基础托架、支架附加装备和 / 或装载物可能会从车辆上滑落，从而造成您及其他人员受伤和 / 或财产受损以及车辆损坏。

超出最大允许车辆总质量会影响驾驶安全，且会明显削弱行驶特性以及转向性能和制动性能。过载轮胎可能过热并因此爆裂。存在事故风险！

负载（包括车辆驾驶员及乘客）时，请务必遵守最大允许车辆总质量。

在安装基础托架时，请勿让滑动天窗有开启的可能性。此后，您可以升起滑动天窗为车内通风。当滑动天窗触碰到经梅赛德斯-奔驰认可的基础托架时，滑动天窗会稍稍降下，但滑动天窗后部仍保持升起状态。

请确保安装支架附加装备（车顶箱、滑雪板架等）时，可完全开启掀开式尾门。

请注意，由于安装了基础托架，车辆尺寸将发生改变。

使用清洗系统清洗车辆时，请勿安装基础托架。

基于安全理由和省油目的，当无需使用基础托架时，请将其从车辆上拆下。

请确保所有基础托架上的车顶载荷均匀分布。

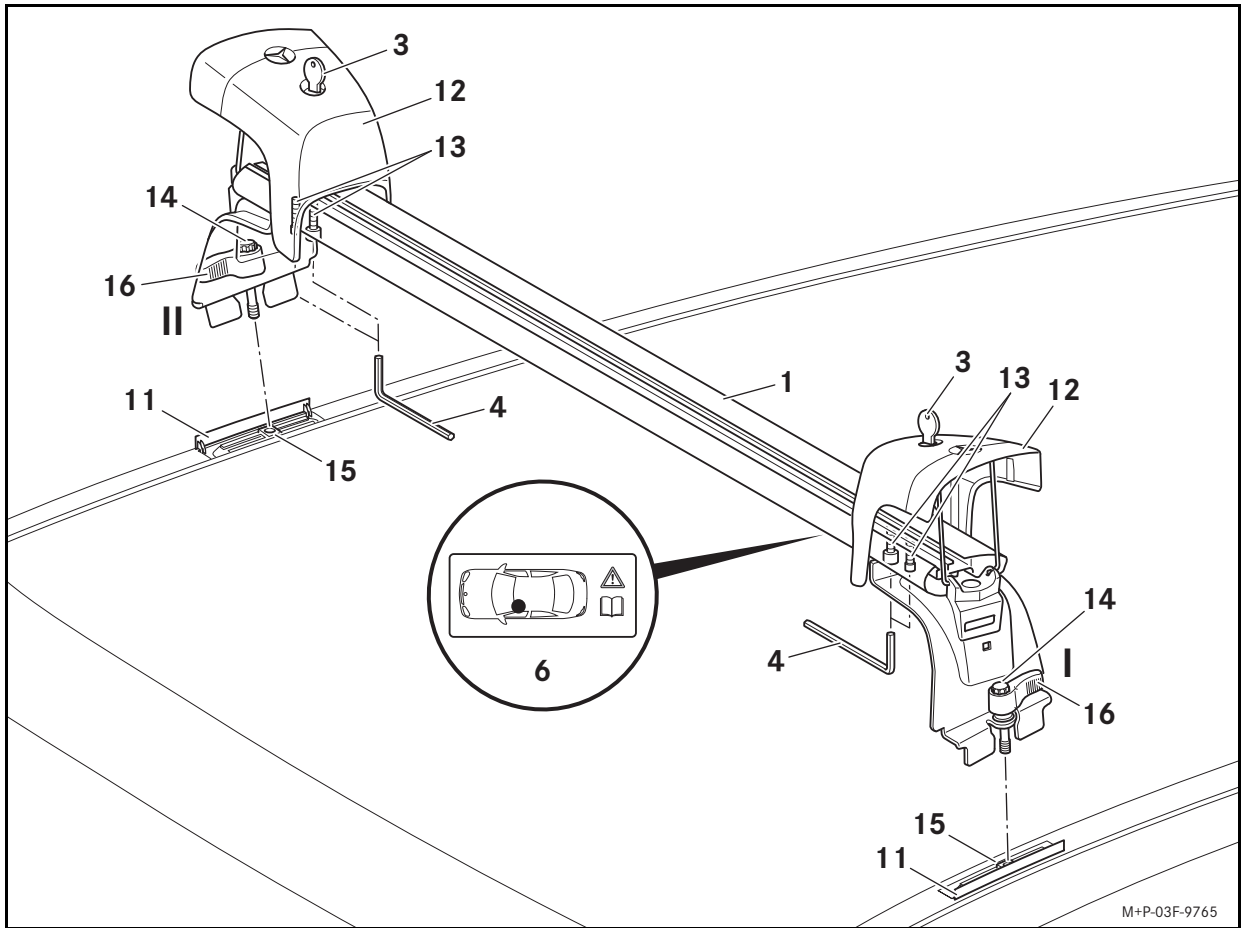

安装



警告

每次行车前和长途驾驶时，请检查基础托架是否稳固。必要时，请使用拉杆（16）拧紧螺钉（14）。应根据路面状况定期检查，最迟应在持续使用 2,500 公里后进行。

请勿在基础托架螺钉上涂抹任何润滑剂。否则，螺钉可能会自动松开，且基础托架可能会与支架附加装备和装载物一同从您的车辆上滑落，从而造成您及其他人员受伤和 / 或财产受损以及车辆损坏。

请勿使用已损坏或有缺陷的基础托架或支架附加装备。否则，基础托架可能与支架附加装备和装载物一起从您的车辆上滑落，从而造成您及其他乘客受伤和 / 或财产受损以及车辆损坏。

以安装 / 拆卸前部基础托架（1）为例进行演示。此方法同样适用于安装 / 拆卸后部基础托架（2）。

请在另一名人员的协助下进行安装。

1. 完全打开护盖（11），请参见车辆用户手册。
2. 使用钥匙（3）解锁两侧的护盖（12）并将其向上折起。
3. 使用工具（4）将螺钉（13）松开一圈。

重要！

请勿让基础托架底座触碰到车顶，否则可能会刮花或损坏漆面。

4. 按照左前安装位置（6）所示，将基础托架（1）置于车顶上，使螺钉（14）恰好位于固定点（15）上。
5. 按下拉杆（16）并用手拧紧螺钉（14）。
6. 将拉杆（16）卡入螺钉（14）。通过拉杆（16）用手拧紧螺钉（14）。
7. 按下拉杆（16）并移至位置 I 或 II，以便折下护盖（12）。

重要！

拉杆有助于拧紧螺钉。与正确安装和锁定的护盖配合使用，即可确保基础托架不会自行松脱。

8. 使用工具（4）拧紧螺钉（13）。
9. 折下两侧的护盖（12）并使用钥匙（3）将其锁止。
10. 请采用相同的方法安装后部基础托架（2）。

有效载荷

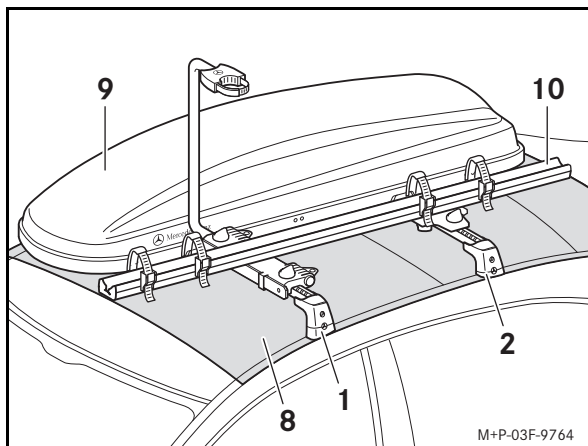

可通过以下方式确定最大有效载荷（示例）：

允许车顶载荷（8）：	75 千克
减去基础托架（1、2）的净重：	5.8 千克
减去附加装备（9、10）的净重：	19.2 千克
最大有效载荷：	50 千克

重要！

请遵守车辆的允许车顶载荷，相关信息请参见车辆用户手册！

使用车顶运输时，请遵守德国公路交通许可规定和当地所有法律规定。装载物不得超出法律规定的尺寸，或更确切地说，必须符合规定的尺寸。

安装支架附加装备

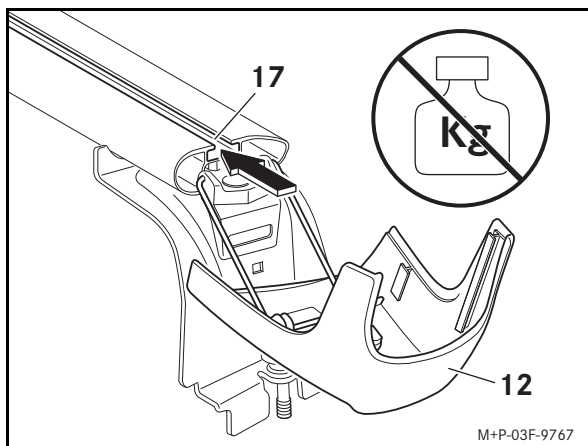

1. 使用钥匙（3）解锁基础托架（1 和 2）上的护盖（12）并将其折下。

重要！

请勿对已折下的护盖施加负荷。否则，护盖可能会损坏或断裂。

2. 将安装托架插入凹槽（17）。

有关其他注意事项，请参见相应支架附加装备的安装说明。

3. 向上折起两侧护盖（12）并使用钥匙（3）将其锁止。

安装外板镶条

当无需使用支架附加装备时，应安装外板镶条（5）以将风噪降至最低。

1. 裁剪外板镶条（5）至所需长度。
2. 将外板镶条（5）放在已安装的基础托架（1 和 2）上并将其按入凹槽。

拆卸

1. 使用钥匙（3）解锁两侧护盖（12）并将其向上折起。
2. 通过拉杆（16）将螺钉（14）从固定点（15）处拧出。
3. 将基础托架从车顶上取下。
4. 完全关闭护盖，请参见车辆用户手册。

说明

请将基础托架存放到干净、安全的地方。梅赛德斯-奔驰建议您使用适用于基础托架和纵梁支架的运输袋和储物袋。

Blahopřejeme Vám ke koupi Vašeho nového originálního základního střešního nosiče Mercedes-Benz.

Přejeme Vám mnoho příjemných zážitků při jeho používání.

Platnost

Tento montážní návod základního střešního nosiče je schválen pro vozidlo Mercedes-Benz EQC, konstrukční řady N293.

Základní střešní nosiče slouží k přepravě nákladu na střeše vozidla. Pro upevnění nákladu jsou kromě základních střešních nosičů ještě zapotřebí vhodné nástavby na střešní nosiče (střešní box, držák lyží, atd.).

Společnost Mercedes-Benz Vám z bezpečnostních důvodů doporučuje, abyste v kombinaci s těmito základními střešními nosiči používali pouze příslušenství schválené pro vozidla Mercedes-Benz.

Součásti

- (1) Přední základní střešní nosič
- (2) Zadní základní střešní nosič
- (3) Klíček (2 kusy)
- (4) Nářadí
- (5) Krycí profil (2 kusy)

Označená místa

- (6) Montážní místo vpředu vlevo
- (7) Montážní místo vzadu vlevo

Technické údaje

Vlastní hmotnost základních střešních nosičů:	5,8 kg
Přípustné zatížení střechy:	75 kg
Maximální nosnost základních střešních nosičů:	69,2 kg
Užitná šířka základních střešních nosičů:	940 mm
Montážní výška základních střešních nosičů ^a :	115 mm

a. Dodatečná výška základních střešních nosičů, která musí být připočtena k výšce vozidla.

Všeobecné pokyny

Je nutné přesně dodržet každý jednotlivý pracovní krok montážního návodu, varovná upozornění, všeobecná bezpečnostní upozornění a pokyny.

Při výskytu problémů s montáží se obraťte na kvalifikovaný odborný servis. Společnost Mercedes-Benz Vám k tomuto účelu doporučuje servisní středisko Mercedes-Benz.

Změny technických detailů oproti vyobrazením v montážním návodu jsou vyhrazeny.

Číslo klíčku je vyraženo na klíčku. Pro případné další objednávky uvádějte prosím číslo klíčku.

Upozornění k montáži nástaveb na střešní nosiče

Při použití nástaveb na střešní nosiče se doporučuje namontovat pod nástavby na střešní nosiče krycí profily (5). Toto opatření slouží ke snížení hlučnosti. Věnujte pozornost speciálním montážním pokynům k tomuto tématu v montážním návodu Vašich nástaveb na střešní nosiče Mercedes-Benz. Informace obdržíte také v servisním středisku Mercedes-Benz.

Důležitá bezpečnostní upozornění



VAROVÁNÍ

Základní střešní nosiče montujte výhradně na vozidlo Mercedes-Benz EQC, konstrukční řady N293 a podle tohoto montážního návodu.

V opačném případě by se mohl systém základních střešních nosičů, nástavby na nich a/nebo náklad uvolnit z vozidla a způsobit zranění Vám a jiným osobám a/nebo materiální škody, a to i na Vašem vozidle.



VAROVÁNÍ

Náklad na střeše představuje větší náporovou plochu větru a vede ke zvýšení těžiště vozidla a tím ke změně jízdních vlastností. Přídavná hmotnost na střeše vozidla může například zhoršit brzdný účinek, chování v zatáčkách a akcelerační schopnost vozidla.

S namontovanými základními střešními nosiči (i bez nákladu) proto nepřekračujte maximální rychlost 130 km/h a jezděte vždy se zvýšenou opatrností.

Přizpůsobte vždy svůj styl jízdy aktuálnímu stavu vozovky, dopravní situaci a povětrnostním podmínkám a s nákladem na střeše jezděte obzvláště opatrně.



VAROVÁNÍ

Maximální zatížení střechy a celkovou přípustnou hmotnost vozidla bezpodmínečně dodržujte také při montáži nástaveb na střešní nosiče (střešní box, nosič lyží atd.). V opačném případě by se mohl systém základních střešních nosičů, nástavby na nich a/nebo náklad uvolnit z vozidla a způsobit zranění Vám a jiným osobám a/nebo materiální škody, a to i na Vašem vozidle.

Překročení celkové přípustné hmotnosti má negativní vliv na bezpečnost jízdy, jízdní vlastnosti a chování vozidla při řízení a brzdění. Přetížené pneumatiky se mohou přehřát a následně prasknout. Hrozí nebezpečí nehody!

U užitečného zatížení včetně cestujících ve vozidle vždy dodržujte přípustnou celkovou hmotnost Vašeho vozidla.

S namontovaným základním střešním nosičem nemusí být možné otevřít posuvné střešní okno. Za účelem větrání vnitřního prostoru vozidla můžete posuvné střešní okno i nadále nadzvednout. Při kontaktu se základním střešním nosičem schváleným společností Mercedes-Benz se posuvné střešní okno mírně sníží, jeho zadní část však zůstane zvednutá. Ujistěte se, že s namontovanými nástavbami na střešní nosiče (střešní box, nosič lyží atd.) můžete zcela otevřít víko zavazadlového prostoru. Nezapomeňte, že v důsledku montáže základních střešních nosičů se změní rozměry vozidla.

Nejezděte s namontovanými základními střešními nosiči do mycí linky. Nejsou-li základní střešní nosiče používány, měly by být z důvodu bezpečnosti a úspory paliva z vozidla demontovány.

Zajistěte rovnoměrné rozložení zatížení střechy na všechny základní střešní nosiče.

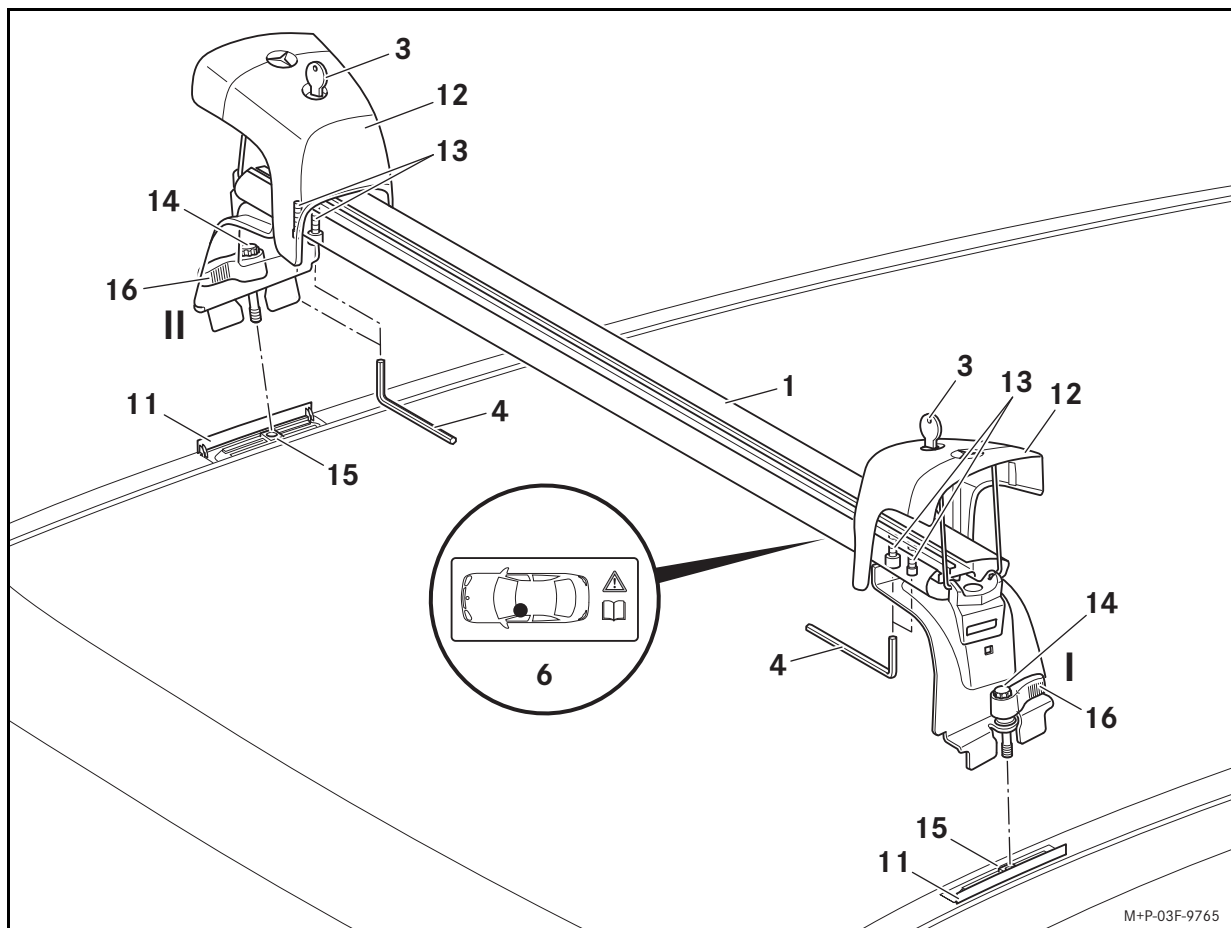

M+P-03F-9765

Montáž



VAROVÁNÍ

Před každou jízdou a také v průběhu delší cesty zkontrolujte pevnost uložení základních střešních nosičů. V případě potřeby utáhněte šrouby (14) pomocí páček (16). Opakujte tuto kontrolu v pravidelných intervalech podle vlastností vozovky, nejpozději však po 2500 km trvalého používání.

Na šrouby základních střešních nosičů nepoužívejte žádná maziva. Šrouby by se mohly samovolně povolít a základní střešní nosiče by se mohly spolu s nástavbami na střešní nosiče a nákladem uvolnit z vozidla a způsobit tak zranění Vám a jiným osobám a/nebo materiální škody, a to i na Vašem vozidle.

Nepoužívejte poškozené nebo vadné základní střešní nosiče nebo nástavby na střešní nosiče. Základní střešní nosič by se mohl spolu s nástavbami na střešní nosiče a nákladem uvolnit z vozidla, a tím zranit Vás nebo jiné osoby a/nebo způsobit materiální škody, a to i na Vašem vozidle.

Montáž/demontáž je znázorněna na předním základním střešním nosiči (1). Montáž/demontáž zadního základního střešního nosiče (2) se provádí obdobným způsobem.

Montáž provádějte za asistence druhé osoby.

1. Zcela otevřete krytky (11), viz návod k obsluze vozidla.
2. Odemkněte krytky (12) na obou stranách pomocí klíčku (3) a vyklopte je nahoru.
3. Povolte šrouby (13) pomocí nástroje (4) o jednu otáčku.

Důležité!

Nedotýkejte se střechy vozidla patkami základního střešního nosiče. Mohli byste poškrábat nebo poškodit lak.

4. Základní střešní nosič (1) nasadte způsobem znázorněným na montážním místě vpředu vlevo (6) na střechu vozidla tak, aby se šrouby (14) nacházely přesně nad upevňovacími body (15).
5. Zatlačte páčku (16) směrem dolů a manuálně utáhněte šrouby (14).
6. Zajistěte páčku (16) u šroubů (14). Manuálně utáhněte šrouby (14) pomocí páčky (16).
7. Zatlačte páčku (16) dolů do polohy I nebo II, aby bylo možné sklopit krytky (12) dolů.

Důležité!

Páčky slouží k utažení šroubů. Spolu se správně nasazenými a zajištěnými krytkami zajišťují základní střešní nosič proti samovolnému uvolnění.

8. Utáhněte šrouby (13) pomocí nástroje (4).
9. Sklopte krytky (12) na obou stranách dolů a zamkněte je klíčkem (3).
10. Obdobným způsobem namontujte zadní základní střešní nosič (2).

Nosnost

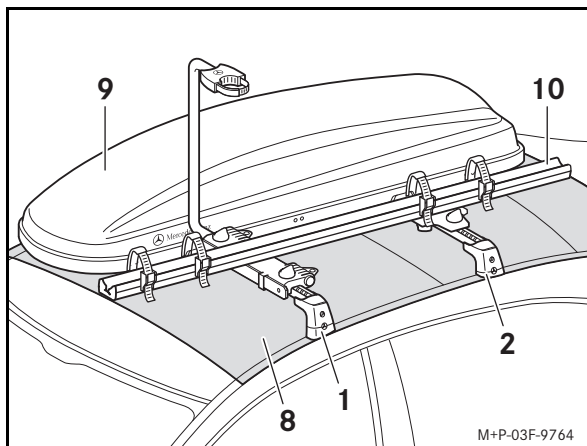

Postup při stanovení maximální nosnosti je následující (příklad):

Přípustné zatížení střechy (8):	75 kg
minus vlastní hmotnost základního střešního nosiče (1, 2):	5,8 kg
minus vlastní hmotnost nástaveb (9, 10):	19,2 kg
Maximální nosnost:	50 kg

Důležité!

Bezpodmínečně dodržujte přípustné zatížení střechy Vašeho vozidla, viz návod k obsluze vozidla!

Při přepravě nákladu na střeše musí být dodrženy podmínky provozu vozidel na silničních komunikacích a také veškeré specifické předpisy platné v dané zemi. Náklad nesmí přesahovat zákonem předepsané rozměry, popř. musí být odpovídajícím způsobem označen.

Montáž nástaveb na střešní nosiče

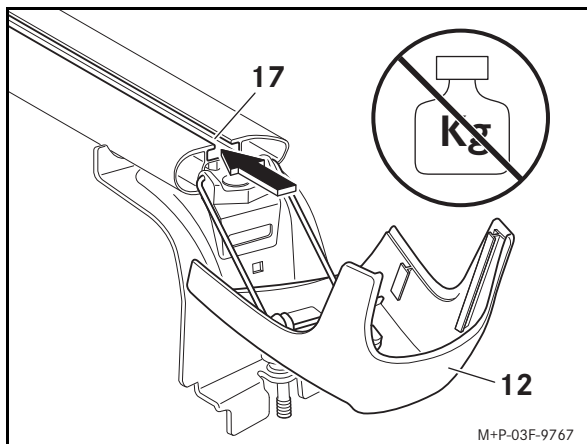

1. Odemkněte krytky (12) na základních střešních nosičích (1 a 2) pomocí klíčku (3) a sklopte je dolů.

Důležité!

Krytky sklopené dolů nezatěžujte. Mohlo by dojít k jejich poškození či ulomení.

2. Zasuňte držák nástavby do drážky (17).
Další pokyny prosím vyhledejte v montážním návodu příslušných nástaveb na střešní nosiče.
3. Vyklopte krytky (12) na obou stranách nahoru a zamkněte je pomocí klíčku (3).

Montáž krycích profilů

Pokud na příčných střešních nosičích nejsou používány žádné nástavby, měly by být namontovány krycí profily (5), aby se minimalizoval hluk větru.

1. Seřízněte krycí profily (5) na potřebnou délku.
2. Položte krycí profily (5) na namontované základní střešní nosiče (1 a 2) a zatlačte je do drážky.

Demontáž

1. Odemkněte krytky (12) na obou stranách pomocí klíčku (3) a vyklopte je nahoru.
2. Vyšroubujte šrouby (14) pomocí páčky (16) z upevňovacích bodů (15).
3. Sejměte základní střešní nosič ze střechy vozidla.
4. Zcela zavřete krytky, viz návod k obsluze vozidla.

Upozornění

Uložte základní střešní nosiče na čistém a bezpečném místě. Společnost Mercedes-Benz Vám doporučuje používat na základní a příčné střešní nosiče přepravní a skladovací vak.



Tillykke med købet af dine nye originale Mercedes-Benz tagbøjler.
Vi ønsker dig rigtig god fornøjelse med brugen.

Gyldighed

Denne monteringsvejledning for tagbøjler er godkendt til Mercedes-Benz EQC, typeserie N293.

Tagbøjlerne er beregnet til at transportere last på bilens tag. Til fastgørelse af lasten kræves foruden tagbøjlerne også dertil passende bøjleopbygninger (tagboks, skiholder osv.). Mercedes-Benz anbefaler, at du af sikkerhedsmæssige grunde kun anvender tilbehør, som Mercedes-Benz har godkendt til brug sammen med disse tagbøjler.

Enkeltdele

- (1) Tagbøjle forrest
- (2) Tagbøjle bagest
- (3) Nøgle (2 stk.)
- (4) Værktøj
- (5) Afdækningsprofil (2 stk.)

Markeringssteder

- (6) Monteringssted forrest til venstre
- (7) Monteringssted bagest til venstre

Tekniske data

Tagbøjlernes egenvægt:	5,8 kg
Tilladt taglast:	75 kg
Maksimal last på tagbøjlerne:	69,2 kg
Tagbøjlernes anvendelige bredde:	940 mm
Tagbøjlernes opbygningshøjde ^a :	115 mm

a. Tagbøjlernes ekstra højde, der skal lægges til bilens højde.

Generelle oplysninger

Hvert enkelt arbejdsstrin i monteringsvejledningen, advarslerne, de generelle sikkerhedsoplysninger og øvrige oplysninger skal følges nøje. Kontakt et autoriseret værksted, hvis der opstår vanskeligheder under monteringen. Mercedes-Benz anbefaler, at du henvender dig til et Mercedes-Benz serviceværksted.

Der tages forbehold for ændringer af tekniske detaljer i forhold til billederne i monteringsvejledningen.

Nøglens nummer er præget i nøglen. Skriv nøglenummeret her med henblik på eventuelle efterbestillinger.

Monteringsoplysning for bøjleopbygninger

Ved anvendelse af bøjleopbygninger anbefales det at montere afdækningsprofilerne (5) under bøjleopbygningerne. Dette har til formål at optimere støjkomforten. Vær i den forbindelse opmærksom på de særlige monteringsoplysninger i monteringsvejledningen til dine Mercedes-Benz bøjleopbygninger. Du kan få flere oplysninger hos dit Mercedes-Benz serviceværksted.

Vigtige sikkerhedsoplysninger



ADVARSEL

Tagbøjlerne må kun monteres på Mercedes-Benz EQC, typeserie N293, og denne monteringsvejledning skal følges.

Ellers kan tagbøjler, bøjleopbygninger og/eller last løsne sig fra bilen og derved skade dig og andre personer og/eller forårsage materiel skade, også på bilen.



ADVARSEL

Lasten på taget giver en større vindmodstandsflade, og bilen får et højere tyngdepunkt, hvilket medfører en ændring af køreegenskaberne. Den ekstra vægt på bilens tag kan eksempelvis forringe bremsevirkningen, køreegenskaberne i kurver og accelerationsevnen.

Overskrid derfor ikke en maksimal hastighed på 130 km/h med monterede tagbøjler, heller ikke uden last, og køр altid ekstra forsigtigt.

Tilpas altid din køremåde efter de aktuelle vej-, trafik- og vejforhold, og køр særligt forsigtigt, hvis du har last på taget.



ADVARSEL

Overhold altid bilens maksimale taglast og tilladte totalvægt, også når der anvendes bøjleopbygninger (tagboks, skiholder etc.). Ellers kan tagbøjler, bøjleopbygninger og/eller last løsne sig fra bilen og derved skade dig og andre personer og/eller forårsage materiel skade, også på bilen.

Køresikkerheden er nedsat, hvis du overskrider den tilladte totalvægt, og styre- og bremseegenskaberne kan være markant dårligere.

Overbelastede dæk kan blive overophedet og derved punktere. Der er fare for ulykke!

Overhold altid bilens tilladte totalvægt, og husk at medregne vægten på alle former for last samt personerne i bilen.

Hvis der er monteret tagbøjler, kan soltaget muligvis ikke åbnes. Det kan dog fortsat hæves med henblik på at ventilere kabinen. Ved kontakt med en tagbøjle, der er godkendt af Mercedes-Benz, sænkes soltaget lidt, men forbliver hævet bagtil.

Hvis der er monteret bøjleopbygninger (tagboks, skiholder osv.), skal du sikre, at bagklappen kan åbnes helt.

Vær opmærksom på de ændrede mål for bilen som følge af de monterede tagbøjler.

Kør ikke ind i en vaskehal med monterede tagbøjler.

Af sikkerhedsmæssige grunde og for at spare brændstof bør tagbøjlerne afmonteres fra bilen, hvis de ikke benyttes.

Sørg for en jævn fordeling af taglasten på alle tagbøjler.

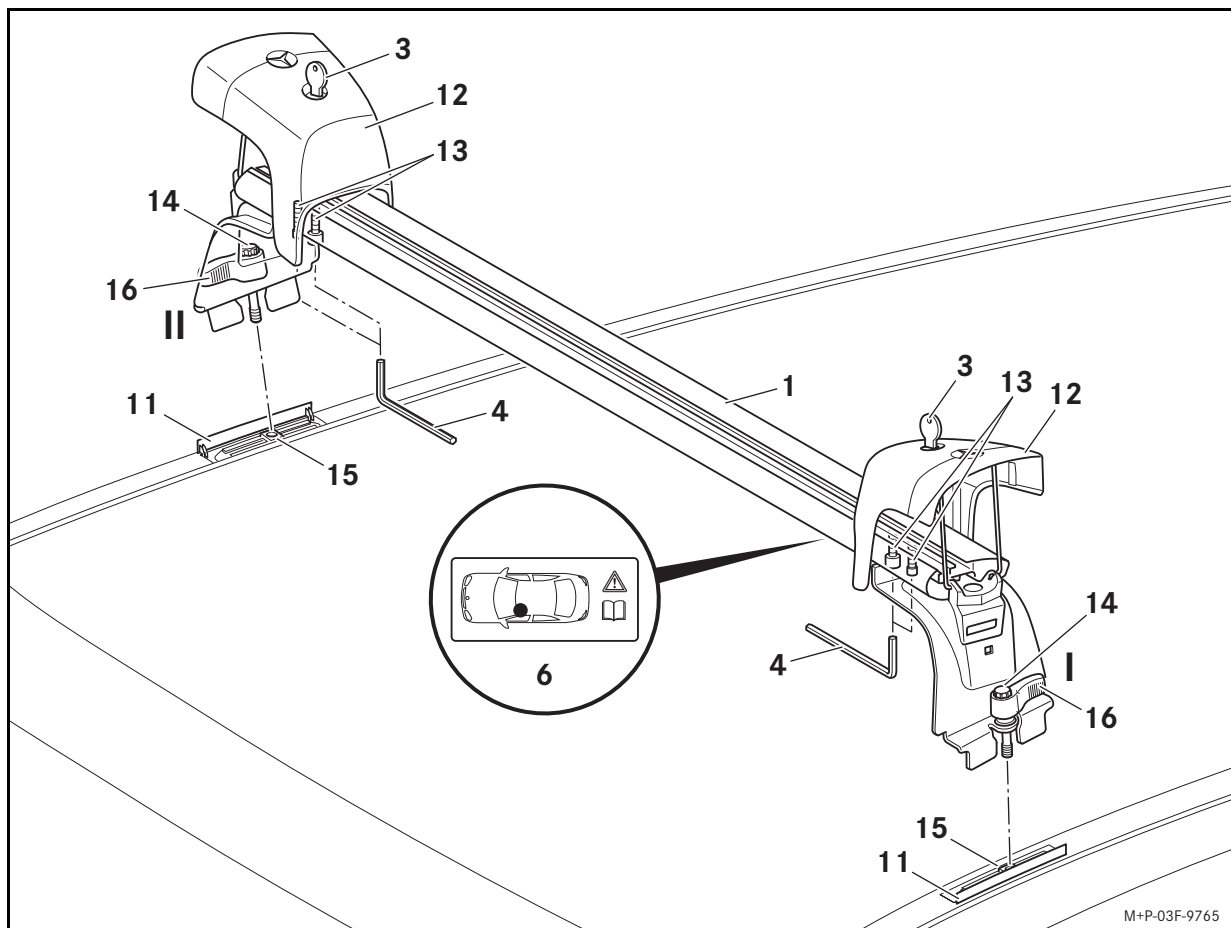

Montering



ADVARSEL

Kontrollér, at tagbøjlerne sidder ordentligt fast, hver gang du skal ud at køre og også undervejs på længere ture. Spænd boltene (14) efter med armene (16), hvis der er behov for det. Gentag denne kontrol med jævne mellemrum afhængigt af vejbanens beskaffenhed, dog senest efter 2500 km konstant brug.

Anvend ikke smøremiddel til tagbøjlernes bolte. Boltene kan løsne sig automatisk, og tagbøjlerne kan løsne sig fra bilen sammen med bøjleopbygninger og lasten og kan derved kvæste dig og andre personer og/eller forårsage materiel skade, også på bilen.

Benyt ikke beskadigede eller defekte tagbøjler eller bøjleopbygninger. Tagbøjlen kan løsne sig fra din bil sammen med bøjleopbygningerne og lasten og derved skade dig selv og andre og/eller forårsage materiel skade, også på din egen bil.

Monteringen/afmonteringen vises med forreste tagbøjle (1) som eksempel. Monteringen/afmontering af den bageste tagbøjle (2) skal udføres på samme måde.

Foretag monteringen sammen med en anden person.

1. Åbn afdækningerne (11) helt, se bilens instruktionsbog.
2. Lås dækkapperne (12) op i begge sider med nøglen (3), og vip dem op.
3. Løsn boltene (13) en omgang med værktøjet (4).

Vigtigt!

Undgå at berøre bilens tag med tagbøjleens fødder. Ellers kan du ridse eller beskadige lakken.

4. Placér tagbøjlen (1) på bilens tag som vist på monteringsstedet forrest til venstre (6), således at boltene (14) befinder sig nøjagtigt over fastgørelsespunkterne (15).
5. Tryk armene (16) ned, og skru boltene (14) fast med håndkraft.
6. Lad armene (16) gå i indgreb i boltene (14). Spænd boltene (14) fast med håndkraft ved hjælp af armene (16).
7. Tryk armene (16) ned, i position I eller II, så dækkapperne (12) kan vippes ned.

Vigtigt!

Armene bruges til at fastspænde boltene. Når dækkapperne er monteret og fastlåst korrekt, sikrer armene tagbøjlen mod at løsne sig af sig selv.

8. Skru boltene (13) fast med værktøjet (4).
9. Vip dækkapperne (12) i begge sider ned, og lås dem med nøglen (3).
10. Montér den bageste tagbøjle (2) på samme måde.

Last

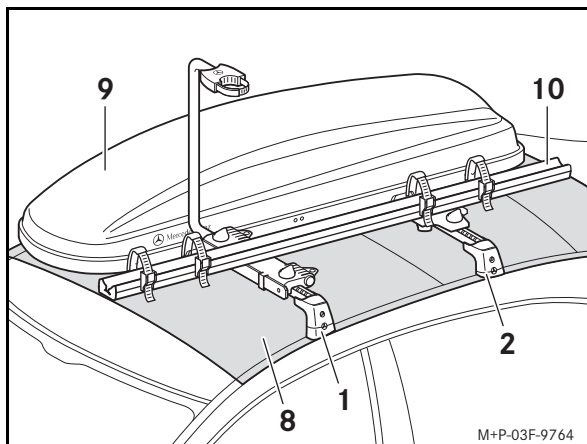

Den maksimale last beregner du på følgende måde (eksempel):

Tilladt tagbelastning (8):	75 kg
minus tagbjøjlens egenvægt (1, 2):	5,8 kg
minus opbygningers egenvægt (9, 10):	19,2 kg
<hr/> Maksimal last:	50 kg

Vigtigt!

Vær opmærksom på den tilladte belastning af bilens tag, se bilens instruktionsbog!

Ved tagtransport skal bestemmelserne i den tyske lov om indregistrering af motorkøretøjer (StVZO) resp. alle relevante nationale bestemmelser overholdes. Lasten må ikke rage længere ud end de lovmæssigt foreskrevne mål og skal være markeret tilsvarende.

Montering af bøjleopbygninger

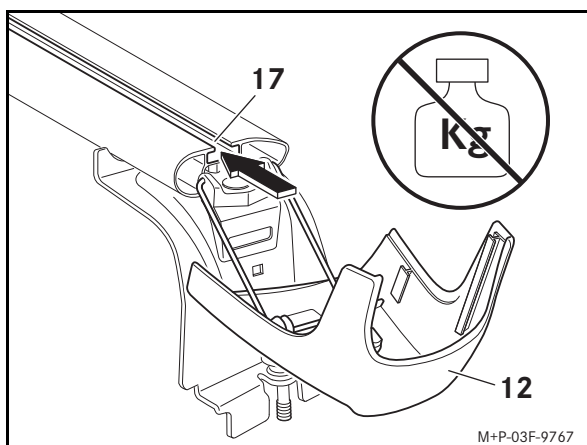

1. Lås dækkapperne (12) på tagbjøjlerne (1 og 2) op med nøglen (3), og vip dem nedad.

Vigtigt!

Undgå at belaste afdækningerne, når de er åbnet og vippet ned. Afdækningerne kan blive beskadiget eller knække af.

2. Skyd opbygningens holder ind i noten (17).
Se yderligere oplysninger i monteringsvejledningen til de aktuelle bøjleopbygninger.
3. Vip dækkapperne (12) i begge sider op, og lås dem med nøglen (3).

Montering af afdækningsprofiler

Hvis der ikke anvendes bøjleopbygninger (tagboks, skiholder etc.), bør afdækningsprofilerne (5) monteres for at mindske vindstøjen.

1. Tilskær afdækningsprofilerne (5) i den påkrævede længde.
2. Placér afdækningsprofilerne (5) på de monterede tagbjøjlere (1 og 2), og tryk dem ind i noten.

Afmontering

1. Lås dækkapperne (12) op i begge sider med nøglen (3), og vip dem op.
2. Skru boltene (14) ud af fastgørelsespunkterne (15) sammen med armene (16).
3. Fjern tagbjøjlere fra bilens tag.
4. Luk afdækningerne helt, se bilens instruktionsbog.

Bemærk

Tagbjøjlere skal opbevares et rent og sikkert sted. Mercedes-Benz anbefaler, at du benytter transport- og opbevaringstasken til tag- eller rælingbjøjlere.



Õnnitleme teid uute Mercedes-Benz'i originaal-põhikandurite ostu puhul!

Loodame, et naudite selle kasutamist.

Kehtivus

See põhikandurite paigaldusjuhend on mõeldud Mercedes-Benz'i EQC-klassi seeria N293 sõidukitele.

Põhikandurid on mõeldud koorma transportimiseks sõiduki katusel. Esemete kinnitamiseks vajatakse lisaks põhikanduritele veel sobivaid lisaelemente (katuseboks, suusahoidikud jms). Mercedes-Benz soovib teil ohutuse huvides kasutada ainult Mercedes-Benz'i nende põhikanduritega kasutamiseks lubatud tarvikuid.

Komponendid

- (1) eesmine kandetala
- (2) tagumine kandetala
- (3) võti (2 tk)
- (4) tööriist
- (5) katteprofiil (2 tk)

Märgistuste asukohad

- (6) paigalduskoht ees vasakul
- (7) paigalduskoht taga vasakul

Tehnilised andmed

Põhikandurite omakaal:	5,8 kg
Lubatud katusekoormus:	75 kg
Põhikandurite maksimaalne koormus:	69,2 kg
Põhikandurite kasutatav laius:	940 mm
Põhikandurite paigalduskõrgus ^a :	115 mm

a. Põhikandurite täiendav kõrgus, mis tuleb sõiduki kõrgusele juurde arvestada.

Üldised suunised

Järgige täpselt iga paigaldusjuhendis näidatud tööetappi, hoiatusi, üldisi ohutusjuhiseid ja märkusi.

Kui teil tekib paigaldamisega raskusi, siis pöörduge kvalifitseeritud eritöökoja poole. Soovitame pöörduda Mercedes-Benz'i hoolduskeskuse poole.

Jätame endale õiguse teha paigaldusjuhise jooniste tehnilistes andmetes muudatusi.

Võtme number on vajutatud võtmesse. Võimalike lisatellimuste jaoks sisestage siia palun võtme number.

Kandurite lisaelementide paigaldussuunis

Kandurite lisaelementide kasutamisel on soovitatav katteprofiilid (5) paigaldada lisaelementide alla. Sellega optimeeritakse mürataset. Järgige seejuures Mercedes-Benz'i kandurite lisaelementide paigaldusjuhendis olevaid spetsiaalseid paigaldussuuniseid. Teavet selle kohta saate lisaks oma Mercedes-Benz'i volitatud töökojast.

Olulised ohutussuunised



HOIATUS

Paigaldage põhikandurid ainult Mercedes-Benz EQC seeria N293 sõidukitele ja seda paigaldusjuhendit järgides.

Vastasel korral võivad põhikandurid, lisaelemendid ja/või veetavad esemed sõidukilt lahti pääseda ja teid ning teisi isikuid vigastada ja/või tekitada ainelist kahju, sh teie sõidukile.



HOIATUS

Katusel olev koorem suurendab tuuletakistust ja tõstab sõiduki raskuskeset ning muudab seega sõiduomadusi. Sõiduki katusel olev lisaraskus võib näiteks halvendada pidurdustõhusust, kurvisõiduomadusi ja sõiduki kiirendusvõimet.

Ärge ületage seepärast ka ilma koormata sõites, kui sõidukile on paigaldatud kandetala, suurimat kiirust 130km/h ja sõitke alati suurema ettevaatusega.

Valige sõidustiil alati vastavalt tee- ja liiklusoludele ning ilmastikutingimustele ja sõitke eriti ettevaatlikult, kui katusel on koorem.



HOIATUS

Pidage kindlasti kinni lubatud maksimaalsest katusekoormusest ja sõiduki kogumassist, kui kasutate katuseraamil lisaelemente (katuseboks, suusahoidikud jms). Vastasel korral võivad põhikandurid, lisaelemendid ja/või veetavad esemed sõidukilt lahti pääseda ja teid ning teisi isikuid vigastada ja/või tekitada ainelist kahju, sh teie sõidukile.

Lubatava kogukaalu ületamine mõjutab sõiduohutust; sõiduomadused ning roolimis- ja pidurduskäitumine võivad märgatavalt halveneda. Ülekoormatud rehvid võivad üle kuumeneda ja seetõttu puruneda. Tekib liiklusõnnetuse oht!

Sõiduki kogukaal koos koorma ja sõitjatega tuleb alati hoida lubatud piirides.

Paigaldatud põhikandurite korral ei pruugi olla võimalik katuseluuki avada. Sõiduki salongi õhutamiseks saate katuseluuki siiski tõsta. Kui katuseluuk puutub vastu Mercedes-Benz'i heakskiidetud põhikandurit, siis luuk vajub natuke, jääb aga tagapool üles.

Veenduge, et saate paigaldatud lisaelementide (katuseboks, suusahoidik jne) korral pakiruumi luugi täielikult avada.

Arvestage paigaldatud põhikandurite tõttu muutunud sõiduki mõõtmetega.

Ärge sõitke paigaldatud põhikanduritega autopesulasse.

Ohutuse ja kütuse säästmise mõttes peaksite põhikandurid sõidukilt eemaldama, kui te neid parajasti ei kasuta.

Jaotage katusekoorem ühtlaselt kõigile põhikanduritele.

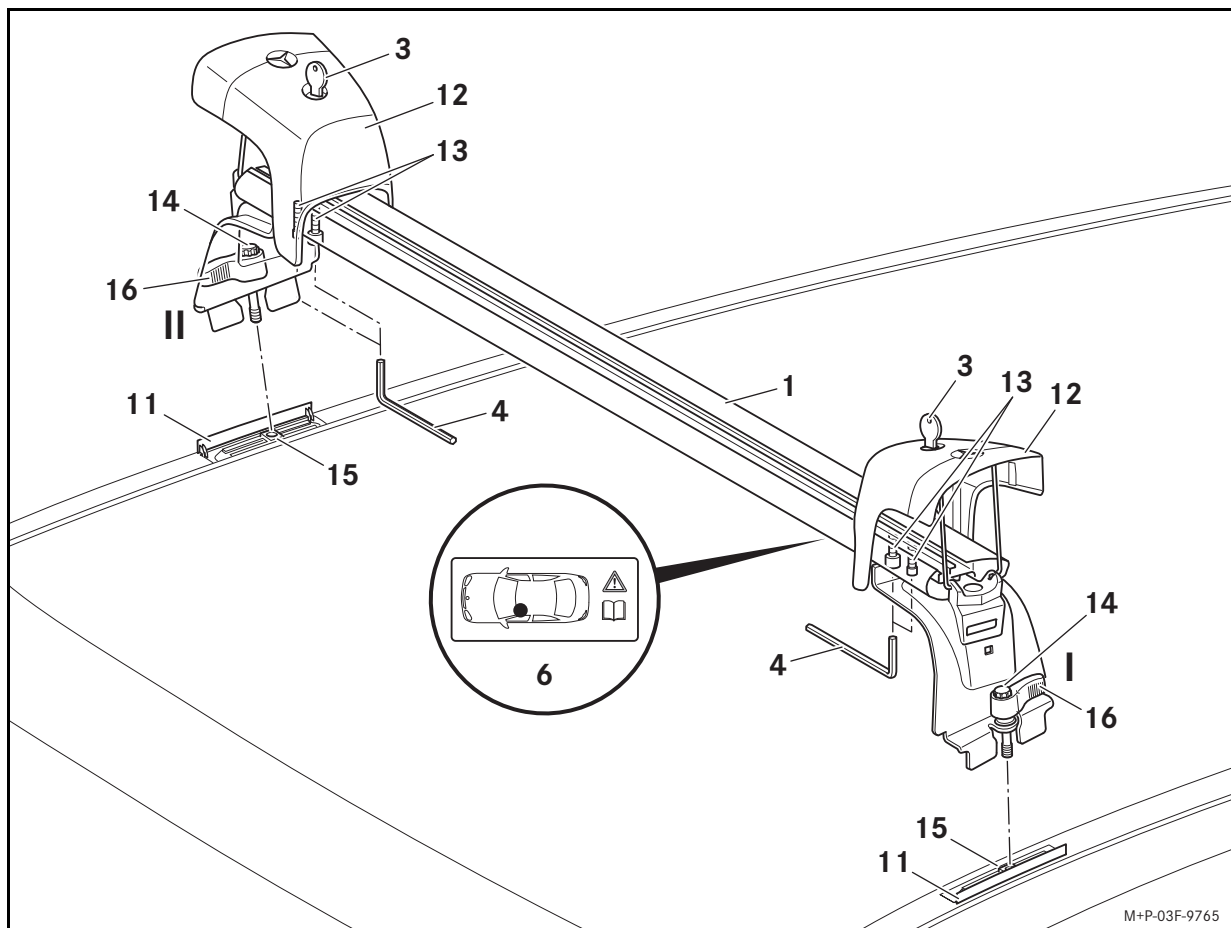

Paigaldamine



HOIATUS

Kontrollige kandetalade kinnitust enne iga sõitu ja ka pikema sõidu ajal. Vajaduse korral pingutage kruvisid (14) hoobade (16) abil. Tehke seda kontrolli sõltuvalt sõidutee kvaliteedist regulaarselt, kuid siiski hiljemalt 2500 km pideva kasutamise järel.

Ärge kasutage põhikandurite kruvidel määrdeaineid. Kruvid võivad ise lödveneda ja põhikandurid võivad koos lisaelementide ning esemetega teie sõiduki küljest lahti tulla ja teid ning teisi isikuid vigastada ja/või tekitada ainelist kahju, sh teie sõidukile.

Ärge kasutage vigastatud või defektseid põhikandureid või kandurite lisaelemente. Põhikandurid võivad koos lisaelementide ja koormaga teie sõiduki küljest lahti tulla ning teid ja teisi inimesi vigastada ja/või tekitada ainelist kahju, sh teie sõidukile.

Paigaldamine/eemaldamine on kujutatud eesmise põhikanduri (1) näitel. Tagumise põhikanduri (2) paigaldamine/eemaldamine tuleb teha sama põhimõtte järgi.

Kutsuge teine inimene appi paigaldama.

1. Avage katted (11) täielikult, vt sõiduki kasutusjuhendit.
2. Avage kattekorgid (12) mõlemal küljel võtmega (3) ja tõstke üles.
3. Keerake kruvid (13) tööriistaga (4) ühe pöörde võrra lahti.

NB!

Vältige sõiduki katuse puudutamist põhikanduri jalgadega. Vastasel korral võite värvikihti kriipida või kahjustada.

4. Asetage põhikandur (1), nagu paigalduskohas ees vasakul (6) näidatud, sõiduki katusele nii, et kruvid (14) oleksid täpselt kinnituspunktidega (15) kohakuti.
5. Suruge hoovad (16) alla ja keerake kruvid (14) käega kinni.
6. Fikseerige hoovad (16) kruvide (14) külge. Keerake kruvid (14) hoobade (16) abil käsitsi kinni.
7. Vajutage hoovad (16) alla ja seadke asendisse I või II nii, et katteklapid (12) saaks alla pöörata.

NB!

Hoovad on mõeldud kruvide kinnikeeramiseks. Koos õigesti peale pandud ja lukustatud katteklappidega takistavad need kandetala iseeneslikku lahtitulemist.

8. Keerake kruvid (13) tööriistaga (4) kinni.
9. Keerake kattekorgid (12) mõlemal küljel alla ja sulgege võtmega (3).
10. Paigaldage tagumine kandetala (2) sama põhimõtte järgi.

Koormus

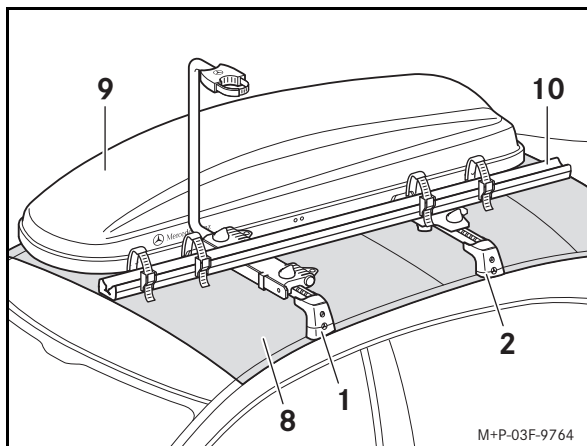

Maksimaalse koormuse saate kindlaks teha järgmiselt (näide):

lubatud katusekoormus (8):	75 kg
miinus põhikandurite (1, 2) omakaal:	5,8 kg
miinus lisaelementide (9, 10) omakaal:	19,2 kg
<hr/>	
Maksimaalne lisakoormus:	50 kg

NB!

Järgige sõiduki lubatud katusekoormust, vt sõiduki kasutusjuhendit!

Katusel esemeid vedades järgige liikluseeskirja ja muid riiklikke eeskirju. Esemed ei tohi ületada seadusega ette nähtud piirmõõtmeid või peavad olema vastavalt tähistatud.

Katuseraami lisaelementide paigaldamine

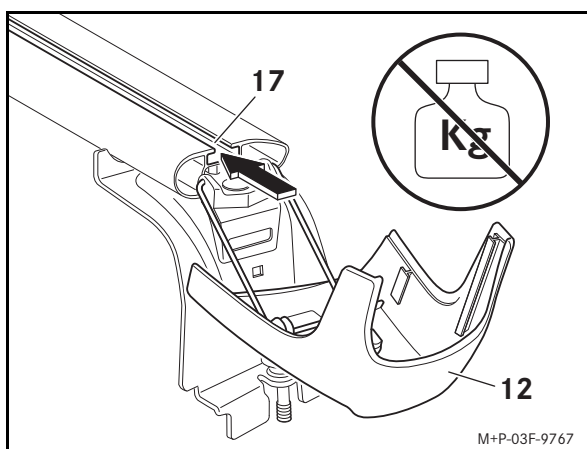

1. Avage katekorgid (12) põhikandurite (1 ja 2) juures võtmega (3) ning vajutage alla.

NB!

Ärge koormake allapööratud katteid. Katted võivad kahjustuda või murduda.

2. Lükake pealisehitise hoidik soonde (17).
Täpsemad juhised on vastava lisaelemendi paigaldusjuhendis.
3. Keerake kateklapid (12) mõlemal küljel üles ja sulgege võtmega (3).

Katteprofiilide paigaldus

Kui kanduri pealisehitisi ei kasutata, tuleks paigaldada katteprofiilid (5), et vähendada tuulemüra.

1. Lõigake paraja pikkusega katteprofiilid (5).
2. Asetage katteprofiilid (5) paigaldatud põhikanduritele (1 ja 2) ning suruge soonde.

Eemaldamine

1. Avage katekorgid (12) mõlemal küljel võtmega (3) ja tõstke üles.
2. Keerake kruvid (14) hoobade (16) abil kinnituspunktidest (15) välja.
3. Võtke kandetala sõiduki katuselt ära.
4. Sulgege katted täielikult, vt sõiduki kasutusjuhendit.

Suunis

Hoidke põhikandureid puhtas ja turvalises kohas. Mercedes-Benz soovib kasutada põhikandurite ja katuseraami transpordi- ja hoiukotti.



Onnea uuden aidon Mercedes-Benz-perustelineen johdosta!
Toivottavasti sinulla on paljon iloa sen käytössä.

Soveltuvuus

Tämä perustelineiden asennusohje on hyväksytty Mercedes-Benz EQC:lle, mallisarja N293.

Perustelineiden avulla voi kuljettaa kuormaa auton katolla. Kuorman kiinnittämiseksi perustelineisiin tarvitaan lisäksi sopiva perustelineen päällirakenne (kattoboksi, suksiteline, jne.). Mercedes-Benz suosittelee turvallisuussyistä käyttämään vain Mercedes-Benzin näihin perustelineeseen hyväksymiä tarvikkeita.

Yksittäiset osat

- (1) Perusteline edessä
- (2) Perusteline takana
- (3) Avain (2 kpl)
- (4) Työkalu
- (5) Suojalista (2 kappaletta)

Merkintäkohdat

- (6) Asennuspaikka etuvasemmalla
- (7) Asennuspaikka takavasemmalla

Tekniset tiedot

Perustelineiden omapaino:	5,8 kg
Sallittu kattokuorma:	75 kg
Perustelineiden enimmäiskantavuus:	69,2 kg
Perustelineen hyötyleveys:	940 mm
Perustelineen rakennekorkeus ^a :	115 mm

a. Perustelineen lisäkorkeus, joka on laskettava mukaan auton korkeuteen.

Yleisiä ohjeita

Kaikkia asennusohjeessa annettuja yksittäisiä työvaiheita, varoitushuomautuksia, yleisiä turvallisuushuomautuksia ja ohjeita on noudatettava tarkasti.

Jos asennuksessa esiintyy ongelmia, käänny ammattitaitoisen erikoiskorjaamon puoleen. Mercedes-Benz suosittelee Mercedes-Benz-huoltopistettä.

Pidätämme oikeuden teknisten yksityiskohtien muutoksiin, jotka poikkeavat asennusohjeen kuvista.

Avaimen numero on merkitty avaimen. Merkitse avaimen numero tähän mahdollista avaimen jälkitilausta varten.

Päällirakenteiden asennusohje

Käytettäessä päällirakenteita suositellaan asentamaan suojalistat (5) päällirakenteiden alle. Se auttaa vähentämään melua. Noudata tällöin Mercedes-Benz-päällirakenteiden asennusohjetta. Lisätietoa saa Mercedes-Benz-huoltopisteestä.

Tärkeitä turvallisuushuomautuksia



VAROITUS

Asenna perustelineet ainoastaan Mercedes-Benz EQC:hen, mallisarja N293, ja vain tämän asennusohjeen mukaisesti.

Muuten perustelineet, perustelineiden päällirakenteet ja/tai kuorma voivat irrota autosta ja aiheuttaa henkilö- ja/tai esinevahinkoja sekä vaurioita myös autolle.



VAROITUS

Kattokuorma suurentaa tuulen tarttumapinta-alaa ja nostaa auton painopistettä, minkä vuoksi auton ajokäyttäytyminen muuttuu. Lisäpaino auton katolla voi esimerkiksi heikentää auton jarrutusvaikutusta, kaarreajo-ominaisuuksia ja kiihtyvyyttä.

Älä siksi ylitä perustelineiden ollessa asennettuna enimmäisnopeutta 130 km/h, vaikka perustelineillä ei olisikaan kuormaa, ja aja aina erityisen varovasti.

Sovita ajotapasi aina senhetkisiin tie-, liikenne- ja sääolosuhteisiin ja aja erityisen varovasti, kun katolla on kuormaa.



VAROITUS

Ota huomioon auton suurin sallittu kattokuorma ja sallittu kokonaisuudessa silloinkin, kun telineeseen on asennettu päällirakenteita (kattoboksi, suksiteline jne.). Muutoin perustelineet, niihin asennetut päällirakenteet ja/tai kuorma voivat irrota autosta ja aiheuttaa henkilövahinkoja ja/tai aineellisia vahinkoja, myös autollesi.

Jos sallittu kokonaisuudessa ylitetään, ajoturvallisuus heikentyy. Ajo-ominaisuudet, kuten ohjaus- ja jarrutusikäytyminen, voivat huonontua huomattavasti. Ylikuormitetut renkaat voivat ylikuumentua ja rikkoutua. Tästä on seurauksena onnettomuusvaara! Noudata aina auton kuormauksessa matkustajat mukaan lukien auton sallittua kokonaisuudessa.

Perustelineiden ollessa asennettuina kattoluukkua ei välttämättä voi avata. Tuulettaaksesi auton sisätilaa voit edelleen nostaa kattoluukkua. Jos kattoluukku osuu Mercedes-Benzin hyväksymään perustelineeseen, kattoluukku laskee hieman, mutta pysyy kuitenkin takareunasta ylhäällä. Varmista, että takaluukun voi avata kokonaan autoon asennettujen päällirakenteiden (kattoboksi, suksiteline) yhteydessä.

Ota huomioon, että asennettuna oleva perusteline muuttaa auton mittoja.

Älä aja pesulaitteistoon perustelineen ollessa asennettuna.

Turvallisuussyistä ja polttonesteen säästämiseksi perustelineet tulee irrottaa autosta sen ollessa pois käytöstä.

Varmista, että kattokuorma on jakautunut tasaisesti kaikkien perustelineiden päälle.

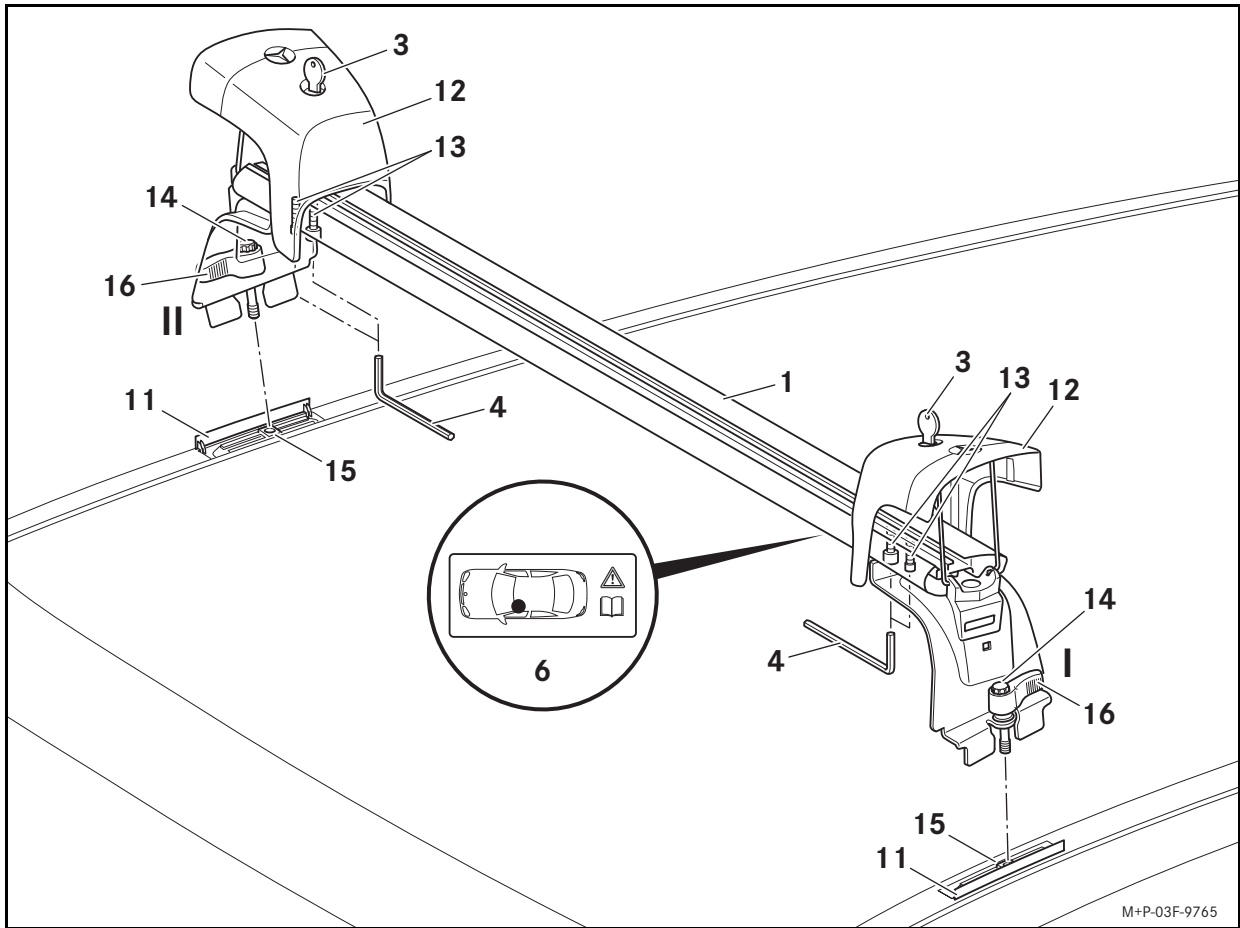

Asentaminen



VAROITUS

Varmista ennen jokaista ajoa ja myös pitemmällä ajomatkoilla, että perusteline on hyvin kiinni. Kiristä tarvittaessa ruuveja (14) vipujen (16) avulla. Toista tämä tarkastus tienpinnan laadusta riippuen säännöllisin välimatkoin, mutta viimeistään 2 500 km:n jatkuvan käytön jälkeen.

Älä käytä voiteluaineita perustelineen ruuveihin. Muutoin ruuvit voivat löystyä itsestään ja perusteline sekä siihen kiinnitetty kuorma ja päällirakenteet voivat irrota autosta ja aiheuttaa henkilö- ja/tai esinevahinkoja sekä vaurioita myös autolle.

Älä käytä vaurioituneita tai rikkiäisiä perustelineitä tai päällirakenteita. Muutoin ruuvit voivat löystyä itsestään ja perusteline sekä siihen kiinnitetty kuorma ja päällirakenteet voivat irrota autosta ja aiheuttaa henkilö- ja/tai esinevahinkoja sekä vaurioita myös autolle.

Seuraavassa kuvataan etummaisesta perustelineen (1) asentaminen/irrottaminen. Takimmaisesta perustelineen (2) asentaminen/irrottaminen tapahtuu samalla tavalla.

Suorita asentaminen toisen henkilön avustuksella.

1. Avaa suojukset (11) kokonaan, ks. auton käyttöohjekirja.
2. Avaa molempien puolien peitelevyt (12) avaimella (3) ja käännä ne ylös.
3. Avaa ruuveja (13) työkalulla (4) yhden kierroksen verran.

Tärkeää!

Älä koske kattoon perustelineen jaloilla. Muuten maalipinta saattaa naarmuttua tai vaurioitua.

4. Aseta perusteline (1) kuvan osoittamalla tavalla asennuskohtaan katolla edessä vasemmalla (6) siten, että ruuvit (14) ovat täsmälleen kiinnityskohtien (15) päällä.
5. Paina vipu (16) alas ja ruuvaa ruuvit (14) kiinni käsin.
6. Lukitse ruuvien (14) vipu (16). Kierrä ruuvit (14) kiinni vivun (16) avulla käsin.
7. Paina vipu (16) alas asentoon I tai II siten, että peitelevyt (12) voi kääntää alas.

Tärkeää!

Vivut on tarkoitettu ruuvien kiristämiseen. Yhdessä oikein asetettujen ja lukittujen peitelevyjen kanssa vivut estävät perustelinettä irtoamasta itsestään.

8. Kiristä ruuvit (13) työkalun (4) avulla.
9. Käännä molempien puolien suojukset (12) alas ja lukitse ne avaimella (3).
10. Asenna takimmainen perusteline (2) samalla tavalla.

Kantavuus

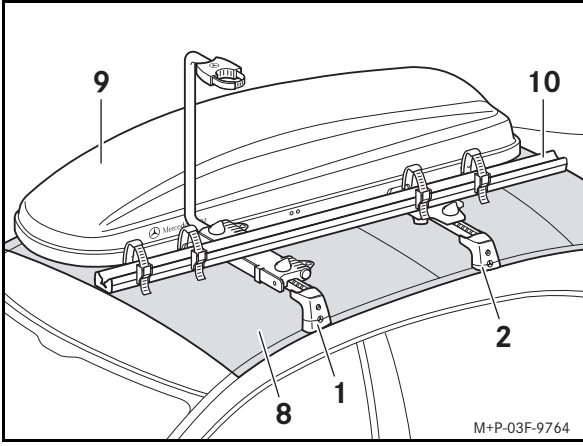

Enimmäiskantavuus tulee määrittää seuraavalla tavalla (esimerkki):

Sallittu kattokuorma (8):	75 kg
miinus perustelineiden (1, 2) omapaino:	5,8 kg
miinus päällirakenteiden (9, 10) omapaino:	19,2 kg
Enimmäiskantavuus:	50 kg

Tärkeää!

Ota huomioon auton suurin sallittu kattokuorma, ks. auton käyttöohjekirja!

Kun katolla kuljetetaan kuormaa, on noudatettava tieliikennelakeja ja -asetuksia sekä maakohtaisia määräyksiä. Kuorman korkeus ei saa ylittää lakisääteisesti määrittyjä mittoja, ja kuorma tulee merkitä asianmukaisesti.

Päällirakenteiden asentaminen

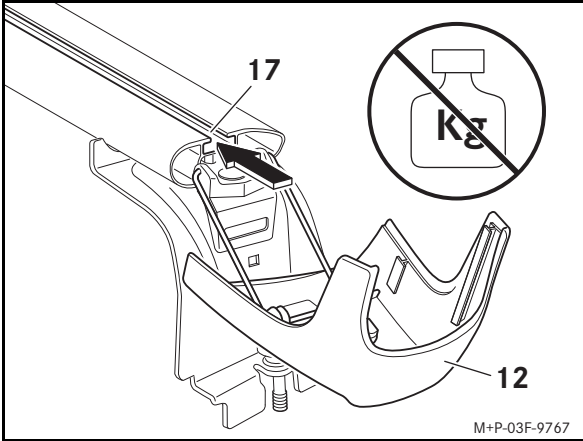

1. Avaa perustelineiden (1 ja 2) peitelevyt (12) avaimella (3) ja käännä ne alas.

Tärkeää!

Älä aseta alas käännettyjen suojusten päälle kuormaa. Suojukset voivat vaurioitua tai murtua.

2. Työnnä päällirakenteen pidike uraan (17).
Katso lisää ohjeita kunkin päällirakenteen asennusohjeesta.
3. Käännä molempien puolien peitelevyt (12) ylös ja lukitse ne avaimella (3).

Suojalistojen asentaminen

Kun perustelineen päällirakenteita ei ole käytössä, suojalistat (5) on asennettava paikoilleen ilmavirtausäänien minimoimiseksi.

1. Leikkaa suojalistat (5) tarvittavaan pituuteen.
2. Aseta suojalistat (5) asennettujen perustelineiden (1 ja 2) päälle ja paina ne uraan.

Irrottaminen

1. Avaa molempien puolien peitelevyt (12) avaimella (3) ja käännä ne ylös.
2. Kierrä ruuvit (14) vivun (16) avulla irti kiinnityspisteistä (15).
3. Irrota perusteline auton katolta.
4. Sulje suojukset kokonaan, ks. auton käyttöohjekirja.

Huomautus

Varastoi perustelineet siistiin ja turvalliseen säilytyspaikkaan. Mercedes-Benz suosittelee käyttämään kuljetus- ja säilytyspussia perustai kattokaidetelineelle.



Gratulálunk új, eredeti Mercedes-Benz keresztartójához!
Reméljük, hogy örömet leli majd használatában.

Érvényesség

A keresztartó szerelési útmutatója a Mercedes-Benz EQC N293 modellcsaládkhoz van jóváhagyva.

A keresztartó a rakomány gépkocsitétőn való szállítására használható. A rakomány rögzítéséhez a keresztartókon kívül megfelelő, tetőcsomagtartóra szerelhető tartószerkezetek (tetőbox, sítartó stb.) is szükségesek. Biztonsági okokból csak olyan tartozékok használatát javasoljuk, amelyeket a Mercedes-Benz kifejezetten ehhez a keresztartóhoz jóváhagyott.

Alkatrészek

- (1) Első keresztartó
- (2) Hátsó keresztartó
- (3) Kulcs (2 db)
- (4) Szerszám
- (5) Takaróprofil (2 db)

Jelölési pontok

- (6) Beépítési hely elöl a bal oldalon
- (7) Beépítési hely hátul a bal oldalon

Műszaki adatok

Keresztartók saját tömege:	5,8 kg
Megengedett tetőterhelés:	75 kg
Keresztartók max. teherbírása:	69,2 kg
Keresztartók hasznos szélessége:	940 mm
Keresztartók felépítménymagassága ^a :	115 mm

a. A keresztartók azon magassága, amelyet hozzá kell számítani a gépkocsi magasságához.

Általános megjegyzések

Pontosan kövesse a szerelési útmutató minden egyes lépését, a figyelmeztetéseket, az általános biztonsági utasításokat és a tudnivalókat.

Ha a beszereléskor nehézségekbe ütközik, forduljon minősített szakműhelyhez. Azt javasoljuk, hogy ehhez keresse fel valamelyik Mercedes-Benz szerződéses szervizt.

Fenntartjuk a jogot, hogy a szerelési útmutató ábráihoz képest módosítsuk a műszaki részleteket.

A kulcsszám bele van ütve a kulcsba. Utánrendelés esetén kérjük adja meg ezt a kulcsszámot.

Tetőcsomagtartóra szerelhető tartószerkezetek szerelésére vonatkozó megjegyzések

Tetőcsomagtartóra szerelhető tartószerkezetek használatakor javasoljuk, hogy szerelje a takaróprofilokat (5) a tartószerkezetek alá. Így optimalizálhatja a zajkomfortot. Ehhez vegye figyelembe a speciális szerelési utasításokat a Mercedes-Benz tetőcsomagtartóra szerelhető tartószerkezetek szerelési útmutatójában. További információért forduljon bármelyik Mercedes-Benz szervizhez.

Fontos biztonsági utasítások



FIGYELMEZTETÉS

Kizárólag a Mercedes-Benz EQC N293 modellcsaládba tartozó gépkocsikra és jelen szerelési útmutató szerint szerelje fel a keresztartókat.

Ellenkező esetben a keresztartók, a tetőcsomagtartóra szerelhető tartószerkezetek és/vagy a rakomány leválhat a gépkocsiról, ami személyi sérüléshez vezethet, vagy anyagi kárt okozhat akár a gépkocsiban is.



FIGYELMEZTETÉS

A tetőrakomány miatt a szél nagyobb felületen éri a gépkocsit, illetve magasabba kerül a gépkocsi súlypontja, ennek következtében megváltoznak a menettulajdonságok. A gépkocsi tetején lévő többletsúly például ronthatja a gépkocsi fékhatását, kanyarodási jellemzőit és gyorsulási képességét.

Ezért, amikor a keresztartók fel vannak szerelve, ne haladjon meg rakomány nélkül sem a 130 km/óra legnagyobb sebességet, és vezessen mindig nagyon óvatosan.

Vezetési stílusát igazítsa a mindenkori út-, közlekedési és időjárási viszonyokhoz, és vezessen igen óvatosan, ha rakományt szállít a tetőn.



FIGYELMEZTETÉS

Feltétlenül tartsa be a gépkocsi maximális tetőterhelését és a megengedett össztömeget akkor is, amikor tetőcsomagtartóra szerelhető tartószerkezeteket használ (tetőbox, sítartó stb.).

Ellenkező esetben a keresztartók, a tetőcsomagtartóra szerelhető tartószerkezetek és/vagy a rakomány leválhat a gépkocsiról, ami személyi sérüléshez vezethet, vagy anyagi kárt okozhat akár a gépkocsiban is.

A megengedett össztömeg túllépése kedvezőtlen hatással van a vezetés biztonságára, jelentősen romolhatnak a menettulajdonságok, valamint a kormányzási és a fékezési jellemzők. A túlterhelt gumiabroncsok túlmelegedhetnek, és emiatt szétduzzanhatnak. Balesetveszély áll fenn!

A terhelést mindig tartsa be annak megfelelően, hogy mennyi a gépkocsi megengedett össztömege utasokkal együtt.

Ha a keresztartók fel vannak szerelve, előfordulhat, hogy a tolótetőt nem lehet kinyitni. A gépkocsi utasterének szellőztetéséhez azonban a tolótető továbbra is felemelhető. A Mercedes-Benz által jóváhagyott keresztartóval érintkező tolótető kissé lesüllyed, de hátul továbbra is felemelt helyzetben marad.

Győződjön meg arról, hogy a csomagterajtó a tetőcsomagtartóra szerelhető tartószerkezetek (tetőbox, sítartó stb.) ellenére is teljes mértékben nyitható.

Vegye figyelembe a keresztartók felszerelése miatt módosult gépkocsiméreteket.

Felszerelt keresztartókkal ne hajtson gépi mosóba.

Biztonsági okokból és az üzemanyag-megtakarítás érdekében mindig szerelje le a keresztartókat a gépkocsiról, amikor nincsenek használatban.

Győződjön meg arról, hogy a tetőrakomány egyenletesen van elosztva az összes keresztartón.

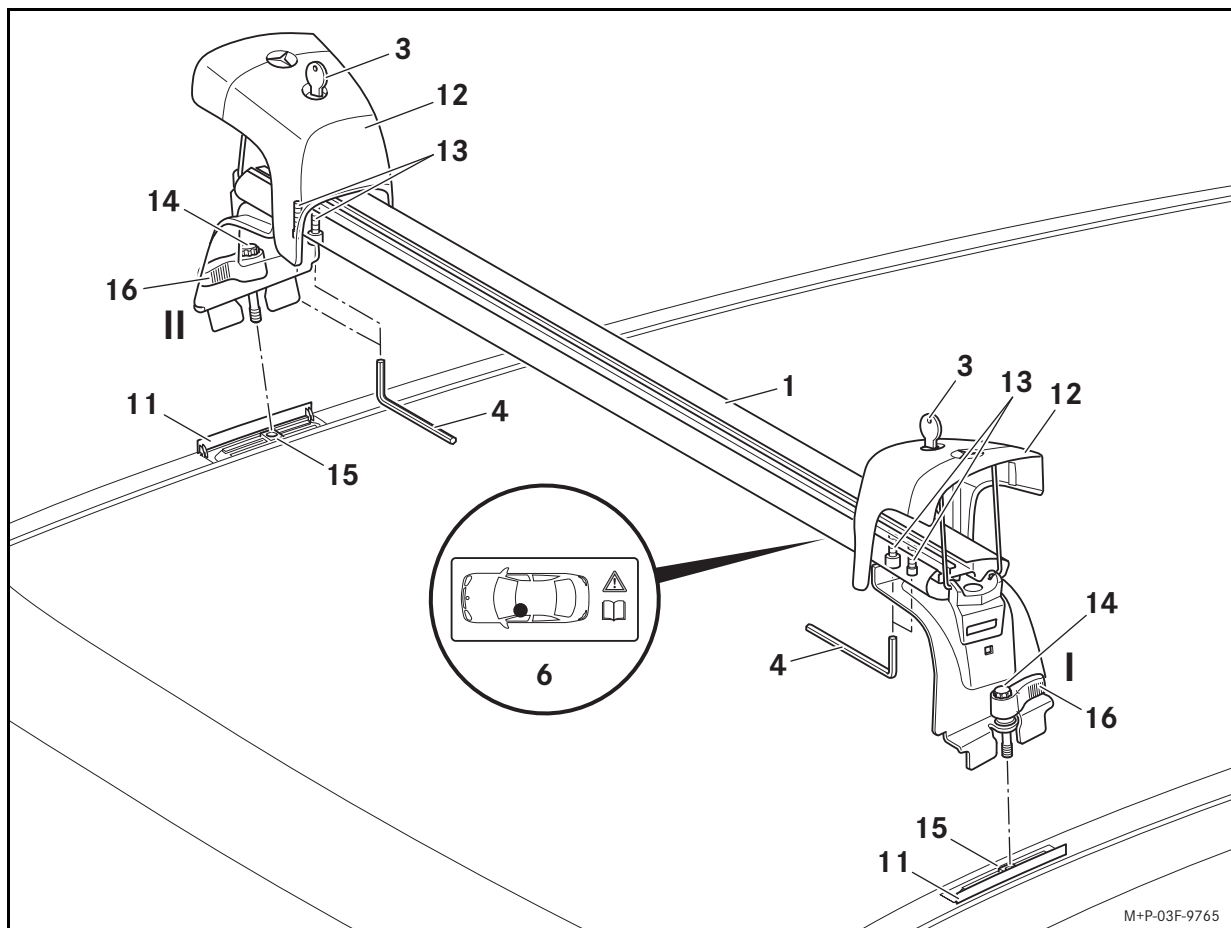

Felszerelés



FIGYELMEZTETÉS

Minden elindulás előtt és hosszabb utazások során is ellenőrizze a kereszttartók megfelelő rögzítettségét. Szükség esetén húzza meg a csavarokat (14) a karok (16) segítségével. Ezt az ellenőrzést rendszeresen ismételje meg az útburkolat állapotától függően, de legkésőbb 2500 km-es tartós használat után.

Ne használjon kenőanyagot a kereszttartók csavarjaihoz. Ellenkező esetben a csavarok maguktól kilazulhatnak, és a kereszttartók a tetőcsomagtartóra szerelt tartószerkezetekkel és a rakománnyal együtt leválhatnak a gépkocsiról, ami személyi sérüléshez vezethet, vagy anyagi kárt okozhat akár a gépkocsiban is.

Ne használjon sérült vagy hibás kereszttartót vagy tartószerkezeteket. Ellenkező esetben a kereszttartó a tartószerkezetekkel és a rakománnyal együtt leeshet a gépkocsiról, és emiatt Ön és mások megsérülhetnek, illetve kár keletkezhet a gépkocsiban vagy más anyagi javakban.

A fel-/leszerelést az első kereszttartón (1) mutatjuk be. A hátsó kereszttartót (2) ehhez képest értelemszerűen kell fel-/leszerelni.

A felszereléshez kérje másik személy segítségét.

1. Teljesen nyissa ki a burkolatokat (11), lásd a gépkocsi kezelési útmutatóját.
2. Mindkét oldalon nyissa ki kulccsal (3), majd hajtsa fel a takarósapkákat (12).
3. Oldja ki a csavarokat (13) egy fordulattal a szerszám (4) segítségével.

Fontos!

A kereszttartó lábai ne érjenek a gépkocsi tetejéhez. Ellenkező esetben megkarcolhatják vagy megsérthetik a fényezést.

4. A kereszttartót (1) – a bal első felszerelési hely (6) példáján bemutatott módon – úgy illessze a gépkocsi tetejére, hogy a csavarok (14) a rögzítési pontok (15) fölé kerüljenek.
5. Nyomja lefelé a kart (16), és kézzel húzza meg a csavarokat (14).
6. Reteszelve a kart (16) a csavarokon (14). Húzza a csavarokat (14) a karok (16) segítségével olyan szorosra, amennyire kézzel lehet.
7. Nyomja le és fordítsa a karokat (16) I vagy II állásba úgy, hogy a takarósapkákat (12) le lehessen hajtani.

Fontos!

A karok a csavarok meghúzására szolgálnak. A megfelelően felhelyezett és reteszelt takarósapkákkal együtt biztonságosan rögzítik a kereszttartót a véletlen kilazulással szemben.

8. Húzza meg a csavarokat (13) szerszám (4) segítségével.
9. Hajtsa le a takarósapkákat (12) mindkét oldalon, majd zárja le őket a kulccsal (3).
10. Szerelje fel a hátsó kereszttartót (2) ehhez hasonló módon, értelemszerűen.

Terhelés

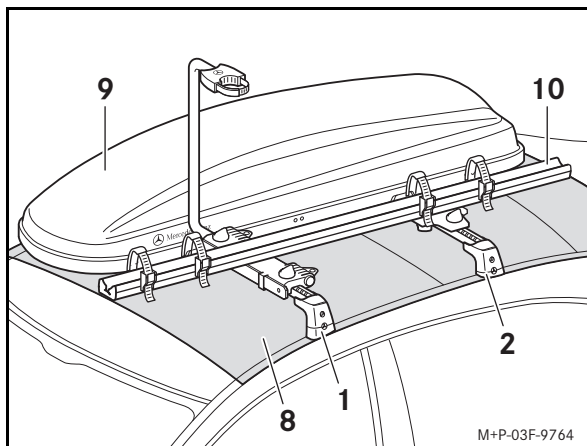

A max. terhelést a következőképpen kell meghatározni (példa):

megengedett tetőterhelés (8):	75 kg
mínusz a keresztartók saját tömege (1, 2):	5,8 kg
mínusz a felépítmények saját tömege (9, 10):	19,2 kg
max. terhelés:	50 kg

Fontos!

Tartsa be a gépkocsi kezelési útmutatójában szereplő megengedett tetőterhelést!

Tetőn történő szállítás során vegye figyelembe a KRESZ előírásait és az adott országban érvényes szabályokat. A rakomány túlnyúlása nem haladhatja meg a jogszabályban megengedett értéket, illetve megfelelően jelölni kell a túlnyúlást.

Tartószerkezetek felszerelése

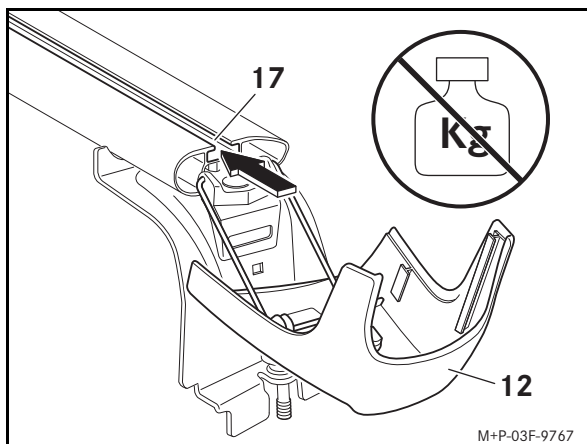

1. Nyissa ki a kulccsal (3) és hajtsa le a keresztartókon (1 és 2) lévő takarósapkákat (12).

Fontos!

Ne terhelje a lefelé hajtott burkolatokat. Ettől a burkolatok megsérülhetnek vagy letörhetnek.

2. Tolja a felépítmény tartóját a horonyba (17).
További utasításokat az adott tartószerkezetek szerelési utasításában talál.
3. Hajtsa fel a takarósapkákat (12) mindkét oldalon, majd zárja le őket a kulccsal (3).

Takaróprofilok felszerelése

Ha nem használ tartószerkezeteket, szerelje fel a takaróprofilokat (5), így minimálisra tudja csökkenteni a szél okozta zajokat.

1. Vágja a szükséges hosszra a takaróprofilokat (5).
2. Fektesse a takaróprofilokat (5) a felszerelt keresztartókra (1 és 2), és nyomja őket a horonyba.

Leszerelés

1. Mindkét oldalon nyissa ki kulccsal (3), majd hajtsa fel a takarósapkákat (12).
2. Csavarja ki a csavarokat (14) a karral (16) a rögzítési pontokból (15).
3. Vegye le a keresztartókat a gépkocsi tetejéről.
4. Zárja vissza teljesen a burkolatokat, lásd a gépkocsi kezelési útmutatóját.

Megjegyzés

A keresztartókat tiszta és biztonságos helyen tárolja. Javasoljuk, hogy használja a keresztartókhoz vagy a tetőcsomagtartókhoz való szállító- és tartótaszkát.

Čestitamo na kupovini novih Mercedes-Benz osnovnih nosača.
Nadamo se da ćete njome biti zadovoljni tijekom korištenja.

Valjanost

Ove upute za montažu osnovnog nosača odobrene su za vozila Mercedes-Benz EQC, serije N293.

Osnovni nosači namijenjeni su za prijevoz tereta na krovu vozila. Osim osnovnih nosača, za pričvršćivanje tereta potrebne su i odgovarajuće nadogradnje nosača (krovnna kutija, nosač skija itd). Mercedes-Benz vam iz sigurnosnih razloga preporučuje da za ove osnovne nosače upotrebljavate samo pribor odobren za Mercedes-Benz.

Pojedinačni dijelovi

- (1) Osnovni nosač, prednji
- (2) Osnovni nosač, stražnji
- (3) Ključ (2 komada)
- (4) Alat
- (5) Pokrivni profil (2 komada)

Mjesta s oznakama

- (6) Mjesto ugradnje sprijeda lijevo
- (7) Mjesto ugradnje straga lijevo

Tehnički podaci

Vlastita težina osnovnog nosača:	5,8 kg
Dopušteno opterećenje krova:	75 kg
Maksimalni dodatni teret na osnovnim nosačima:	69,2 kg
Iskoristiva širina osnovnog nosača:	940 mm
Visina nadogradnje osnovnog nosača ^a :	115 mm

a. Dodatna visina osnovnih nosača koju je potrebno dodati visini vozila.

Opće napomene

Obavezno se pridržavajte svakog pojedinačnog radnog koraka u uputama za montažu, upozorenja, općih sigurnosnih uputa i ostalih napomena.

Ako pri montaži dođe do poteškoća, obratite se ovlaštenoj specijaliziranoj servisnoj radionici. Mercedes-Benz vam preporučuje Mercedes-Benz servisni centar.

Zadržavamo pravo izmjena tehničkih detalja u odnosu na slike u uputama za montažu.

Broj ključa utisnut je u ključu. Za eventualne naknadne narudžbe ovdje unesite broj ključa.

Napomene za montažu nadogradnji nosača

Prilikom korištenja nadogradnji nosača preporučuje se montirati pokrivne profile (5) ispod nadogradnji. Ovo služi za optimizaciju buke. Obratite pažnju na posebne napomene o montaži u uputama za montažu Mercedes-Benz nadogradnji nosača. Potrebne informacije također možete dobiti u Mercedes-Benz servisnom centru.

Važne sigurnosne upute



UPOZORENJE

Osnovne nosače montirajte isključivo na vozila Mercedes-Benz EQC, serije N293, u skladu s ovim uputama za montažu.

U protivnom se osnovni nosači, nadogradnje nosača i/ili teret mogu odvojiti od vozila i tako ozlijediti vas ili druge osobe i/ili prouzročiti materijalnu štetu, čak i na vašem vozilu.



UPOZORENJE

Krovnni teret izloženiji je naletima vjetra i povećava težište vozila te na taj način mijenja ponašanje vozila u vožnji. Dodatna težina na krovu vozila može, primjerice, pogoršati učinak kočenja, ponašanje vozila u zavojima i mogućnost ubravanja vozila.

Stoga, ako ste montirali osnovne nosače, čak ni bez tereta nemojte prekoračiti maksimalnu brzinu od 130 km/h i uvijek vozite s povećanim oprezom.

Svoj način vožnje uvijek prilagodite uvjetima na trenutačnoj cesti, prometnim i vremenskim okolnostima i budite posebno oprezni kada vozite teret na krovu.



UPOZORENJE

Obavezno se pridržavajte maksimalnog opterećenja krova i dopuštene ukupne mase vozila, naročito kada upotrebljavate nadogradnje nosača (krovnna kutija, nosač za skije itd.). U protivnom se osnovni nosači, nadogradnje nosača i/ili teret mogu odvojiti od vozila i tako ozlijediti vas ili druge osobe i/ili prouzročiti materijalnu štetu, čak i na vašem vozilu.

U slučaju prekoračenja dopuštene ukupne mase ugrožava se sigurnost vožnje, a vozne karakteristike te mogućnost upravljanja i kočenja mogu se znatno pogoršati. Preopterećene gume mogu se pregrijati i puknuti. Postoji opasnost od nesreće!

S dodatnim teretom, uključujući i putnike, uvijek se pridržavajte dopuštene ukupne mase vašeg vozila.

Kada su montirani osnovni nosači, klizni se krov možda neće moći otvoriti. Za prozračivanje unutrašnjosti vozila možete dodatno podignuti klizni krov. Pri kontaktu s nekim od odobrenih osnovnih nosača marke Mercedes-Benz, klizni će se krov malo spustiti, ali će straga ostati podignut.

Ako ste montirali nadogradnje nosača (krovnna kutija, nosač za skije itd.), provjerite mogu li se vrata prtljažnika otvoriti do kraja.

Uzmite u obzir da su se dimenzije vozila promijenile zbog montiranog osnovnog nosača.

Nemojte ulaziti u automatsku autopraonicu s montiranim osnovnim nosačima.

Iz sigurnosnih razloga i radi uštede goriva demontirajte osnovni nosač s vozila kada ga ne koristite.

Osigurajte ravnomjernu raspodjelu krovnog tereta na svim osnovnim nosačima.

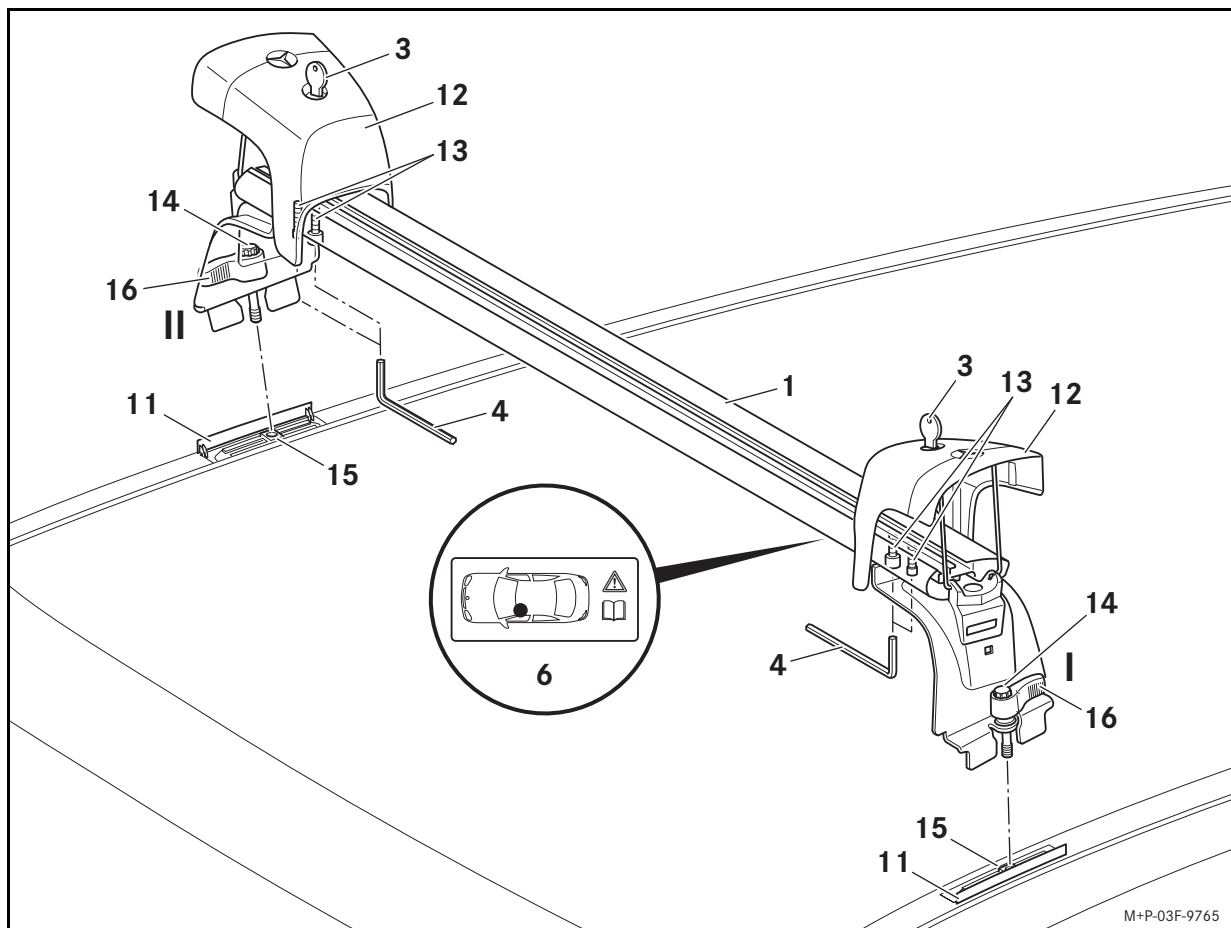

M+P-03F-9765

Montaža



UPOZORENJE

Prije svake vožnje ili tijekom duljeg putovanja provjerite ima li osnovni nosač čvrst dosjed. Po potrebi pritegnite vijke (14) polugama (16). Ovu provjeru ponavljajte, ovisno o stanju kolnika, u redovitim razmacima, a najkasnije nakon svakih 2500 km neprekidnog korištenja.

Nemojte koristiti nikakvo mazivo na vijcima osnovnog nosača. Vijci se tako mogu sami olabaviti pa se osnovni nosač zajedno s nadogradnjama nosača i teretom može otpustiti i pasti s vozila te tako ozlijediti vas i druge osobe i/ili prouzročiti materijalne štete, između ostalih i na vašem vozilu.

Nemojte upotrebljavati oštećene ili neispravne osnovne nosače ili nadogradnje nosača. Osnovni nosač može se odvojiti od vozila zajedno s nadogradnjom nosača i teretom i tako ozlijediti vas ili druge osobe i/ili prouzročiti materijalnu štetu, čak i na vašem vozilu.

Postupak montaže/demontaže je prikazan na primjeru prednjeg osnovnog nosača (1). Montaža/demontaža stražnjeg osnovnog nosača (2) se provodi na jednaki način.

Montiranje izvršite uz pomoć još jedne osobe.

1. Potpuno otvorite pokrove (11), pogledajte upute za rad vozila.
2. Pokrivne kapice (12) na objema stranama otključajte ključem (3) i podignite.
3. Vijke (13) otpustite s pomoću alata (4) za jedan okretaj.

Važno!

Ne dodirujte krov vozila nogicama osnovnog nosača. Na taj način možete ogrebat i oštetiti lak.

4. Osnovni nosač (1), kao što je prikazano na mjestu ugradnje sprijeda lijevo (6), postavite na krov vozila tako da se vijci (14) nalaze točno iznad točki pričvršćivanja (15).
5. Polugu (16) pritisnite prema dolje i ručno pričvrstite vijke (14).
6. Polugu (16) uglavite na vijke (14). Zategnite vijke (14) s pomoću poluge (16).
7. Polugu (16) pritisnite prema dolje u položaj I ili II, tako da se pokrivne kapice (12) mogu preklopiti prema dolje.

Važno!

Poluge služe za pritezanje vijaka. Ispravno postavljenim i zaključanim pokrivnim kapicama osiguravate osnovni nosač od automatskog otpuštanja.

8. Vijke (13) pričvrstite alatom (4).
9. Pokrivne kapice (12) s obje strane sklopite prema dolje pa ih zaključajte ključem (3).
10. Stražnji osnovni nosač (2) montirajte na isti način.

Dodatni teret

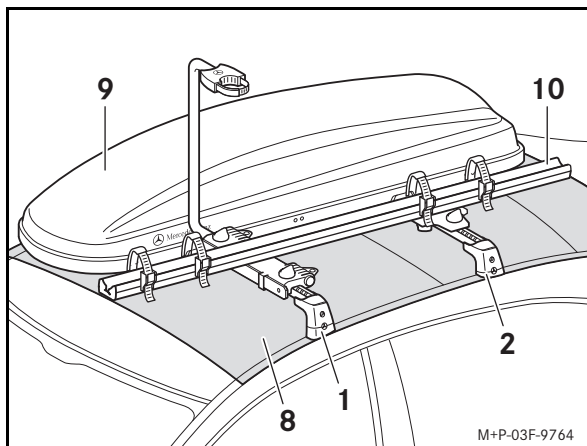

Maksimalni dodatni teret određuje se na sljedeći način (primjer):

dopušteno opterećenje krova (8):	75 kg
minus vlastita težina osnovnog nosača (1, 2):	5,8 kg
minus vlastita težina nadogradnji (9, 10):	19,2 kg
<hr/>	
Maksimalni dodatni teret:	50 kg

Važno!

Pridržavajte se podataka o dopuštenom opterećenju krova na vozilu, pogledajte upute za rad vozila!

Tijekom prevoženja tereta na krovu treba se pridržavati odredbi iz Pravilnika o tehničkim uvjetima vozila u prometu na cestama (StVZO), kao i propisa koji su specifični za određenu zemlju. Teret ne smije stršiti van zakonski propisanih mjera, odnosno u tom slučaju mora biti na odgovarajući način označen.

Montaža nadogradnji nosača

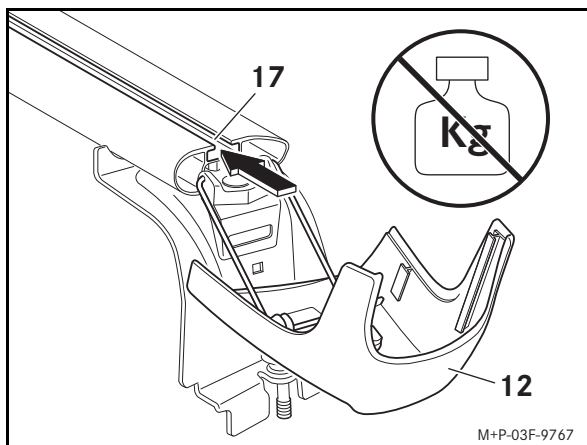

1. Zaklopke (12) na osnovnim nosačima (1 i 2) otključajte ključem (3) i sklopite prema dolje.

Važno!

Nemojte opteretiti pokrove otklopljene prema dolje. Pokrovi se tako mogu oštetiti ili puknuti.

2. Nosač nadogradnje umetnite u utor (17).
Dodatne napomene možete pronaći u uputama za montažu odgovarajućih nadogradnji nosača.
3. Pokrivne kapice (12) s obje strane preklopite prema gore i zaključajte ključem (3).

Montaža pokrivnih profila

Ako ne upotrebljavate nadogradnje nosača, potrebno je montirati pokrivne profile (5) kako bi se buka od vjetra smanjila na najmanju moguću mjeru.

1. Izrežite pokrivne profile (5) na odgovarajuću duljinu.
2. Pokrivne profile (5) postavite na montirane osnovne nosače (1 i 2) i ugradite ih u utor.

Demontaža

1. Pokrivne kapice (12) na objema stranama otključajte ključem (3) i podignite.
2. Vijke (14) odvijte s pomoću poluge (16) iz točki za pričvršćivanje (15).
3. Skinite osnovni nosač s krova vozila.
4. Potpuno zatvorite pokrove, pogledajte upute za rad vozila.

Napomena

Osnovne nosače spremite na čisto i sigurno mjesto. Za osnovne i uzdužne fiksne nosače Mercedes-Benz preporučuje upotrebu torbe za prijevoz i spremanje.

J

メルセデス・ベンツ新型純正ベースキャリアをお買い上げいただき、誠にありがとうございます。

快適なご使用をお楽しみください。

適用範囲

このベースキャリア取付説明書は、メルセデス・ベンツ EQC、モデル N293 に使用できます。

ベースキャリアは、車両のルーフに荷物を載せて運搬するために用いられます。荷物の固定には、さらにベースキャリアに適合する追加装備（ルーフボックス、スキーホルダーなど）が必要です。メルセデス・ベンツは、安全上の理由から、このベースキャリアの仕様に適合して、メルセデス・ベンツ車両への使用が許可されているアクセサリのみのお勧め使用をお勧めします。

構成部品

- (1) フロント用ベースキャリア
- (2) リア用ベースキャリア
- (3) キー (2 個)
- (4) ツール
- (5) 成形カバー (2 個)

マーク箇所

- (6) 左フロントの取付位置
- (7) 左リアの取付位置

仕様情報

ベースキャリアの重量：	5.8 kg
許容ルーフ荷重：	75 kg
ベースキャリアの最大荷重：	69.2 kg
ベースキャリアの利用可能な幅：	940 mm
ベースキャリアを装着したときの高さ ^a ：	115 mm

a. 車両の高さに加算する必要のある、ベースキャリアによる追加の高さ。

一般注意事項

取付手順書の各作業ステップ、警告ステッカー、一般的な安全上の注意および情報に正しく従ってください。

取り付けに関してお困りの場合は、指定サービス工場にお問い合わせください。メルセデス・ベンツはメルセデス・ベンツ指定サービス工場を推奨します。

取付手順書のイラストについて技術的な変更をすることがあります。

キー番号は、キーに刻印されています。万一、追加注文するときのために、キー番号を控えておいてください。

追加装備の取付注意事項

追加装備を使用する場合は、成形カバー (5) を追加装備の下に取り付けることを推奨します。これは、騒音を抑えて快適性を高めるために役立ちます。これに加えて、メルセデス・ベンツ追加装備の取付手順書に記載された、特別な取付注意事項もご確認ください。さらに、メルセデス・ベンツ指定サービス工場に情報をお問い合わせください。

重要な安全上の注意



警告

このベースキャリアは、メルセデス・ベンツ EQC (モデル N293) にのみ対応しています。必ずこの取付手順書に従って取り付けてください。

これを守らないと、ベースキャリア、追加装備や荷物が車両から外れて、お客様やその他の人々が負傷したり、お客様の車両も含めて物的損傷を引き起こす原因になることがあります。



警告

ルーフに積載すると、空気抵抗が増大し、車両の重心も高くなることによりハンドリング特性が変わります。例えば、車両のルーフの重量が増加すると、ブレーキの性能、カーブ走行時の安定性、車両の加速性能が悪化するおそれがあります。そのため、取り付けしたベースキャリアに積載していない場合でも、最高速度 130 km/h を超えないようにして、常に慎重に走行してください。

必ず現在の道路、交通、天候の状況に配慮して運転し、ルーフに荷物を積載しているときは特に慎重に走行してください。



警告

追加装備（ルーフボックス、スキーホルダーなど）を使用する場合も、必ず最大ルーフ荷重および車両総重量に従ってください。これを守らないと、ベースキャリア、追加装備や荷物が車両から外れて、ご自身や他の人々が負傷したり、お客様の車両も含めて物的損害を引き起こす原因になることがあります。

許容重量を超えると、アクティブセーフティが損なわれ、走行特性ならびにステアリングとブレーキの作動が明らかに悪化することがあります。過大な負担のかかったタイヤは過熱し、それにより破裂することがあります。事故の危険があります！

乗員を含む積載量は、必ず車両の許容総重量に従ってください。

ベースキャリアを取り付けていると、スライディングルーフが開けなくなることがあります。車内の換気をするために、スライディングルーフをチルトさせることはできません。スライディングルーフがメルセデス・ベンツ純正ベースキャリアに接触すると、少し下降しますが、後部は持ち上がった状態を保ちます。追加装備（ルーフボックス、スキーホルダーなど）を取り付けた場合は、テールゲートが完全に開くことを確認してください。取り付けられたベースキャリアによって変化した車両寸法に注意してください。

ベースキャリアを装着したまま洗車機に入れないでください。安全性および燃料節約の観点から、使用しないときにはベースキャリアを車両から取り外してください。

ルーフの重量がベースキャリアに均一にかかるようにしてください。

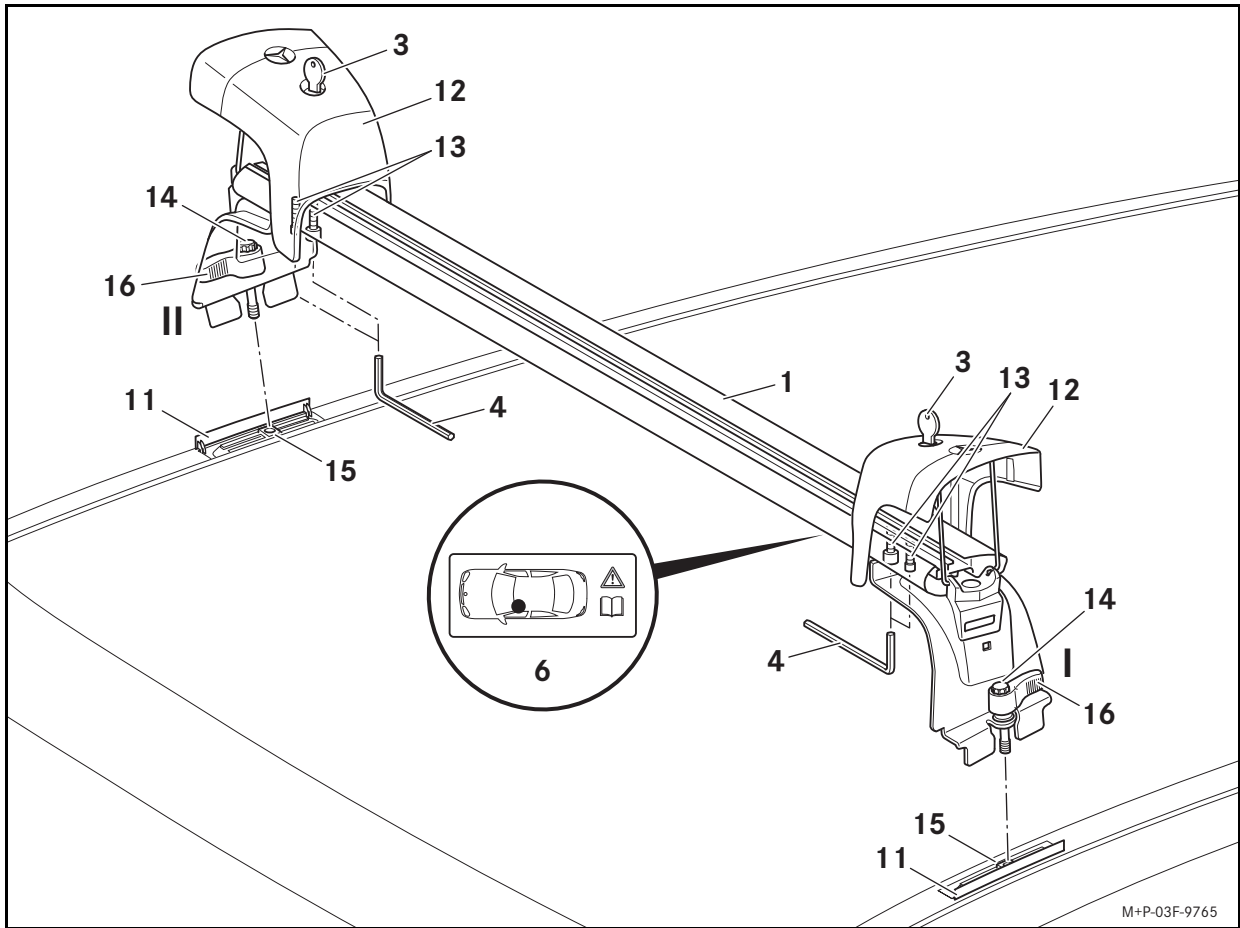

取り付け



警告

毎回走行前にベースキャリアをチェックして、長距離走行中もしっかり固定されているかチェックしてください。必要に応じて、ボルト (14) をレバー (16) で増し締めします。この点検は路面条件に応じて一定間隔で繰り返しますが、遅くとも継続走行が 2500 km を超えたら行ってください。

ベースキャリアのボルトには潤滑剤を使用しないでください。ボルトが自然にゆるみ、ベースキャリアが追加装備や荷物と一緒に車両から外れる可能性があります。これによりお客様や他の人々が負傷したり、お客様の車両も含めて物的損傷を引き起こす原因になることがあります。

損傷や不具合のあるベースキャリア、または追加装備は使用しないでください。ベースキャリアが追加装備や荷物が車両から外れて、お客様や他の人々が負傷したり、お客様の車両も含めて物的損傷を引き起こす原因になることがあります。

取り付け / 取り外しは、フロント側ベースキャリア (1) を例に説明します。リア側ベースキャリア (2) の取り付け / 取り外しも、同様に行います。

取り付けは、2 人で行ってください。

1. 取扱説明書を参照して、カバー (11) を完全に開きます。
2. 両側の保護キャップ (12) をキー (3) で鍵を開けて、上方へ起こします。
3. ボルト (13) をツール (4) を使用して 1 回転ゆるめます。

重要!

車両ルーフが、ベースキャリアの脚に接触しないようにしてください。これを守らないと、塗装にすり傷が付いたり、損傷するおそれがあります。

4. フロント左側の取付位置 (6) の表示に従って、ベースキャリア (1) を車両ルーフの上に載せ、ボルト (14) がマウンティングポイント (15) に正確にはまるようにします。
5. レバー (16) を下方に押し、手でボルト (14) を締めます。
6. レバー (16) をボルト (14) にかみ合わせます。レバー (16) を使用してボルト (14) を手で固く締め付けます。
7. 保護キャップ (12) が下方に倒せるように、レバー (16) を下方に押しポジション I または II に動かします。

重要!

レバーはボルトを締めるために用いられます。正しく取り付けでロックされた保護キャップとの組み合わせで、ベースキャリアが自然にゆるまないようにします。

8. ボルト (13) をツール (4) で締め付けます。
9. 両側の保護キャップ (12) を下方に倒して、キー (3) でロックします。
10. リア用ベースキャリア (2) も同様に取り付けてください。

荷重

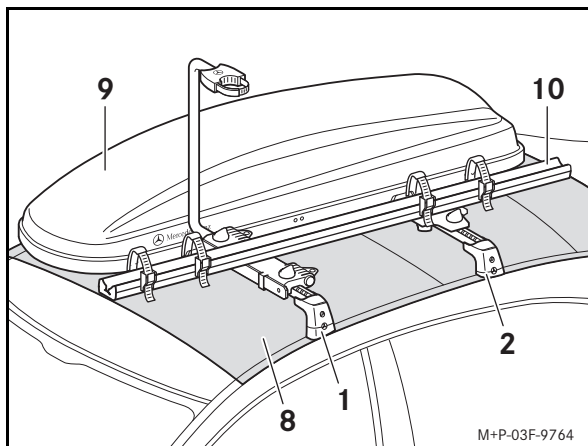

最大荷重は、例えば以下のように決定します。

許容ルーフ荷重 (8) :	75 kg
からベースキャリア (1, 2) の重量を引く :	5.8 kg
さらに追加装備 (9, 10) の重量を引く :	19.2 kg
最大荷重 :	50 kg

重要！

車両取扱説明書を参照して、車両の許容ルーフ荷重に注意してください。

ルーフに積載して運搬する場合は、道路交通法の規定と、すべての国内規定に従ってください。荷物は、法律で定められている寸法を超えないようにしてください。また、荷物が車両からはみ出る場合は、必ず適切な目印をつけてください。

追加装備の取り付け

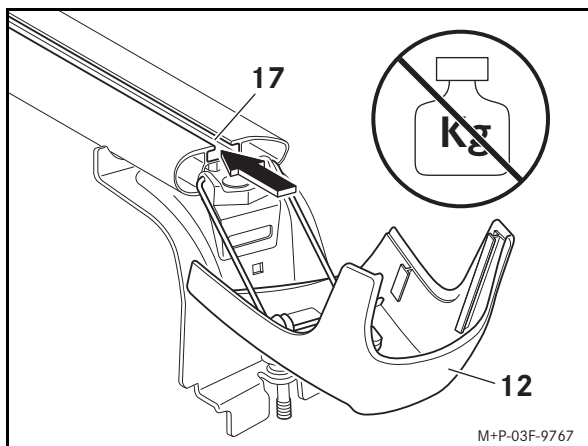

1. ベースキャリア (1 および 2) のカバー (12) をキー (3) で解除し、下方に倒します。

重要！

下方に倒して開いたカバーには荷重をかけないでください。カバーが損傷したり、折れたりするおそれがあります。

2. 追加装備のホルダーをスロット (17) に挿入します。
詳しい注意事項は、それぞれの追加装備の取付手順書をご覧ください。
3. 両側の保護キャップ (12) を上方へ起こし、キー (3) でロックします。

成形カバーの取り付け

追加装備を使用しない場合は、風切り音を最小限にするために成形カバー (5) を取り付けてください。

1. 成形カバー (5) を必要な長さに切断します。
2. 成形カバー (5) を取り付けたベースキャリアに載せて、スロット (1 および 2) に押し込みます。

取り外し

1. 両側の保護キャップ (12) をキー (3) で鍵を開けて、上方へ起こします。
2. ボルト (14) を、レバー (16) でマウンティングポイント (15) から取り外します。
3. ベースキャリアを車両ルーフから取り外します。
4. 取扱説明書を参照して、カバーを完全に開きます。

注意事項

ベースキャリアは、清潔で安全な場所に保管してください。メルセデス・ベンツは、ベースキャリアまたはルーフレールキャリアの運搬および保管用バッグのご利用をお勧めします。



Mercedes-Benz 의 새로운 순정 기본 캐리어 바를 구입해주셔서 감사 합니다.

본 제품을 이용하셔서 즐거운 주행하시기 바랍니다.

해당 모델

본 기본 캐리어 바 장착 설명서는 Mercedes-Benz EQC 모델 시리즈 N 293 에 대해 승인되었습니다.

기본 캐리어 바를 사용하면 차량 루프에 적재물을 싣고 수송할 수 있습니다. 이때 적재물을 고정하기 위해 기본 캐리어 바 외에 적절한 캐리어 바 부착물 (루프 박스, 스키 홀더 등) 을 사용할 수 있습니다. Mercedes-Benz 는 안전을 위해 이 기본 캐리어 바 전용으로 승인된 Mercedes-Benz 차량용 액세서리만 사용하도록 권장합니다.

부품

- (1) 기본 캐리어 바, 전방
- (2) 기본 캐리어 바, 후방
- (3) 키 (2 개)
- (4) 공구
- (5) 커버 프로필 (2 개)

표시 위치

- (6) 장착 위치, 좌측 전방
- (7) 장착 위치, 좌측 후방

기술 데이터

기본 캐리어 바 자체 중량:	5.8 kg
허용 루프 적재량:	75 kg
기본 캐리어 바 최대 적재량:	69.2 kg
기본 캐리어 바 가용 너비:	940 mm
기본 캐리어 바 장착 높이 ^a :	115 mm

a. 차체 높이에 더해져야 하는 기본 캐리어 바의 추가 높이

일반 주의 사항

장착 설명서의 각 작업 단계, 경고 지침, 일반 안전 지침 및 주의 사항을 반드시 준수하십시오.

장착 시 문제가 있을 경우 공식 서비스 센터에 문의하십시오.

Mercedes-Benz 는 Mercedes-Benz 공식 서비스 센터의 이용을 권장합니다.

기술 세부 사항의 경우 장착 설명서의 그림과 다를 수 있습니다.

키 번호는 키에 새겨져 있습니다. 추가 주문 시 키 번호를 여기에 기입하십시오.

캐리어 바 부착물 장착 시 주의 사항

캐리어 바 부착물을 사용할 경우, 부착물 아래에 커버 프로필 (5) 를 장착하는 것이 좋습니다. 이를 통해 소음 발생이 뚜렷이 줄어들어 쾌적하게 주행하실 수 있습니다. 이때 Mercedes-Benz 캐리어 바 부착물 장착 설명서에 기재된 별도의 장착 주의 사항을 참조하십시오. 관련 정보는 Mercedes-Benz 공식 서비스 센터에서도 확인하실 수 있습니다.

중요 안전 지침



경고

기본 캐리어 바는 본 장착 설명서에 따라 Mercedes-Benz EQC 모델 시리즈 N 293 에만 장착하십시오.

그렇지 않으면 기본 캐리어 바, 캐리어 바 부착물 및 적재물이 차량에서 떨어져서 운전자 및 다른 사람이 다치거나 차량을 포함하여 대물 손상이 발생할 수도 있습니다.



경고

루프에 적재물을 실은 경우 바람의 영향을 더 크게 받게 되며, 차량의 무게 중심이 높아져 차량 핸들링에 영향을 줍니다. 예를 들어 차량 루프에 추가 중량을 적재할 경우 차량 제동력, 코너링 시 조향 및 가속력이 저해될 수 있습니다.

따라서 기본 캐리어 바가 장착된 상태에서는 적재물을 실지 않은 경우에도 최고 허용 속도 130km/h 보다 빠르게 주행해서는 안 됩니다. 또한 주행 중에 항상 주의해야 합니다.

항상 현재 도로, 교통 및 기상 상황에 맞게 주행 스타일을 유지하고, 루프에 적재물을 실은 경우 더욱 주의해서 주행하십시오.



경고

캐리어 바 부착물 (루프 박스, 스키 홀더 등) 을 사용하는 경우에도 최대 루프 적재 하중 및 차량 허용 총 중량을 반드시 준수하십시오. 그렇지 않으면 기본 캐리어 바, 캐리어 바 부착물 및 적재물이 차량에서 떨어져서 운전자 및 다른 사람이 다치거나 차량을 포함하여 대물 손상이 발생할 수도 있습니다.

허용 총 중량을 초과할 경우 주행 안전이 저하되고 주행 특성, 스티어링 특성 및 제동 특성 역시 크게 악화됩니다. 과중한 하중이 타이어에 가해지면 과열되어 펑크가 발생할 수도 있으며, 이로 인해 사고가 발생할 수 있습니다!

적재물을 수송할 경우, 차량 승차자의 체중을 포함한 허용 총 중량에 항상 유의하십시오.

기본 캐리어 바가 장착되어 있으면 슬라이딩 선루프를 열지 못할 수 있습니다. 내부를 환기시키려면 슬라이딩 선루프를 위로 올리십시오. Mercedes-Benz 에서 승인한 기본 캐리어 바에 달을 경우 슬라이딩 선루프가 약간 내려가지만 뒷부분은 들어 올려진 상태를 유지합니다.

캐리어 바 부착물 (루프 박스, 스키 홀더 등) 이 설치된 상태에서 테일 게이트를 완전히 열 수 있는지 확인하십시오.

기본 캐리어 바 장착으로 인해 달라진 차량 치수에 유의하십시오.

기본 캐리어 바가 장착된 상태로 자동 세차기를 이용하지 마십시오.

안전과 차량 연비 절감을 위해 기본 캐리어 바를 사용하지 않을 때는 차량에서 분리하십시오.

루프 적재물이 기본 캐리어 바 전체에 균일하게 배분되어 있는지 확인하십시오.

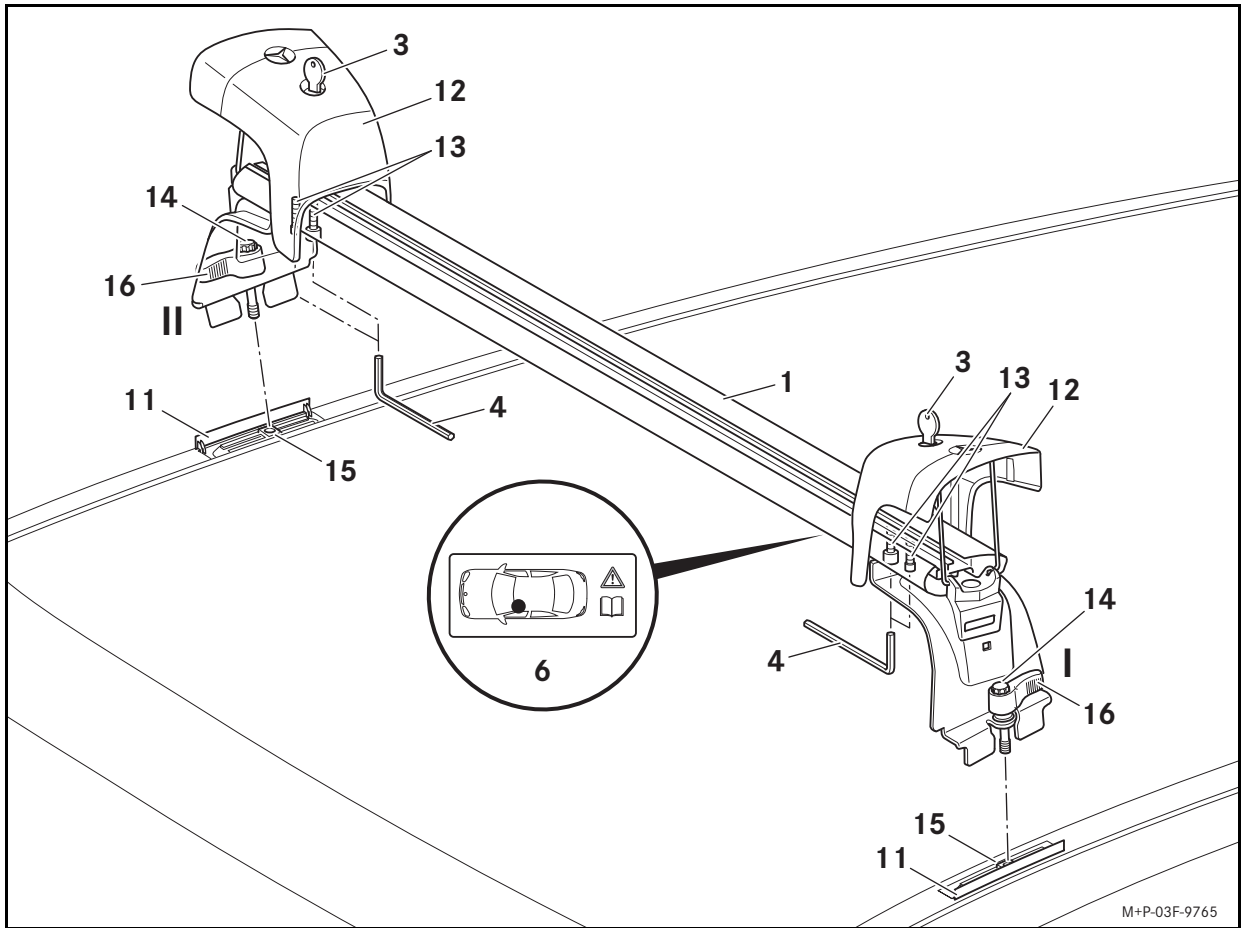

M+P-03F-9765

장착



경고

주행 전에는 항상 기본 캐리어 바를 점검하십시오. 고정된 상태에서 오랫동안 주행할 때에도 점검하십시오. 필요시 레버 (16) 을 사용하여 나사 (14) 를 추가로 조이십시오. 도로 상태와 상관 없이 일정한 간격으로 반복하여 점검하십시오 (최소한 2500 km 의 거리를 연속해서 주행한 후).

기본 캐리어 바의 나사에는 윤활제를 사용하지 마십시오. 나사가 저절로 풀려서 기본 캐리어 바와 캐리어 바 부착물 및 적재물이 차량에서 떨어질 수 있으며 이로 인해 운전자 및 다른 사람이 다치거나 차량을 포함하여 대물 손상이 발생할 수도 있습니다. 손상되었거나 결함이 있는 기본 캐리어 바 또는 캐리어 바 부착물은 사용하지 마십시오. 기본 캐리어 바가 캐리어 바 부착물 및 적재물과 함께 차량에서 떨어져서 운전자와 다른 사람이 부상을 입거나 차량을 포함하여 대물 손상이 발생할 수 있습니다.

장착 / 분해 작업은 전방 기본 캐리어 바 (1) 의 장착 / 분해 작업을 예로 들어 설명됩니다. 후방 기본 캐리어 바 (2) 의 장착 / 분해 작업도 동일한 방법으로 실행하십시오.

보조자와 함께 장착 작업을 실행하십시오.

1. 커버 (11) 을 완전히 여십시오 (차량 사용 설명서 참조).
2. 양쪽 보호 캡 (12) 을 키 (3) 을 사용하여 연 후 위로 올리십시오.
3. 공구 (4) 를 사용하여 나사 (13) 을 한 바퀴 돌려 푸십시오.

중요!

기본 캐리어 바의 받침이 차량 루프에 닿지 않아야 합니다. 그렇지 않을 경우 차량 도장이 긁히거나 손상됩니다.

4. 왼쪽 전방 장착 위치 (6) 에서와 같이 기본 캐리어 바 (1) 을 차량 루프에 장착하십시오. 이때 고정점 (15) 위에 나사 (14) 가 놓여야 합니다.
5. 레버 (16) 을 아래로 누른 후 나사 (14) 를 손으로 조이십시오.
6. 레버 (16) 이 나사 (14) 와 맞물려 고정되어야 합니다. 나사 (14) 를 레버 (16) 을 사용하여 단단히 조이십시오.
7. 레버 (16) 을 아래로 눌러 위치 I 또는 II 에 오도록 하여 보호 캡 (12) 을 아래로 내릴 수 있도록 하십시오.

중요!

레버를 사용하여 나사를 단단히 조일 수 있습니다. 나사를 단단히 조이고 보호 캡을 바르게 장착하여 고정하면 기본 캐리어 바가 저절로 풀리지 않도록 방지할 수 있습니다.

8. 공구 (4) 를 사용하여 나사 (13) 을 단단히 조이십시오.
9. 양쪽 보호 캡 (12) 을 아래로 내린 후 키 (3) 을 사용하여 잠그십시오.
10. 후방 기본 캐리어 바 (2) 도 동일한 방법으로 장착하십시오.

적재량

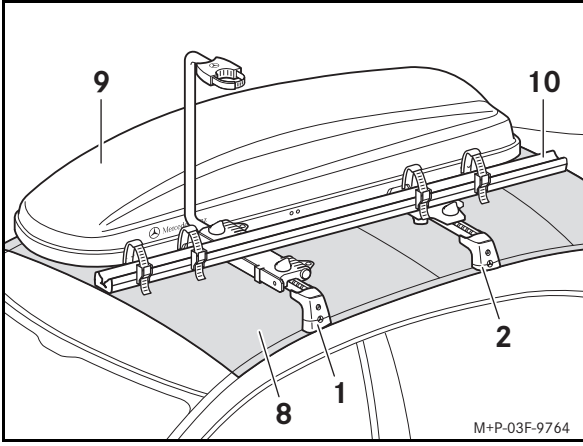

최대 적재량은 다음과 같이 산출할 수 있습니다.

허용 루프 적재량 (8):	75 kg
- 기본 캐리어 바의 자체 중량 (1, 2):	5.8 kg
- 부착물 자체 중량 (9, 10):	19.2 kg
최대 적재 하중 :	50 kg

중요!

차량의 허용 루프 적재 하중에 유의하십시오 (차량 사용 설명서 참조).

루프에 적재물을 싣고 수송할 경우 StVZO 규정 및 개별 국가에서 적용되는 규정을 준수해야 합니다. 적재물 치수가 법적으로 규정된 치수를 초과하면 안 됩니다. 초과할 경우 해당 사항을 명확히 표시하십시오.

캐리어 바 부착물 장착

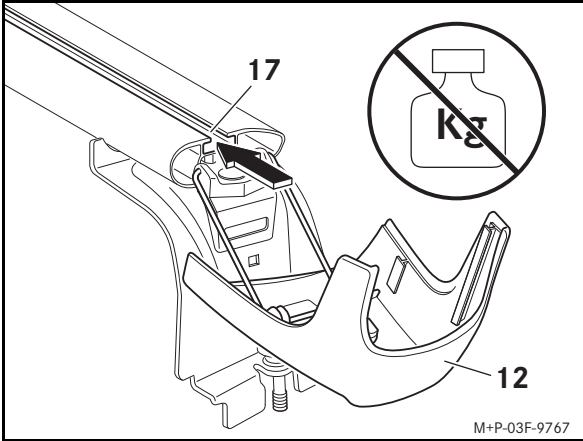

1. 기본 캐리어 바 (1, 2) 의 보호 캡 (12) 를 키 (3) 을 사용하여 열고 아래로 내리십시오.

중요!

아래로 내린 상태에서 커버에 하중을 가하지 마십시오. 커버가 손상되거나 부러질 수 있습니다.

2. 부착물의 홀더를 홈 (17) 안으로 밀어 넣으십시오.
자세한 정보는 각 캐리어 바 부착물의 장착 설명서를 참조하십시오.
3. 양쪽 보호 캡 (12) 를 위로 올린 후 키 (3) 을 사용하여 잠그십시오.

커버 프로파일 장착

캐리어 바 부착물을 사용하지 않을 경우, 바람으로 인한 소음을 최소화하려면 커버 프로파일 (5) 를 장착해야 합니다.

1. 커버 프로파일 (5) 를 필요한 길이로 자르십시오.
2. 커버 프로파일 (5) 를 장착된 기본 캐리어 바 (1, 2) 위에 놓은 후 홈에 눌러 넣으십시오.

분리

1. 양쪽 보호 캡 (12) 를 키 (3) 을 사용하여 연 후 위로 올리십시오.
2. 레버 (16) 을 사용하여 나사 (14) 를 고정점 (15) 에서 풀어 빼십시오.
3. 기본 캐리어 바를 차량 루프에서 분리하십시오.
4. 커버를 완전히 닫으십시오 (차량 사용 설명서 참조).

주의 사항

기본 캐리어 바는 깨끗한 위치에 분실되지 않도록 보관하십시오. Mercedes-Benz 는 기본 캐리어 바 또는 레일 캐리어 바를 수송 및 보관 백에 담아 보관하도록 권장합니다.

Dėkojame, kad įsigijote naują originalų „Mercedes-Benz“ pagrindinį laikiklį.

Linkime gero naudojimo.

Galiojimas

Ši pagrindinių laikiklių montavimo instrukcija skirta N293 serijos „Mercedes-Benz EQC“ modeliu.

Pagrindinis laikiklis skirtas kroviniai transportuoti ant transporto priemonės stogo. Krovinio tvirtinimui be pagrindinio laikiklio papildomai dar reikalingos tinkamos laikiklių dalys (stogo bagažinė, slidžių laikiklis ir t. t.). Kad būtų užtikrintas saugumas, „Mercedes-Benz“ rekomenduoja naudoti tik „Mercedes-Benz“ pagrindiniams laikikliams leistinus priedus.

Atsarginės dalys

- 1) Priekinis pagrindinis laikiklis
- 2) Galinis pagrindinis laikiklis
- 3) Raktas (2 vnt.)
- 4) Įrankiai
- 5) Dengiamasis apvadus (2 vnt.)

Žymėjimo vietos

- 6) Įmontavimo vieta priekyje kairėje
- 7) Įmontavimo vieta priekyje dešinėje

Techniniai duomenys

Pagrindinio laikiklio neto svoris:	5,8 kg
leistina stogo apkrova:	75 kg
Maksimali leistina pagrindinio laikiklio apkrova:	69,2 kg
Panaudojamas pagrindinio laikiklio plotis:	940 mm
Pagrindinio laikiklio montavimo aukštis ^a :	115 mm

a. Papildomai prie transporto priemonės aukščio reikia įskaičiuoti pagrindinio laikiklio aukštį.

Bendrieji nurodymai

Būtina tiksliai laikytis kiekvieno atskiro montavimo eigos etapo, įspėjimų nurodymų, bendrųjų saugos ir kitų nurodymų.

Jeigu nepavyksta savarankiškai sumontuoti, kreipkitės į specializuotas dirbtuves. Gamintojas rekomenduoja kreiptis į „Mercedes-Benz“ techninę priežiūrą teikiantį centrą.

Pasilikame teisę montavimo instrukcijoje keisti techninius duomenis, susijusius su paveikslėliais.

Rakto numeris įspausstas rakte. Jei atliekamas papildomas užsakymas, rakto numerį įveskite čia.

Laikiklių primontuojamų dalių montavimo instrukcija

Naudojant laikiklių primontuojamas dalis, rekomenduojama po laikiklių primontuojamomis dalimis sumontuoti dengiamuosius apvadus (5). Taip užtikrinamas garsinio komforto patobulinimas. Laikykitės savo „Mercedes-Benz“ laikiklių primontuojamų dalių montavimo instrukcijoje pateiktų montavimo nurodymų. Be to, daugiau informacijos rasite savo Mercedes-Benz techninę priežiūrą teikiančiame centre.

Svarbūs saugos nurodymai



ĮSPĖJIMAS

Pagrindinius laikiklius montuokite tik ant N293 serijos „Mercedes-Benz EQC“ modelių, vadovaudamiesi šia montavimo instrukcija.

Priešingu atveju nuo transporto priemonės pagrindiniai laikikliai, jų primontuojamos dalys ir (arba) kroviniai gali nukristi ir sužaloti jus ir kitus asmenis ir (arba) daiktus, įskaitant pačią transporto priemonę.



ĮSPĖJIMAS

Dėl ant stogo pritvirtinto krovinio padidėja plotas, į kurį pučia vėjas, todėl padidėja transporto priemonės svorio taškas bei keičiasi važiavimo kokybė. Pavyzdžiui, papildomas svoris ant transporto priemonės stogo pablogina stabdymo poveikį, važiavimą posūkyje ir transporto priemonės greitėjimą.

Todėl ir be pakrovimo su montuotais pagrindiniais laikikliais neviršykite didžiausio 130 km/h greičio ir visada važiuokite itin atsargiai.

Transporto priemonę visada vairuokite atsižvelgdami į kelio kokybę, eismo ir oro sąlygas, o kai ant stogo vežate krovninius, būkite ypač atidūs.



ĮSPĖJIMAS

Neviršykite maksimalios leistinos stogo apkrovos ir viso leistino transporto priemonės svorio, naudodami įvairius ant transporto priemonės tvirtinamus laikiklius (stogo bagažinę, slidžių laikiklį ir pan.). Priešingu atveju nuo transporto priemonės pagrindiniai laikikliai, jų dalys ir (arba) kroviniai gali nukristi ir sužaloti jus ir kitus asmenis ir (arba) daiktus, tap pat ir pačią transporto priemonę.

Viršijus bendrąjį leistiną svorį, atsiranda neigiama įtaka važiavimo saugumui, gali pastebimai pablogėti važiavimo bei vairavimo ir stabdymo charakteristikos. Per daug apkrautos padangos gali perkaisti ir dėl to sprogti. Kyla avarijos pavojus!

Pakraudami savo transporto priemonę, įskaitant ir transporto priemonės keleivius, atsižvelkite į bendrąjį leistiną svorį.

Esant sumontuotiems pagrindiniams laikikliams, stumdomas stoglangis daugiau neatsidaro. Norint vėdinti transporto priemonės saloną, galima šiek tiek pakelti stumdomą stoglangį. Prisilietęs prie „Mercedes-Benz“ pateikto pagrindinio laikiklio stumdomas stogas šiek tiek nusileidžia, bet lieka atidarytas.

Įsitikinkite, kad sumontavus ant laikiklių skirtus tvirtinti priedus (stogo bagažinę, slidžių laikiklį ir pan.), iki galo galima atidaryti bagažinės dangtį. Montuodami pagrindinį laikiklį atkreipkite dėmesį į pakitusius transporto priemonės matmenis.

Neplaukite sumontuotų pagrindinių laikiklių automatinėje plovykloje.

Siekiant užtikrinti saugumą ir taupyti degalus, būtina išmontuoti nenaudojamus pagrindinius laikiklius.

Įsitikinkite, kad stogo apkrova tolygiai paskirstyta visiems pagrindiniams laikikliams.

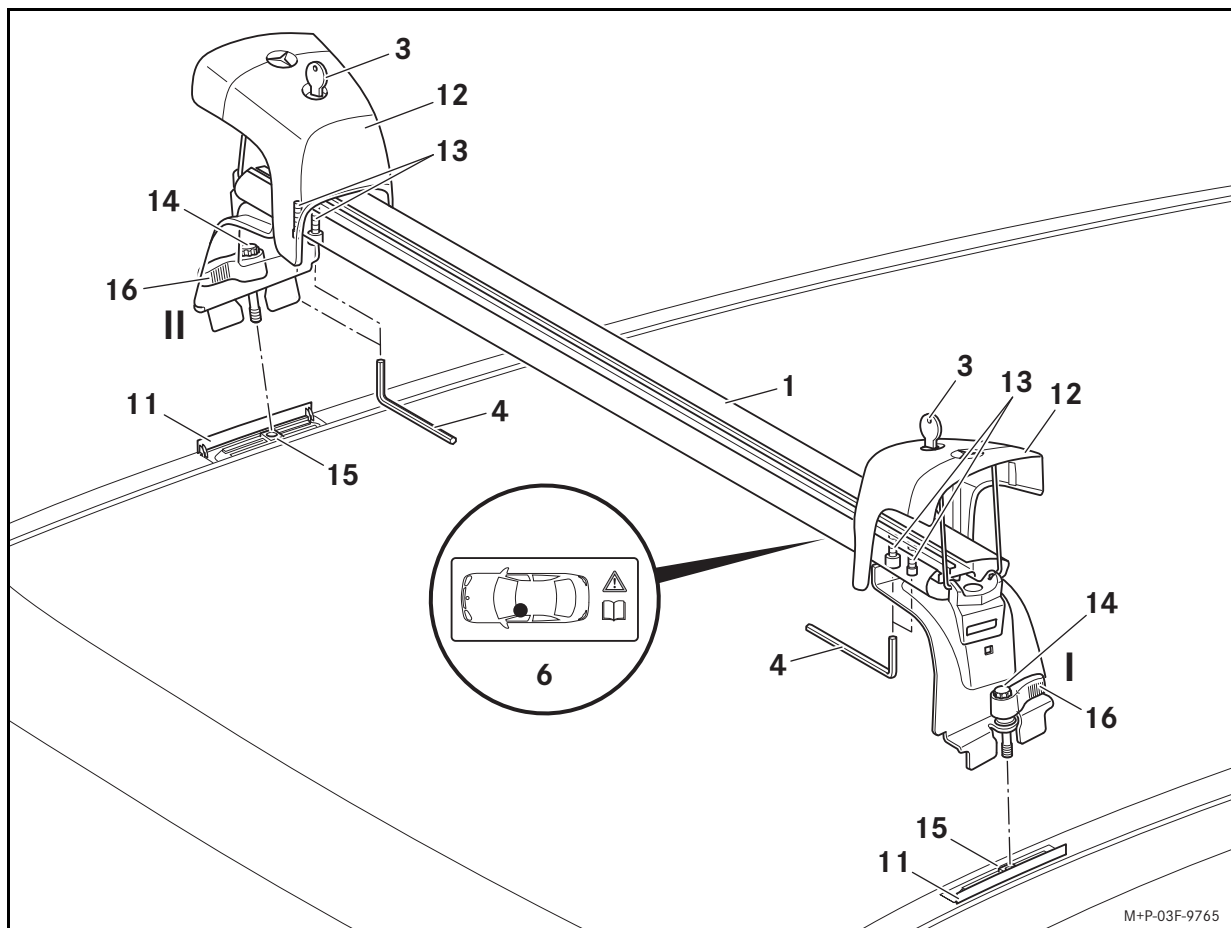

Montavimas



ĮSPĖJIMAS

Prieš kiekvieną važiavimą ir ilgesnės kelionės metu patikrinkite, ar pagrindinis laikiklis užfiksuotas tvirtai. Jei reikia, priveržkite varžtus (14) svirtimis (16). Laikiklius tikrinkite vienodais intervalais, nuvažiavę daugiausia 2500 km, atsižvelgiant į važiavimo greitį. Netepkite pagrindinio laikiklio varžtų jokiais sutepimo medžiagomis. Varžtai gali patys savarankiškai užsiblokuoti, ir pagrindiniai laikikliai, laikiklių dalys bei kroviniai gali nukristi nuo automobilio ir sužaloti vairuotoją ar kitus asmenis ir (arba) sugadinti nuosavybę, taip pat ir pačią transporto priemonę. Nenaudokite pažeistų ar sugadintų pagrindinių laikiklių ir laikiklių dalių. Pagrindinis laikiklis kartu su laikiklio primontuojamomis dalimis ir kroviniais gali atsilaisvinti ir dėl to sužeisti Jus ir kitus asmenis ir (arba) Jūsų transporto priemonei padaryti materialinės žalos.

Montavimas / išmontavimas parodytas ant priekinio pagrindinio laikiklio (1). Galinis pagrindinis laikiklis (2) turi būti montuojamas / išmontuojamas analogiškai.

Montuokite dviese kartu su kitu asmeniu.

1. Dangčius (11) atidarykite iki galo, žr. transporto priemonės naudojimo instrukciją.
2. Gaubtelius (12) iš abiejų pusių atrakinkite raktu (3) ir atlenkite aukštyn.
3. Varžtus (13) atsukite su įrankiu (4), sukdami vieną apskūkimą.

Svarbu!

Transporto priemonės stogo nelieskite pagrindinio laikiklio kojėlėmis. Priešingu atveju galite subraižyti ar pažeisti dažytą paviršių.

4. Pagrindinį laikiklį (1) uždėkite ant transporto priemonės stogo, kaip pavaizduota įmontavimo vietoje kairėje priekyje (6), kad kojėlės (14) įsistatytų į tvirtinimo taškus (15).
5. Svirtį (16) paspauskite žemyn ir varžtus (14) priveržkite ranka.
6. Svirtį (16) užfiksuokite prie varžtų (14). Varžtus (14), naudodami svirtis (16), priveržkite ranka.
7. Svirtį (16) paspauskite žemyn į padėtį I arba II, taip, kad gaubtelius (12) būtų galima nulenkti žemyn.

Svarbu!

Svirtytis naudojamos varžtų priveržimui. Tinkamai uždėtais ir užrakintais gaubteliais užtikrinsite, kad pagrindiniai laikikliai patys neatsilaisvintų.

8. Priveržkite varžtus (13) įrankiu (4).
9. Gaubtelius (12) iš abiejų pusių nulenkite žemyn ir užrakinkite raktu (3).
10. Galinis pagrindinis laikiklis (2) montuojamas analogiškai.

Krovimas

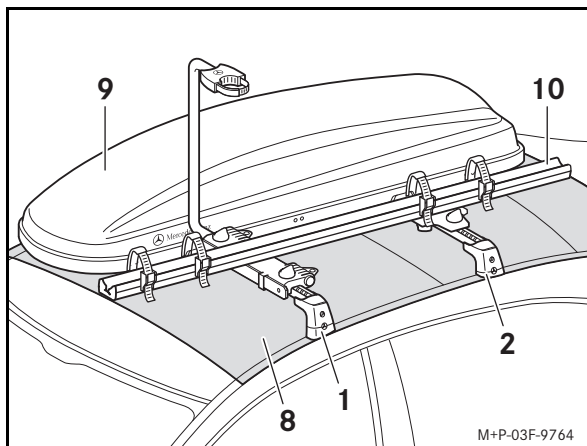

Didžiausią apkrovą nustatykite taip (pavyzdys):

Leistina stogo apkrova (8):	75 kg
atėmus pagrindinių laikiklių (1, 2) svoris:	5,8 kg
atėmus primontuotų dalių svorį (9,10):	19,2 kg
Maksimali leistina apkrova:	50 kg

Svarbu!

Laikykitės leistinos transporto priemonės stogo apkrovos, žr. transporto priemonės naudojimo instrukciją!

Transportuojant ant stogo, būtina laikytis eismo taisyklių bei visų susijusių šalies įstatymų. Krovinys negali būti ilgesnis nei įstatymiškai nustatyti matmenys ir turi būti atitinkamai pažymėtas.

Ant laikiklių skirtų tvirtinti priedų montavimas

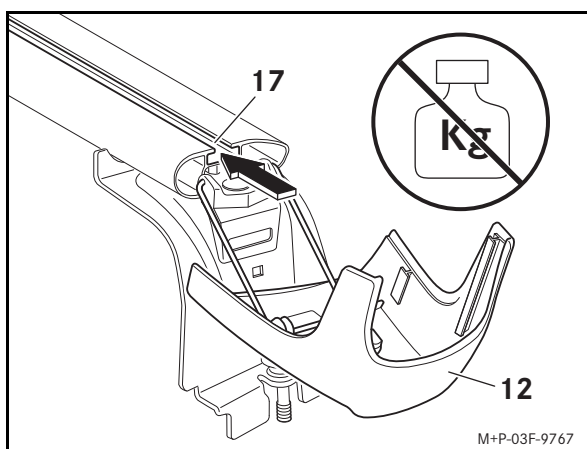

1. Pakelkite dangčius (12) prie pagrindinių laikiklių (1 ir 2) raktu (3) ir nulenkite žemyn.

Svarbu!

Nekraukite daiktų ant nepritvirtintų apvadų. Taip galima pažeisti ar sulaužyti apvadus.

2. Apvado laikiklį įstatykite į veržlę (17).
Daugiau nurodymų ieškokite konkrečių ant laikiklio tvirtinamų priedų montavimo instrukcijose.
3. Gaubtelius (12) iš abiejų pusių nulenkite žemyn ir užrakinkite raktu (3).

Apdailos profilio montavimas

Jei jokio ant laikiklio tvirtinamo priedo nenaudosite, reikia sumontuoti dengiamąjį apvadą (5) ir taip sumažinti vėjo keliamą triukšmą kelionės metu.

1. Apdailos profilį (5) supjaustykite reikiamu ilgiu.
2. Uždėkite dengiamuosius apvadus (5) ant pagrindinių laikiklių (1 ir 2) ir įspauskite į griovelį.

Išmontavimas

1. Gaubtelius (12) iš abiejų pusių atrakinkite raktu(3) ir atlenkite aukštyn.
2. Varžtus (14) su svirtimi (16) išsukite iš tvirtinimo taškų (15).
3. Pagrindinius laikiklius nuimkite nuo transporto priemonės stogo.
4. Dangčius atidarykite iki galo, žr. transporto priemonės naudojimo instrukciją.

Nurodymas

Pagrindinį laikiklį laikyti „Mercedes-Benz“ rekomenduoja švarioje ir saugioje vietoje pagrindiniam laikikliui arba išilginiam kreipiančiajam laikikliui skirtame transportavimo ir laikymo krepšyje.

Apsveicam jūs ar jaunā Mercedes-Benz oriģinālo jumta šķērsstieņa iegādi.

Mēs novēlam, lai produkta lietošana sagādā jums prieku!

Piemērotība

Šī jumta šķērsstieņu montāžas pamācība ir apstiprināta Mercedes-Benz EQC klases, konstrukcijas tipa N293 automobiļiem.

Jumta šķērsstieņi paredzēti kravas transportēšanai uz automobiļa jumta. Lai nostiprinātu bagāžu, papildus jumta šķērsstieņiem vajadzīgas piemērotas balsta konstrukcijas (kaste uz jumta, slēpju turētāji u. c.). Mercedes-Benz drošības iemeslu dēļ iesaka izmantot tikai šiem Mercedes-Benz jumta šķērsstieņiem paredzētu aprīkojumu.

Daļas

- (1) Jumta šķērsstienis priekšā
- (2) Jumta šķērsstienis aizmugurē
- (3) Atslēga (2 gab.)
- (4) Darbarīks
- (5) Pārseguma profils (2 gab.)

Atzīmes vietas

- (6) Uzstādīšanas vieta priekšpusē kreisajā pusē
- (7) Uzstādīšanas vieta aizmugurē kreisajā pusē

Tehniskie dati

Jumta šķērsstieņu pašmasa:	5,8 kg
Pieļaujamā slodze uz jumtu:	75 kg
Maksimālais kravas svars uz jumta šķērsstieņiem:	69,2 kg
Jumta šķērsstieņu izmantojamais platums:	940 mm
Jumta šķērsstieņu montāžas augstums ^a :	115 mm
a. Jumta šķērsstieņu papildu augstums, par kuru palielinās automobiļa kopējais augstums.	

Vispārīgās norādes

Ikviens atsevišķs montāžas pamācības solis, brīdinājuma norādes, vispārējie drošības norādījumi un norādes ir precīzi jāievēro.

Ja montāžas laikā rodas grūtības, lūdzu, vērsieties kvalificētā specializētajā darbnīcā. Mercedes-Benz iesaka vērsties Mercedes-Benz servisa atbalsta punktā.

Mēs paturam tiesības mainīt tehnisko informāciju, nemainot montāžas pamācības attēlus.

Atslēgas numurs ir iespiests uz atslēgas. Lai veiktu iespējamu atslēgas atkārtota pasūtīšanu, ievadīt atslēgas numuru šeit.

Balsta konstrukciju montāžas norāde

Izmantojot balsta konstrukcijas, zem tām ieteicams uzmontēt pārseguma profilus (5). Tas optimizēs trokšņu komfortu. Ievērojiet īpašās montāžas norādes savu Mercedes-Benz balsta konstrukciju montāžas pamācībā. Informācija ir pieejama arī Mercedes-Benz servisa atbalsta punktā.

Svarīgi drošības norādījumi



BRĪDINĀJUMS

Montējiet jumta šķērsstieņus tikai Mercedes-Benz EQC klases, konstrukcijas tipa N293 automobiļiem saskaņā ar šo montāžas pamācību.

Citādi jumta šķērsstieņi, balsta konstrukcijas un/vai krava var nokrist no automobiļa un savainot jūs un citus un/vai radīt materiālus bojājumus, arī jūsu automobilim.



BRĪDINĀJUMS

Jumta krava rada lielāku vēja pretestību un paaugstina automobiļa smaguma centru, tādējādi mainās braukšanas īpašības. Piemēram, papildu svars uz automobiļa jumta var pasliktināt bremzēšanas efektu, braukšanu pagriezienos un automobiļa paātrinājumu.

Tāpēc nepārsniedziet maksimālo ātrumu 130 km/h arī bez papildu kravas, ja ir uzstādīti šķērsstieņi, un vienmēr brauciet īpaši uzmanīgi.

Vienmēr pielāgojiet braukšanas stilu pašreizējiem brauktuves apstākļiem, satiksmes apstākļiem un laika apstākļiem un brauciet īpaši piesardzīgi, ja uz jumta atrodas krava.



BRĪDINĀJUMS

Nekādā gadījumā nepārsniedziet maksimālo pieļaujamo slodzi uz jumtu un automobiļa pieļaujamo pilno masu arī tad, ja izmantojat balsta konstrukcijas (kasti uz jumta, slēpju turētājus utt.). Citādi jumta šķērsstieņi, balsta konstrukcijas un/vai krava var nokrist no automobiļa un savainot jūs un citus un/vai radīt materiālus bojājumus, arī jūsu automobilim.

Ja pārsniedz atļauto pilno masu, tiek ietekmēta braukšanas drošība, kā arī būtiski var pasliktināties braukšanas, vadāmības un bremzēšanas īpašības. Pārslogotas riepas var pārkarst un pārsprāgt. Pastāv negadījuma risks!

Vienmēr ievērojiet pieļaujamo automobiļa pilno masu ar kravu, ieskaitot automobiļa pasažierus.

Ar uzmontētiem jumta šķērsstieņiem nevar atvērt bīdjumtu. Lai vēdinātu automobiļa salonu, bīdjumtu var pacelt. Saskaņojiet ar Mercedes-Benz atļautiem jumta šķērsstieņiem, bīdjumts nedaudz nolaižas, tomēr aizmugurē paliek pacelts.

Pārliecinieties, ka pakalējo aizvaru var pilnīgi atvērt, kad ir uzmontētas balsta konstrukcijas (kaste uz jumta, slēpju turētājs u. tml.).

Ievērojiet, ka uzmontēti jumta šķērsstieņi maina automobiļa izmērus.

Nebrauciet automazgātavā ar uzstādītiem jumta šķērsstieņiem.

Ja jumta šķērsstieņi netiek izmantoti, noņemiet tos no automobiļa drošības un degvielas taupīšanas nolūkā.

Nodrošiniet vienmērīgu kravas sadalījumu uz visiem jumta šķērsstieņiem.

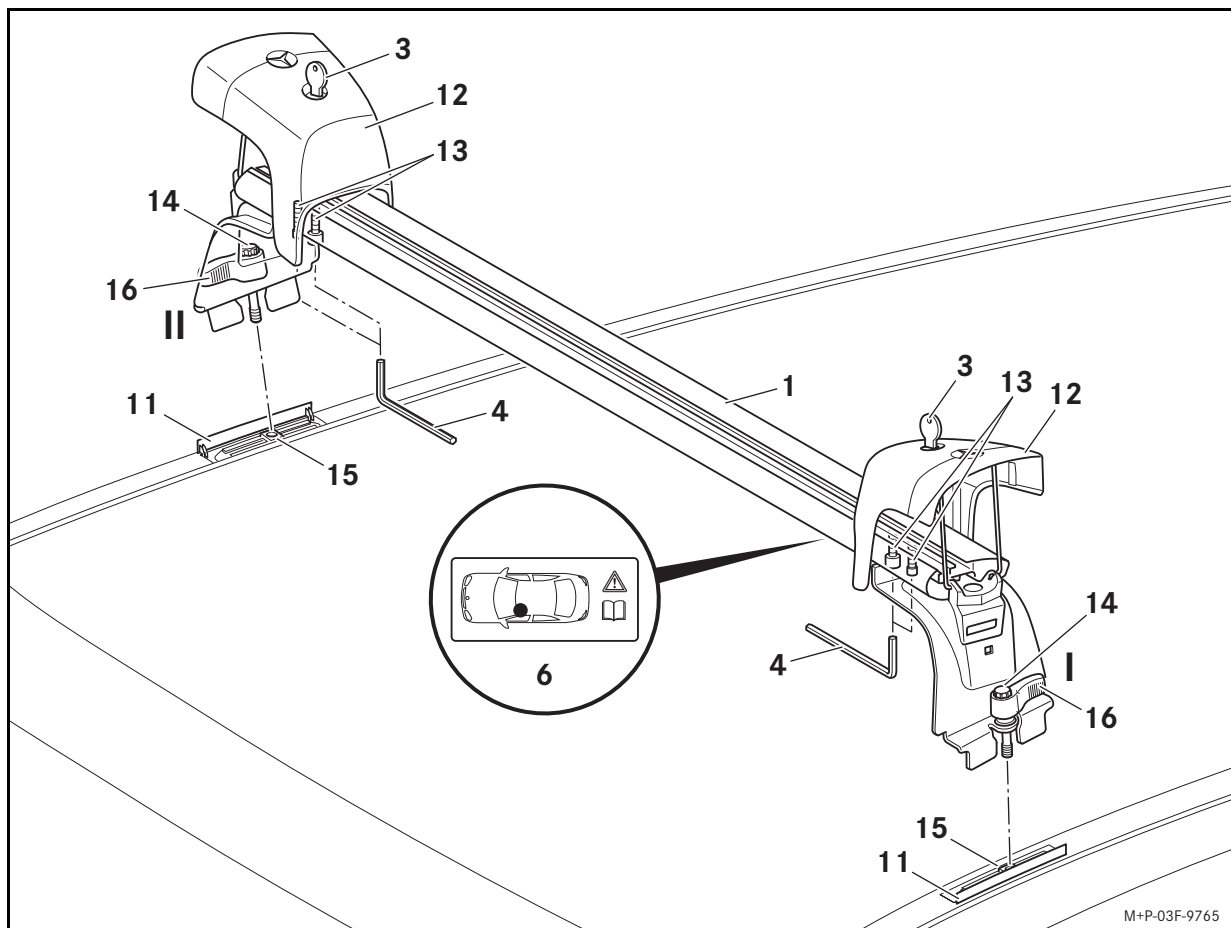

Montāža



BRĪDINĀJUMS

Pirms katra brauciena un ilgstoša brauciena laikā pārbaudiet, vai šķērsstieņi turas stingri. Ja nepieciešams, pievelciet skrūves (14), izmantojot sviras (16). Atkārtojiet šo pārbaudi regulāri, atkarībā no brauktuves īpašībām, bet ne retāk kā pēc 2500 km nepārtrauktas lietošanas.

Neizmantojiet smērvielas uz jumta šķērsstieņu skrūvēm. Citādi skrūves var atskrūvēties un jumta šķērsstieņi kopā ar balsta konstrukcijām var nokrist no automobiļa un savainot jūs un citus un/vai radīt materiālus bojājumus, arī jūsu automobilim.

Neizmantojiet bojātus jumta šķērsstieņus vai balsta konstrukcijas. Jumta šķērsstieņi kopā ar balsta konstrukcijām un kravu var nokrist no automobiļa un savainot jūs un citus un/vai radīt materiālus bojājumus, arī jūsu automobilim.

Attēlots priekšējā jumta šķērsstieņa (1) montāžas/demontāžas process. Aizmugurējā jumta šķērsstieņa (2) montāža/demontāža jāveic līdzīgi.

Veiciet montāžu ar otras personas palīdzību.

1. Pilnībā atveriet pārsegumus (11), skatiet automobiļa lietošanas instrukciju.
2. Ar atslēgu (3) atslēdziet un paceliet uz augšu abu pušu nosegšanas vāciņus (12).
3. Skrūves (13) ar darbarīku (4) atskrūvējiet par vienu apgriezienu.

Svarīgi!

Nepieskarieties automobiļa jumtam ar jumta šķērsstieņu kājām. Citādi jūs varat saskrāpēt vai sabojāt krāsu.

4. Jumta šķērsstieņi (1), kā attēlots priekšējās kreisās puses iemontēšanas vietā (6), novietojiet uz automobiļa jumta tā, lai skrūves (14) atrastos tieši virs nostiprināšanas punktiem (15).
5. Nospiediet sviru (16) uz leju un pievelciet skrūves (14) ar roku.
6. Nofiksējiet sviru (16) skrūvēs (14). Ar roku stingri pievelciet skrūves (14), izmantojot sviru (16).
7. Spiediet sviru (16) uz leju un pārvietojiet to pozīcijā I vai II tā, lai nosegšanas vāciņus (12) varētu noliekt uz leju.

Svarīgi!

Izmantot sviras skrūvju pievilkšanai. Izmantojot pareizi uzliktus un aizslēgtus nosegšanas vāciņus, jumta šķērsstieņi ir nodrošināti pret automātisku atdalīšanos.

8. Pievelciet skrūves (13) ar instrumentu (4).
9. Abu pušu nosegšanas vāciņus (12) nolaidiet uz leju un aizslēdziet ar atslēgu (3).
10. Līdzīgi veiciet arī aizmugurējā jumta šķērsstieņa (2) montāžu.

Krava

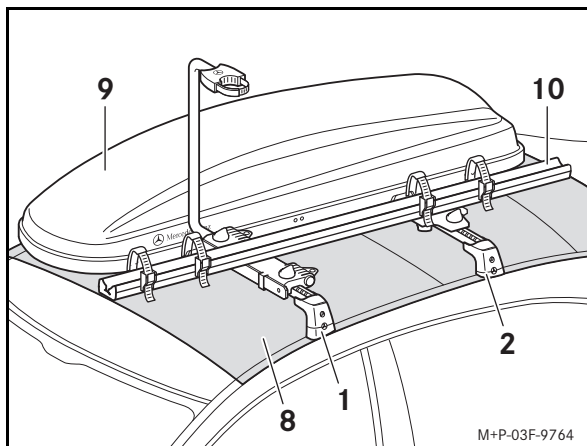

Maksimālo kravas svaru var noteikt šādi (piemērs):

Pieļaujamā slodze uz jumtu (8):	75 kg
mīnus jumta šķērsstieņu pašsvars (1, 2):	5,8 kg
mīnus piemontēto virsbūvju pašsvars (9,10):	19,2 kg
Maksimālais kravas svars:	50 kg

Svarīgi!

Ievērojiet automobiļa pieļaujamo slodzi uz jumtu, skatiet automobiļa lietošanas instrukciju!

Pārvadājot kravu uz jumta, ir jāievēro ceļu satiksmes noteikumi un vietējās tiesību aktu normas. Krava nedrīkst pārsniegt tiesību aktos noteiktos izmērus, vai tai jābūt atbilstīgi apzīmētai.

Balsta konstrukciju montāža

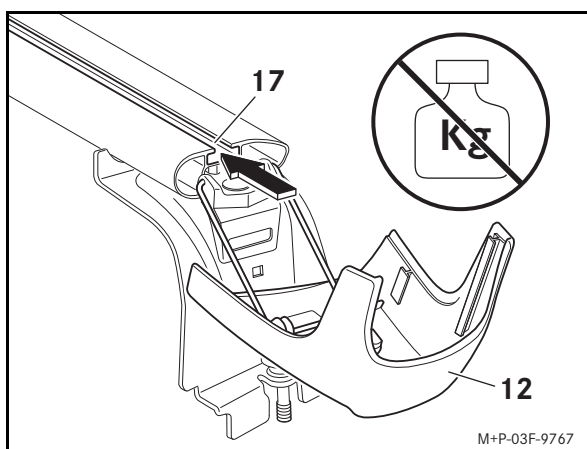

1. Ar atslēgu (3) atbrīvojiet jumta šķērsstieņu (1 un 2) noseģšanas vāciņus (12) un nolaidiet tos uz leju.

Svarīgi!

Nenoslogojiet uz leju atvāztus pārsegus. Tādējādi pārsegus var bojāt vai salauzt.

2. Iebīdiet konstrukcijas turētāju padziļinājumā (17).
Papildu norādes, lūdzu, skatiet attiecīgo balsta konstrukciju montāžas pamācībā.
3. Abās pusēs atlieciet uz augšu noseģšanas vāciņus (12) un aizslēdziet ar atslēgu (3).

Pārseguma profilu montāža

Ja netiek lietotas stiprinājumu virsbūves, ir jāuzmontē pārsega profils (5), lai samazinātu vēja radīto troksni.

1. Piegrieziet pārseguma profilus (5) vajadzīgajā garumā.
2. Pārseguma profilus (5) uzlieciet uz uzmontētajiem jumta šķērsstieņiem (1 un 2) un iespiediet padziļinājumā.

Demontāža

1. Ar atslēgu (3) atslēdziet un paceliet uz augšu abu pušu noseģšanas vāciņus (12).
2. Ar sviru (16) izskrūvējiet skrūves (14) no stiprinājuma punktiem (15).
3. Noņemiet jumta šķērsstieņi no automobiļa jumta.
4. Pilnībā aizveriet pārsegumus, skatiet automobiļa lietošanas instrukciju.

Norāde

Uzglabājiet jumta šķērsstieņus tīrā un drošā vietā. Mercedes-Benz iesaka izmantot transporta un uzglabāšanas somu jumta šķērsstieņiem vai rēliņu stiprinājumiem.



Gratulerer med kjøpet av ditt nye originale Mercedes-Benz basisstativ.

Vi håper at du får stor glede og nytte av å bruke det.

Gyldighet

Denne monteringsanvisningen for basisstativ er godkjent for Mercedes-Benz EQC, serie N293.

Basisstativene brukes til transport av last på biltaket. For å feste lasten trenger man passende stativpåbygg (takboks, skiholder osv.) i tillegg til basisstativene. Av sikkerhetsgrunner anbefaler Mercedes-Benz at du kun bruker tilbehør som er godkjent for disse basisstativene av Mercedes-Benz.

Enkeltdele

- (1) Basisstativ foran
- (2) Basisstativ bak
- (3) Nøkler (2 stk.)
- (4) Verktøy
- (5) Profillister (2 stk.)

Markeringspunkter

- (6) Monteringspunkt på venstre side foran
- (7) Monteringspunkt på venstre side bak

Tekniske data

Basisstativenes egenvekt:	5,8 kg
Tillatt taklast:	75 kg
Maksimal last på basisstativene:	69,2 kg
Utnyttbar bredde av basisstativene:	940 mm
Basisstativenes monteringshøyde ^a :	115 mm
a. Tilleggshøyde som følge av basisstativ som må inkluderes i kjøretøyets totale høyde.	

Generell informasjon

Følg arbeidsbeskrivelsen i monteringsanvisningen nøye trinn for trinn. Du må også følge advarslene, den generelle sikkerhetsinformasjonen og merknadene.

Ta kontakt med et godkjent verksted hvis det oppstår problemer under monteringen. Mercedes-Benz anbefaler at du benytter et Mercedes-Benz verksted.

Vi tar forbehold om endringer i de tekniske detaljene i forhold til illustrasjonene i monteringsanvisningen.

Nøkkelnummeret er risset inn på nøkkelen. Skriv opp nøkkelnummeret her for eventuelle etterbestillinger.

Monteringsinformasjon stativpåbygg

Vi anbefaler å montere profillistene (5) under stativpåbygget om du bruker dette. Dette bidrar til å optimere lydnivået. Følg den spesielle monteringsinformasjonen i monteringsanvisningen for ditt Mercedes-Benz stativpåbygg. Du får også informasjon om dette på nærmeste Mercedes-Benz verksted.

Viktig sikkerhetsinformasjon



ADVARSEL

Basisstativene skal kun monteres på Mercedes-Benz EQC, serie N293 ved å følge denne monteringsanvisningen.

Det er ellers fare for at basisstativ, stativpåbygg og/eller last løsner fra bilen, skader deg og andre personer og/eller forårsaker materielle skader, også på bilen din.



ADVARSEL

Lasten på taket gir større vindfang og fører til at kjøretøyet får et høyere tyngdepunkt og dermed endrede kjøreegenskaper. Den ekstra vekten på biltaket kan for eksempel føre til at kjøretøyet får dårligere bremsevirkning, svingeegenskaper og akselerasjonsevne.

Selv om du ikke har noen last på de monterte basisstativene, må du derfor ikke kjøre fortere enn en hastighet på 130 km/t, og du må alltid kjøre svært forsiktig.

Tilpass alltid kjøremåten til de aktuelle vei-, trafikk- og værforholdene, og kjør ekstra forsiktig når du kjører med last på taket.



ADVARSEL

Du må aldri overskride kjøretøyets maksimale taklast og tillatte totalvekt, heller ikke ved bruk av påbygg på basisstativet (takboks, skiholder osv.). Det er ellers fare for at basisstativ, stativpåbygg og/eller last løsner fra bilen, skader deg og andre personer og/eller forårsaker materielle skader, også på bilen din.

Ved overskridelse av tillatt totalvekt påvirkes kjøresikkerheten og kjøreegenskapene, og styre- og bremseegenskapene kan bli betydelig dårligere. Overbelastede dekk kan bli overopphetet og eksplodere.

Det er fare for ulykke!

Overhold alltid kjøretøyets tillatte totalvekt ved lasting, inkludert personene i kjøretøyet.

Soltaket kan muligens ikke åpnes når basisstativene er påmontert. Du kan fortsatt løfte soltaket for å lufte kupeen. Ved kontakt med et basisstativ som er godkjent av Mercedes-Benz, senker soltaket seg noe, men forblir hevet i bakkant.

Kontroller at bakluken kan åpnes helt når det er montert påbygg (takboks, skiholder osv.) på stativene.

Ta hensyn til at kjøretøyets ytre mål har endret seg på grunn av de monterte basisstativene.

Ta av basisstativene før du kjører inn i et vaskeanlegg.

For å bedre sikkerheten og spare drivstoff bør basisstativene tas av bilen når de ikke skal brukes.

Pass på at taklasten er jevnt fordelt på basisstativet.

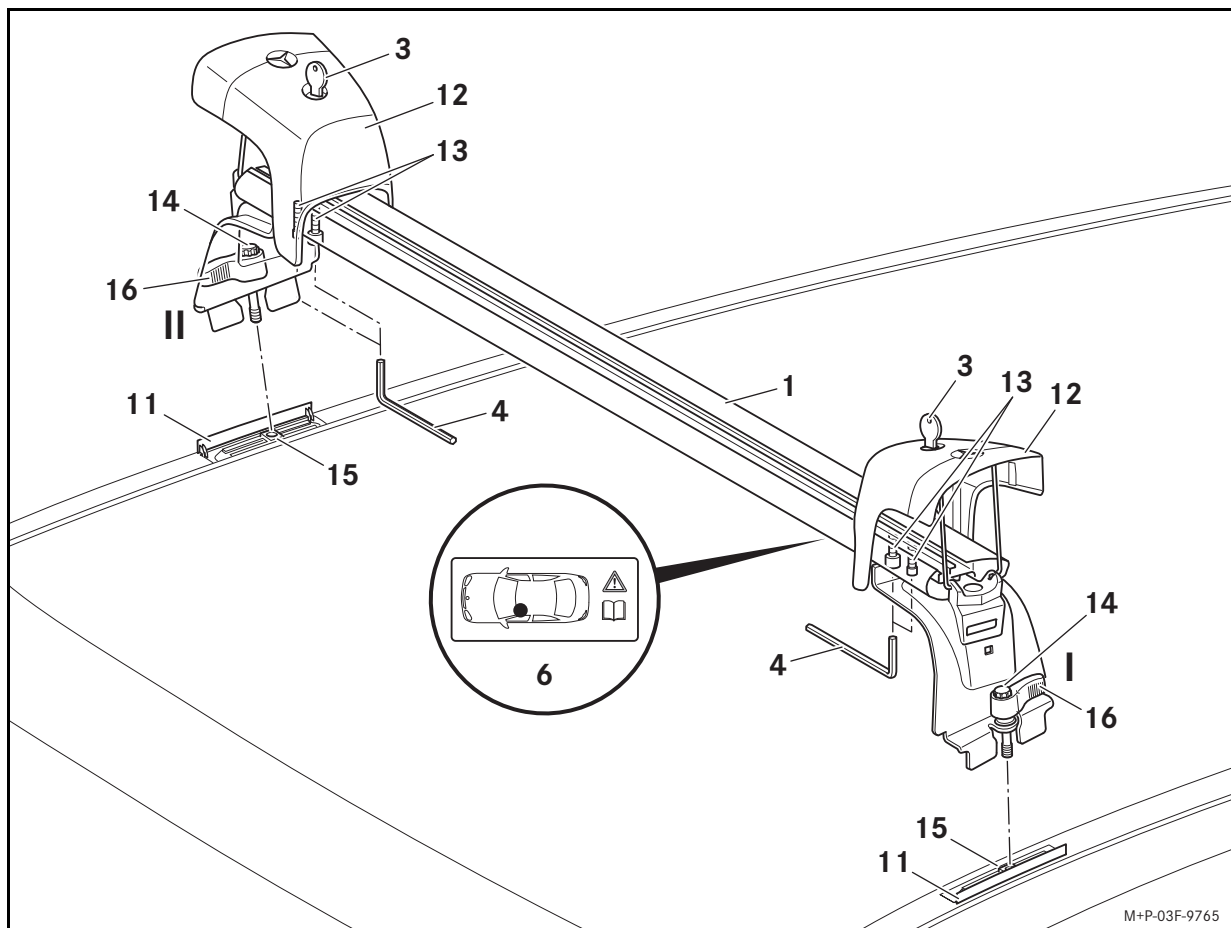

M+P-03F-9765

Montering



ADVARSEL

Kontroller før hver tur og også under lengre reiser at basisstativene sitter godt fast. Trekk til skruene (14) med hendlene (16) om nødvendig. Gjenta denne kontrollen med jevne mellomrom avhengig av veibanens beskaffenhet, men senest etter 2500 km sammenhengende bruk.

Ikke bruk smøremidler på skruene på basisstativene. Skruene kan løsne av seg selv, og basisstativene kan løsne fra bilen sammen med lasten og stativpåkbyggene, og skade deg og andre og/eller forårsake materielle skader, også på din bil.

Benytt aldri skadde eller defekte basisstativer eller stativpåkbygg. Da kan basisstativet løsne fra bilen sammen med stativpåkbygg og last, og dermed skade deg og andre personer og/eller forårsake materielle skader, også på din egen bil.

Monteringen/demonteringen vises med fremre basisstativ (1).
Montering/demontering av det bakre basisstativet (2) utføres på samme måte.

To personer bør utføre monteringen.

1. Åpne dekslene (11) fullstendig, se instruksjonsboken.
2. Lås opp beskyttelsesdekslene (12) på begge sider med nøkkelen (3) og vipp dem opp.
3. Løsne skruene (13) en omdreining med verktøyet (4).

Viktig!

Ikke kom borti biltaket med føttene til basisstativet. Ellers kan du ripe opp eller skade lakken.

4. Sett basisstativet (1) på biltaket som vist ved monteringsstedet foran til venstre (6), slik at skruene (14) står rett over festepunktene (15).
5. Trykk hendelen (16) ned, og skru fast skruene (14) for hånd.
6. La hendelen (16) gå i inngrep mot skruene (14). Skru skruene (14) på plass ved hjelp av hendelen (16).
7. Trykk hendelen (16) ned i stillingen I eller II, slik at beskyttelsesdekslene (12) kan felles ned.

Viktig!

Hendlene brukes til å trekke til skruene. Når beskyttelsesdekslene er korrekt påsatt og låst, sikrer de basisstativene mot å løsne av seg selv.

8. Skru fast skruene (13) med verktøy (4).
9. Vipp ned beskyttelsesdekslene (12) på begge sider, og lås dem med nøkkelen (3).
10. Monter det bakre basisstativet (2) på tilsvarende måte.

Last

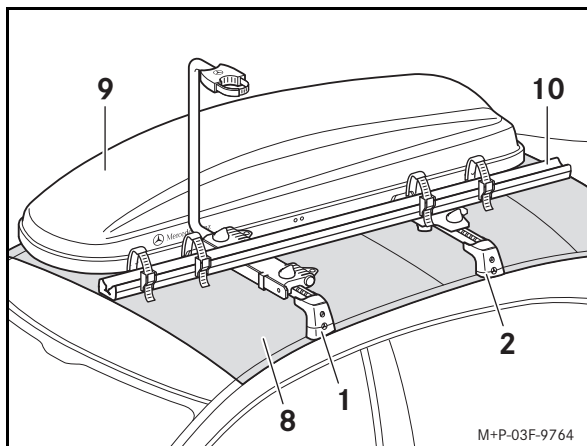

Den maksimale lasten beregnes som følger (eksempel):

Tillatt taklast (8):	75 kg
minus egenvekt basisstativ (1, 2):	5,8 kg
minus egenvekt påbygg (9, 10):	19,2 kg
<hr/>	
Maksimal last:	50 kg

Viktig!

Ta hensyn til kjøretøyets tillatte taklast, se kjøretøyets instruksjonsbok!

Ved taktransport skal bestemmelsene i veitrafikkloven samt alle landsspesifikke forskrifter overholdes. Lasten må ikke stikke ut over de lovlig tillatte målene, og gjør den det, må den merkes i henhold til reglene.

Montere påbygg på stativene

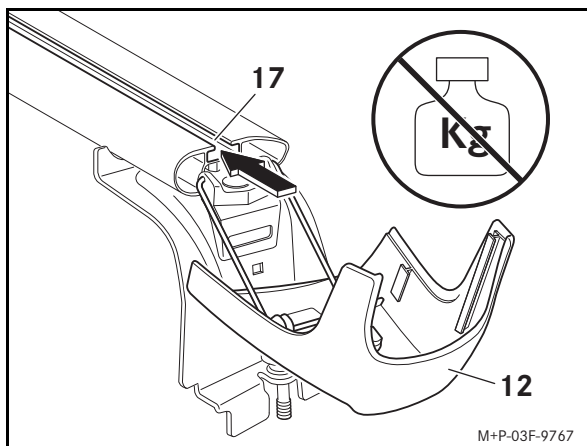

1. Lås opp beskyttelsesdekslene (12) på basisstativene (1 og 2) med nøkkel (3) og vipp dem ned.

Viktig!

Belast ikke beskyttelsesdekslene i nedvippet stilling. De kan bli skadet eller knekke.

2. Skyv påbyggets holder inn i sporet (17).
Du finner flere opplysninger i monteringsanvisningen for de aktuelle påbyggene.
3. Vipp opp beskyttelsesdekslene (12) på begge sider og lås med nøkkel (3).

Montere profillistene

Når det ikke er montert noe påbygg på stativene, bør profillistene (5) monteres for å unngå vindstøy.

1. Skjær til profillistene (5) til nødvendig lengde.
2. Legg profillistene (5) på det monterte basisstativet (1 og 2) og press dem inn i sporet.

Demontering

1. Lås opp beskyttelsesdekslene (12) på begge sider med nøkkelen (3) og vipp dem opp.
2. Skru skruene (14) ut av festepunktene (15) med hendelen (16).
3. Ta basisstativet av biltaket.
4. Lukk dekslene fullstendig, se bilens instruksjonsbok.

Merk:

Oppbevar basisstativet på en ren og sikker plass. Mercedes-Benz anbefaler at du bruker en transport- og oppbevaringsveske for basisstativet eller takstativet.



Felicitemo-lo pela aquisição dos seus novos suportes básicos originais Mercedes-Benz.

Esperamos que se divirta e que desfrute da sua utilização.

Validade

As presentes instruções de montagem dos suportes básicos estão aprovadas para o Mercedes-Benz EQC, série N293.

Os suportes básicos visam o transporte de carga sobre o tejadilho do veículo. Para a fixação da carga, para além das barras básicas, são ainda necessárias estruturas de suporte adequadas (caixa do tejadilho, porta-esquis, etc.). Por razões de segurança, a Mercedes-Benz recomenda-lhe que use apenas acessórios aprovados para veículos Mercedes-Benz para utilização com estas barras básicas.

Componentes individuais

- (1) Suporte básico dianteiro
- (2) Suporte básico traseiro
- (3) Chave (2 unidades)
- (4) Ferramenta
- (5) Perfil de cobertura (2 unidades)

Locais de identificação

- (6) Local de instalação dianteiro esquerdo
- (7) Local de instalação traseiro esquerdo

Dados técnicos

Peso próprio das barras básicas:	5,8 kg
Carga admissível sobre o tejadilho:	75 kg
Carga útil máxima sobre as barras básicas:	69,2 kg
Largura útil dos suportes básicos:	940 mm
Altura dos suportes básicos ^a :	115 mm

a. Altura adicional dos suportes básicos, que deve ser adicionada à altura do veículo.

Indicações gerais

Todas as etapas de trabalho das instruções de montagem, as indicações de segurança, as indicações gerais de segurança e as notas têm de ser respeitadas ao pormenor.

Se surgirem dificuldades durante a montagem, dirija-se a uma oficina qualificada. Para o efeito, a Mercedes-Benz recomenda-lhe uma oficina autorizada Mercedes-Benz.

Reservamo-nos o direito de efetuar alterações de pormenores de ordem técnica relativamente às ilustrações das instruções de montagem.

O número de chave está gravado na chave. Para eventuais pedidos posteriores, insira aqui o número de chave.

Indicação de montagem de estruturas de suporte

Em caso de utilização de estruturas de suporte, recomenda-se a montagem de perfis de cobertura (5) por baixo das estruturas de suporte. Isto serve para otimizar o conforto de ruídos. Para o efeito, respeite as indicações de montagem especiais constantes das instruções de montagem das suas estruturas de suporte Mercedes-Benz. Poderá obter informações adicionalmente junto da sua oficina autorizada Mercedes-Benz.

Indicações de segurança importantes



ADVERTÊNCIA

Monte os suportes básicos apenas no Mercedes-Benz EQC, série N293 e de acordo com as presentes instruções de montagem.

Caso contrário, os suportes básicos, as estruturas de suporte e/ou a carga podem soltar-se do veículo e, desse modo, feri-lo a si e a terceiros e/ou provocar danos, inclusivamente no seu veículo.



ADVERTÊNCIA

A carga no tejadilho cria uma maior superfície de ataque ao vento e aumenta o centro de gravidade do veículo, alterando deste modo o comportamento de condução. Por exemplo, o peso adicional no tejadilho do veículo pode piorar o efeito de travagem, o comportamento em curvas e a capacidade de aceleração do veículo.

Por isso, mesmo que tenha os suportes básicos montados sem carga, não exceda uma velocidade máxima de 130 km/h e conduza sempre com especial atenção.

Adapte a sua condução às condições da estrada, do trânsito e meteorológicas e conduza com especial cuidado com o tejadilho carregado.



ADVERTÊNCIA

Respeite impreterivelmente a carga máxima sobre o tejadilho e o peso máximo autorizado do veículo, mesmo no caso de utilização de estruturas de suporte (caixa do tejadilho, porta-esquis, etc.). Caso contrário, os suportes básicos, as estruturas de suporte e/ou a carga podem soltar-se do veículo e, desse modo, feri-lo a si e a terceiros e/ou provocar danos, inclusivamente no seu veículo.

Ao ultrapassar o peso máximo autorizado, a segurança de condução é afetada: as características da condução e o comportamento da direção e da travagem podem piorar consideravelmente. Os pneus sobrecarregados podem sobreaquecer e rebentar. Existe perigo de acidente!

A carga útil, incluindo o peso dos ocupantes, nunca deve exceder o peso máximo autorizado do seu veículo.

Com os suportes básicos montados, poderá não ser possível abrir o teto de abrir. Para ventilar o habitáculo, pode continuar a levantar o teto de abrir. Em caso de contacto com um suporte básico aprovado pela Mercedes-Benz, o teto de abrir baixa ligeiramente, mas permanece levantado atrás.

Certifique-se de que, com estruturas de suporte montadas (caixa do tejadilho, porta-esquis, etc.), consegue abrir totalmente a porta da bagageira.

Observe as dimensões do veículo alteradas pelos suportes básicos montados.

Não entre com o veículo numa estação de lavagem automática com os suportes básicos montados.

Por motivos de segurança e poupança de combustível, os suportes básicos devem ser desmontados em caso de não utilização do veículo. Assegure uma distribuição uniforme da carga no tejadilho por todos os suportes básicos.

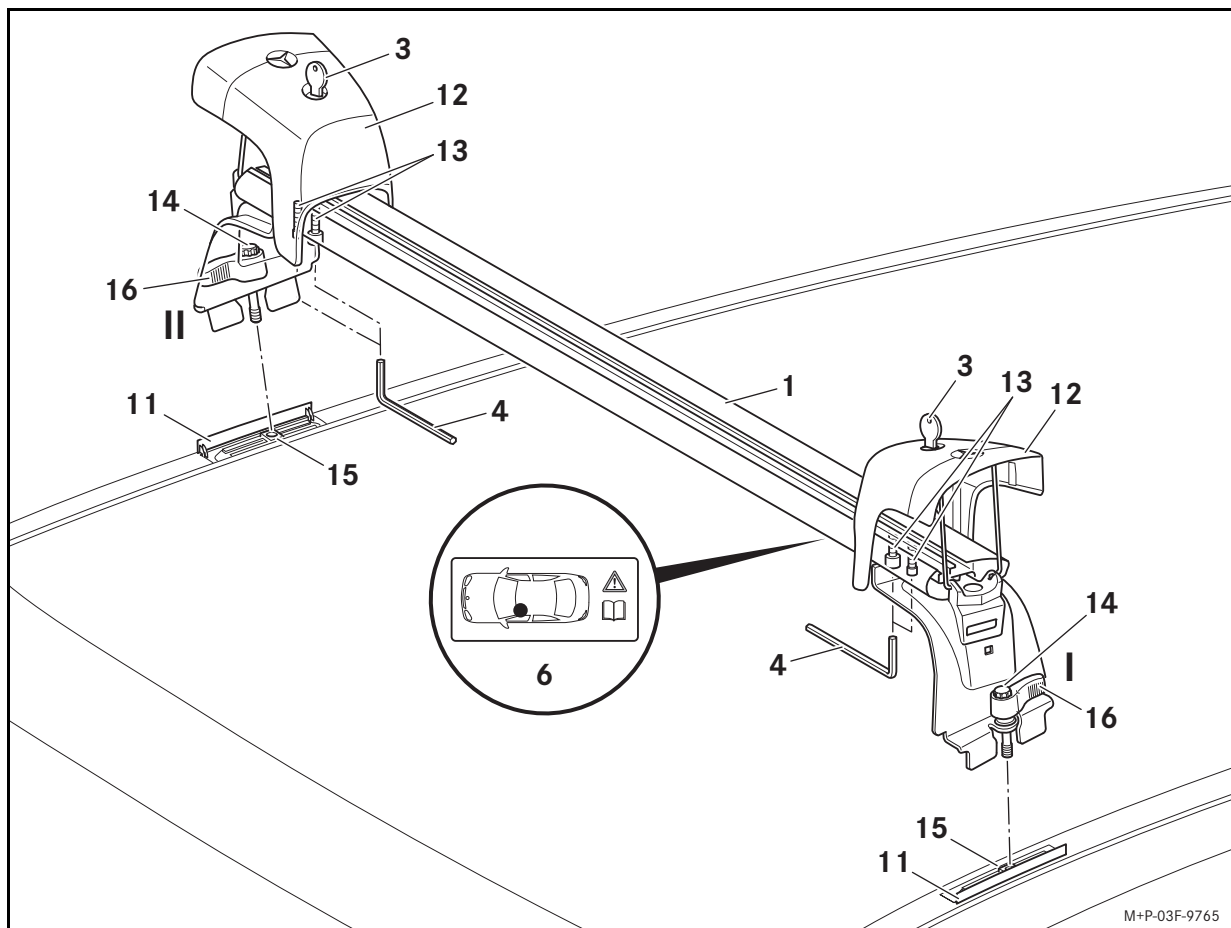

M+P-03F-9765

Montagem



ADVERTÊNCIA

Verifique se os suportes básicos estão bem fixos antes de cada viagem e também durante uma viagem mais prolongada. Se necessário, reaperte os parafusos (14) com as alavancas (16). Repita esta verificação em função das condições do piso da estrada em intervalos regulares, mas, o mais tardar, após 2500 km de utilização permanente.

Não utilize lubrificantes nos parafusos dos suportes básicos. Os parafusos poderiam desapertar-se automaticamente, podendo as barras básicas soltar-se do veículo, juntamente com as estruturas de apoio e a carga, e, desse modo, feri-lo a si e a outras pessoas e/ou provocar danos, inclusivamente no seu veículo.

Não utilize barras básicas ou estruturas de suporte danificadas ou defeituosas. O suporte básico poderia soltar-se do seu veículo, juntamente com as estruturas de suporte e a carga, causando ferimentos a si e a terceiros e/ou inclusivamente danos no seu veículo.

A montagem/desmontagem é apresentada no suporte básico dianteiro (1). A montagem/desmontagem do suporte básico traseiro (2) deve realizar-se de modo análogo.

Proceda à montagem com a ajuda de uma segunda pessoa.

1. Abra completamente as coberturas (11), consulte o Manual do Condutor.
2. Abra e levante as tampas de proteção (12) de ambos os lados com a chave (3).
3. Solte os parafusos (13) com a ferramenta (4) dando uma volta.

Importante!

Não toque no tejadilho do veículo com os pés do suporte básico. Caso contrário, pode riscar ou danificar a pintura.

4. Coloque o suporte básico (1) sobre o tejadilho do veículo, conforme apresentado no local de montagem dianteiro esquerdo (6), de modo a que os parafusos (14) fiquem exatamente sobre os pontos de fixação (15).
5. Empurre as alavancas (16) para baixo e aperte manualmente os parafusos (14).
6. Engate a alavanca (16) nos parafusos (14). Aperte os parafusos (14) à mão com a ajuda da alavanca (16).
7. Empurre a alavanca (16) para baixo, mudando-a para as posições I ou II, de modo a que as tampas de proteção (12) possam ser viradas para baixo.

Importante!

As alavancas servem para apertar os parafusos. Em conjunto com tampas de proteção corretamente colocadas e bloqueadas, elas protegem o suporte básico, impedindo-o de se soltar por si próprio.

8. Aperte os parafusos (13) com a ferramenta (4).
9. Vire as tampas de proteção (12) para baixo, de ambos os lados, e feche-as com a chave (3).
10. Monte o suporte básico traseiro (2) de modo análogo.

Carga útil

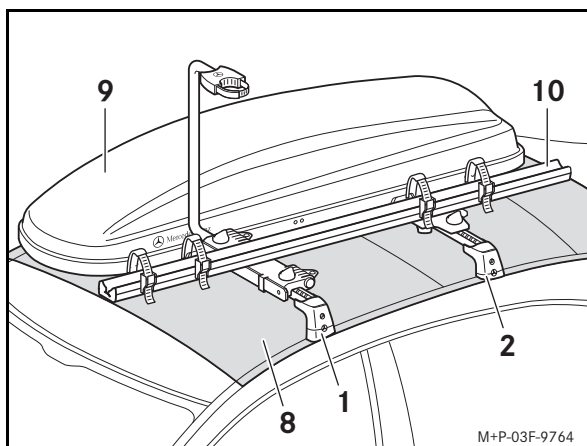

Pode determinar a carga útil máxima do seguinte modo (exemplo):

Carga admissível sobre o tejadilho (8):	75 kg
menos o peso próprio do suporte básico (1, 2):	5,8 kg
menos o peso próprio das superestruturas (9, 10):	19,2 kg
<hr/> Carga útil máxima:	50 kg

Importante!

Respeite a carga admissível sobre o tejadilho do veículo; consulte o Manual do Condutor!

Ao efetuar transportes no tejadilho, deve respeitar os regulamentos do código de autorização de circulação na via pública, bem como todos os regulamentos específicos do país. A carga não pode exceder as medidas prescritas por lei ou deve ser identificada em conformidade.

Montagem de estruturas de suporte

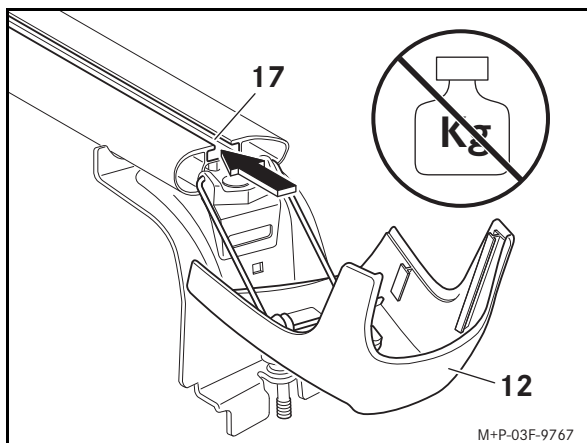

1. Abra as tampas de proteção (12) nos suportes básicos (1 e 2) com a chave (3) e rebata-as.

Importante!

Não submeta a carga as coberturas abertas para baixo. As coberturas podem ficar danificadas ou partir.

2. Insira o suporte da superestrutura na ranhura (17).
Consulte mais indicações nas instruções de montagem das respetivas estruturas de suporte.
3. Vire as tampas de proteção (12) para cima, de ambos os lados, e feche-as com a chave (3).

Montagem dos perfis de cobertura

Se não forem utilizadas estruturas de suporte, devem ser montados os perfis de cobertura (5) para minimizar os ruídos aerodinâmicos.

1. Corte os perfis de cobertura (5) ao comprimento necessário.
2. Coloque os perfis de cobertura (5) sobre os suportes básicos montados (1 e 2) e pressione-os para dentro do entalhe.

Desmontagem

1. Abra e levante as tampas de proteção (12) de ambos os lados com a chave (3).
2. Desaperte os parafusos (14) com a alavanca (16) dos pontos de fixação (15).
3. Retire o suporte básico do tejadilho do veículo.
4. Feche completamente as coberturas, consulte o Manual do Condutor.

Nota

Arrume os suportes básicos num local limpo e seguro. A Mercedes-Benz recomenda a utilização da bolsa de transporte e de arrumação para suportes básicos ou barras de transporte.

Serdecznie gratulujemy zakupu nowych oryginalnych belek bazowych bagażnika Mercedes-Benz.

Życzymy przyjemnego użytkowania.

Zakres obowiązywania

Niniejsza instrukcja montażu belek bazowych bagażnika obowiązuje w przypadku pojazdu Mercedes-Benz EQC, typoszereg N293.

Belki bazowe służą do transportu bagażu na dachu pojazdu. W celu zamocowania bagażu konieczne jest dodatkowo zamocowanie odpowiednich bagażników (boks dachowy, uchwyt na narty itp.). Mercedes-Benz zaleca ze względów bezpieczeństwa używanie w ramach niniejszych belek bazowych jedynie akcesoriów dopuszczonych przez Mercedes-Benz.

Elementy

- (1) Belka przednia
- (2) Belka tylna
- (3) Kluczyk (2 sztuki)
- (4) Narzędzie
- (5) Profil osłaniający (2 sztuki)

Oznaczone miejsca

- (6) Miejsce montażu z przodu z lewej strony
- (7) Miejsce montażu z tyłu z lewej strony

Dane techniczne

Masa własna belek bagażnika dachowego:	5,8 kg
Dopuszczalne obciążenie dachu:	75 kg
Maksymalne obciążenie belek bagażnika dachowego:	69,2 kg
Szerokość użytkowa belek bagażnika dachowego:	940 mm
Wysokość belek bagażnika dachowego ^a :	115 mm

a. Dodatkowa wysokość belek bazowych, którą należy doliczyć do wysokości pojazdu.

Wskazówki ogólne

Należy dokładnie wykonać wszystkie pojedyncze czynności określone w instrukcji montażu oraz przestrzegać ostrzeżeń, ogólnych wskazówek dotyczących bezpieczeństwa oraz podanych informacji.

W przypadku wystąpienia trudności podczas montażu należy skontaktować się z fachowym serwisem. Producent pojazdów Mercedes-Benz zaleca skorzystanie w tym celu z ASO Mercedes-Benz. Zastrzegamy sobie prawo do modyfikacji szczegółów technicznych w porównaniu z ilustracjami zawartymi w instrukcji montażu.

Numer kluczyka jest wytłoczony na kluczyku. W przypadku ewentualnego zamawiania dodatkowego kluczyka należy tutaj wpisać jego numer.

Wskazówka montażowa dotycząca bagażników dachowych

W przypadku korzystania z bagażników dachowych zaleca się montaż profili osłaniających (5) pod bagażnikami dachowymi. Służy to optymalizacji wytłumienia odgłosów. W tym zakresie należy przestrzegać specjalnych wskazówek montażowych zawartych w instrukcji montażu Państwa bagażnika dachowego Mercedes-Benz. Informacje na ten temat są dostępne w każdej ASO Mercedes-Benz.

Ważne wskazówki dotyczące bezpieczeństwa



OSTRZEŻENIE

Należy montować belki bazowe wyłącznie do modelu Mercedes-Benz EQC, typoszereg N293, postępując zgodnie z niniejszą instrukcją montażu.

W przeciwnym razie belki bazowe, bagażniki dachowe i/lub bagaż mogą się poluzować i spowodować w wyniku tego obrażenia u kierowcy i innych osób i/lub straty materialne również w Państwa pojeździe.



OSTRZEŻENIE

Obciążenie dachu oznacza większe pole oddziaływania wiatru, co prowadzi do podwyższenia punktu ciężkości pojazdu i w ten sposób do zmiany reakcji pojazdu podczas jazdy. Na przykład dodatkowy ciężar na dachu pojazdu może pogorszyć skuteczność hamowania, stabilność podczas jazdy na zakrętach oraz pogorszyć możliwości przyspieszania pojazdu.

Z tego powodu również z zamontowanymi belkami bagażnika dachowego nie należy przekraczać prędkości maksymalnej 130 km/h oraz zachowywać zawsze zwiększoną ostrożność.

Technikę jazdy należy zawsze dostosowywać do aktualnych warunków drogowych, ruchu drogowego i warunków atmosferycznych, i zachować szczególną ostrożność podczas jazdy z bagażem na dachu.



OSTRZEŻENIE

Należy koniecznie przestrzegać maksymalnego obciążenia dachu i dopuszczalnej masy całkowitej pojazdu także w przypadku stosowania bagażników dachowych (boksy dachowe, uchwyty na narty itp.). W przeciwnym razie belki bazowe, bagażniki dachowe i/lub bagaż mogą się poluzować i spowodować w wyniku tego obrażenia u kierowcy i innych osób i/lub straty materialne również w Państwa pojeździe.

W przypadku przekroczenia dopuszczalnej masy całkowitej bezpieczeństwo jazdy nie jest zapewnione oraz pogorszyć mogą się właściwości jezdne, a także sterowność i skuteczność hamowania. Przeciężone opony mogą się przegrzewać i w wyniku tego pękać. Istnieje ryzyko wypadku!

Należy pamiętać, że masa bagażu wraz z pasażerami nie może przekraczać dopuszczalnej masy całkowitej pojazdu.

W przypadku zamontowanych belek bazowych nie można szerzej otworzyć okna dachowego. W celu wentylacji wnętrza pojazdu można nadal unosić okno dachowe. W przypadku kontaktu z belkami bagażnika dachowego zatwierdzonymi przez Mercedes-Benz okno dachowe opuszcza się nieco, pozostaje jednak nadal uniesione.

Należy upewnić się, że przy zamontowanych nośnikach transportowych (boksy dachowe, uchwyty na narty itp.) w zależności od wyposażenia pojazdu można całkowicie otworzyć klapę tylną.

Należy pamiętać o zmienionych w wyniku montażu bagażnika dachowego wymiarach pojazdu.

Z zamontowanym nośnikiem bazowym nie należy korzystać z myjni automatycznych.

Ze względów bezpieczeństwa oraz w celu oszczędności paliwa w przypadku niekorzystania z belek bazowych należy je zdemontować.

Należy upewnić się, że obciążenie dachu zostało równomiernie rozłożone na wszystkie belki dachowe.

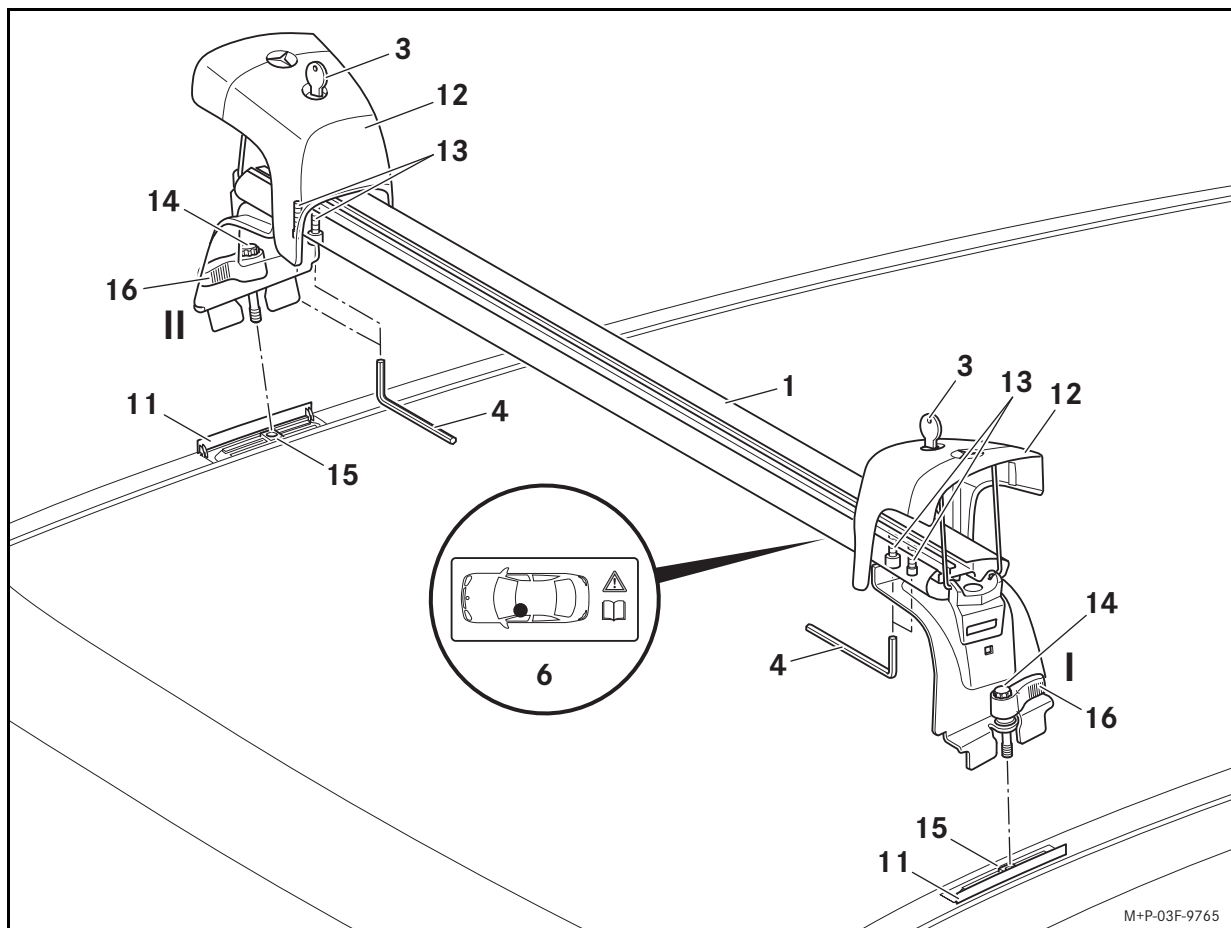

Montaż



OSTRZEŻENIE

Przed każdą jazdą oraz podczas dłuższych podróży należy kontrolować belki bagażnika dachowego pod kątem stabilności mocowania. W razie potrzeby należy dokręcić śruby (14) za pomocą dźwigni (16). Kontrolę należy powtarzać w regularnych odstępach w zależności od jakości nawierzchni, jednak najpóźniej po przejechaniu nieprzerwanie 2500 km.

Nie należy stosować smarów na śrubach belek bagażnika dachowego. Śruby mogą się poluzować samodzielnie, w wyniku czego może dojść do poluzowania się belek bazowych wraz z bagażnikami i bagażem, co może doprowadzić do obrażeń kierowcy i innych osób i/lub szkód majątkowych, również w Państwa pojeździe.

Nie należy używać uszkodzonych belek bazowych bagażnika dachowego ani bagażników dachowych. Belki bazowe wraz z bagażnikiem i bagażem mogą spaść z pojazdu, doprowadzając do obrażeń kierowcy i innych osób i/lub powodując szkody materialne, również w Państwa pojeździe.

Montaż/ demontaż jest prezentowany na przykładzie przedniej belki bazowej (1). Montaż/ demontaż tylnej belki bazowej należy wykonać analogicznie (2).

Do montażu potrzebne są dwie osoby.

1. Otworzyć całkowicie osłony (11), patrz instrukcja obsługi.
2. Otworzyć nakładki osłaniające (12) po obu stronach za pomocą kluczyka (3) i podnieść.
3. Poluzować śruby (13) za pomocą narzędzia (4) o jeden obrót.

Ważne!

Nie należy dotykać dachu pojazdu stopkami belek bazowych. W przeciwnym razie można zadrapać lub uszkodzić lakier.

4. Założyć belkę bazową (1) na dach pojazdu zgodnie ze wskazówkami dla miejsca montażu z przodu z lewej strony (6) w taki sposób, aby śruby (14) znajdowały się dokładnie nad punktami mocowania (15).
5. Wcisnąć dźwignie (16) do dołu i manualnie dokręcić śruby (14).
6. Zablokować dźwignie (16) przy śrubach (14). Dokręcić ręcznie śruby (14) przy pomocy dźwigni (16).
7. Wcisnąć dźwignie (16) do dołu w położeniu I lub II, żeby możliwe było opuszczenie nakładek osłaniających (12).

Ważne!

Dźwignie służą do naciągania śrub. W połączeniu z prawidłowo założonymi i zablokowanymi nakładkami zabezpieczają belkę bagażnika dachowego przed samoczynnym poluzowaniem.

8. Dokręcić śruby (13) za pomocą narzędzia (4).
9. Nakładki osłaniające (12) po obu stronach opuścić do dołu i zamknąć za pomocą kluczyka (3).
10. Zamontować analogicznie tylną belkę (2).

Ładowność

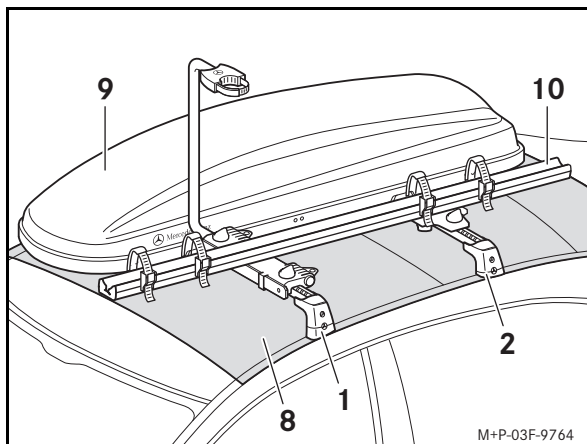

Maksymalna ładowność jest określana w następujący sposób (przykład):

Dopuszczalne obciążenie dachu (8):	75 kg
minus masa własna belek (1, 2):	5,8 kg
minus masa własna zamontowanych elementów (9, 10):	19,2 kg
<hr/> Maksymalna ładowność:	50 kg

Ważne!

Należy przestrzegać wskazówek dotyczących dopuszczalnego obciążenia dachu pojazdu, patrz instrukcja obsługi pojazdu!

W odniesieniu do transportów dachowych należy przestrzegać przepisów Kodeksu ruchu drogowego oraz wszelkich przepisów krajowych. Bagaż nie może wystawać poza dopuszczalne ustawowo wymiary ew. musi być odpowiednio oznaczony.

Montaż bagażników dachowych

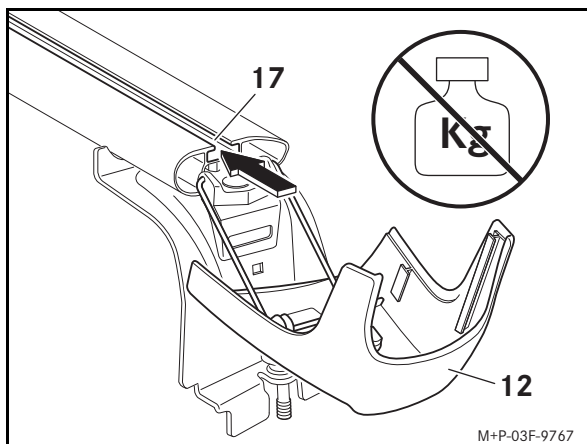

1. Otworzyć osłony (12) przy belkach bazowych (1 i 2) za pomocą kluczyka (3) przesunąć w dół.

Ważne!

Osłony przechylonych do dołu nie należy obciążać. W przeciwnym razie osłony mogą ulec uszkodzeniu lub pęknąć.

2. Wsunąć wspornik bagażnika w rowek (17).
Dalsze wskazówki znajdują się w instrukcji montażu danego bagażnika dachowego.
3. Nakładki osłaniające (12) po obu stronach odchylić do góry i zamknąć za pomocą kluczyka (3).

Montaż profili osłaniających

Jeśli bagażnik dachowy nie jest używany, należy zamontować profile osłaniające (5), aby zminimalizować odgłosy opływu powietrza.

1. Profile osłaniające (5) przyciąć do wymaganej długości.
2. Należy umieścić profile osłaniające (5) na zamontowanych belkach bazowych (1 i 2) i wcisnąć w rowek.

Demontaż

1. Otworzyć nakładki osłaniające (12) po obu stronach za pomocą kluczyka (3) i podnieść.
2. Wykręcić śruby (14) za pomocą dźwigni (16) z punktów mocowania (15).
3. Zdjąć belki bagażnika dachowego z dachu pojazdu.
4. Zamknąć całkowicie osłony, patrz instrukcja obsługi pojazdu.

Wskazówka

Belki bazowe należy przechowywać w czystym i bezpiecznym miejscu. Producent pojazdów Mercedes-Benz zaleca korzystanie z torby transportowej/torby do przechowywania belek bazowych lub relingów dachowych.

Felicitări pentru achiziționarea noilor suporturi de bază de origine Mercedes-Benz.

Sperăm să vă bucurați de utilizarea acestora.

Valabilitate

Această indicație de montaj a suporturilor de bază este omologată pentru modelul Mercedes-Benz EQC, seria constructivă N293.

Suporturile de bază servesc la transportul încărcăturii pe plafonul autovehiculului. Pentru fixarea încărcăturii sunt necesare suplimentar, pe lângă suporturile de bază, structuri de fixare potrivite (cutie plafon, suport pentru schiuri etc.). Din motive de siguranță, Mercedes-Benz vă recomandă să utilizați doar accesoriile omologate pentru utilizare de către Mercedes-Benz împreună cu acești suporturi de bază.

Piese individuale

- (1) Suport de bază față
- (2) Suport de bază spate
- (3) Cheie (2 buc.)
- (4) Sculă
- (5) Profil de acoperire (2 bucăți)

Locuri de marcare

- (6) Loc de amplasare față stânga
- (7) Loc de amplasare spate stânga

Date tehnice

Masă proprie a suporturilor de bază:	5,8 kg
Sarcină admisă pe plafon:	75 kg
Încărcarea maximă a suporturilor de bază:	69,2 kg
Lățimea utilă a suporturilor de bază:	940 mm
Înălțimea suprastructurii suporturilor de bază ^a :	115 mm
a. Înălțimea suplimentară a suporturilor de bază, care trebuie adăugată la înălțimea autovehiculului.	

Indicații generale

Fiecare pas de lucru individual din indicația de montaj, indicațiile de avertizare, indicațiile de siguranță generale și indicațiile trebuie să fie respectate cu strictețe.

În cazul în care apar dificultăți la montaj, adresați-vă unui atelier de service de specialitate autorizat. Mercedes-Benz vă recomandă în acest sens un centru de asistență service Mercedes-Benz.

Ne rezervăm dreptul de a modifica detaliile tehnice față de figurile din indicația de montaj.

Codul cheii este ștanțat în cheie. Pentru comenzi ulterioare, introduceți aici codul cheii.

Indicație de montaj a suprastructurilor pe suport

La utilizarea suprastructurilor pe suport, se recomandă să montați sub acestea profilele de acoperire (5). Acest fapt servește la optimizarea confortului cu privire la zgomote. Respectați în acest context indicațiile speciale de montare din instrucțiunile de montare ale suprastructurilor pe suport Mercedes-Benz. Informații în acest context obțineți de la centrul dumneavoastră de asistență Mercedes-Benz.

Indicații importante de siguranță



AVERTIZARE

Montați suporturile de bază exclusiv pe autovehicule Mercedes-Benz EQC, seria constructivă N293 și conform acestei indicații de montaj. În caz contrar, suporturile de bază, suprastructurile pentru suport și/sau bunurile se pot desprinde de pe autovehicul și pot provoca dumneavoastră și altor persoane vătămări corporale și/sau daune materiale, inclusiv autovehiculului dumneavoastră.



AVERTIZARE

Încărcarea pe plafon oferă o suprafață mai mare expusă la vânt și duce la mărirea centrului de greutate al autovehiculului și astfel la modificarea comportamentului la conducere. De exemplu, greutatea suplimentară de pe plafonul autovehiculului poate reduce eficacitatea de frânare, comportamentul la conducere în curbe și capacitatea de accelerare a autovehiculului.

Nu depășiți astfel nici fără încărcătură, cu suporturile de bază montate, o viteză maximă, de 130 km/h și deplasați-vă întotdeauna cu atenție sporită.

Adaptați întotdeauna stilul de rulare la condițiile de drum, de trafic și la condițiile meteo actuale și rulați cu atenție deosebită când aveți plafonul încărcat.



AVERTIZARE

Respectați întotdeauna sarcina maximă pe plafon și greutatea totală admisă a autovehiculului și la utilizarea de suprastructuri pe suport (cutie plafon, suport pentru schiuri etc.). În caz contrar, suporturile de bază, suprastructurile pentru suport și/sau bunurile se pot desprinde de pe autovehicul și pot provoca dumneavoastră și altor persoane vătămări corporale și/sau daune materiale, inclusiv autovehiculului dumneavoastră.

La depășirea greutății totale admise este afectată siguranța la rulare, proprietățile la rulare cât și comportamentul direcției și de frânare care se pot înrăutăți considerabil. Anvelopele supraîncărcate se pot supraîncălzi și astfel exploda. Există pericol de accident!

Respectați întotdeauna, cu încărcătura suplimentară, inclusiv cu ocupanții autovehiculului, greutatea totală admisă a autovehiculului dumneavoastră.

Când suportul de bază este montat, trapa nu poate fi deschisă. Pentru a permite ventilarea habitaculului puteți totuși ridica trapa culisantă mai mult. În cazul în care se lovește de un suport de bază aprobat de Mercedes-Benz, trapa coboară puțin, însă în spate rămâne ridicată.

Asigurați-vă că la suprastructurile montate pe suporturi (cutie plafon, suport pentru schiuri, etc.), capacul hayonului se poate deschide complet.

Țineți cont de modificarea dimensiunilor autovehiculului, ca urmare a montării suporturilor de bază.

Nu folosiți o spălătorie auto, atunci când suporturile de bază sunt montate. Din motive de siguranță și de economisire a combustibilului, suporturile de bază ar trebui demontate în cazul în care nu sunt utilizați.

Asigurați o distribuție egală a încărcării plafonului pe toți suporturile de bază.

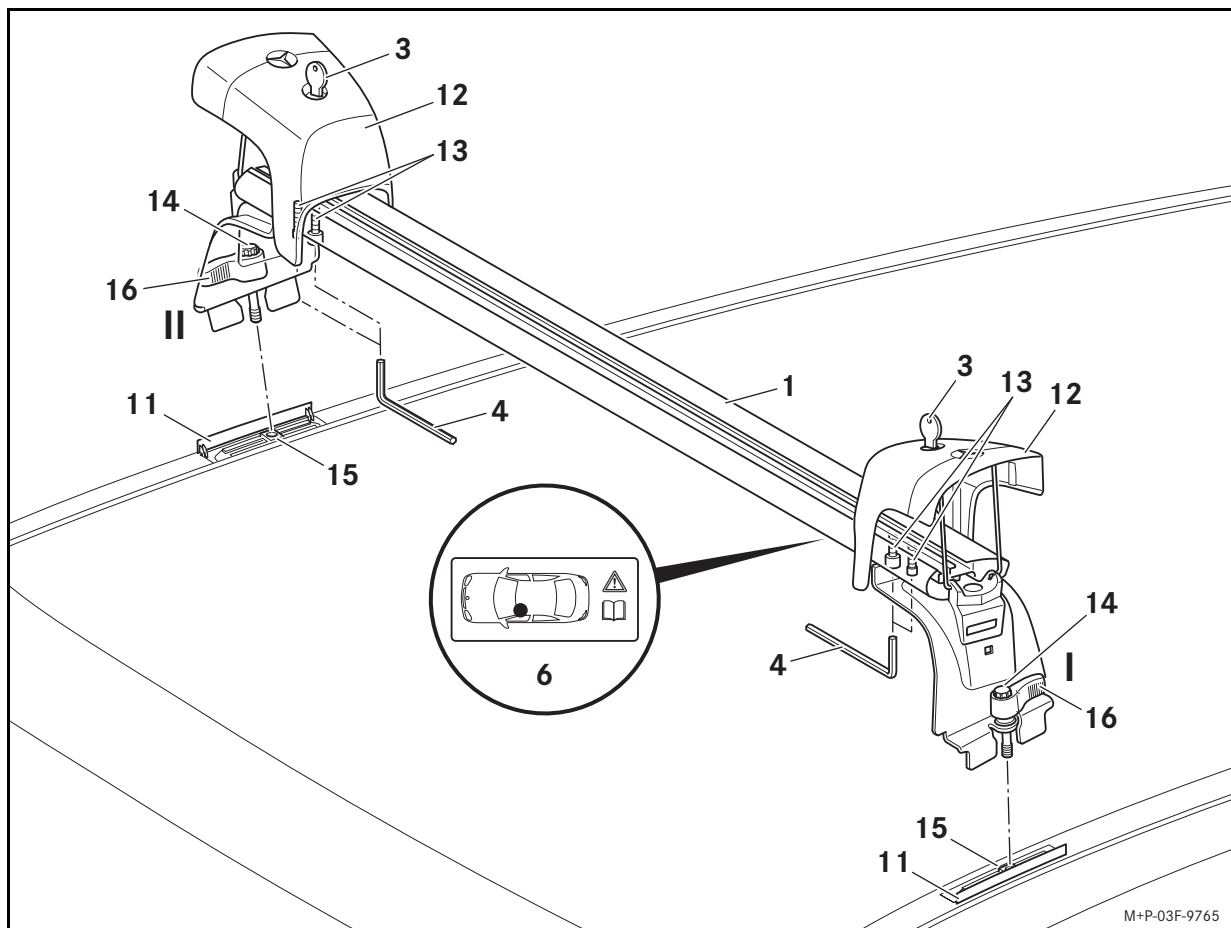

M+P-03F-9765

Montare



AVERTIZARE

Verificați suportul de bază înainte de fiecare deplasare și chiar și în timpul unei deplasări mai lungi cu privire la fixare fermă. Dacă este nevoie, strângeți șuruburile (14) cu maneta (16). Repetați acest control în funcție de caracteristicile carosabilului la intervale regulate, cel târziu însă după 2500 km de utilizare continuă.

Nu folosiți lubrifianți pe șuruburile suportilor de bază. Șuruburile se pot slăbi de la sine, iar suportii de bază se pot desprinde împreună cu suprastructurile pe suport și bunurile transportate de pe autovehicul și pot produce dumneavoastră sau altor persoane vătămări corporale și/sau daune materiale, inclusiv autovehiculului dumneavoastră.

Nu utilizați suportii de bază sau suprastructuri pentru suportii deteriorate sau defecte. Suportii de bază se pot desprinde împreună cu suprastructurile pe suport și bunurile transportate de pe autovehicul și pot produce dumneavoastră sau altor persoane vătămări corporale și/sau daune materiale, inclusiv autovehiculului dumneavoastră..

Montarea/demontarea este reprezentată la suportul de bază față (1).

Montarea/demontarea suportului de bază spate (2) se efectuează identic.

Efectuați montarea cu ajutorul unei a doua persoane.

1. Deschideți complet capacele (11), vezi manualul de utilizare al autovehiculului.
2. Deschideți capacele de acoperire (12) de pe ambele laturi cu cheia (3) și rabatați-le în sus.
3. Slăbiți șuruburile (13) cu scula (4) cu o rotație.

Important!

Nu atingeți plafonul autovehiculului cu picioarele suportilor de bază. În caz contrar, puteți zgâria sau deteriora vopseaua.

4. Așezați suportii de bază (1) în modul prezentat pentru locul de montare stânga față (6) pe acoperișul autovehiculului, încât șuruburile (14) să se așeze exact peste punctele de fixare (15).
5. Apăsăți maneta (16) în jos și strângeți șuruburile (14) manual.
6. Blocați maneta (16) la șuruburi (14). Strângeți șuruburile manual (14) cu ajutorul manetei (16).
7. Apăsăți maneta (16) în jos și deplasați-o în pozițiile I sau II, astfel încât capacele de acoperire (12) să poată fi rabatate în jos.

Important!

Manetele servesc la strângerea șuruburilor. Împreună cu capacele de acoperire amplasate corect și blocate, asigurați suportul de bază împotriva desfacerii de la sine.

8. Strângeți șuruburile (13) cu scula (4).
9. Rabatați capacele de acoperire (12) pe ambele laturi în jos și închideți-le cu cheia (3).
10. Montați suportul de bază din spate (2) în mod similar.

Încărcarea

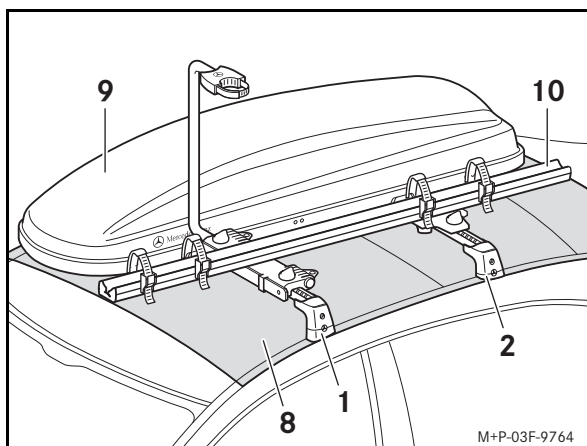

Încărcarea maximă o determinați după cum urmează (exemplu):

Sarcină admisă pe plafon (8):	75 kg
minus greutatea proprie a suporturilor de bază (1, 2):	5,8 kg
minus masa proprie suprastructuri (9,10):	19,2 kg
Încărcare maximă:	50 kg

Important!

Respectați sarcina maximă admisă pe plafon a autovehiculului, consultați manualul de utilizare al autovehiculului!

La transporturile pe plafon trebuie să se respecte normele Codului rutier, precum și toate normele specifice țării respective. Marfa pentru încărcare nu trebuie să depășească dimensiunea prevăzută prin lege, respectiv trebuie să fie marcată corespunzător.

Montarea suprastructurilor pe suport

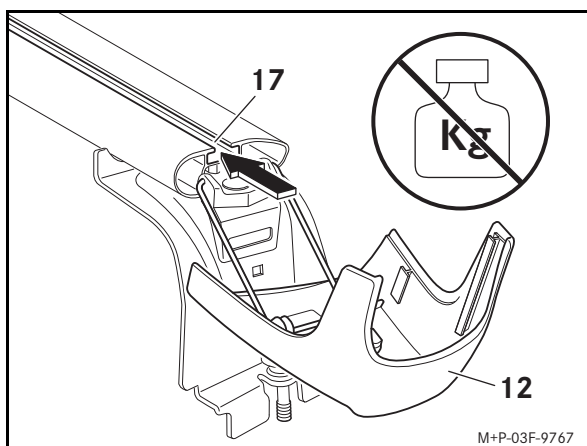

1. Descuiați cu cheia (3) capacele de acoperire (12) de pe suportii de bază (1 și 2) și pliați-le în jos.

Important!

Nu solicitați capacele pliate în jos. Capacele s-ar putea deteriora sau rupe.

2. Introduceți suportul suprastructurii în canal (17).
Mai multe informații vă rugăm să extrageți din indicațiile de montaj ale suprastructurilor pe suport respective.
3. Rabatați capacele de acoperire în sus (12) pe ambele laturi, și închideți-le cu cheia (3).

Montarea profilurilor de acoperire

Dacă nu sunt utilizate suprastructuri pe suport, ar trebui montate profile de acoperire (5) pentru a minimaliza zgomotul provocat de vânt.

1. Tăiați profilurile de acoperire (5) la lungimea necesară.
2. Așezați profilele de acoperire (5) pe suportii de bază montați (1 și 2) și împingeți-le în canelură.

Demontare

1. Deschideți capacele de acoperire (12) de pe ambele laturi cu cheia (3) și rabatați-le în sus.
2. Deșurubați șuruburile (14) cu maneta (16) din punctele de fixare (15).
3. Scoateți suportul de bază de pe plafonul autovehiculului.
4. Închideți complet capacele, vezi manualul de utilizare al autovehiculului.

Indicație

Depozitați suportii de bază într-un loc curat și sigur. Mercedes-Benz vă recomandă utilizarea genții de transport și de păstrare pentru suportul de bază sau pentru barele transversale.



Bästa Mercedes-Benz-ägare!

Vi hoppas att de nya lastbågarna ska vara till både nytta och nöje.

Giltighet

Denna monteringsanvisning för lastbågar är godkänd för Mercedes-Benz EQC, modellserie N293.

Lastbågarna används vid transport av last på bilens tak. För att sätta fast lasten ordentligt krävs förutom lastbågar även passande tillbehör (takbox, skidhållare etc.). Av säkerhetsskäl rekommenderar Mercedes-Benz att du endast använder tillbehör som godkänts för Mercedes-Benz i kombination med dessa lastbågar.

Separata delar

- (1) Lastbåge fram
- (2) Lastbåge bak
- (3) Nycklar (2 st.)
- (4) Verktyg
- (5) Täckprofil (2 st.)

Markeringar

- (6) Monteringsposition vänster fram
- (7) Monteringsposition vänster bak

Tekniska data

Lastbågarnas egenvikt:	5,8 kg
Tillåten taklast:	75 kg
Maxlast på lastbågarna:	69,2 kg
Användbar bredd på lastbågarna:	940 mm
Lastbågarnas påbyggnadshöjd ^a :	115 mm

a. Extra höjd för lastbågarna som måste adderas till bilens höjd.

Allmän information

Följ noggrant varje enskilt arbetsmoment i monteringsanvisningen. Ta även hänsyn till varningsinformationen, den allmänna säkerhetsinformationen samt övrig information.

Kontakta en auktoriserad verkstad om du får problem med monteringen. Mercedes-Benz rekommenderar att du anlitar en Mercedes-Benz-serviceverkstad.

Med förbehåll för ändringar av tekniska specifikationer i förhållande till bilderna i monteringsanvisningen.

Nyckelnumret är ingraverat på nyckeln. Ange nyckelnumret här om du skulle behöva beställa en nyckel i efterhand.

Monteringstips för tillbehör

Vid användning av tillbehör rekommenderas att täckprofilerna (5) monteras under tillbehören. Det förbättrar ljudkomforten. Följ den särskilda monteringsinformationen i monteringsanvisningen för ditt tillbehör från Mercedes-Benz. Mer information kan du få på din Mercedes-Benz-serviceverkstad.

Viktig säkerhetsinformation



VARNING

Montera endast lastbågarna på Mercedes-Benz EQC, modellserie N293 och följ denna monteringsanvisning.

Annars kan lastbågarna, tillbehören och/eller transportgodset lossna från bilen och orsaka personskador och/eller materiella skador, även på bilen.



VARNING

Taklasten ökar luftmotståndet och höjer bilens tyngdpunkt, vilket förändrar köregenskaperna. Den extra vikten på bilens tak kan t.ex. försämra bromsverkan, köregenskaperna i kurvor och accelerationsförmågan.

Kör därför inte fortare än 130 km/h med monterade lastbågar, även utan last, och kör alltid extra försiktigt.

Anpassa alltid körsättet efter aktuella väg-, trafik- och väderleksförhållanden och kör extra försiktigt när du har last på taket.



VARNING

Överskrid aldrig maximal taklast och tillåten totalvikt för bilen, inte heller om du använder tillbehör (takbox, skidhållare etc.). Annars kan lastbågarna, tillbehören och/eller transportgodset lossna från bilen och orsaka personskador och/eller materiella skador, även på bilen.

Om bilens maximala totalvikt överskrids påverkas körsäkerheten negativt och kör-, styr- samt bromsegenskaperna kan försämrats avsevärt. Däck som överbelastas kan överhettas och därmed explodera. Det finns risk för olycka!

Lasten inklusive medföljande personer får aldrig överskrida bilens maximalt tillåtna totalvikt.

När lastbågarna är monterade kan takluckan eventuellt inte öppnas. Du kan dock fortfarande höja upp takluckan för att ventileras kupén. Vid kontakt med en lastbåge som har godkänts av Mercedes-Benz sänks takluckan något, men är fortfarande upphöjd baktill.

Om du har monterat tillbehör (takbox, skidhållare etc.) ska du se till att bakluckan kan öppnas helt.

Tänk på att bilens mått ändras med monterade lastbågar.

Kör inte in i en biltvätt med monterade lastbågar.

Av säkerhetsskäl och för att spara bränsle bör du montera av lastbågarna från bilen när de inte används.

Se till att taklasten fördelas jämnt över alla lastbågar.

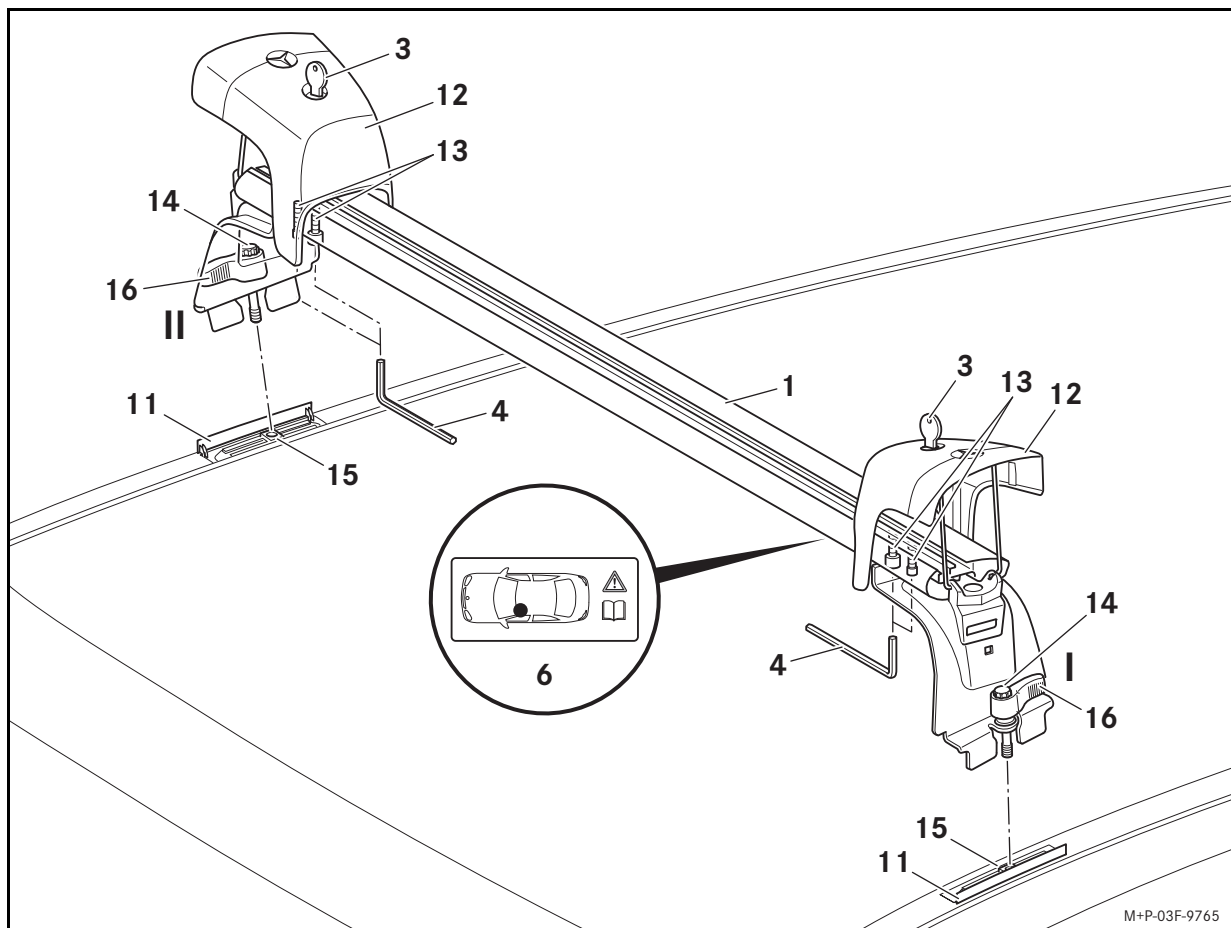

M+P-03F-9765

Montering



WARNING

Kontrollera att lastbågarna sitter fast ordentligt före varje körning och även under längre körningar. Dra vid behov åt skruvarna (14) med spärrarna (16). Upprepa denna kontroll med jämna mellanrum beroende på vägens beskaffenhet, dock senast efter 2 500 km kontinuerlig användning.

Använd inga smörjmedel på lastbågarnas skruvar. Skruvarna riskerar att släppa och lastbågarna kan då lossna från bilen tillsammans med tillbehören och transportgodset. Det kan leda till personsador och/eller materiella skador, även på din bil.

Använd inte lastbågar eller taktillbehör på lastbågarna som är skadade eller defekta. Lastbågarna kan lossna från bilen tillsammans med tillbehören och lasten, och därigenom skada både dig och andra. Följden kan också bli materiella skador, även på din bil.

Monteringen/avmonteringen visas med den främre lastbågen (1) som exempel. Monteringen/avmonteringen av den bakre lastbågen (2) sker enligt samma princip.

Monteringen utförs enklast av två personer.

1. Öppna skydden (11) helt, se bilens instruktionsbok.
2. Lås upp skyddskåporna (12) på båda sidorna med nyckeln (3) och fäll upp dem.
3. Lossa skruvarna (13) ett varv med verktyget (4).

Viktigt!

Låt inte lastbågens fötter vidröra bilens tak. Lacken kan repas eller skadas.

4. Sätt på lastbågen (1) på bilens tak så att skruvarna (14) står rakt över fästpunkterna (15), så som visas i exemplet med monteringen på vänster sida fram (6).
5. Tryck spärren (16) nedåt och skruva åt skruvarna (14) för hand.
6. Lås fast spärrarna (16) på skruvarna (14). Dra åt skruvarna för hand (14) med hjälp av spärren (16).
7. Tryck spärren (16) nedåt och för den till läge I eller II, så att skyddskåporna (12) kan fällas ned.

Viktigt!

Spärrarna är till för att dra åt skruvarna. Om skyddskåporna är korrekt monterade och låsta säkrar de lastbågarna från att lossna av sig själva.

8. Dra åt skruvarna (13) med verktyget (4).
9. Fäll ned skyddskåporna (12) på båda sidor och lås dem med nyckeln (3).
10. Montera den bakre lastbågen (2) på samma sätt.

Lastkapacitet

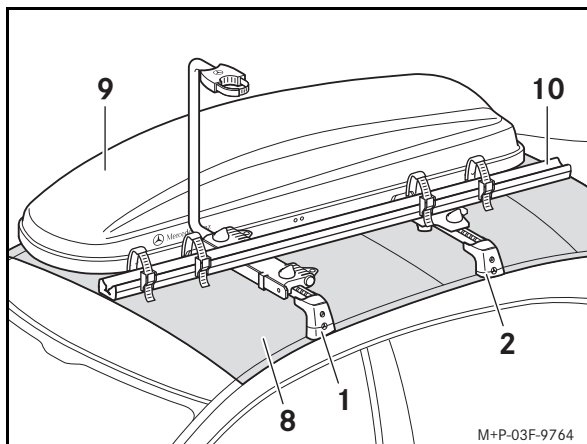

Maxlasten räknas ut på följande sätt (exempel):

Tillåten taklast (8):	75 kg
minus lastbågarnas (1, 2) egenvikt:	5,8 kg
minus påbyggnationernas egenvikt (9, 10):	19,2 kg
Maxlast:	50 kg

Viktigt!

Överskrid inte bilens maximalt tillåtna taklast, se bilens instruktionsbok!

Följ gällande nationella föreskrifter för körning med taklast. Transportgodset får inte skjuta ut över föreskrivna mått och det måste märkas korrekt.

Montering av tillbehör

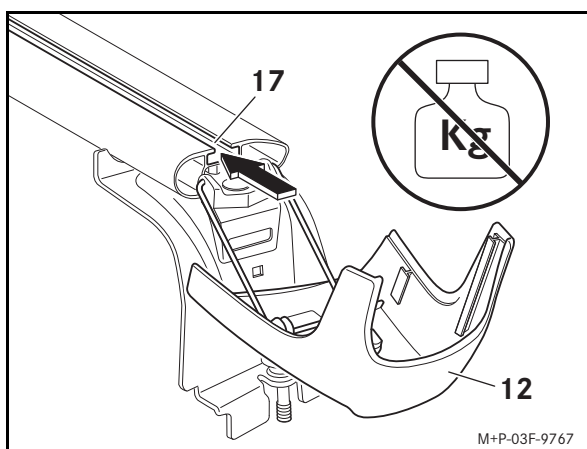

1. Lås upp skyddskåporna (12) på lastbågarna (1 och 2) med nyckeln (3) och fäll ned dem.

Viktigt!

Belasta inte de nedfällda skydden. De kan skadas eller gå sönder.

2. Skjut in tillbehörets fäste i spåret (17).

Mer information finns i monteringsanvisningen för tillbehöret i fråga.

3. Fäll upp skyddskåporna (12) på båda sidor och lås dem med nyckeln (3).

Montering av täckprofiler

Om inga tillbehör används på relinghållarna bör täckprofilerna (5) monteras för att minimera vindbruset.

1. Kapa täckprofilerna (5) till önskad längd.
2. Sätt an täckprofilerna (5) mot de monterade lastbågarna (1 och 2) och tryck in i spåret.

Demontering

1. Lås upp skyddskåporna (12) på båda sidorna med nyckeln (3) och fäll upp dem.
2. Skruva ur skruvarna (14) ur fästpunkterna (15) med spärren (16).
3. Ta av lastbågarna från bilens tak.
4. Stäng skydden helt, se bilens instruktionsbok.

Information

Förvara lastbågarna på ett rent och säkert ställe när de inte används.

Mercedes-Benz rekommenderar att du använder transport- och förvaringsfodralet för lastbågar eller relinghållare.



Srdečne blahoželáme k zakúpeniu vášho nového originálneho základného nosiča značky Mercedes-Benz.

Prajeme vám veľa zábavy a radosti pri používaní.

Platnosť

Tento návod na montáž základných nosičov je určený pre model EQC značky Mercedes-Benz, konštrukčný rad N293.

Základné nosiče slúžia na prepravu nákladu na streche vozidla. Na upevnenie nákladu sú okrem základných nosičov potrebné ešte vhodné nadstavby na nosič (strešný box, držiak lyží atď.). Spoločnosť Mercedes-Benz vám z bezpečnostných dôvodov odporúča používať k týmto základným nosičom iba príslušenstvo, ktoré bolo schválené pre značku Mercedes-Benz.

Jednotlivé diely

- (1) Základný nosič vpredu
- (2) Základný nosič vzadu
- (3) Kľúč (2 ks)
- (4) Náradie
- (5) Krycí profil (2 kusy)

Miesta označenia

- (6) Miesto montáže vpredu vľavo
- (7) Miesto montáže vzadu vľavo

Technické údaje

Vlastná hmotnosť základných nosičov:	5,8 kg
Povolené zaťaženie strechy:	75 kg
Maximálny náklad na základných nosičoch:	69,2 kg
Využitelná šírka základných nosičov:	940 mm
Výška nadstavby základného nosiča ^a :	115 mm

a. Dodatočná výška základných nosičov, ktorá sa musí pripočítať k výške vozidla.

Všeobecné pokyny

Je potrebné postupovať presne podľa jednotlivých pracovných krokov uvedených v návode na montáž, dodržiavať výstražné pokyny, všeobecné bezpečnostné pokyny a upozornenia.

Ak sa pri montáži vyskytnú ťažkosti, obráťte sa, prosím, na kvalifikovanú odbornú dielňu. Výrobca vozidla vám odporúča, aby ste na tento účel využili služby autorizovaného servisu Mercedes-Benz.

Zmeny v technických detailoch oproti vyobrazeniam v návode na montáž sú vyhradené.

Číslo kľúča je vyrazené na kľúči. Ak by ste v budúcnosti potrebovali doobjednať kľúč, zapíšte si tu, prosím, číslo kľúča.

Pokyn k montáži nadstavieb na nosiče

Pri používaní nadstavieb na nosiče odporúčame namontovať pod nadstavby na nosiče krycie profily (5). Tento úkon slúži na optimalizáciu zvukového komfortu. Venujte pozornosť aj súvisiacim špeciálnym pokynom k montáži, ktoré sú uvedené v návode na montáž vašich nadstavieb na nosiče značky Mercedes-Benz. Informácie získate aj vo vašom autorizovanom servise Mercedes-Benz.

Dôležité bezpečnostné pokyny



VÝSTRAHA

Základné nosiče namontujte výlučne na vozidlo EQC značky Mercedes-Benz konštrukčného radu N293, pričom postupujte podľa tohto návodu na montáž.

V opačnom prípade by sa mohli základné nosiče, nadstavby na nosiče a/alebo náklad uvoľniť z vozidla a zraniť vás a iné osoby a/alebo spôsobiť vecné škody, a to aj na vašom vozidle.



VÝSTRAHA

Strešný náklad predstavuje väčšiu plochu vystavenú vetru a vedie k zvýšeniu ťažiska vozidla, a tým k zmene správania vozidla. Dodatočná hmotnosť na streche vozidla môže napríklad zhoršiť brzdný účinok, správanie vozidla v zákrutách a schopnosť zrýchlenia vozidla.

S namontovanými základnými nosičmi preto neprekročte maximálnu rýchlosť 130 km/h ani v prípade, keď sa na strešných nosičoch nenachádza náklad, a jazdíte vždy so zvýšenou opatrnosťou.

Vždy prispôbte svoj štýl jazdy aktuálnym cestným podmienkam, cestnej premávke a poveternostným vplyvom a jazdíte obzvlášť opatrne, ak jazdíte s nákladom na streche.



VÝSTRAHA

Bezpodmienečne dodržte maximálne zaťaženie strechy a najväčšiu prípustnú celkovú hmotnosť vozidla aj pri použití nadstavieb na nosiče (strešný box, držiak lyží atď.). V opačnom prípade by sa mohli základné nosiče, nadstavby na nosiče a/alebo náklad uvoľniť z vozidla a zraniť vás a iné osoby a/alebo spôsobiť vecné škody, a to aj na vašom vozidle.

Pri prekročení najväčšej prípustnej celkovej hmotnosti je ovplyvnená bezpečnosť jazdy a výrazne sa môžu zhoršiť aj jazdné vlastnosti a tiež správanie vozidla pri riadení a brzdení. Preťaženie pneumatiky sa môžu prehriať, v dôsledku čoho môžu prasknúť. Hrozí nebezpečenstvo nehody!

Vždy zohľadnite hmotnosť nákladu vrátane cestujúcich a dodržte najväčšiu prípustnú celkovú hmotnosť svojho vozidla.

Pri namontovaných základných nosičoch sa posuvná strecha pravdepodobne nebude dať otvoriť. Na prevetranie interiéru vozidla môžete aj v takomto prípade nadvihnúť posuvnú strechu. Keď sa posuvná strecha dotkne základného nosiča schváleného spoločnosťou Mercedes-Benz, mierne klesne, ale ostane vzadu nadvihnutá.

Zabezpečte, aby ste mohli pri namontovaných nadstavbách na nosiče (strešný box, držiak lyží atď.) úplne otvoriť zadné výklopné dvere.

Rešpektujte zmenené rozmery vozidla z dôvodu namontovaných základných nosičov.

Nenechajte umývať vozidlo v umývacej linke s namontovanými základnými nosičmi.

Z bezpečnostných dôvodov a pre úsporu paliva by sa mali nepoužívané základné nosiče demontovať z vozidla.

Zabezpečte rovnomerné rozdelenie strešného nákladu na všetky základné nosiče.

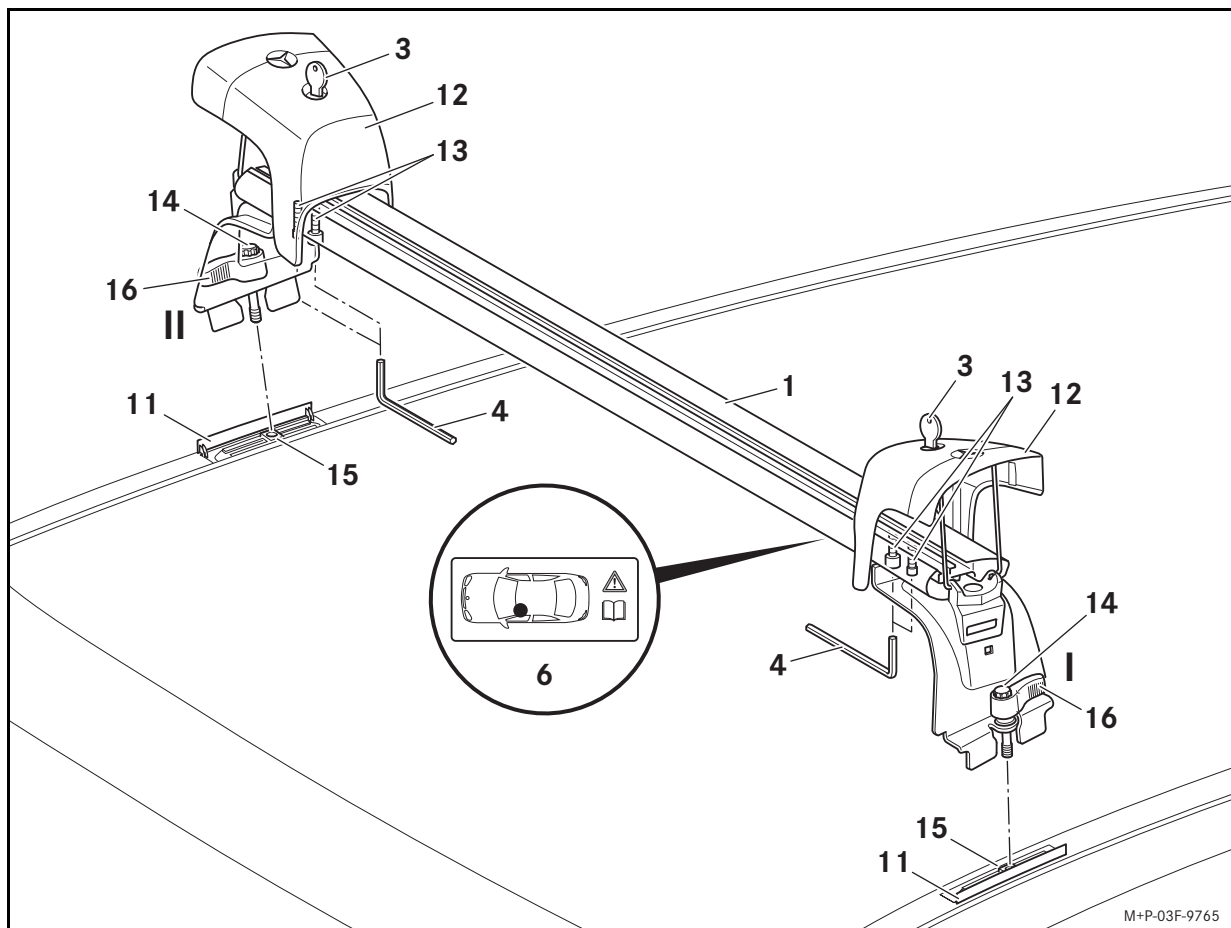

M+P-03F-9765

Montáž



VÝSTRAHA

Základné nosiče kontrolujte pred každou jazdou a aj počas dlhšej cesty, či pevne dosadajú. V prípade potreby dotiahnite skrutky (14) pomocou páčok (16). Túto kontrolu opakujte v závislosti od stavu vozovky v pravidelných intervaloch, najneskôr však po 2 500 km nepretržitého používania.

Skrutky základných nosičov nemažte žiadnym mazivom. Skrutky by sa mohli samočinne povoliť a základné nosiče by sa mohli uvoľniť z vášho vozidla spolu s nadstavbami na nosiče a nákladom, a tým zraniť vás a iné osoby a/alebo spôsobiť vecné škody aj na vašom vozidle.

Nepoužívajte poškodené alebo chybné základné nosiče ani nadstavby na nosiče. Základný nosič by sa mohol uvoľniť z vášho vozidla spolu s nadstavbami na nosič a nákladom a zraniť tak vás a iné osoby a/alebo spôsobiť vecné škody aj na vašom vozidle.

Montáž/demontáž je zobrazená na prednom základnom nosiči (1).

Montáž/demontáž zadného základného nosiča (2) sa vykonáva porovnateľným spôsobom.

Montáž vykonajte s pomocou druhej osoby.

1. Úplne otvorte kryty (11), pozrite návod na obsluhu vozidla.
2. Odomknite kryty (12) na obidvoch stranách pomocou kľúča (3) a vyklopte ich.
3. Povoľte skrutky (13) pomocou náradia (4) o jedno otočenie.

Dôležité!

Nožičkami základného nosiča sa nedotýkajte strechy vozidla. Inak môžete poškriabať alebo poškodiť lak.

4. Nasadte základný nosič (1) na strechu vozidla tak, ako je to zobrazené na mieste montáže vpredu vľavo (6), aby boli skrutky (14) umiestnené presne nad upevňovacími bodmi (15).
5. Zatlačte páčku (16) nadol a ručne zaskrutkujte skrutky (14).
6. Zaisťte páčky (16) pri skrutkách (14). Ručne dotiahnite skrutky (14) pomocou páčok (16).
7. Zatlačte páčku (16) nadol, otočte ju do polohy I alebo II, aby bolo možné sklopiť krytky (12) nadol.

Dôležité!

Páčky slúžia na dotiahnutie skrutiek. V kombinácii so správne nasadenými a zamknutými krytkami zaisťujú základný nosič proti samovoľnému uvoľneniu.

8. Dotiahnite skrutky (13) pomocou náradia (4).
9. Sklopte krytky (12) na obidvoch stranách smerom dolu a zamknite ich kľúčom (3).
10. Zadný základný nosič (2) namontujte porovnateľne.

Zaťaženie nákladom

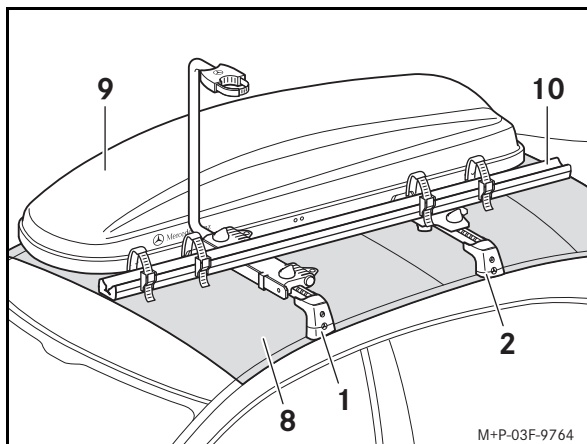

Maximálny náklad určíte vy nasledujúcim spôsobom (príklad):

Povolené zaťaženie strechy (8):	75 kg
mínus vlastná hmotnosť základných nosičov (1, 2):	5,8 kg
mínus vlastná hmotnosť nadstavieb (9, 10):	19,2 kg
Maximálny náklad:	50 kg

Dôležité!

Dodržite prípustné zaťaženie strechy vozidla, pozrite návod na obsluhu vozidla!

Pri preprave nákladu na streche sa musia rešpektovať pravidlá cestnej premávky, ako aj všetky predpisy špecifické pre jednotlivé krajiny. Náklad nesmie presahovať zákonom predpísaný rozmer alebo sa musí príslušne označiť.

Montáž nadstavieb na nosiče

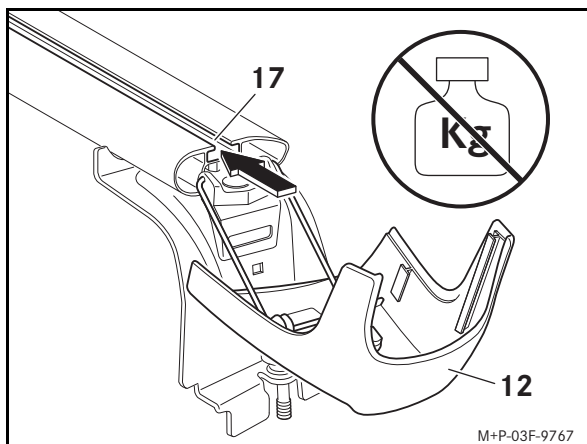

1. Krytky (12) na základných nosičoch (1 a 2) odomknite pomocou kľúča (3) a sklopte nadol.

Dôležité!

Kryty sklopené smerom dolu nezaťažujte. Kryty by sa mohli poškodiť alebo zlomiť.

2. Držiak nadstavby zasuňte do drážky (17).
Ďalšie pokyny si pozrite, prosím, v návode na montáž príslušných nadstavieb na nosiče.
3. Vyklopte krytky (12) na oboch stranách smerom hore a zamknite ich kľúčom (3).

Montáž krycích profilov

Ak sa na nosiče nepoužijú žiadne nadstavby, mali by sa namontovať krycie profily (5), aby sa minimalizoval hluk vetra.

1. Orežte krycie profily (5) na potrebnú dĺžku.
2. Položte krycie profily (5) na namontované základné nosiče (1 a 2) a zatlačte ich do drážky.

Demontáž

1. Odomknite krytky (12) na oboch stranách pomocou kľúča (3) a vyklopte ich.
2. Vyskrutkujte skrutky (14) pomocou páčky (16) z upevňovacích bodov (15).
3. Odoberte základný nosič zo strechy vozidla.
4. Úplne zatvorte kryty, pozrite návod na obsluhu vozidla.

Upozornenie

Základné nosiče uložte na čistom a bezpečnom mieste. Spoločnosť Mercedes-Benz vám odporúča, aby ste na prepravu a uloženie základných alebo strešných nosičov používali zodpovedajúcu tašku.



Iskrene čestitke ob nakupu vašega novega originalnega osnovnega nosilca Mercedes-Benz.

Želimo vam veliko veselja in zabave pri uporabi.

Veljavnost

Ta navodila za montažo osnovnih nosilcev so odobrena za vozila Mercedes-Benz EQC, serije N293.

Osnovni nosilci se uporabljajo za prevoz tovora na strehi vozila. Za pritrditev tovora poleg osnovnih nosilcev potrebujete še ustrezne nadgradnje nosilcev (strešni kovček, nosilec za smuči itn.). Mercedes-Benz priporoča, da zaradi varnosti uporabljate samo opremo, ki jo je za te osnovne nosilce odobril Mercedes-Benz.

Posamezni deli

- (1) Osnovni nosilec spredaj
- (2) Osnovni nosilec zadaj
- (3) Ključ (2 kosa)
- (4) Orodje
- (5) Prekrivni profil (2 kosa)

Mesta oznak

- (6) Mesto vgradnje spredaj levo
- (7) Mesto vgradnje zadaj levo

Tehnični podatki

Lastna teža osnovnih nosilcev:	5,8 kg
Dovoljena obtežitev strehe:	75 kg
Največja obremenitev na osnovnih nosilcih:	69,2 kg
Uporabna širina osnovnih nosilcev:	940 mm
Višina nadgradnje osnovnih nosilcev ^a :	115 mm

a. Dodatna višina osnovnih nosilcev, ki jo je treba prišteti k višini vozila.

Splošni napotki

Natančno upoštevajte vse delovne korake navodil za montažo, splošne varnostne napotke, opombe in vsa opozorila.

V primeru težav pri montaži se obrnite na kvalificirano servisno delavnico. Mercedes-Benz priporoča enega od svojih servisnih centrov.

Pridržujemo si pravico do sprememb tehničnih podrobnosti v primerjavi s slikami v navodilih za montažo.

Številka ključa je vtisnjena na ključu. Za morebitna naknadna naročila vnesite tukaj številko ključa.

Navodila za montažo nadgradenj nosilcev

Pri uporabi nadgradenj nosilcev je pod nadgradnjami nosilcev priporočljivo montirati prekrivne profile (5). To je namenjeno optimizaciji udobja z manj hrupa. Pri tem upoštevajte posebne napotke za montažo v navodilih za montažo nadgradenj nosilcev Mercedes-Benz. Informacije o tem dobite v servisnem centru Mercedes-Benz.

Pomembni varnostni napotki



OPOZORILO

Osnovne nosilce montirajte izključno na vozilih Mercedes-Benz EQC serije N293 in v skladu s temi navodili za montažo.

V nasprotnem primeru lahko osnovna nosilca, nadgradnje nosilcev in/ali tovor padejo z vozila in tako poškodujejo vas ali druge osebe in/ali povzročijo stvarno škodo, tudi na vašem vozilu.



OPOZORILO

Zaradi tovora na strehi je zračni upor večji in težišče vozila višje, zato se vozne lastnosti spremenijo. Dodatna teža na strehi lahko poslabša zaviralni učinek, odzivanje pri vožnji skozi ovinek in zmožnost pospeševanja vozila.

Zaradi tega z montiranimi osnovnima nosilcema, tudi ko na njiju ni tovora, ne prekoračite največje hitrosti 130 km/h in vedno vozite posebno previdno.

Vožnjo vedno prilagodite trenutnim cestnim, prometnim in vremenskim razmeram ter vozite posebno previdno, kadar imate na strehi tovor.



OPOZORILO

Obvezno upoštevajte največjo dovoljeno obtežitev strehe in dovoljeno skupno maso vozila tudi, ko uporabljate nadgradnje nosilcev (strešni kovček, nosilec za smuči itd.). V nasprotnem primeru lahko osnovna nosilca, nadgradnje nosilcev in/ali tovor padejo z vozila in tako poškodujejo vas ali druge osebe in/ali povzročijo stvarno škodo, tudi na vašem vozilu.

Prekoračitev dovoljene skupne mase zmanjša varnost vožnje. Poleg tega se lahko občutno poslabšajo vozne lastnosti, krmiljenje in zavorne lastnosti. Preobremenjene pnevmatike se lahko pregrejejo in zaradi tega počijo. Obstaja nevarnost nezgode!

Masa natovorjenega vozila vključno s potniki ne sme presegati dovoljene skupne mase vozila.

Pri montiranih osnovnih nosilcih pomičnega strešnega okna ni mogoče odpreti. Za zračenje notranjosti vozila lahko pomično strešno okno še vedno dvignete. Ob stiku z osnovnim nosilcem, ki ga je odobril Mercedes-Benz, se pomično strešno okno nekoliko spusti, zadaj pa ostane dvignjeno.

Prepričajte se, da lahko pri montiranih nadgradnjah nosilcev (strešnem kovčku, nosilcu za smuči itd.) pokrov prtlačnika odprete do konca. Upoštevajte mere vozila, ki so se spremenile zaradi montiranih osnovnih nosilcev.

Če sta montirana osnovna nosilca, ne uporabljajte avtopralnice.

Zaradi varnosti in prihranka goriva priporočamo, da osnovna nosilca demontirate z vozila, ko ju ne potrebujete.

Zagotovite, da je tovor na strehi enakomerno porazdeljen prek vseh osnovnih nosilcev.

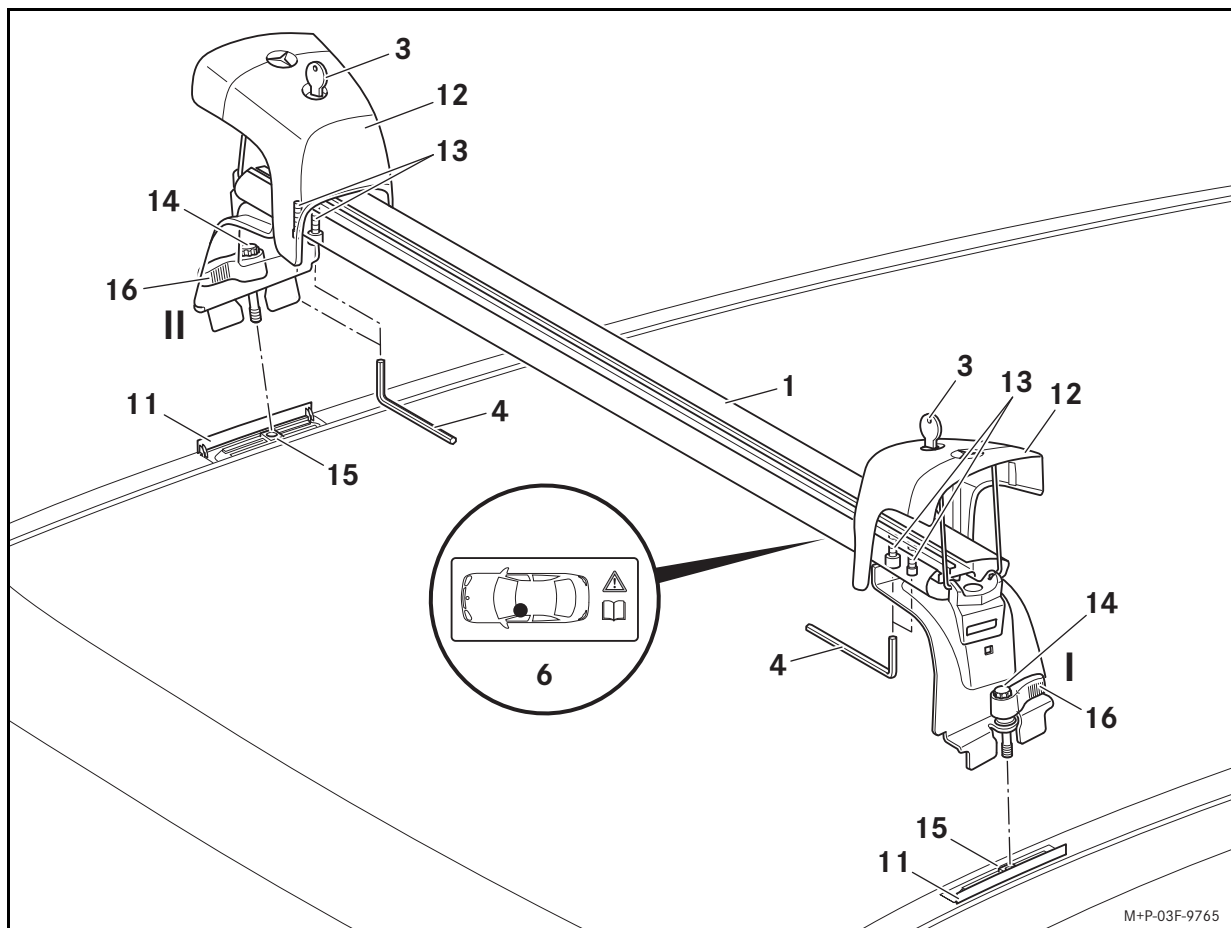

M+P-03F-9765

Montaža



OPOZORILO

Pred vsako vožnjo in tudi med daljšim potovanjem preverite, ali sta osnovna nosilca trdno pritrjena. Po potrebi zategnite vijake (14) z ročico (16). Kontrolo ponavljajte v enakomernih razmakih odvisno od stanja cestišča, vendar najpozneje po 2500 km stalne uporabe.

Na vijakih osnovnih nosilcev ne uporabljajte maziv. Vijaki se lahko samodejno zrahljajo in osnovna nosilca lahko skupaj z nadgradnjami nosilcev in s tovorom padeta z vozila ter tako poškodujeta vas in druge osebe in/ali povzročita stvarno škodo, tudi na vašem vozilu.

Ne uporabljajte poškodovanih oziroma pokvarjenih osnovnih nosilcev ali nadgradenj nosilcev. Osnovni nosilec lahko skupaj z nadgradnjami nosilcev in tovorom pade z vozila ter tako poškoduje vas in druge osebe in/ali povzroči stvarno škodo, tudi na vašem vozilu.

Montaža/demontaža je prikazana na primeru sprednjega osnovnega nosilca (1). Montaža/demontaža zadnjega osnovnega nosilca (2) poteka na enak način.

Pri montaži naj vam pomaga druga oseba.

1. Popolnoma odprite pokrove (11), glejte navodila za uporabo vozila.
2. Prekrivne kapice (12) na obeh straneh odklenite s ključem (3) in jih poklopite navzgor.
3. Vijake (13) sprostite z orodjem (4) za en obrat.

Pomembno!

Z nogami osnovnega nosilca se ne dotikajte strehe vozila. Sicer lahko opraskate ali poškodujete lak.

4. Osnovni nosilec (1) namestite na streho vozila, kot je prikazano na mestu vgradnje spredaj levo (6), tako da bodo vijaki (14) natanko nad pritrtilnimi točkami (15).
5. Ročico (16) potisnite navzdol in ročno privijte vijake (14).
6. Zasukajte ročico (16) na vijakih (14), da se zaskoči. Vijake (14) z ročico (16) ročno zategnite.
7. Ročico (16) potisnite navzdol in jo premaknite v položaj I ali II, tako da lahko prekrivne kapice (12) poklopite navzdol.

Pomembno!

Ročice služijo za privijanje vijakov. V povezavi s pravilno nameščenimi in zaklenjenimi prekrivnimi kavicami osnovni nosilec ščitijo pred samodejno sprostitvijo.

8. Z orodjem (4) zategnite vijake (13).
9. Prekrivne kapice (12) na obeh straneh poklopite navzdol in jih zaklenite s ključem (3).
10. Zadnji osnovni nosilec (2) montirajte na enak način.

Obremenitev

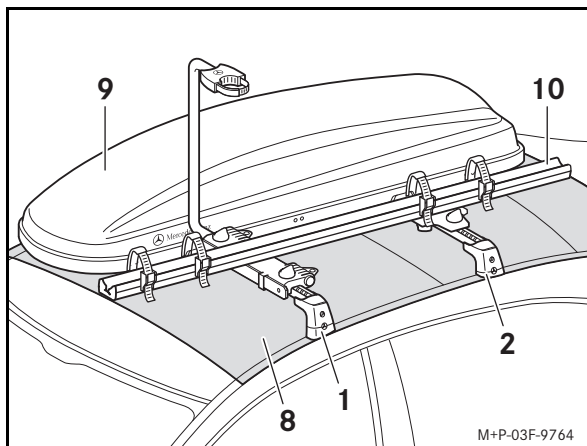

Največjo obremenitev ugotovite na naslednji način (primer):

Dovoljena obtežitev strehe (8):	75 kg
minus lastna teža osnovnega nosilca (1, 2):	5,8 kg
minus lastna teža nadgradenj (9, 10):	19,2 kg
<hr/>	
Največja obremenitev:	50 kg

Pomembno!

Upoštevajte dovoljeno obtežitev strehe vozila, glejte navodila za uporabo vozila!

Pri prevozu tovora na strehi morate upoštevati predpise zakona StVZO in vse predpise, ki veljajo za posamezno državo. Tovor ne sme presegati zakonsko predpisanih mer oz. mora biti ustrezno označen.

Montaža nadgradenj nosilcev

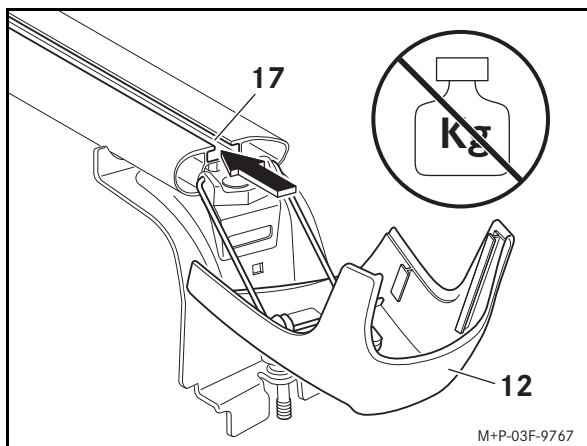

1. Prekrivne kapice (12) na osnovnih nosilcih (1 in 2) odklenite s ključem (3) in jih poklopite navzdol.

Pomembno!

Navzdol poklopljenih pokrovov ne obremenjujte. Pokrovi se lahko poškodujejo ali odlomijo.

2. Držalo nadgradnje potisnite v utor (17).
Več napotkov najdete v navodilih za montažo posameznih nadgradenj nosilcev.
3. Prekrivne kapice (12) na obeh straneh poklopite navzgor in jih zaklenite s ključem (3).

Montaža prekrivnih profilov

Če ne uporabljate nadgradenj nosilcev, namestite prekrivna profila (5) za zmanjševanje šuma vetra.

1. Prekrivna profila (5) prirežite na potrebno dolžino.
2. Prekrivna profila (5) namestite na montirana osnovna nosilca (1 in 2) ter ju potisnite v utor.

Demontaža

1. Prekrivne kapice (12) na obeh straneh odklenite s ključem (3) in jih poklopite navzgor.
2. Vijake (14) z ročico (16) odvijte iz pritrdilnih točk (15).
3. Osnovni nosilec snemite s strehe vozila.
4. Popolnoma zaprite pokrove, glejte navodila za uporabo vozila.

Opomba

Osnovna nosilca shranite na čisto in varno mesto. Mercedes-Benz priporoča uporabo transportne torbe in žepa za shranjevanje za osnovne ter strešne nosilce.

Mercedes-Benz orijinal temel taşıyıcıyı tercih ettiğiniz için teşekkür eder, iyi günlerde kullanmanızı dileriz.

Geçerlilik

Temel taşıyıcıların bu montaj talimatı, Mercedes-Benz EQC (yapı serisi N293) için kullanıma sunulmuştur.

Temel taşıyıcılar, yükün araç tavanında taşınmasına yönelik kullanılır. Yükün sabitlenmesi için temel taşıyıcıların yanı sıra uygun taşıyıcı üstyapılara da (portbagaj, kayak tutucusu vs.) ihtiyacınız vardır. Mercedes-Benz, emniyet nedenlerinden dolayı bu temel taşıyıcılar kapsamında sadece Mercedes-Benz için serbest bırakılan aksesuarları kullanmanızı tavsiye eder.

Parçalar

- (1) Ön temel taşıyıcı
- (2) Arka temel taşıyıcı
- (3) Anahtar (2 adet)
- (4) Alet
- (5) Kapak profili (2 adet)

İşaretleme yerleri

- (6) Sol ön montaj yeri
- (7) Sol arka montaj yeri

Teknik değerler

Temel taşıyıcıların öz ağırlığı:	5,8 kg
Müsaade edilen tavan yükü:	75 kg
Temel taşıyıcılar için azami yükleme haddi:	69,2 kg
Temel taşıyıcıların kullanılabilir genişliği:	940 mm
Temel taşıyıcıların üstyapı yüksekliği ^a :	115 mm

a. Araç yüksekliğine eklenmesi gereken temel taşıyıcıların ilave yüksekliği.

Genel hatırlatmalar

Montaj talimatındaki her iş adımına, ikaz hatırlatmalarına, genel emniyet hatırlatmalarına ve hatırlatmalara tam olarak uyulmalıdır.

Montaj sırasında zorlukların yaşanması durumunda, lütfen bir yetkili servise başvurun. Mercedes-Benz, bunun için bir Mercedes-Benz yetkili servisini tavsiye eder.

Montaj talimatında yer alan görsellere karşın teknik ayrıntılarda değişiklik yapma hakkı saklı tutulur.

Anahtar numarası anahtara işlenmiştir. Sonraki muhtemel siparişler için lütfen anahtar numarasını buraya girin.

Taşıyıcı üstyapıların montaj hatırlatması

Taşıyıcı üstyapılar kullanılacaksa, taşıyıcı üstyapıların altına kapak profillerinin (5) monte edilmesi tavsiye edilir. Bu, ses konforunun en uygun hale getirilmesine yardımcı olur. Bunun için Mercedes-Benz taşıyıcı üstyapılarının montaj talimatındaki özel montaj hatırlatmalarını dikkate alın. Bilgileri ayrıca Mercedes-Benz yetkili servisinizden edinebilirsiniz.

Önemli emniyet hatırlatmaları



UYARI

Temel taşıyıcıları bu montaj talimatı doğrultusunda ve sadece Mercedes-Benz EQC'ye (yapı serisi N293) monte edin.

Aksi takdirde temel taşıyıcılar, taşıyıcı üstyapılar ve/veya yük araçtan çözülebilir ve bundan dolayı sizi ve diğer kişileri yaralayabilir ve/veya aracınızda da maddi hasarlara neden olabilir.



UYARI

Tavan yükü, rüzgara maruz kalma yüzeyinin daha geniş olmasına ve araç ağırlık merkezinin yükselmesine ve bundan dolayı sürüş tutumunun değişmesine neden olur. Örneğin aracın tavanındaki ilave ağırlık, aracın frenleme etkisini, virajda sürüş tutumunu ve hızlanma kapasitesini kötüleştirebilir.

Bu nedenle temel taşıyıcılar monte edilmiş durumdayken aracınız yüksüzken de 130 km/h'lik bir azami hızı aşmayın ve her zaman çok dikkatli sürüş yapın.

Sürüş tarzınızı her zaman o anki yol, trafik ve hava koşullarına uyarlayın ve tavan yüklü durumdayken daha dikkatli sürüş yapın.



UYARI

Taşıyıcı üstyapıları (portbagaj, kayak tutucusu vs.) kullanırken de azami tavan yüküne ve aracın müsaade edilen toplam ağırlığına mutlaka uyun. Aksi takdirde temel taşıyıcılar, taşıyıcı üstyapılar ve/veya yük araçtan çözülebilir ve bundan dolayı sizi ve diğer kişileri yaralayabilir ve/veya aracınızda da maddi hasarlara neden olabilir.

Müsaade edilen toplam ağırlığın aşılması durumunda sürüş emniyetinin kısıtlanmasının yanı sıra sürüş özellikleri, manevra ve frenleme tutumu önemli ölçüde kötüleşebilir. Aşırı yük altındaki lastikler aşırı ısınabilir ve bundan dolayı patlayabilir. Kaza tehlikesi söz konusudur!

Yükleme haddi ve araçtaki kişiler dahil olmak üzere, aracınızın müsaade edilen toplam ağırlığına her zaman uyun.

Temel taşıyıcılar monte edilmiş durumdayken sürgülü tavan açılmayabilir. Araç iç mekanını havalandırmak için sürgülü tavanı kaldırmaya devam edebilirsiniz. Sürgülü tavan, Mercedes-Benz tarafından kullanımı serbest bırakılan bir temel taşıyıcıya temas ettiğinde bir miktar alçalır, ancak arka tarafı yukarıda kalır.

Taşıyıcı üstyapıları (portbagaj, kayak tutucusu vs.) monte ettiğinizde, arka kapağı tamamen açabildiğinizden emin olun.

Monte edilmiş temel taşıyıcılar nedeniyle değişen araç ölçülerini dikkate alın.

Temel taşıyıcılar monte edilmiş durumdayken bir yıkama tesisine girmeyin.

Temel taşıyıcılar, kullanılmadıkları zaman emniyet ve yakıt tasarrufu amacıyla araçtan sökülmelidir.

Tavan yükünün tüm temel taşıyıcılara eşit bir şekilde dağılmasını sağlayın.

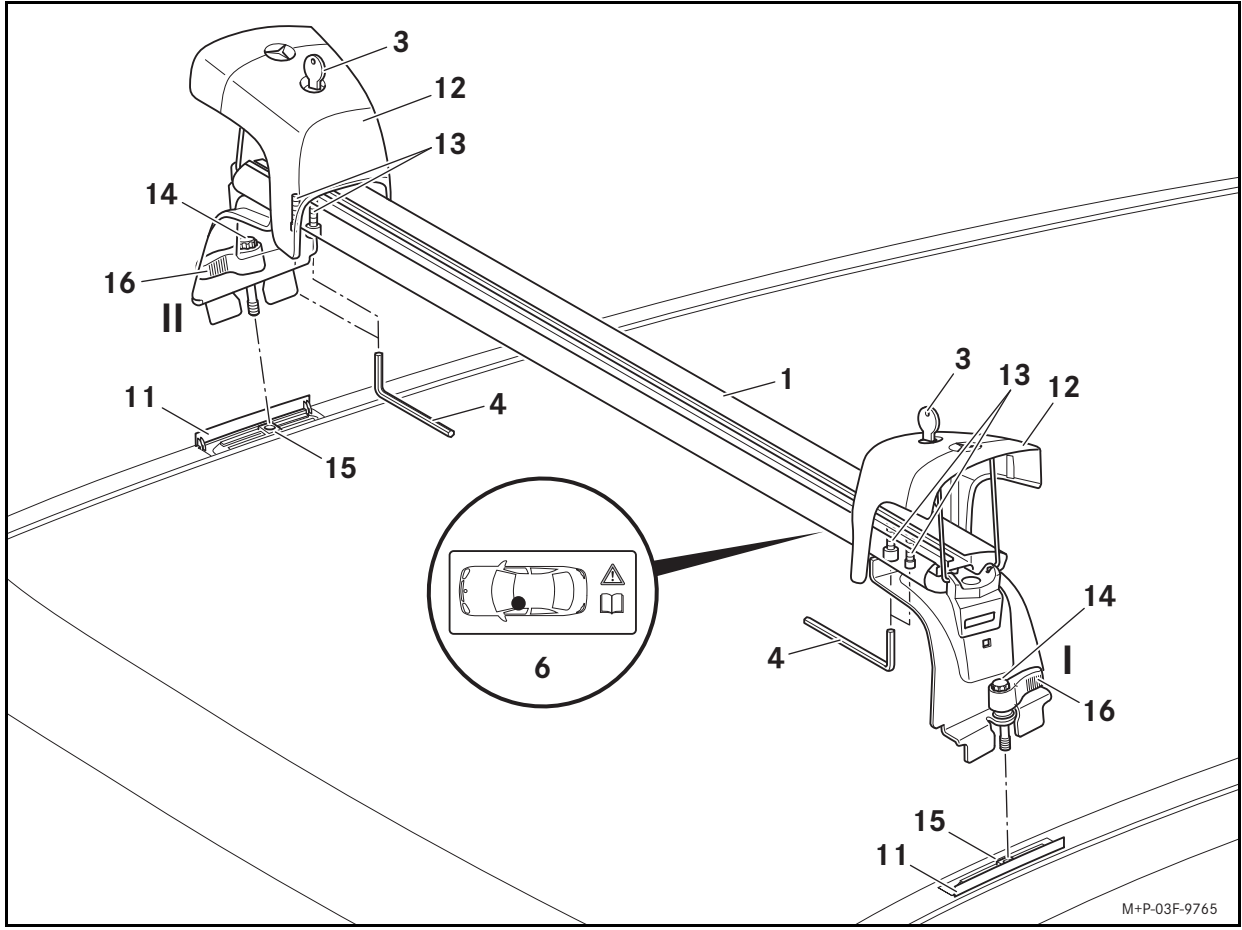

Monte edilmesi



UYARI

Her sürüşten önce ve uzun bir yolculuk sırasında da, temel taşıyıcıların sıkı bir şekilde yerine oturup oturmadığını kontrol edin. Cıvataları (14) gerekirse kol (16) yardımıyla tekrar sıkın. Bu kontrolü, yolun yapısına bağlı olarak düzenli aralıklarla, ancak en geç 2500 km'lik sürekli kullanımdan sonra tekrarlayın.

Temel taşıyıcıların cıvatalarında herhangi bir yağlama maddesi kullanmayın. Cıvatalar kendiliğinden gevşeyebilir ve temel taşıyıcılar; taşıyıcı üstyapılar ve yük ile birlikte aracınızdan çözülebilir ve bundan dolayı sizi ve diğer kişileri yaralayabilir ve/veya kendi aracınızda da maddi hasarlara neden olabilir.

Hasarlı ya da bozuk temel taşıyıcıları veya taşıyıcı üstyapıları kullanmayın. Temel taşıyıcı; taşıyıcı üstyapılar ve yük ile birlikte aracınızdan çözülebilir ve bundan dolayı sizi ve diğer kişileri yaralayabilir ve/veya aracınızda da maddi hasarlara neden olabilir.

Monte etme/Sökme işlemi, ön temel taşıyıcı (1) üzerinden gösterilmektedir. Arka temel taşıyıcıyı (2) monte etme/sökme işlemi, aynı şekilde yapılmalıdır.

Monte etme işlemi ikinci bir kişinin yardımı ile yapın.

1. Muhafaza kapaklarını (11) tamamen açın, aracın işletme talimatına bakın.
2. Her iki taraftaki muhafaza kapakçığının (12) kilidini anahtar (3) ile açın ve yukarıya doğru kaldırın.
3. Cıvataları (13) alet (4) ile bir tur çevirerek çözün.

Önemli!

Temel taşıyıcının ayaklarını araç tavanına temas ettirmeyin. Aksi takdirde boyayı çizebilir veya hasar verebilirsiniz.

4. Temel taşıyıcıyı (1) sol ön montaj yerinde (6) gösterildiği gibi, cıvatalar (14) sabitleme noktalarının (15) tam üzerine gelecek şekilde araç tavanına yerleştirin.
5. Kolu (16) aşağıya doğru bastırın ve cıvataları (14) elinizle sıkın.
6. Kolu (16) cıvatalara (14) oturtun. Cıvataları (14) kol (16) yardımıyla elinizle sıkın.
7. Kolu (16) aşağıya doğru bastırın ve muhafaza kapakçıkları (12) aşağıya doğru indirilebilecek şekilde I veya II konumuna getirin.

Önemli!

Kollar, cıvataların sıkılmasını sağlar. Muhafaza kapakçıklarını doğru yerleştirerek ve kilitleyerek, temel taşıyıcıyı kendiliğinden çözülmeye karşı emniyete alın.

8. Cıvataları (13) alet (4) ile sıkın.
9. Her iki taraftaki muhafaza kapakçığını (12) aşağıya doğru indirin ve anahtar (3) ile kilitleyin.
10. Arka temel taşıyıcıyı (2) aynı şekilde monte edin.

Yükleme haddi

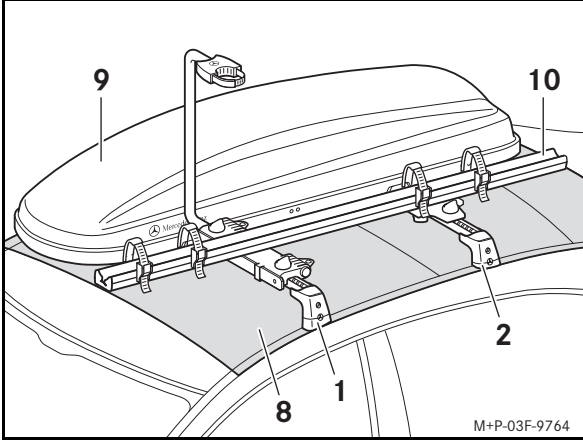

Azami yüklem haddini aşağıda belirtildiği gibi belirlersiniz (örnek):

Müsaade edilen tavan yükü (8):	75 kg
Eksi temel taşıyıcıların (1, 2) öz ağırlığı:	5,8 kg
Eksi üst yapıların (9, 10) öz ağırlığı:	19,2 kg
Azami yüklem haddi:	50 kg

Önemli!

Aracın müsaade edilen tavan yükünü dikkate alın, aracın işletme talimatına bakın!

Tavan üzerinde yapılan taşımalarda, karayolları trafik yönetmeliğinin (StVZO) direktifleri ve ayrıca ülkeye özgü tüm talimatnameler dikkate alınmalıdır. Yük, yasal olarak öngörülen ölçülerin dışına taşmamalıdır veya uygun şekilde işaretlenmelidir.

Taşıyıcı üstyapıların montajı

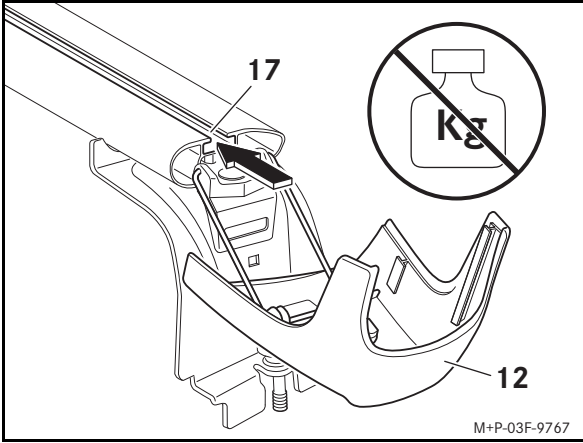

1. Temel taşıyıcılardaki (1 ve 2) muhafaza kapakçıklarının (12) kilidini anahtar (3) ile açın ve aşağıya doğru indirin.

Önemli!

Aşağıya doğru açılmış olan muhafaza kapaklarına yük bindirmeyin. Muhafaza kapakları hasar görebilir veya kırılabilir.

2. Üstyapının tutucusunu kanala (17) itin.
Diğer hatırlatmalar için lütfen ilgili taşıyıcı üstyapıların montaj talimatına bakın.
3. Her iki taraftaki muhafaza kapakçığını (12) yukarıya doğru kaldırın ve anahtar (3) ile kilitleyin.

Kapak profillerinin monte edilmesi

Herhangi bir taşıyıcı üstyapısı kullanılmıyorsa, rüzgar seslerini en aza indirmek için kapak profilleri (5) monte edilmelidir.

1. Kapak profillerini (5) ihtiyacınız olan uzunlukta kesin.
2. Kapak profillerini (5) monte edilen temel taşıyıcıların (1 ve 2) üzerine yerleştirin ve kanala doğru bastırın.

Sökülmesi

1. Her iki taraftaki muhafaza kapakçığının (12) kilidini anahtar (3) ile açın ve yukarıya doğru kaldırın.
2. Cıvataları (14), kol (16) yardımıyla sabitleme noktalarından (15) sökün.
3. Temel taşıyıcıyı araç tavanından çıkartın.
4. Muhafaza kapaklarını tamamen kapatın, aracın işletme talimatına bakın.

Hatırlatma

Temel taşıyıcıları temiz ve emniyetli bir yerde muhafaza edin. Mercedes-Benz, temel taşıyıcılar veya ray taşıyıcıları için taşıma ve saklama çantasını kullanmanızı tavsiye eder.



تحذير

قم بتركيب الحوامل الأساسية فقط على الطراز مرسيدس-بنز EQC، الطراز N293 ووفق دليل التركيب هذا.

وإلا فمن الممكن أن تتفك الحوامل الأساسية، التركيبات العلوية للحامل و/أو الحمولة من على السيارة وإصابتك أنت وأشخاص آخرين و/أو تُسبب أضرار مادية، كذلك لسيارتك.



تحذير

حمولة السقف تُتيح سطح تعرض للرياح أكبر وتؤدي لزيادة مركز نقل السيارة وبذلك تغيير أداء القيادة. مثلاً من الممكن أن يؤثر الوزن الإضافي على سقف السيارة بشكل سلبي على التأثير الفرمل، أداء القيادة في المنعطفات وقدرة تسارع السيارة.

لا تتجاوز لدها السبب أيضاً وبدون حمولة والحوامل الأساسية مركبة سرعة قصوى بمقدار 130 كم/ساعة وقم بالقيادة بحذر شديد دائماً.

قم بموانمة قيادتك دائماً لطُروف الشوارع وحركة المرور والطقس وقم بالقيادة خاصة بشكل حذر عندما تسير مع حمل على السقف.



تحذير

من الضروري الحرص على حمولة السقف القصوى والوزن الإجمالي للسيارة المسموح به أيضاً عند استخدام التركيبات العلوية للحامل (صندوق السقف، حامل ألواح التزلج إلخ). وإلا فمن الممكن أن تتفك الحوامل الأساسية، التركيبات العلوية للحامل و/أو الحمولة من على السيارة وإصابتك أنت وأشخاص آخرين و/أو تُسبب أضرار مادية، كذلك لسيارتك.

عند تجاوز الوزن الإجمالي المسموح به قد تتأثر سلامة القيادة بشكل سلبي، وقد تزداد خصائص القيادة وكذلك أداء التوجيه والفرملة سوءاً بشكل ملحوظ. إطارات مُحملة بشكل زائد قد تسخن كثيراً وتتفجر نتيجة لذلك. يوجد خطر وقوع حادث!

حافظ دائماً مع الحمولة بما في ذلك ركاب السيارة على الوزن الإجمالي المسموح به للسيارة.

قد لا يتم فتح السقف المتحرك والحوامل الأساسي مُركباً. لتهوية المقصورة الداخلية يمكنك رفع السقف المتحرك. ينخفض السقف المتحرك عند ملامسة الحامل الأساسي المُصرح به من قبل مرسيدس-بنز بعض الشيء، ولكن يبقى مرفوعاً في الخلف.

تأكد أنه في التركيبات العلوية لحامل القضبان المُركبة (صندوق السقف، حامل ألواح التزلج إلخ) باب المؤخرة مفتوح بالكامل.

احرص على مراعاة مقاييس السيارة المُتغيرة من خلال الحامل الأساسي المُركب.

لا تسير في السيارة والحوامل الأساسية مُركبة في شارع غسل السيارات.

لدواعي السلامة ولتوفير استهلاك الوقود يجب فك الحوامل الأساسية عند عدم الاستخدام من على السيارة.

تأكد من توزيع متساو لحمولة السقف فوق جميع الحوامل الأساسية.

ألف مبروك لشرائك الحامل الأساسي من مرسيدس-بنز الأصلي الجديد. نتمنى لك المزيد من المتعة والفرحة عند الاستخدام.

سريان المفعول

دليل التركيب هذا للحوامل الأساسية مصرح به لسيارة مرسيدس-بنز EQC، الطراز N293. الحوامل الأساسية تُستخدم لنقل حمولة على سقف السيارة. لتثبيت الحمولة توجد ضرورة بشكل إضافي للحوامل الأساسية كذلك لتركيبات علوية للحامل مناسبة (صندوق السقف، مُبت ألواح التزلج وإلخ). تنصحك شركة مرسيدس-بنز لدواعي السلامة، فقط استخدام الملحق المُصرح به لمرسيدس-بنز في إطار الحامل الأساسي هذا.

أجزاء منفردة

- (1) الحامل الأساسي في الأمام
- (2) الحامل الأساسي في الخلف
- (3) المفتاح (قطعتين)
- (4) العدة
- (5) قطعة الغطاء (قطعتين)

أماكن التمييز

- (6) مكان التركيب في الأمام يساراً
- (7) مكان التركيب في الخلف يساراً

المواصفات الفنية

الوزن الصافي للحامل الأساسي:	5,8 كجم
حمل السقف المسموح به:	75 كجم
الحمولة القصوى على الحوامل الأساسية:	69,2 كجم
عرض الحامل الأساسي القابل للاستعمال:	940 مم
ارتفاع تركيب الحوامل الأساسية ^a :	115 مم
^a . الارتفاع الإضافي للحامل الأساسي، الذي يجب احتسابه لإرتفاع السيارة.	

إرشادات عامة

يجب اتباع كل خطوة عمل لدليل التركيب، إرشادات التحذير، إرشادات السلامة العامة والإرشادات بشكل دقيق.

في حالة ظهور صعوبات عند التركيب رجاءً توجه لورشة فنية متخصصة. تنصحك شركة مرسيدس-بنز لهذا الغرض بمركز خدمة مرسيدس-بنز.

تم الاحتفاظ بتغييرات التفاصيل التقنية بما يتعلق في صور دليل التركيب.

تم دمج رقم المفتاح في المفتاح. رجاءً قم بتسجيل الرقم هنا لإمكانية طلب لاحق.

إرشاد تركيب للتركيبات العلوية للحامل

عند استخدام التركيبات العلوية للحامل يوصى بتركيب قضبان الغطاء (5) أسفل التركيبات العلوية للحامل. هذا يُستخدم لتحسين راحة الضجيج. لهذا الغرض احرص على إرشادات التركيب الخاصة في دليل تركيب التركيبات العلوية للحامل من مرسيدس-بنز الخاص بك. تحصل على المعلومات لهذا الغرض في مركز خدمة مرسيدس-بنز الخاص بك.

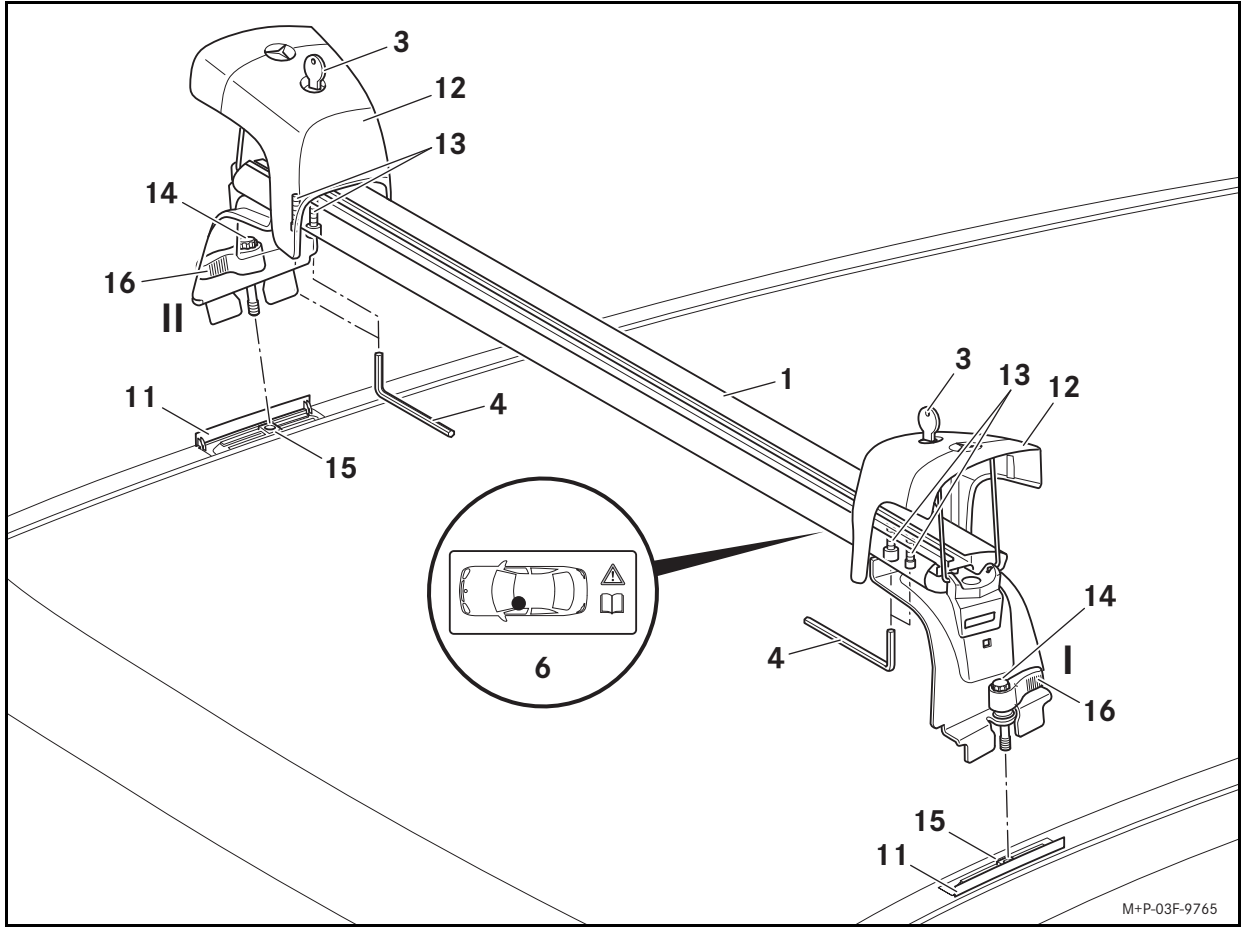

التركيب

تحذير

افحص الحوامل الأساسية قبل كل رحلة وأيضاً أثناء الرحلة لمسافات طويلة من حيث الثبات. قم بشد المسامير (14) بواسطة الأذرة (16) عند الضرورة. قم بتكرار هذا الفحص تبعاً لخصائص مسار السير في فترات منتظمة، وعلى أبعاد حد بعد 2500 كم من الاستخدام المستمر. لا تستخدم مواد تشحيم على مسامير الحامل الأساسي. من الممكن أن تتحرر المسامير بشكل تلقائي ومن الممكن أن تتحرر الحوامل الأساسية مع التركيبات العلوية للحامل والحمولة من على السيارة وإصابتك أنت وأشخاص آخرين و/أو تُسبب أضرار مادية، كذلك لسيارتك. لا تستخدم الحوامل الأساسية أو تركيبات علوية متضررة أو معطلة. وإلا فمن الممكن أن ينفك الحامل الأساسي مع التركيبات العلوية لحامل القضبان والحمولة من على السيارة وإصابتك أنت وأشخاص آخرين نتيجة لذلك و/أو تُسبب أضرار مادية، كذلك لسيارتك.

يتم توضيح التركيب/ الفك وفق الحامل الأساسي الأمامي (1). يجب القيام بتركيب/ فك الحامل الأساسي الخلفي (2) وفق ذلك.

قم بالتركيب بمساعدة شخص آخر.

1. افتح الأغطية (11) بالكامل، انظر دليل تشغيل السيارة.
2. افتح الأغطية (12) من كلتا الجهتين بواسطة المفتاح (3) وقم بطيها لأعلى.
3. قم بتحرير المسامير (13) بواسطة العدة (4) لفة واحدة.

هام!

4. ضع الحامل الأساسي (1) كما هو موضح في مكان التركيب في الأمام يساراً (6) على سقف السيارة بحيث تكون المسامير (14) تماماً فوق نقاط التثبيت (15).
5. اضغط الذراع (16) لأسفل وقم بشد ربط المسامير (14) يدوياً.
6. قم بتثبيت الذراع (16) بالمسامير (14). قم بشد المسامير (14) بمساعدة الذراع (16) بقوة اليد.
7. اضغط الذراع (16) لأسفل في الأوضاع I أو II، بحيث من الممكن طي الأغطية (12) لأسفل.

هام!

- تُستخدم الأذرة لشد المسامير. مع الوضع وتأمين الأقفال الصحيح للأغطية تُؤمن الحامل الأساسي ضد التحرير الذاتي.
8. قم بشد المسامير (13) بواسطة العدة (4).
 9. قم بطي الأغطية (12) في كلتا الجهتين إلى أسفل واغلقها بواسطة المفتاح (3).
 10. قم بتركيب الحامل الأساسي الخلفي (2) وفق ذلك.

تركيب قطع الأغطية

عند عدم استخدام تركيبات علوية لحامل القضبان، يجب تركيب قطع الأغطية (5) لخفض ضجيج الرياح.

1. قم بقص قطع الأغطية (5) وفق الطول الضروري.
2. ضع قطع الأغطية (5) على الحامل الأساسي المركب (1 و 2) واضغطها في الصامولة.

الفك

1. افتح الأغطية (12) من كلتا الجهتين بواسطة المفتاح (3) وقم بطيها لأعلى.
2. قم بفك المسامير (14) بواسطة الذراع (16) من نقاط التثبيت (15) للخارج.
3. قم بفك الحامل الأساسي من على سقف السيارة.
4. أغلق الأغطية بالكامل، انظر دليل تشغيل السيارة.

إرشاد

قم بتخزين الحوامل الأساسية بمكان نظيف وآمن. تنصحك شركة مرسيدس-بنز باستخدام حقيبة النقل والتخزين للحوامل الأساسية أو حوامل القضبان.

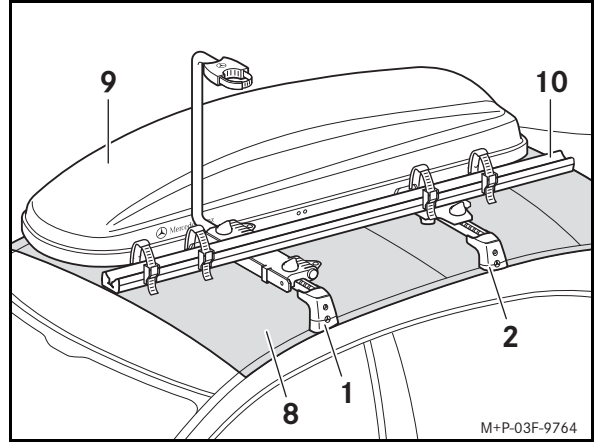

تقوم بتحديد الحمولة القصوى كما يلي (مثال):

حمل السقف المسموح به (8):	75 كجم
طرح الوزن الصافي للحامل الأساسي (2, 1):	5,8 كجم
طرح الوزن الصافي للتركيبات العلوية (9, 10):	19,2 كجم
الحمولة القصوى:	50 كجم

هام!

احرص على مراعاة حمولة سقف السيارة المسموح بها، انظر دليل تشغيل السيارة! يجب مراعاة تشريعات نقل المواد الخطيرة وكذلك جميع التشريعات الخاصة بالبلد في عمليات نقل على السقف. لا يجوز أن تخرج الحمولة عن المقياس المقرر لها القانوني أو يجب تمييزها بالشكل المعني.

تركيب التركيبات العلوية للحامل

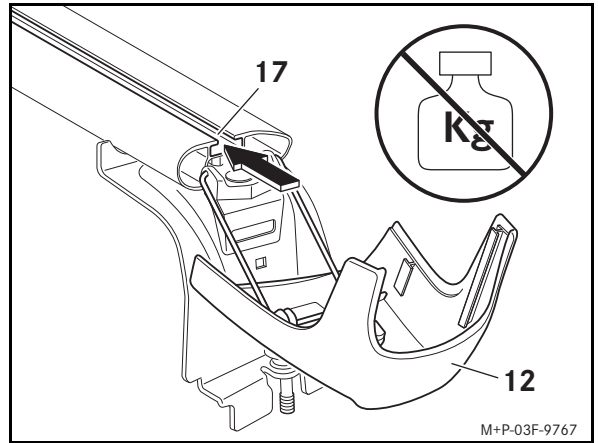

1. افتح الأغطية (12) على الحوامل الأساسية (1 و 2) بواسطة مفتاح (3) وقم بطيها لأسفل.
2. لا تقم بتحميل الأغطية المطوية لأسفل. من الممكن أن تتضرر أو تنكسر الأغطية.
3. رجاءً احصل على مزيد من الإرشادات من دليل التركيب المعني بالتركيبات العلوية للحامل.
3. قم بطي الأغطية (12) في كلتا الجهتين إلى أعلى، واغلقها بواسطة المفتاح (3).