



1 Allgemeine Hinweise und Montage

1.1 Allgemeine Hinweise

Hinweis

Bitte diese Anleitung sorgfältig durchlesen und die ACHTUNG- und Hinweisbeschreibungen beachten, bevor der „Rückenlehenschutz“ montiert wird.

ACHTUNG!

Keine elektrischen Bauteile, Leitungen oder die Lehnenabdeckung zum Einhängen der Befestigungshaken verwenden - Beschädigungsgefahr!

Der Rückenlehenschutz kann mit Gegenständen bis max. 0,750 kg befüllt werden.

Die Audi AG übernimmt keine Verantwortung bei Nichtbeachtung dieser Montageanleitung.

1.2 Montage des Rückenlehenschutzes am Fahrzeugsitz

Hinweis

Der Rückenlehenschutz kann auch an Supersportsitzen verwendet werden!

- Verschluss -1- des oberen Befestigungsbandes öffnen.
- Befestigungsband um die Kopfstütze legen und Verschluss -1- wieder verbinden, bis dieser hörbar einrastet.
- Übriges Band mittels Schlaufe -2- fixieren.

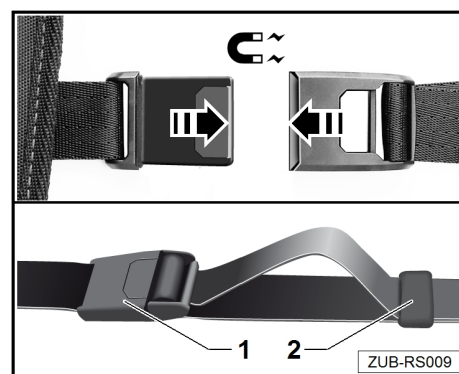

- Rückenlehenschutz -3- nach unten Aushängen lassen.





- Haltebänder mit Haken -5- an der unten liegenden Seite des Fahrzeugsitzes -4- befestigen.
- Wir empfehlen, zur besseren Orientierung eine Taschenlampe zu nutzen.

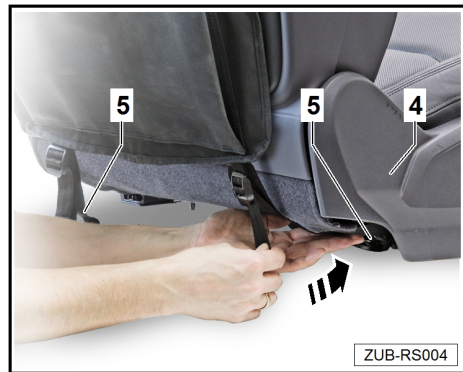

- Verwenden Sie zum Befestigen der Haltebänder mit Haken -5- nur die Verstärkungen des Sitzbezuges oder Spanndrähte des Sitzpolsters -rote Linien-.

⚠ ACHTUNG!

**Keine elektrischen Bauteile, Leitungen oder die Lehn-
enabdeckung zum Einhängen der Haken -5- bzw. zur Be-
festigung des Rückenlehenschutzes verwenden - Be-
schädigungsgefahr!**

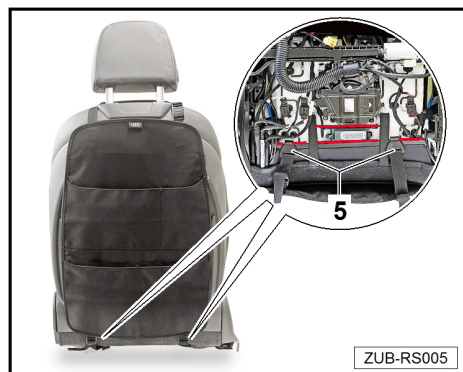

Positionierung des Rückenlehenschutzes

- Spannen Sie die Haltebänder mit Haken -5- unten möglichst gleichmäßig vor und ziehen Sie den Rückenlehenschutz -3- nach oben.
- Die Haltebänder mit Haken -5- müssen gleichmäßig vorgespannt sein.



- Spannen Sie das Befestigungsband -2- oben nach.
- Wiederholen Sie den Vorgang so oft, bis die gewünschte Position des Rückenlehenschutzes -3- erreicht ist.





1 General notes and installation

1.1 General notes

Note

Please read these instructions carefully and note the **WARNING** and **Note** descriptions before the “backrest protector” is installed.

WARNING

Do not use any electrical components, wiring or the backrest cover panel to connect the retaining hooks – risk of damage!

The backrest protector can be filled with objects weighing up to a maximum of 0.75 kg.

Audi AG shall not accept responsibility in the event of failure to comply with these installation instructions.

1.2 Installing the backrest protector on the vehicle seat

Note

- ◆ *Slacken/loosen all of the fastening straps on the backrest protector as far as possible.*
- ◆ *If the seat has an adjustable head restraint, set it to the highest position during installation. Return the head restraint back to the individually required position after installation.*
- ◆ *The backrest protector can also be used on Super Sport seats!*
- Open -1- the catch on the upper retaining strap.
- Secure the strap around the head restraint and reconnect the catch -1-, ensuring that it clicks into place.
- Use the loop -2- to fasten the remaining strap.
- Allow the backrest protector -3- hang down.

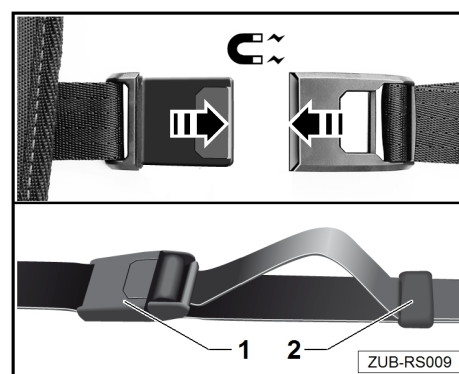



- Secure the retaining straps with hooks -5- to the bottom part of the vehicle seat -4-.
- We recommend using a torch to making positioning easier.

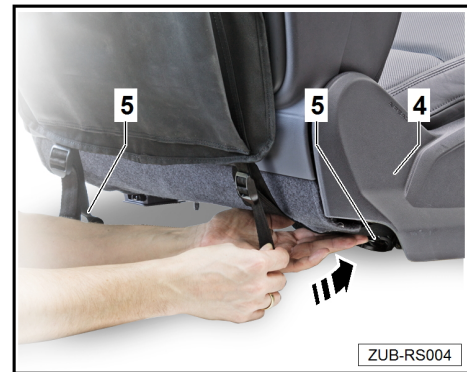

- To secure the retaining straps with hooks -5- use only the reinforcements on the seat cover or the tensioning wires on the seat padding -red lines-.



WARNING

Do not use any electrical components, wiring or the backrest cover panel to connect the hooks -5- or to secure the backrest protector – risk of damage!

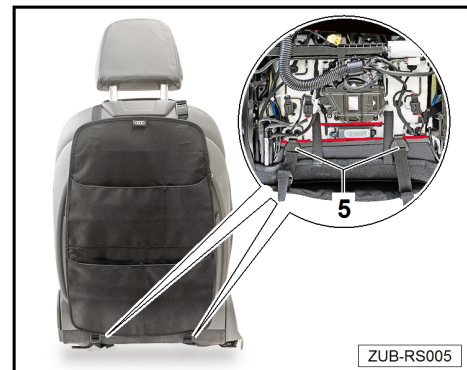

Positioning the backrest protector

- Tighten the retaining straps with hooks -5- by pulling them both downwards as evenly as possible and pull the backrest protector -3- upwards.
- The retaining straps with hooks -5- must be tightened evenly.



- Tighten the retaining strap -2- upwards.
- Repeat the process until the backrest protector -3- is in the required position.



1 Remarques générales et installation

1.1 Remarques générales

Nota

Veillez lire attentivement cette notice et respecter les instructions données aux paragraphes ATTENTION et Remarque avant de procéder à l'installation de la « protection de dossier ».

ATTENTION !

N'installez pas les crochets de fixation sur un composant électrique, un câble, ou une garniture de dossier : risque d'endommagement !

La protection de dossier peut supporter une charge allant jusqu'à 0,750 kg.

La société Audi AG décline toute responsabilité en cas de non-respect de la présente notice de montage.

1.2 Installation de la protection de dossier sur le siège

Nota

- ◆ *Desserrez autant que possible toutes les bandes de fixation de la protection de dossier.*
- ◆ *Si vous disposez d'un appuie-tête réglable, réglez-le toujours sur la plus haute position pour l'installation. Ensuite, remettez-le dans la position qui vous convient.*
- ◆ *Vous pouvez également utiliser la protection de dossier sur des sièges de voiture sportive !*
- Ouvrez la bande de fixation -1- supérieure.
- Faites passer la bande autour de l'appuie-tête et -1- refermez-la (vous devriez entendre un clic).
- Réglez la bande à l'aide de la bride -2-.
- Tendez la protection de dossier -3- en tirant vers le bas.

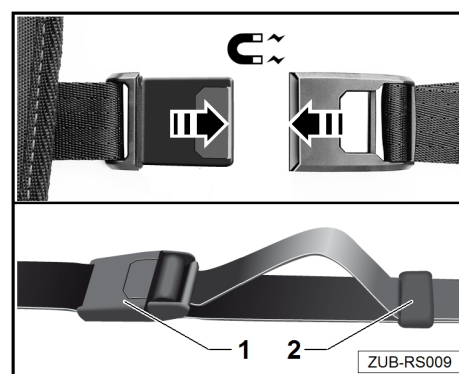



- Fixez les sangles de retenue avec les crochets -5- au niveau de la partie inférieure du siège -4-.
- Nous vous conseillons d'utiliser une lampe de poche pour mieux voir les différents éléments.



- Pour fixer les sangles de retenue à crochets -5-, n'utilisez que les renforts ou les fils tendeurs de la garniture -lignes rouges-.

⚠ ATTENTION !

N'installez pas les crochets de fixation -5- ou la protection de dossier sur un composant électrique, un câble, ou une garniture de dossier : risque d'endommagement !

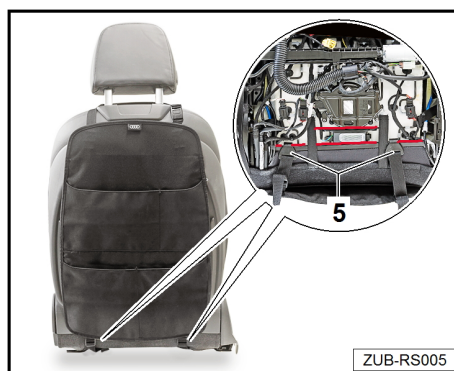

Positionnement de la protection de dossier

- Tendez les sangles de retenue à crochets -5- vers le bas et la protection de dossier -3- vers le haut.
- Les sangles de retenue à crochets -5- doivent être tendues de manière homogène.



- Serrez la bande -2- en tirant vers le haut.
- Répétez le processus jusqu'à trouver la position de la protection de dossier -3- qui vous conviendra.





1 Algemene aanwijzingen en montage

1.1 Algemene aanwijzingen

Aanwijzing

Lees deze handleiding aandachtig door en neem de beschrijvingen onder **ATTENTIE** en **OPMERKING** in acht, voordat u de 'rugleuningbescherming' gaat monteren.

ATTENTIE!

Gebruik geen elektrische onderdelen, kabels of de afdekking van de leuning om de bevestigingshaken in te haken - Gevaar voor beschadiging!

In de rugleuningbescherming kunnen voorwerpen met een maximaal gewicht van 0,750 kg worden geplaatst.

Audi AG aanvaardt geen aansprakelijkheid als deze montagehandleiding niet in acht is genomen.

1.2 Montage van de rugleuningbescherming op de autostoel

Aanwijzing

- ◆ Alle bevestigingsbanden van de rugleuningbescherming zo ver mogelijk los maken / ontspannen.
- ◆ Eventueel aanwezige verstelbare hoofdsteunen dienen voor de montage altijd in de hoogste stand te worden gezet. Vervolgens dienen de hoofdsteunen weer in de individuele, gewenste stand te worden gezet.
- ◆ De rugleuningbescherming kan ook worden gebruikt voor supersportstoelen!
- Sluiting -1- van de bovenste bevestigingsband openen.
- Bevestigingsband om de hoofdsteun leggen en de sluiting -1- weer vastmaken totdat deze hoorbaar vastklikt.
- Resterende bandlengte met de huls -2- vastzetten.
- Rugleuningbescherming -3- naar beneden laten hangen.

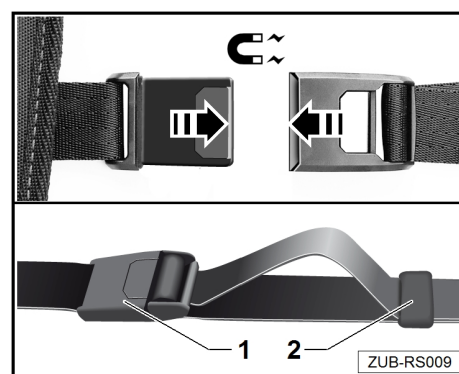



- Bevestigingsbanden met de haak -5- aan de onderzijde van de stoel -4- bevestigen.
- Voor een betere oriëntatie randen wij het gebruik van een zaklamp aan.



- Gebruik voor het bevestigen van de bevestigingsbanden met haak -5- alleen de verstevigingen van de stoelbekleding of de spandraden van het zitkussen -rode lijnen-.



ATTENTIE!

Gebruik geen elektrische onderdelen, kabels of de leuningafdekking om de bevestigingshaken in te haken -5- resp. om de rugleuningbescherming te bevestigen - Gevaar voor beschadiging!



Positionering van de rugleuningbescherming

- Span de bevestigingsbanden met haak -5- aan de onderzijde zo gelijkmatig mogelijk voor en trek de rugleuningbescherming -3- naar boven.
- De bevestigingsbanden met haak -5- moeten gelijkmatig voorgespannen zijn.

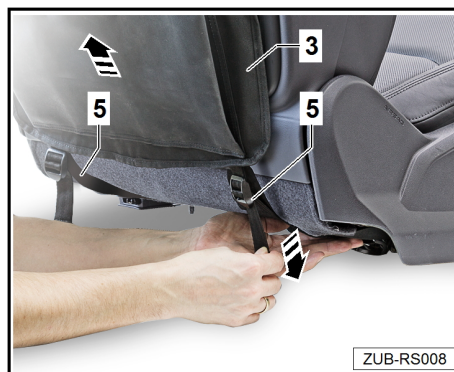

- Span de bevestigingsband -2- boven na.
- Herhaal de procedure net zo lang totdat de gewenste positie van de rugleuningbescherming -3- is bereikt.





1 Allmän information och montering

1.1 Allmän information

Observera

Läs noga igenom denna instruktion och läs texten under OBSERVERA! och anmärkningsbeskrivningarna innan du monterar "ryggstödsskyddet".

VARNING!

Använd inga elektriska komponenter, ledningar eller ryggstödsklädseln till att haka fast fästkro-karna – risk för skador!

Ryggstödsskyddet kan fyllas med föremål på upp till max. 0,750 kg.

Audi AG tar inget ansvar om instruktionerna i den här monteringsanvisningen inte följs.

1.2 Montera ryggstödsskyddet på fordons-sätet

Observera

- ◆ Slacka/lossa alla fästband på ryggstödsskyddet så mycket som möjligt.
- ◆ Om det finns ett justerbart nackstöd ska detta alltid ställas in i översta läget inför monteringen. Efteråt kan nackstödet ställas in till lämpligt läge igen.
- ◆ Ryggstödsskyddet kan även användas på supersportsäten.
 - Öppna låset -1- på det övre fästbandet.
 - Lägg fästbandet runt nackstödet och stäng låset -1- igen så att det hörs att det hakar i.
 - Fixera överblivet band med öglefästet -2-.
 - Låt ryggstödsskyddet -3- hänga ned.

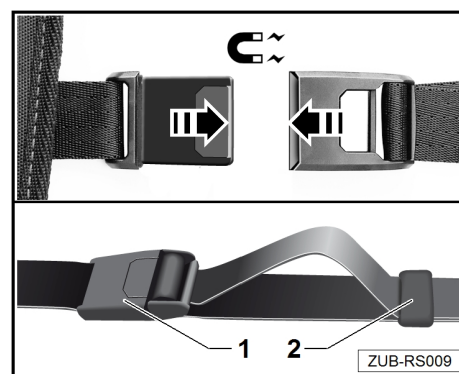



- Fäst hållarremmarna med krokarna -5- på undersidan av fordonssätet -4-.
- Vi rekommenderar att du använder en ficklampa så att du ser bättre.

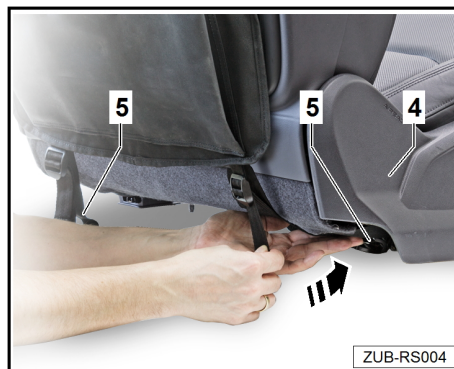

- Använd bara sätesklädselns förstärkningar eller sittdynans spännrådar -röda streck- när du fäster hållarremmarna med krokarna -5-.



WARNING!

Använd inga elektriska komponenter, ledningar eller ryggstödsklädseln till att haka fast krokarna -5- eller till att fästa ryggstödsskyddet – risk för skador!

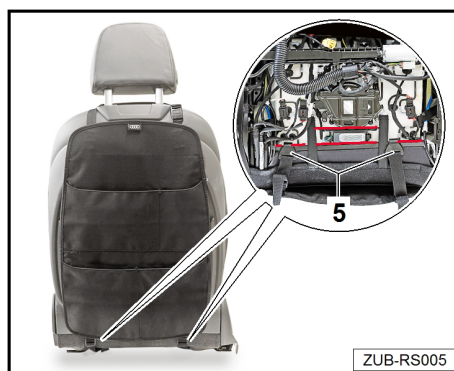

Justera ryggstödsskyddets läge

- Spänn åt hållarremmarna med krokarna -5- så mycket det går nedtill och dra ryggstödsskyddet -3- uppåt.
- Hållarremmarna med krokarna -5- måste vara jämnt åtspända.



- Efterspänn fästbandet -2- upptill.
- Upprepa proceduren tills önskat läge för ryggstödsskyddet -3- har uppnåtts.





1 Notas generales y montaje

1.1 Indicaciones generales

Aviso

Lea detenidamente estas instrucciones y tenga en cuenta las descripciones de **ATENCIÓN** y **aviso** antes de montar el "protector del respaldo".

¡ATENCIÓN!

No utilizar conexiones ni componentes eléctricos, ni la cubierta del respaldo para colgar ganchos de sujeción. Peligro de daños.

En el protector del respaldo se pueden guardar objetos de hasta un máx. de 0,750 kg.

AUDI AG no asume ninguna responsabilidad en caso de que no se respeten estas instrucciones de montaje.

1.2 Montaje del protector del respaldo en el asiento del vehículo

Aviso

- ◆ Destensar / aflojar tanto como sea posible todas las cintas de fijación que se encuentran en el protector del respaldo.
- ◆ Si el apoyacabezas es regulable, colocarlo siempre en la posición más elevada antes del montaje. A continuación, volver a colocar el apoyacabezas en la posición requerida.
- ◆ El protector del respaldo se puede utilizar también en asientos superdeportivos.
- Abrir el cierre -1- de la cinta de fijación superior.
- Pasar la cinta de fijación alrededor del apoyacabezas y volver a unir el cierre -1- hasta que se oiga un clic.
- Fijar la cinta restante mediante el pasador -2-.
- Dejar caer el protector del respaldo -3- hacia abajo.

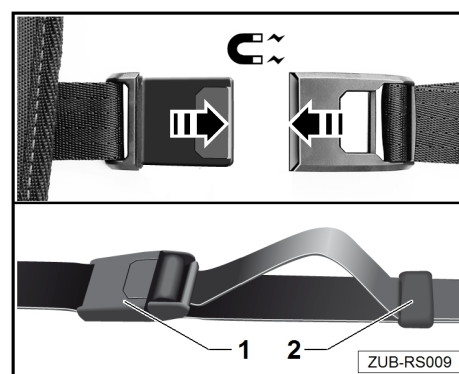



- Fijar las cintas de sujeción con gancho -5- a la parte inferior del asiento del vehículo -4-.
- Para una mejor orientación, se recomienda utilizar una linterna.



- Para fijar las cintas de sujeción con gancho -5-, utilizar solo los refuerzos de la funda del asiento o las mordazas de sujeción del tapizado del asiento -líneas rojas-.

⚠ ¡ATENCIÓN!

No utilizar conexiones ni componentes eléctricos, ni la cubierta del respaldo para colgar ganchos -5- o fijar el protector del respaldo. Peligro de daños.

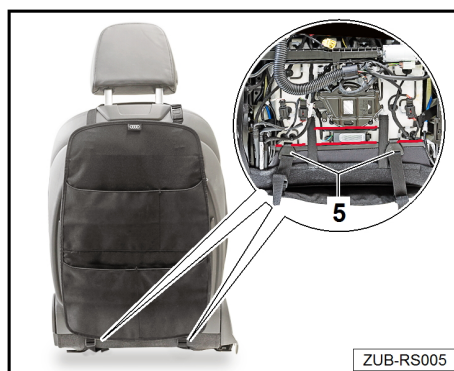

Colocación del protector del respaldo

- Pretensar las cintas de sujeción con gancho -5- en la parte inferior de la forma más equilibrada posible y tirar del protector del respaldo -3- hacia arriba.
- Las cintas de sujeción con gancho -5- deben quedar pretensadas de forma uniforme.

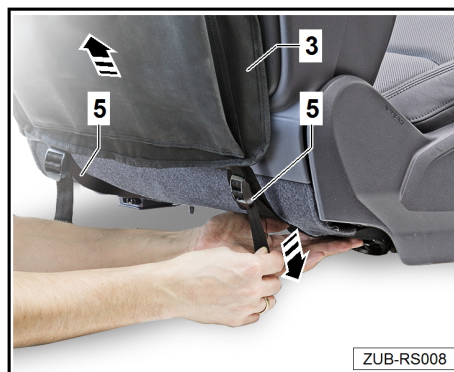

- Reajustar la tensión de la cinta de fijación -2- en la parte superior.
- Repetir el proceso hasta conseguir colocar el protector del respaldo -3- en la posición deseada.





1 Avvertenze generali e montaggio

1.1 Avvertenze generali

Avvertenza

Leggere attentamente queste istruzioni e rispettare i messaggi di **ATTENZIONE** e avvertenza prima di montare la "protezione per lo schienale".

ATTENZIONE!

Non utilizzare componenti elettrici, cavi o la copertura dello schienale del sedile per agganciare i ganci di fissaggio - Pericolo di danneggiamento!

La protezione per lo schienale può essere riempita con oggetti fino a max. 0,750 kg.

Audi AG non si assume alcuna responsabilità in caso di inosservanza delle presenti istruzioni per il montaggio.

1.2 Montaggio della protezione per lo schienale sul sedile della vettura

Avvertenza

- ◆ Allentare quanto più possibile tutti i nastri di fissaggio presenti sulla protezione per lo schienale.
- ◆ Se è presente un poggiatesta regolabile, al momento del montaggio regolarlo sempre sulla posizione più alta. Riportare quindi il poggiatesta nella posizione desiderata.
- ◆ La protezione per lo schienale può essere utilizzata anche sui sedili supersport!
- Aprire la chiusura -1- del nastro di fissaggio superiore.
- Disporre il nastro di fissaggio intorno al poggiatesta e agganciare di nuovo la chiusura -1- fino a percepirne l'innesto in sede.
- Fissare il nastro rimanente tramite il passante -2-.
- Lasciar pendere verso il basso la protezione per lo schienale -3-.

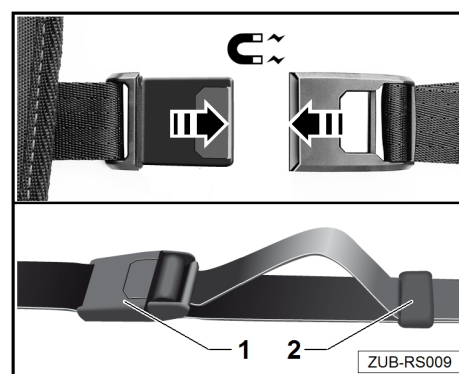



- Fissare le cinghiette di ritegno con i ganci -5- sul lato inferiore del sedile -4-.
- Per un miglior orientamento, consigliamo di utilizzare una torcia.



- Per fissare le cinghiette di ritegno con i ganci -5- utilizzare soltanto i rinforzi della fodera del sedile o i fili metallici dell'imbottitura del sedile -linee rosse-.

⚠ ATTENZIONE!

Per innestare i ganci -5- e/o per fissare la protezione per lo schienale non utilizzare componenti elettrici, cavi o la copertura dello schienale del sedile - Pericolo di danneggiamento!



Posizionamento della protezione per lo schienale

- Tensionare in egual modo le cinghiette di ritegno con i ganci -5- in basso, quindi tirare verso l'alto la protezione per lo schienale -3-.
- Le cinghiette di ritegno con i ganci -5- devono essere tensionate in egual modo.

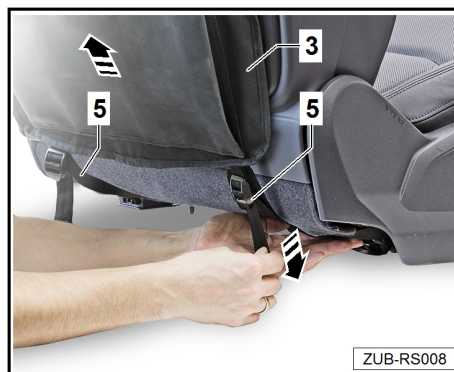

- Serrare il nastro di fissaggio -2- in alto.
- Ripetere la procedura fino a raggiungere la posizione desiderata della protezione per lo schienale -3-.





1 Všeobecné pokyny a montáž

1.1 Všeobecné pokyny

Poznámka

Před zahájením montáže „chrániče opěradla“ si pečlivě přečtěte tento návod, pozornost věnujte všem bezpečnostním upozorněním a pokynům.

POZOR!

K zavěšení upevňovacích háčků nepoužívejte žádné elektrické součástky, kabely nebo kryt opěradla – nebezpečí poškození!

Chráníč opěradla lze plnit předměty do max. hmotnosti 0,750 kg.

Společnost Audi AG neodpovídá za škody vzniklé nedodržením tohoto montážního návodu.

1.2 Montáž chrániče opěradla na automobilovém sedadle

Poznámka

- ◆ Všechny upevňovací popruhy, nacházející se na chrániči opěradla, co možná nejvíce uvolněte/povolte.
- ◆ Je-li k dispozici nastavitelná opěrka hlavy, před montáží ji vždy nastavte do nejvyšší polohy. Poté opěrku hlavy znovu uveďte do individuálně požadované polohy.
- ◆ Chráníč opěradla lze použít také u supersportovních sedadel!
- Otevřete uzávěr -1- horního upevňovacího popruhu.
- Upevňovací popruh vedte kolem opěrky hlavy a uzávěr -1- znovu uzavřete tak, aby se slyšitelně zajistil.
- Přebytečný popruh zafixujte pomocí smyčky -2-.
- Chráníč opěradla -3- nechte vyvěsit směrem dolů.

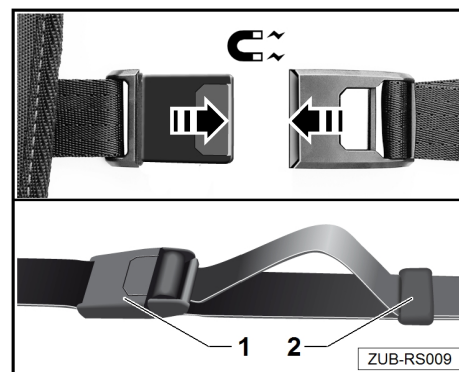



- Přidržovací popruhy s háčky -5- upevněte na spodní straně automobilového sedadla -4-.
- Doporučujeme vám, abyste pro lepší orientaci použili ruční svítilnu.



- K upevnění přidržovacích popruhů s háčky -5- použijte pouze vyztužení potahu sedadla nebo napínací dráty sedáku -viz červené linie-.

⚠ POZOR!

K zaháknutí háčků nepoužívejte elektrické součástky, kabely nebo kryt opěradla, -5- resp. upevnění chrániče opěradla – nebezpečí poškození!



Polohování chrániče opěradla

- Předepněte přidržovací popruhy s háčky -5- dole pokud možno rovnoměrně a stáhněte chráníč opěradla -3- nahoru.
- Přidržovací popruhy s háčky -5- musejí být rovnoměrně předepnuté.



- Dodatečně napněte upevňovací popruh -2- nahore.
- Postup opakujte, dokud nedosáhnete požadované polohy chrániče opěradla -3-.





1 一般的な注意および取付け

1.1 一般的な注意

i 注:

“バックレスト プロテクター”を取り付ける前に、本説明書をよくお読みになり、注意事項に従ってください。

⚠ 警告!

固定フックの取付けに、電気部品、電気ケーブルまたはバックレスト カバーを使用しないでください - 損傷の危険があります。

このバックレスト プロテクターは、最大 0.750 kg の物を入れることができます。

この取付説明書に反した場合に対しては、Audi AG は責任を負いかねます。

1.2 車両シートへのバックレスト プロテクターの取付け

i 注:

- ◆ バックレスト プロテクターに付いているすべての固定ベルトを最大まで緩めます。
- ◆ ヘッドレストが調整可能な場合は、必ずヘッドレストを一番高いポジションにして取り付けます。取り付けた後に、ヘッドレストを再び個々の必要なポジションに戻します。
- ◆ このバックレスト プロテクターは、スーパースポーツシートでも使用できます。
- 上部の固定ベルトのロック -1- を開きます。
- 固定ベルトをヘッドレストにかけ、ロック -1- がカチッと音をたててかみ合うまで、再びロックを接続します。
- その他のベルトをストラップ -2- で固定します。
- バックレスト プロテクター -3- を下ろします。

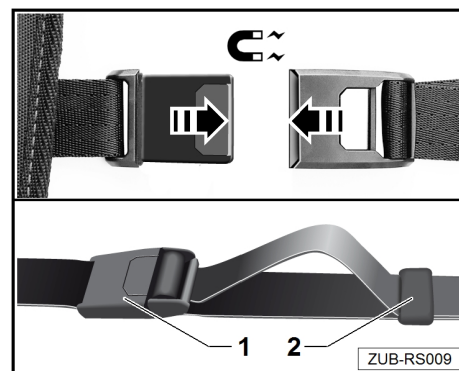



- フック付きリテイニング ストラップ -5- を座席 -4- の下側に固定します。
- 懐中電灯を使うと、取り付けやすくなります。

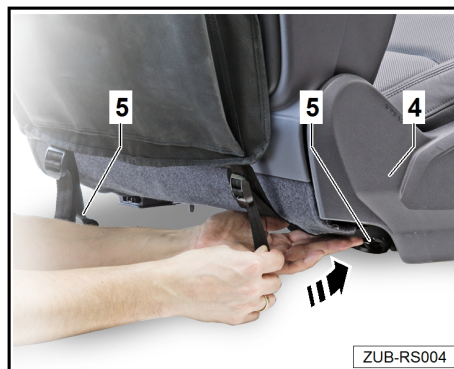

- フック付きリテイニング ストラップ -5- を固定する際には、シートカバーの補強材またはシート クッションのテンション ワイヤー -赤いライン- のみを使用してください。

⚠ 警告!

フック -5- の取付けまたはバックレスト プロテクターの固定に、電気部品、電気ケーブルまたはバックレスト カバーを使用しないでください - 損傷の危険があります。

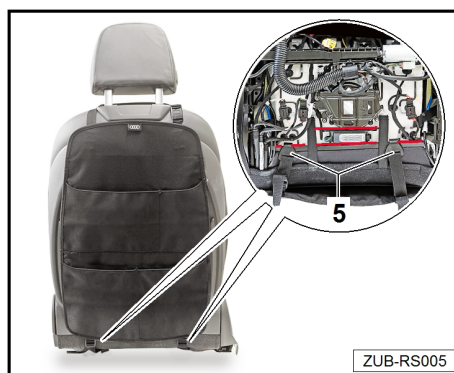

バックレスト プロテクターの位置決め

- フック付きリテイニング ストラップ -5- をできるだけ均等に下方へ引っ張り、バックレスト プロテクター -3- を引き上げます。
- フック付きリテイニング ストラップ -5- は、均等に引っ張ってください。

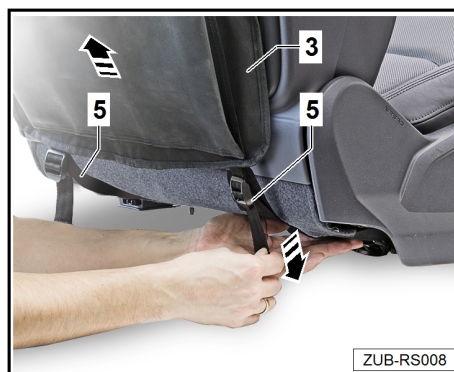

- 固定ベルト -2- を上方へ引っ張ります。
- バックレスト プロテクター -3- が希望するポジションになるまで、この作業を繰り返してください。



1 Общие указания и установка

1.1 Общие указания

Указание

Перед установкой „защитного чехла спинки сиденья“ внимательно прочтите данное руководство. Во время работы соблюдайте указания с отметками «ВНИМАНИЕ» и «Указание».

ВНИМАНИЕ!

Запрещается цеплять крепежные крюки за электрические детали, провода и обивку сиденья — опасность повреждения!

В карманы защитного чехла для спинки сиденья можно помещать предметы общей массой до 0,750 кг.

Компания Audi AG не несет ответственности за ущерб, вызванный несоблюдением указаний данного руководства по монтажу.

1.2 Установка защитного чехла для спинки сиденья на сиденье

Указание

- ◆ Вытяните все ленты крепления защитного чехла для спинки сиденья на максимальную длину / освободите их из зажимов.
- ◆ При наличии регулируемого подголовника установите его на время монтажа в самое верхнее положение. После монтажа верните подголовник в обычное положение.
- ◆ Защитный чехол для спинки сиденья можно устанавливать на сиденья Super sport!
- Откройте замок -1- верхней ленты крепления.
- Протяните ленту крепления вокруг подголовника и снова закройте замок -1- таким образом, чтобы при фиксации был слышен щелчок.
- Зафиксируйте свободный конец ленты петлей -2-.

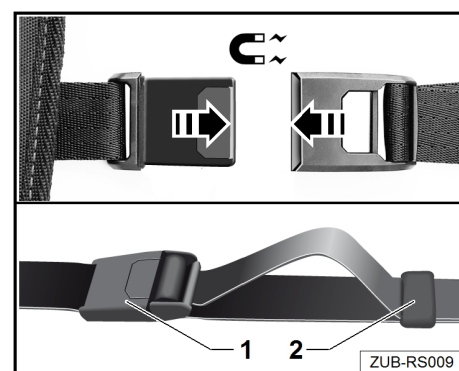



- Расправьте защитный чехол для спинки сиденья -3- с задней стороны спинки сиденья.



- Закрепите крючки -5- натяжных лент с нижней стороны сиденья -4-.
- Мы рекомендуем использовать фонарик, чтобы упростить ориентацию.



- Для фиксации натяжных лент с крючками -5- рекомендуется использовать только крепления обивки сиденья или натяжные тросики подушки сиденья -красные линии-.

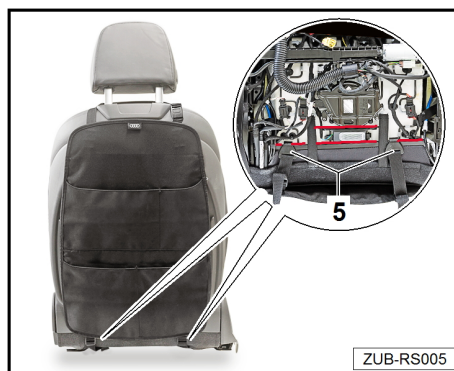

⚠ ВНИМАНИЕ!

Запрещается цеплять крепежные крючки -5- и использовать для фиксации защитного чехла для спинки сиденья электрические детали, провода и обивку сиденья — опасность повреждения!

Размещение защитного чехла для спинки сиденья

- По возможности симметрично закрепите натяжные ленты крючками -5- с нижней стороны сиденья и натяните защитный чехол для спинки сиденья -3- движением вверх.
- Натяжение лент с крючками -5- должно быть одинаковым.

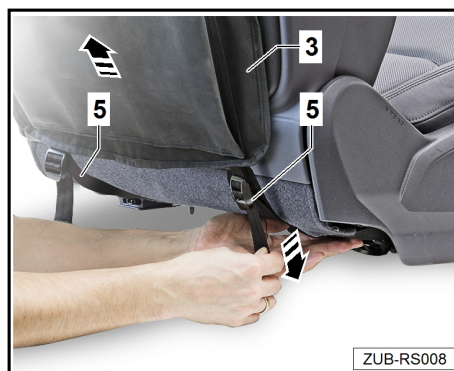

- Натяните ленту крепления -2- движением вверх.
- Повторите действия несколько раз таким образом, чтобы защитный чехол для спинки сиденья -3- оказался в требуемом положении.





1 Genel bilgiler ve montaj

1.1 Genel bilgiler

Not

Lütfen bu kılavuzu dikkatlice okuyun ve „sırtlık korumasını“ monte etmeden önce **DİKKAT** ve bilgi açıklamalarını dikkate alın.

DİKKAT!

**Elektrikli parçaları, kabloları veya sırtlık kapağını, sabitleme kancalarını takmak için kullanmayın .
Hasar tehlikesi!**

Sırtlık koruması maks. 0,750 kg ağırlığında nesnelere doldurulabilir.

Bu montaj kılavuzunun dikkate alınmaması durumunda Audi AG firması herhangi bir sorumluluk kabul etmez.

1.2 Sırtlık korumasının araç koltuğuna montajı

Not

- ◆ Sırtlık korumasında bulunan tüm sabitleme kayışlarını mümkün olduğunca gevşetin.
- ◆ Ayarlanabilir bir koltuk başlığı varsa bunu montaj sırasında daima en yüksek konuma yerleştirin. Ardından kafa başlığını duruma göre gereken konuma getirin.
- ◆ Sırtlık koruması süper spor koltuklarda da kullanılabilir!
 - Üst sabitleme kayışının kilidini -1- açın.
 - Sabitleme kayışını koltuk başlığının etrafına yerleştirin ve kilidi -1- duyulabilir şekilde yerine oturana kadar tekrar bağlayın.
 - Kayışın artan kısmını kayış bağından geçirerek -2- sabitleyin.
 - Sırtlık korumasını -3- aşağıya sarkıtın.

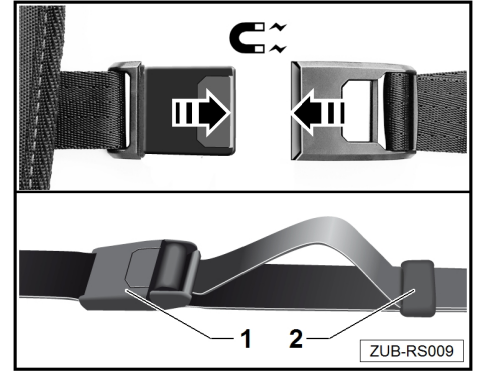



- Kancalı tutma kayışlarını -5- araç koltuğunun alt tarafına -4- sabitleyin.
- Sabitleyeceğiniz yeri daha rahat tespit etmek için el feneri kullanmanızı öneririz.



- Kancalı tutma kayışlarını sabitlemek için -5- yalnızca koltuk kaplamasının takviyelerini veya koltuk döşemesinin germe tellerini kullanın -kırmızı çizgiler-.

⚠ DİKKAT!

Kancaları takmak -5- ve sırtlık korumasını sabitlemek için elektrikli parçalar, kablolar veya sırtlık kapağını kullanmayın. Hasar tehlikesi!



Sırtlık korumasının konumlandırılması

- Kancalı tutma kayışlarını -5- mümkün olduğunca aşağıya eşit ölçüde gerdirin ve sırtlık korumasını -3- yukarı doğru çekin.
- Kancalı tutma kayışları -5- eşit ölçüde gerdirilmiş olmalıdır.

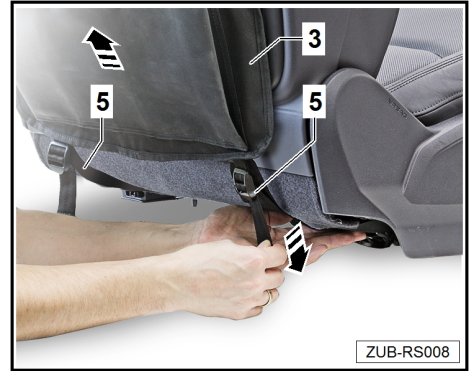

- Sabitleme kayışını -2- yukarı doğru gerdirin.
- Sırtlık koruması -3- istenen konuma gelene kadar işlemi tekrarlayın.





1 Ogólne wskazówki i montaż

1.1 Wskazówki ogólne

Wskazówka

Przed rozpoczęciem montażu „ochraniacza na fotel” należy uważnie przeczytać niniejszą instrukcję i zastosować się do zaleceń z oznaczeniami UWAGA, Ostrożnie i Wskazówka.

UWAGA!

Do zawieszenia haków mocujących nie stosować żadnych elementów elektrycznych, przewodów lub osłon oparcia – niebezpieczeństwo uszkodzenia!

Ochraniacz na fotel może być wypełniony przedmiotami o wadze sięgającej 0,750 kg.

Firma Audi AG nie ponosi odpowiedzialności za uszkodzenia powstałe na skutek nieprzestrzegania instrukcji montażu.

1.2 Montaż ochraniacza na fotel

Wskazówka

- ◆ Maksymalnie poluzować wszystkie taśmy mocujące znajdujące się na ochraniaczu na fotel.
- ◆ Jeżeli występuje regulowany zagłówek, podczas montażu należy go zawsze ustawiać w najwyższej pozycji. Później ponownie ustawić zagłówek w wymaganym położeniu.
- ◆ Ochraniacz fotela można również stosować na siedzeniach sportowych!
- Otworzyć zapięcie -1- górnej taśmy mocującej.
- Umieścić taśmę mocującą wokół zagłówka i ponownie połączyć zapięcie -1-, aż zaskoczy ono w słyszalny sposób.
- Pozostałą taśmę przymocować za pomocą pętli -2-.
- Ochraniacz na fotel -3- rozłożyć ku dołowi.

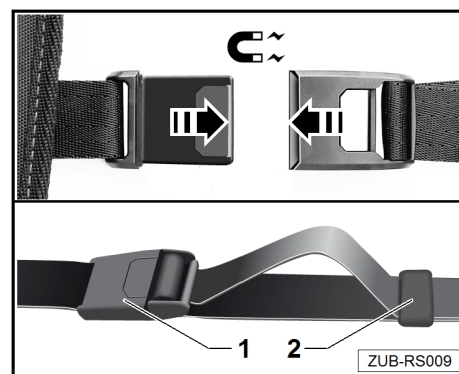



- Taśmy mocujące z haczykami -5- przymocować na dole siedzenia -4-.
- W celu lepszej orientacji zalecamy korzystanie z latarki.



- Do przymocowania taśm mocujących z haczykami -5- zastosować wyłącznie wzmocnienia pokrowców siedzeń lub ciągnoc druciane tapicerki siedzenia -czerwone linie-.

⚠ UWAGA!

Do zawieszenia haków mocujących -5-lub mocowania ochraniacza na fotel nie stosować żadnych elementów elektrycznych, przewodów lub osłon oparcia – niebezpieczeństwo uszkodzenia!



Ustawianie ochraniacza na fotel

- Maksymalnie naprężyć taśmy mocujące z haczykami -5- na dole i pociągnąć ochraniacz na fotel -3- do góry.
- Taśmy mocujące z haczykami -5- muszą być równomiernie naprężone.



- Naciągnąć taśmę mocującą -2- u góry.
- Powtarzać proces tak często, aż uzyskane zostanie wymagane położenie ochraniacza na fotel -3-.



1 Γενικές υποδείξεις και τοποθέτηση

1.1 Γενικές υποδείξεις

Οδηγία

Διαβάστε προσεκτικά αυτές τις οδηγίες και λάβετε υπόψη τις περιγραφές ΠΡΟΣΟΧΗΣ και υποδείξης, προτού τοποθετήσετε το «προστατευτικό πλάτης καθίσματος».

ΠΡΟΣΟΧΗ!

Μην κρεμάτε τον γάντζο στερέωσης σε ηλεκτρικά εξαρτήματα, ηλεκτρικά καλώδια ή στο κάλυμμα της πλάτης καθίσματος - Κίνδυνος ζημιάς!

Μπορείτε να τοποθετήσετε μέσα στο προστατευτικό της πλάτης καθίσματος αντικείμενα με μέγιστο συνολικό βάρος 0,750 kg.

Η Audi AG δεν αναλαμβάνει καμία ευθύνη σε περίπτωση μη τήρησης αυτών των οδηγιών τοποθέτησης.

1.2 Τοποθέτηση του προστατευτικού της πλάτης καθίσματος στο κάθισμα του οχήματος

Οδηγία

- ◆ Χαλαρώστε όσο το δυνατό γίνεται όλους τους ιμάντες στερέωσης του προστατευτικού της πλάτης καθίσματος.
- ◆ Εάν υπάρχει ρυθμιζόμενο προσκέφαλο, ρυθμίζετε το πάντα όσο πιο ψηλά γίνεται κατά την τοποθέτηση. Μετά την τοποθέτηση, μπορείτε να το ρυθμίσετε ξανά στη θέση που θέλετε.
- ◆ Το προστατευτικό της πλάτης καθίσματος μπορεί να χρησιμοποιηθεί και για καθίσματα *supersport!*
- Ανοίξτε το μηχανισμό ασφάλισης -1- του επάνω ιμάντα στερέωσης.
- Περάστε τον ιμάντα στερέωσης γύρω από το προσκέφαλο και συνδέστε ξανά τον μηχανισμό ασφάλισης -1-, μέχρι να ακούσετε ότι έχει ασφαλίσει.
- Περάστε τον άλλο ιμάντα από τη θηλιά -2- και στερεώστε τον.

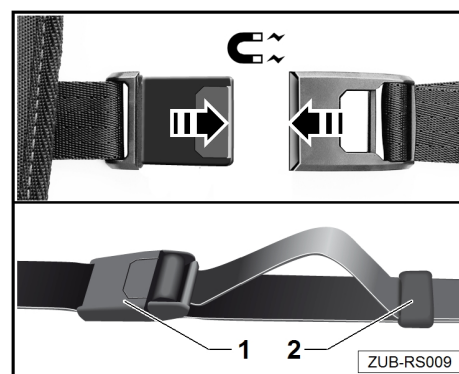



- Κρεμάστε το προστατευτικό της πλάτης καθίσματος -3-.



- Στερεώστε τους ιμάντες συγκράτησης με γάντζους -5- κάτω από το κάθισμα του οχήματος -4-.
- Για καλύτερο προσανατολισμό, συνιστάται να χρησιμοποιήσετε έναν φακό .



- Για να στερεώσετε τους ιμάντες συγκράτησης με γάντζους-5-, χρησιμοποιήστε μόνο τις ενισχύσεις που βρίσκονται στο κάλυμμα του καθίσματος ή τα σχοινιά σύσφιξης που βρίσκονται στην επένδυση του καθίσματος -κόκκινες γραμμές-.

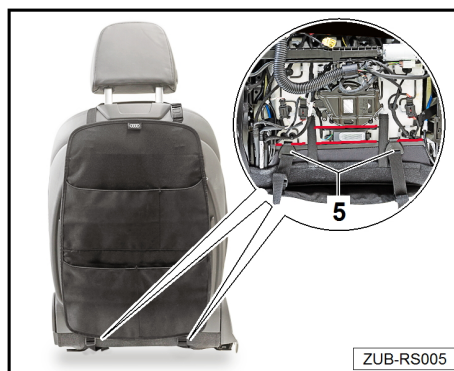

⚠ ΠΡΟΣΟΧΗ!

Μην κρεμάτε τον γάντζο -5- και μην στερεώνετε το προστατευτικό της πλάτης καθίσματος σε ηλεκτρικά εξαρτήματα, ηλεκτρικά καλώδια ή στο κάλυμμα της πλάτης καθίσματος - Κίνδυνος ζημιάς!

Τοποθέτηση του προστατευτικού της πλάτης καθίσματος

- Σφίξτε τους κάτω ιμάντες συγκράτησης με γάντζους -5- όσο το δυνατόν πιο ομοιόμορφα και τραβήξτε το προστατευτικό της πλάτης καθίσματος -3- προς τα επάνω.
- Οι ιμάντες συγκράτησης με γάντζο -5- πρέπει να συσφιγγονται όσο το δυνατόν πιο ομοιόμορφα.

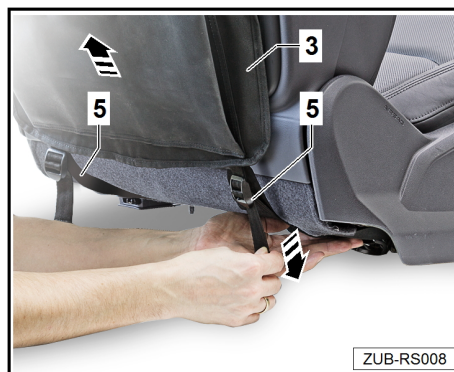



- Σφίξτε ξανά τον επάνω ιμάντα στερέωσης -2-.
- Επαναλάβετε τη διαδικασία, μέχρι να ρυθμίσετε το προστατευτικό της πλάτης καθίσματος -3- στην επιθυμητή θέση.





1 Indicações gerais e montagem

1.1 Notas gerais

Nota

Leia atentamente estas instruções e respeite as descrições de **ATENÇÃO** e de indicação, antes de montar o «organizador para encosto dos bancos».

ATENÇÃO!

Não utilizar quaisquer componentes elétricos, cabos ou o revestimento do encosto para encaixar os ganchos de fixação - perigo de danos!

O organizador para encosto dos bancos apenas suporta objetos até ao peso máx. de 750 g.

A Audi AG não assume qualquer responsabilidade em caso de inobservância deste manual de montagem.

1.2 Montagem do organizador para encosto dos bancos no banco no veículo

Nota

- ◆ Alivie a tensão de todas as fitas de fixação do organizador para encosto dos bancos o máximo possível.
- ◆ Se existir um encosto para a cabeça ajustável no banco, este deve ser colocado sempre na posição mais elevada, para depois instalar o organizador. Após a montagem, volte a colocar o encosto para a cabeça na posição pretendida.
- ◆ Também é possível utilizar o organizador para encosto dos bancos em bancos superdesportivos!
- Abra o fecho da fita de fixação-1- superior.
- Coloque a fita de fixação em torno do encosto para a cabeça e encaixar o fecho -1-, até este fechar de forma audível.
- Fixe a outra fita através do laço -2-.
- Coloque o organizador para encosto dos bancos -3- de modo a que este fique pendurado voltado o banco de trás.

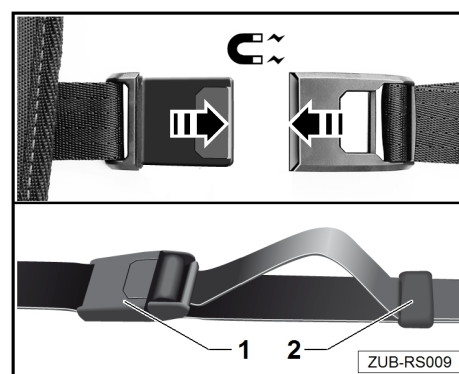



- Fixe as fitas de suporte através dos ganchos -5- na parte de baixo do assento do veículo -4-.
- Para uma melhor orientação, recomendamos que utilize uma lanterna de bolso.



- Para a fixação das fitas de suporte com os ganchos, -5-, utilize apenas os reforços do revestimento dos bancos ou fios tensores do estofado do banco -linhas vermelhas -.

⚠ ATENÇÃO!

Não utilizar quaisquer componentes elétricos, cabos ou o revestimento do encosto para encaixar os ganchos -5- ou para a fixação do organizador para encosto dos bancos - Perigo de danos!

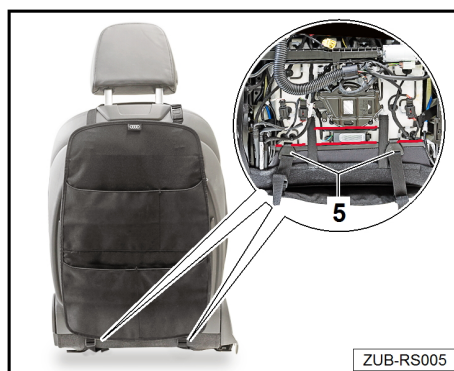

Posicionamento do organizador para encosto dos bancos

- Tensione previamente as fitas de suporte com os ganchos -5- de forma o mais uniforme possível, em baixo, e puxe o organizador para encosto dos bancos -3- para cima.
- As fitas de suporte com ganchos -5- têm de ser pré-tensionadas de forma uniforme.

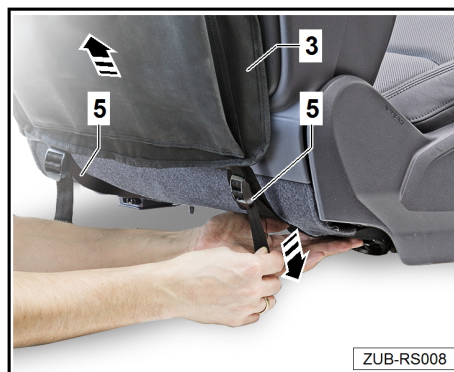

- Estique a fita de fixação para -2- cima.
- Repita o processo tantas vezes quanto necessário, até alcançar a posição pretendida do organizador para encosto dos bancos -3-.

