



Betriebsanleitung Fond Entertainment System
Rear Seat Entertainment System Operating
Instructions

Notice d'utilisation – Système multimédia arrière
Instrucciones de servicio del sistema de
entretenimiento del espacio posterior

Руководство по эксплуатации системы
развлечения пассажиров в задней части салона

뒷좌석 엔터테인먼트 시스템 사용 설명서

© 2021, Mercedes-Benz AG
Mercedesstr. 120, 70372 Stuttgart, Germany
Reprinting, translating and reproduction, in whole or in part,
are not permitted without our prior written consent.

2021/05
03F005-21



Mercedes-Benz

Deutsch	5	Hrvatski	301
English (United Kingdom).....	23	日本語	319
English (USA)	41	한국어.....	337
Français (France).....	61	Lietuvių k.....	353
Español	79	Latviešu valodā.....	371
Italiano	97	Norsk	389
Nederlands	115	Português.....	407
Ελληνικά	133	Polski	425
Русский	151	Română.....	443
Български език	171	Svenska	461
Français (Canada).....	189	Slovenčina	479
Česky	211	Slovenščina	497
Dansk	229	Türkçe.....	515
Eesti	247	Українська	533
Suomi.....	265	العربية.....	551
Magyar	283		

Symbolerklärung

WARNUNG

Ein Warnhinweis macht Sie auf mögliche Gefahren für Ihre Gesundheit oder Ihr Leben aufmerksam.

Umwelthinweis

Die Mercedes-Benz AG bekennt sich zu einem umfassenden Umweltschutz. Ziele sind der sparsame Einsatz der Ressourcen und ein schonender Umgang mit den natürlichen Lebensgrundlagen, deren Erhaltung Mensch und Natur dient.

! Ein so gekennzeichnete Text macht Sie auf die Gefahr von Material- und Funktionsschäden aufmerksam.

i Ein so gekennzeichnete Hinweis gibt Ihnen Ratschläge und weiterführende Informationen.

► Diese Aufzählungen erklären Ihnen die einzelnen Bedienschritte.

Bildschirmanzeigen sind in **dieser Schrift** gedruckt.

- Diese Aufzählungen zeigen Ihnen Auswahlmöglichkeiten auf.

Herzlichen Glückwunsch zu Ihrem neuen Mercedes-Benz Fond Entertainment System!.....	7
Sicherheit.....	8
Allgemeine Sicherheitshinweise	8
Störungsfreier Betrieb	8
Übersicht.....	9
Bedienelemente	9
Fernbedienung	9
Bildschirm	10
Bedienen im Detail	10
Bildschirm	10
Fernbedienung	12
Navigation im Menü	13
Kopfhörer	14
Grundeinstellungen	14
Datenquellen	15
Wiedergabe von Medien	15
Inhalte übertragen	17
Externe Geräte anschließen.....	18
Was tun, wenn... ..	18
Störungen.....	18
Technische Daten.....	18
Bildschirm	18
Kopfhörer-Buchse.....	18
Fernbedienung	19
Dateiformate	19
Produktinformationen	20
Konformitätserklärungen.....	21
RED	21

Herzlichen Glückwunsch zu Ihrem neuen Mercedes-Benz Fond Entertainment System!

Das Fond Entertainment System beinhaltet einen (Single-System) oder zwei Bildschirme (Dual-System). Es ermöglicht den Fondpassagieren sich während der Fahrt z. B. einen Film anzusehen. Die Fondpassagiere hören den Ton über Kopfhörer oder Bluetooth® Lautsprecher.

Machen Sie sich zuerst mit Ihrem Fond Entertainment System vertraut und lesen Sie diese Betriebsanleitung, bevor Sie das Fond Entertainment System in Betrieb nehmen. Befolgen Sie zu Ihrer eigenen Sicherheit die Anweisungen und Warnhinweise in dieser Betriebsanleitung. Eine Missachtung kann zu Schäden am System sowie zu Personenschäden führen.

Mercedes-Benz entwickelt sein Fond Entertainment System ständig weiter und behält sich deswegen Änderungen in Form, Ausstattung und Technik vor. Daher können Sie aus den Angaben, Abbildungen und Beschreibungen in dieser Betriebsanleitung keine Ansprüche ableiten.

Bitte bewahren Sie diese Betriebsanleitung bei der Fahrzeug-Betriebsanleitung auf.

In dieser Betriebsanleitung wird auf die Fahrzeug-Betriebsanleitung verwiesen. Bitte halten Sie diese bereit.

Wenn Sie weitere Fragen haben, wenden Sie sich bitte an einen Mercedes-Benz Servicestützpunkt.

Sicherheit

Allgemeine Sicherheitshinweise

WARNUNG

Widmen Sie Ihre Aufmerksamkeit vorrangig dem Verkehrsgeschehen.

Nehmen Sie als Fahrer während der Fahrt keine Einstellungen am Fond Entertainment System vor. Das Fond Entertainment System darf während der Fahrt nur von Fondpassagieren bedient werden, wenn diese dabei angeschnallt bleiben.

Achten Sie beim Betrieb des Fond Entertainment Systems mit Bluetooth® Lautsprechern darauf, dass eine ordnungsgemäße Lautstärke nicht überschritten wird, so dass insbesondere Außengeräusche stets ordnungsgemäß wahrgenommen werden können.

WARNUNG

Das Fond Entertainment System enthält keine Teile, die Sie warten können. Lassen Sie aus Sicherheitsgründen eventuelle Wartungsarbeiten ausschließlich in einer qualifizierten Fachwerkstatt durchführen. Mercedes-Benz empfiehlt Ihnen hierfür einen Mercedes-Benz Servicestützpunkt.

WARNUNG

Gießen oder sprühen Sie keine Flüssigkeiten über die Bildschirme des Fond Entertainment Systems. Dies könnte einen Brand oder einen Stromschlag zur Folge haben.

-  Achten Sie beim Umklappen der Fondsitzbank darauf, dass die Fondsitzbank nicht mit den Vordersitzen und den Bildschirmen des Fond Entertainment Systems kollidiert. Sonst könnten Sie die Bildschirme und/oder die Fondsitzbank beschädigen.

-  Beim Einstellen und Umklappen der Fahrzeugsitze mit montierten Bildschirmen kann es zur Kollision mit angrenzenden Bauteilen kommen. Stellen Sie den Fahrzeugsitz mit angemessener Vorsicht ein, um Sachschäden zu vermeiden.

-  Unterschiedliche Strahlungsquellen, wie z. B. Mobiltelefone können das Fond Entertainment System stören. Dadurch kann die Wiedergabequalität beeinträchtigt werden. Halten Sie die Anzahl an Strahlungsquellen im Fahrzeug möglichst gering.

Störungsfreier Betrieb

Hohe Temperaturen

Schützen Sie die Bildschirme vor andauernder direkter Sonneneinstrahlung.

-  Bei starker Erwärmung eines Bildschirms erfolgt eine Sicherheitsabschaltung.

Niedrige Temperaturen

Bei starken Temperaturschwankungen kann es im Inneren der Bildschirme zu Kondensation kommen. Dadurch kann die Funktionsfähigkeit beeinträchtigt werden. Schalten Sie die Bildschirme erst ein, wenn sie sich an die Umgebungstemperatur angepasst haben.

Übersicht

Bedienelemente

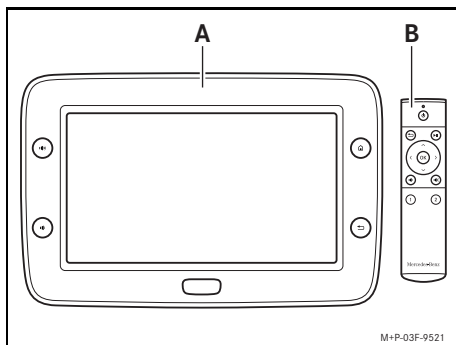

- (A) Bildschirm (1 Stück bei Single-System;
2 Stück bei Dual-System)
- (B) Fernbedienung (optional)

i Zum Anhören von Tonwiedergaben werden handelsübliche Bluetooth® Kopfhörer, Bluetooth® Lautsprecher oder kabelgebundene Kopfhörer benötigt. Bitte beachten Sie die Hinweise der Herstelleranleitungen. Bei der Verwendung von Headsets kann es zu Störungen in der Tonwiedergabe kommen.

i Das Fond Entertainment System darf ausschließlich nur in der Vorrüstung im Fahrzeug betrieben werden.

Fernbedienung

WARNUNG

Sichern Sie die Fernbedienung während der Fahrt in den vorhandenen Ablagen. Sonst können sie beispielsweise bei starkem Bremsen, bei schnellen Richtungsänderungen oder bei einem Unfall herumgeschleudert werden und dadurch Sie oder andere Personen verletzen.

i Eine Fernbedienung können Sie bei Ihrem Mercedes-Benz Servicestützpunkt erwerben.

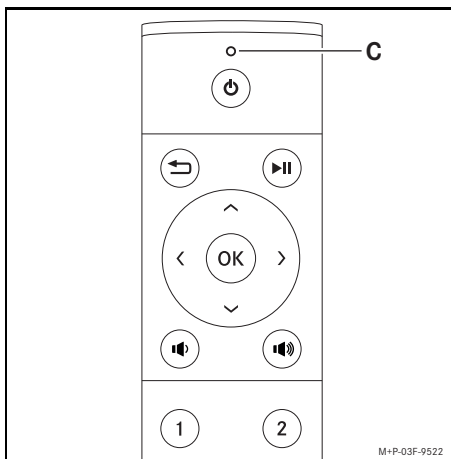

- (C) LED (rot/grün)
- Ausschalten
- Zurück
- Abspielen/Pause
- Navigationstasten im Bedienmenü
- Eingabe-Taste
- Lautstärke verringern
- Lautstärke erhöhen
- Aktivierung Bildschirm 1
- Aktivierung Bildschirm 2

i Zur störungsfreien Funktion muss die Fernbedienung aus weniger als 2 m Entfernung genau auf den gewünschten Bildschirm gerichtet werden.

Bildschirm

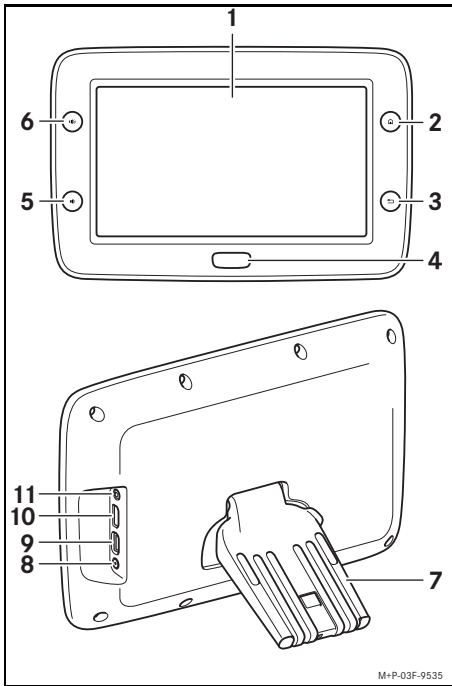

M+P-03F-9535

- (1) Touchscreen
- (2) Anzeige Hauptmenü
- (3) Zurück
- (4) Ein-/Ausschalten
- (5) Lautstärke verringern
- (6) Lautstärke erhöhen
- (7) Fuß
- (8) Kopfhörer-Buchse (3 poliger Klinkenstecker 3,5 mm)
- (9) USB-Buchse (Typ A)
- (10) HDMI-Buchse
- (11) Stromanschluss (12 V/1,5 A)

Bedienen im Detail

Bildschirm

WARNUNG

Überprüfen Sie die Bildschirme vor jeder Fahrt auf festen Sitz. Montieren Sie die Bildschirme bei Bedarf neu. Verwenden Sie keinen beschädigten Bildschirm.

Unsachgemäß montierte oder beschädigte Bildschirme können sich beispielsweise bei starkem Bremsen, bei plötzlichem Richtungswechsel oder bei einem Unfall lösen, umherschleudern und Insassen verletzen.

WARNUNG

Ein im Fahrzeug montierter Bildschirm kann die Insassen im Fond beispielsweise bei starkem Bremsen, plötzlichem Richtungswechsel oder einem Unfall verletzen!

Entfernen Sie daher die Bildschirme bei Nichtbenutzung aus dem Fahrzeug.

Bildschirm einstecken

- Entfernen Sie vor der Montage eines Bildschirms alle an den Holmen der Kopfstütze befestigten Produkte, wie z. B. Kleiderbügel.

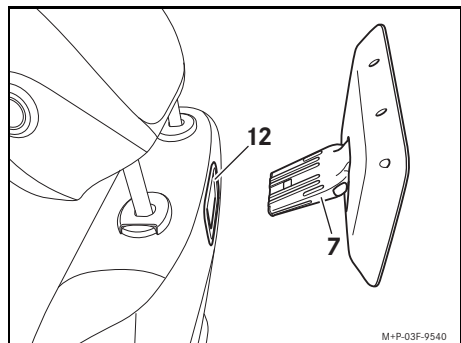

M+P-03F-9540

- Fuß (7) an die Blende der Vorrüstung (12) halten.

- i** Die Blende entriegelt beim Ansetzen des Fußes automatisch.
- Fuß (7) in die Vorrüstung (12) einstecken, bis er hörbar verrastet.

Bildschirm entnehmen

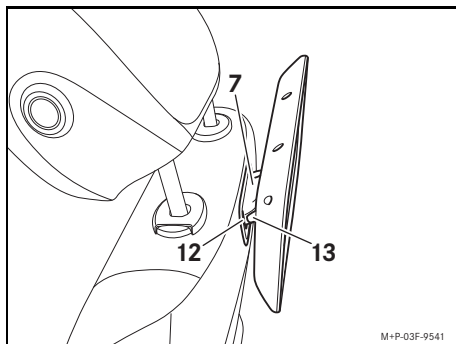

- Knopf (13) drücken und Fuß (7) aus der Vorrüstung (12) ziehen.

Bildschirm einschalten

- Schlüssel im Zündschloss des Fahrzeugs in Stellung 1 drehen, siehe Fahrzeug-Betriebsanleitung. Informationen für Fahrzeuge mit KEYLESS-GO entnehmen Sie bitte Ihrer Fahrzeug-Betriebsanleitung.
- Taste (4) am Bildschirm drücken, bis die seitlichen Icons leuchten. Der Bildschirm startet.
- Im Zuge der Inbetriebnahme des Fond Entertainment Systems oder nach einem Zurücksetzen auf Werkseinstellungen müssen
 - die Systemsprache ausgewählt und
 - der Geräte-Suchname festgelegt werden.
- i** Der Geräte-Suchname muss aus 3 bis 16 Zeichen bestehen und für die einzelnen Bildschirme unterschiedlich sein.



- i** Das Einschalten des Bildschirms ist über die Fernbedienung nicht möglich.
- i** Während eines Ladevorgangs erscheint das Symbol  in der Statusleiste oben links.

Bildschirm ausschalten

- **Bildschirm:** Taste (4) ca. 3 Sekunden drücken.
- **Fernbedienung:** Taste  ca. 3 Sekunden drücken.

Der Bildschirm wird ausgeschaltet. Die Medienwiedergabe wird abgebrochen und muss beim Einschalten neu gestartet werden.

WARNUNG

Wenn Sie Kinder unbeaufsichtigt im Fahrzeug lassen, können sie das Fahrzeug in Bewegung setzen, indem sie z. B.

- die Feststellbremse lösen
- das Automatikgetriebe aus der Parkstellung **P** schalten
- den Motor starten.

Zusätzlich können sie Fahrzeugausstattungen bedienen und sich einklemmen. Es besteht Unfall- und Verletzungsgefahr!

Nehmen Sie beim Verlassen des Fahrzeugs immer den Schlüssel mit und verriegeln Sie das Fahrzeug. Lassen Sie Kinder niemals unbeaufsichtigt im Fahrzeug.

- i** Die Bildschirme des Fond Entertainment Systems werden beim Ausschalten der Zündung des Fahrzeugs ebenfalls ausgeschaltet. Sie bleiben eingeschaltet, wenn der Schlüssel im Zündschloss des Fahrzeugs in Stellung 1 steht, siehe Fahrzeug-Betriebsanleitung. Informationen für Fahrzeuge mit KEYLESS-GO entnehmen Sie bitte Ihrer Fahrzeug-Betriebsanleitung.

Bildschirm in Standby-Modus

- ▶ **Bildschirm:** Taste (4) kurz drücken.
- ▶ **Fernbedienung:** Taste  kurz drücken. Der Bildschirm wird schwarz. Die Medienwiedergabe wird an der aktuellen Stelle angehalten.
- i** Durch einen erneuten Tastendruck wird der Bildschirm wieder eingeschaltet und die Medienwiedergabe kann fortgesetzt werden.

Bildschirm reinigen

WARNUNG

Gießen oder sprühen Sie keine Flüssigkeiten über die Bildschirme des Fond Entertainment Systems. Dies könnte einen Brand oder einen Stromschlag zur Folge haben.

Verwenden Sie zur Reinigung ein mit Wasser angefeuchtetes, weiches, fusselfreies Tuch.

Fernbedienung

- ▶ Im Zuge der Inbetriebnahme zunächst die Batterien in die Fernbedienung einsetzen.

Batterien wechseln

GEFAHR

Batterien enthalten giftige und ätzende Substanzen. Wenn Batterien verschluckt werden, kann es zu schweren inneren Verbrennungen innerhalb von zwei Stunden kommen.

Es besteht Lebensgefahr!

- ▶ Batterien für Kinder unzugänglich aufbewahren.
- ▶ Wenn die Abdeckung des Batteriefachs nicht sicher schließt, die Fernbedienung nicht mehr benutzen und von Kindern fernhalten.
- ▶ Wenn Batterien verschluckt wurden, unverzüglich ärztliche Hilfe in Anspruch nehmen.

GEFAHR

Wenn eine Batterie ins Feuer oder in einen heißen Ofen geworfen oder mechanisch gequetscht oder zerschnitten wird, kann dies zu einer Explosion führen.

Wenn eine Batterie in einer Umgebung mit extrem hohen Temperaturen belassen wird, kann dies zu einer Explosion oder zum Austreten von entflammaren Flüssigkeiten oder Gas führen.

Wenn eine Batterie einem extrem niedrigen Luftdruck ausgesetzt wird, kann dies zu einer Explosion oder zum Austritt von brennbarer Flüssigkeit oder Gas führen.

Schützen Sie Batterien vor extremen Umgebungsbedingungen sowie vor mechanischen Einwirkungen.

Umwelthinweis



Batterien enthalten Schadstoffe. Es ist gesetzlich verboten, sie zusammen mit dem Hausmüll zu entsorgen.

- ▶ Batterien umweltgerecht entsorgen. Entladene Batterien in einer qualifizierten Fachwerkstatt oder bei einer Rücknahmestelle für Altbatterien abgeben.

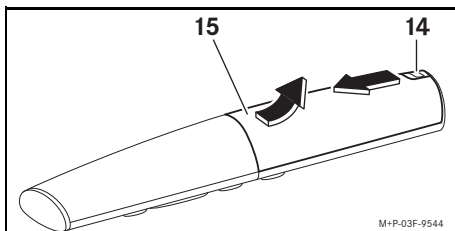

- ▶ Verriegelung (14) vor drücken, Abdeckung (15) leicht anheben und nach vorne abziehen.
- ▶ Alte Batterien entfernen, und neue Batterien gemäß der angegebenen Polung einsetzen.
- ▶ Abdeckung (15) einsetzen und verriegeln.

Fernbedienung mit Bildschirm koppeln

- ❗ Achten Sie darauf, dass während des Koppelns jeweils nur ein Bildschirm eingeschaltet ist.
- ▶ Gewünschten Bildschirm einschalten.
- ▶ Tasten **OK** und **↔** an der Fernbedienung drücken, bis die LED der Fernbedienung 3x rot blinkt.
- ▶ Taste **1** oder **2** an der Fernbedienung drücken, bis die LED der Fernbedienung für ca. 3 Sekunden leuchtet.
Der ausgewählte Bildschirm kann über die Fernbedienung bedient werden.
- i Während des Koppelns blinkt die LED rot.

- ▶ Aktuellen Bildschirm ausschalten und ggf. den anderen Bildschirm mit der Fernbedienung koppeln. Dabei die bisher nicht belegte Taste **2** oder **1** an der Fernbedienung wählen.

Fernbedienung auf gewünschten Bildschirm umschalten

- ▶ Gewünschten Bildschirm einschalten.
- ▶ Taste **1** oder **2** an der Fernbedienung drücken.
Bei Bedienung des Bildschirms **1** leuchtet die LED der Fernbedienung rot, bei Bedienung des Bildschirms **2** grün.

Navigation im Menü

- i Die Bedienung des Spellers zur Eingabe von Zeichen und Zahlen ist über die Fernbedienung nicht möglich.

Touchscreen

- ▶ Gewünschtes Menü durch ein kurzes Tippen auf den Touchscreen auswählen.
- ▶ Zum Blättern von Listen den Scrollbalken langsame hoch bzw. runter schieben.
- i Taste **⇒** am Bildschirm drücken, um die Menüauswahl zu verlassen und zum übergeordneten Menü zurückzukehren.

Fernbedienung

- ▶ Taste **>**, **<**, **^** oder **v** kurz drücken, um zum gewünschten Menü zu navigieren.
Das ausgewählte Menü ist farblich hinterlegt.
- ▶ Taste **OK** drücken, um eine Menüauswahl zu bestätigen.
- ▶ Taste **↔** drücken, um die Menüauswahl zu verlassen und zum übergeordneten Menü zurückzukehren.

Kopfhörer

WARNUNG

Stellen Sie sicher, dass vor dem Aufsetzen der Kopfhörer die Lautstärke am Bildschirm auf Minimum eingestellt ist. Sonst kann Ihr Gehör geschädigt werden.

Pro Bildschirm kann je ein Bluetooth® Kopfhörer/Lautsprecher sowie über die Kopfhörer-Buchse je ein Kopfhörer mit Kabel angeschlossen werden.

- i** Bluetooth® Kopfhörer/Lautsprecher und kabelgebundene Kopfhörer erhalten Sie im Fachhandel. Bitte beachten Sie die Hinweise der Herstelleranleitungen.

Bluetooth® Kopfhörer/Lautsprecher koppeln

- i** Das Koppeln ist über die Fernbedienung nicht möglich.

Am Bluetooth® Kopfhörer/Lautsprecher:

- ▶ Bluetooth® und ggf. Pairing-Modus am Kopfhörer/Lautsprecher aktivieren, siehe Herstelleranleitung.

Am Bildschirm:

- ▶ Bluetooth® aktivieren: [Einstellungen](#) > [Kopplung](#) > [Bluetooth einschalten](#)
Eine Liste der verfügbaren Bluetooth® Geräte erscheint.
- ▶ Gewünschten Bluetooth® Kopfhörer/Lautsprecher aus der Liste auswählen. Das Symbol  erscheint in der Statusleiste oben rechts.

Bluetooth® Kopfhörer/Lautsprecher trennen

Am Bildschirm:

- ▶ Gekoppelten Bluetooth® Kopfhörer/Lautsprecher unter [Einstellungen](#) > [Kopplung](#) auswählen.
- ▶ Kopplung trennen: [Unbind](#) auswählen.

Grundeinstellungen

Grundeinstellungen können für jeden Bildschirm separat in folgenden Menüs vorgenommen werden.

Komfort-Menü

- [Sound](#) > [Lautstärke](#): Lautstärke einstellen
- [Sound](#) > [Equalizer](#): Höhen und Tiefen regulieren
- [Helligkeit](#): Bildschirmhelligkeit festlegen
- i** Lautstärke und Helligkeit können zusätzlich in den Menüs [Musik](#), [Videos](#) und [Fotos](#) individuell reguliert werden.

Einstellungen-Menü

WLAN-Menü

- [Zugangspunktmodus](#): Geräte-Suchname anzeigen und WLAN-Passwort einstellen
- !** Durch Zurücksetzen des Bildschirms auf Werkseinstellungen werden Geräte-Suchname und WLAN-Passwort gelöscht.
- i** Vergeben Sie ein hinreichend sicheres WLAN-Passwort mit 8 bis 16 Zeichen.
- [WLAN-Verbindung](#): WLAN ein-/ausschalten; automatischen Verbindungsaufbau aktivieren/deaktivieren; Netzwerke verbinden/trennen
- i** Bei aktivem WLAN erscheint das Symbol  in der Statusleiste oben rechts.

Kopplung-Menü

In diesem Menü kann Bluetooth® ein-/ausschalten; Bluetooth® Kopfhörer/Lautsprecher gekoppelt/getrennt werden.

Sprache-Menü

In diesem Menü kann die Bediensprache des Bildschirms eingestellt werden.

Update-Menü

- Bitte wenden Sie sich bei Problemen mit Ihrem Fond Entertainment System an Ihren Mercedes-Benz Servicestützpunkt.

Über-Menü

In diesem Menü können technische Informationen angezeigt werden: Softwareversion, Speicher und Seriennummer

Werkseinstellungen-Menü

Zurücksetzen aller Einstellungen auf die Werkseinstellungen.

Datenquellen

Das Fond Entertainment System bietet die Möglichkeit auf verschiedenen Datenquellen hinterlegte Medien wiederzugeben.



- USB:** Auf Medien eines eingesteckten USB-Sticks (Typ A) zugreifen.
Navigation über Tasten am Bildschirm, Touchscreen und Fernbedienung
- USB holen:** Auf Medien eines am anderen Bildschirm eingesteckten USB-Sticks (Typ A) zugreifen.¹
Navigation über Tasten am Bildschirm, Touchscreen und Fernbedienung

¹ Das Symbol ist nur auswählbar bei Verwendung von zwei Bildschirmen (Dual-System). Es muss eine WLAN-Verbindung zwischen den Bildschirmen bestehen.

- HDMI:** Auf Medien eines über HDMI angeschlossenen Endgeräts (z.B. Laptop, Smartphone) zugreifen.

Navigation über Tasten am Bildschirm und das angeschlossene Endgerät

- Browser:** Auf Medien über das Internet zugreifen.²

Navigation über Tasten am Bildschirm, Touchscreen

-  Durch Zurücksetzen des Bildschirms auf Werkseinstellungen werden hinterlegte Favoriten und Cookies sowie der Browserverlauf gelöscht.

-  Eine Kindersicherung ist im Standardbrowser nicht verfügbar.

- Bildschirm teilen:** Bild an den anderen Bildschirm übermitteln.¹

Navigation über Tasten am Bildschirm, Touchscreen und Fernbedienung





- Bildschirm holen:** Bild vom anderen Bildschirm empfangen.¹

Navigation über Tasten am Bildschirm

Wiedergabe von Medien

-  Zur störungsfreien Funktion muss die Fernbedienung aus weniger als 2 m Entfernung genau auf den gewünschten Bildschirm gerichtet werden.

Abspielen

-  Im Hauptmenü die gewünschte Datenquelle auswählen.
-  **Musik**, **Videos** oder **Fotos** auswählen.
 Liste der verfügbaren Dateien erscheint.
-  Die Auflistung erfolgt in alphabetischer Reihenfolge aller der Kategorie entsprechenden Dateien auf dem Endgerät.
-  Gewünschte Datei auswählen.
 Wiedergabe startet automatisch.

² Es muss eine WLAN-Verbindung bestehen.

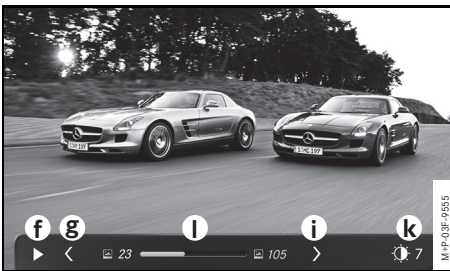
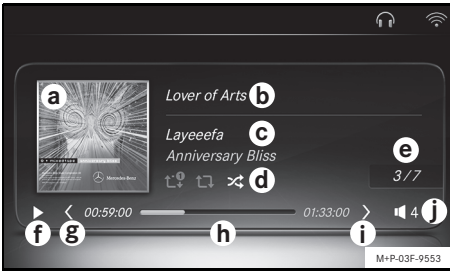

- (a) Vorschaubild des ausgewählten Albums
- (b) Name der aktuell abgespielten Datei
- (c) Name des Interpreten und Albums
- (d) Wiedergabemöglichkeiten des ausgewählten Albums:
 - ↻ einmalige Wiederholung
 - 🔄 unbegrenzte Wiederholung
 - 🎲 Zufällige Wiedergabe
- (e) Aktuell abgespielte Datei/Anzahl an Dateien auf dem gewählten Album

- (f) Aktueller Abspielmodus:
 - ▶ Abspielen/Diashow starten
 - ⏸ Pause
- (g) zur vorherigen Datei wechseln
- (h) 00:59:00: abgespielte Zeit
01:33:00: Gesamtdauer
- (i) zur nächsten Datei wechseln
- (j) Aktuell eingestellte Lautstärke
- (k) Aktuell eingestellte Helligkeit
- (l) 23: angezeigte Bilddatei
105: Gesamtanzahl Bilddateien im ausgewählten Ordner

i Die Steuerleiste wird nach ca. 5 Sekunden ausgeblendet. Durch Berührung des Touchscreens oder Betätigung der Pfeiltasten auf der Fernbedienung wird die Steuerleiste wieder eingeblendet.

Pause

- ▶ Wiedergabe anhalten:
 - Touchscreen:** Symbol ⏸ antippen
 - Fernbedienung:** Taste ⏸ drücken
- ▶ Wiedergabe starten:
 - Touchscreen:** Symbol ▶ antippen
 - Fernbedienung:** Taste ▶ drücken





Schneller Rücklauf/Vorlauf

- ▶ **Touchscreen:** gelben Abspielbalken langsam nach rechts oder links schieben.



Vorige oder nächste Datei

- ▶ Symbol < oder > so oft auf dem Touchscreen antippen oder die Tasten < bzw. > auf der Fernbedienung drücken, bis die gewünschte Datei erreicht ist.

Lautstärke einstellen

- ▶ **Touchscreen:** Symbol  antippen und mit \vee (leiser) und \wedge (lauter) die gewünschte Lautstärke einstellen.
- ▶ **Fernbedienung:** Taste  (leiser) oder  (lauter) drücken.
- ▶ **Bildschirm:** Taste  (leiser) oder  (lauter) drücken.

Helligkeit einstellen

- ▶ **Touchscreen:** Symbol  antippen und mit \vee (heller) und \wedge (dunkler) die gewünschte Bildschirmhelligkeit einstellen.
- ▶ **Fernbedienung:** Symbol  mit Hilfe der Pfeiltasten auswählen und mit  bestätigen. Mit \vee (heller) und \wedge (dunkler) die gewünschte Bildschirmhelligkeit einstellen.

Inhalte übertragen

WLAN-Verbindung zwischen Endgerät und Bildschirm

Mittels einer WLAN-Verbindung können Inhalte (Musik, Videos und Fotos) von einem WLAN-fähigen Endgerät auf einen Bildschirm des Fond Entertainment Systems übertragen werden.

Technische Voraussetzung:

- Endgerät ist DLNA-fähig bzw.
- auf dem Endgerät ist eine DLNA-fähige App installiert
- ▶ WLAN-Verbindung zwischen Bildschirm und Endgerät herstellen.
- ▶ DLNA-fähige App am Endgerät aktivieren, siehe Herstelleranleitung.
- ▶ Gewünschte Medien am Endgerät freigeben.
Medien werden auf dem Bildschirm des Fond Entertainment Systems wiedergegeben.



- i** Die Bedienung erfolgt über das angeschlossene Endgerät, siehe Herstelleranleitung. Die Wiedergabe kann am Endgerät sowie am Bildschirm oder an der Fernbedienung über die Tasten  und  abgebrochen werden.

Bild des einen Bildschirms mit anderem Bildschirm teilen

Bei einem Dual-System besteht die Möglichkeit das Bild von einem Bildschirm auf den anderen Bildschirm zu übertragen.

- ▶ **Sender Bildschirm:** [Einstellungen > WLAN > Zugangspunkt aktivieren](#)
- ▶ **Empfangender Bildschirm:** [Einstellungen > WLAN > WLAN-Verbindung > sendenden Bildschirm aus Liste der verfügbaren Endgeräte auswählen und Passwort des sendenden Bildschirms eingeben.](#)

WLAN-Verbindung zwischen den Bildschirmen wird hergestellt.

- ▶ **Sender Bildschirm:** [Bildschirm teilen > Teilen](#)

- i** Das Symbol  erscheint in der Statusleiste oben links.

- ▶ **Empfangender Bildschirm:** [Bildschirm holen > Akzeptieren](#)

Anzeige auf empfangendem Bildschirm wird schwarz.

- ▶ **Sender Bildschirm:** Taste  am Bildschirm drücken.
Auf beiden Bildschirmen erscheint das gleiche Bild.

- i** Die Navigation erfolgt am sendenden Bildschirm. Am empfangenden Bildschirm können Einstellungen nur über die Tasten am Bildschirm vorgenommen werden.

- ▶ **Teilen des Bildschirms beenden:** am sendenden Bildschirm [Bildschirm teilen > Abbrechen](#) auswählen.

Externe Geräte anschließen

USB-Buchse

Das Fond Entertainment System unterstützt USB Typ A¹.

HDMI-Buchse

Über die HDMI-Buchse können externe Endgeräte (z. B. Laptop, Apple iPod®, Apple iPhone®, Spielekonsole) angeschlossen werden.

Die Bedienung der Medien erfolgt über das angeschlossene Endgerät, siehe Herstelleranleitung. Die Lautstärke kann über die Tasten am Bildschirm und über die Fernbedienung eingestellt werden.

Was tun, wenn...

Störungen

Damit die Freude an den vielen Möglichkeiten Ihres Fond Entertainment Systems nicht durch Kleinigkeiten getrübt wird, finden Sie im Folgenden eine Zusammenstellung häufig auftretender Fragen. Wenn Sie weitere Fragen haben, wenden Sie sich bitte an einen Mercedes-Benz Servicestützpunkt.

Was tun, wenn die Fernbedienung nicht fehlerfrei funktioniert?

- Prüfen, ob der gewünschte Bildschirm ① oder ② an der Fernbedienung ausgewählt ist.
- Bluetooth® Fernbedienung erneut mit dem gewünschten Bildschirm koppeln.
- Anzahl der Strahlungsquellen im Fahrzeug reduzieren.
- Batterien ersetzen.

¹ Aufgrund von Kompatibilitätsproblemen werden nicht alle Geräte mit USB 2.0 unterstützt. Ausgenommen sind z. B. einige externe Festplatten und Digitalkameras.

Was tun, wenn der Bildschirm schwarz bleibt?

- Zündung des Fahrzeugs einschalten.
- Verbindung zu extern angeschlossenen Endgeräten prüfen.
- Bildschirm aus der Vorrüstung am Sitz entnehmen, Kontakte reinigen und Bildschirm wieder in die Vorrüstung am Fahrzeugsitz einstecken.
- Sicherungen des Fahrzeugsitzes von einem Mercedes-Benz Servicestützpunkt überprüfen lassen.

Technische Daten

Bildschirm

Bildschirmtyp	TFT-LCD
Bildschirmgröße	25,7 cm (10,1 Zoll)
Auflösung (Breite x Höhe)	1024 x 600 Pixel
Eingänge	USB Typ A HDMI Stromanschluss (12 V / 1,5 A)
Ausgänge	3 poliger Klinkenstecker 3,5 mm

Kopfhörer-Buchse

3 poliger Klinkenstecker 3,5 mm

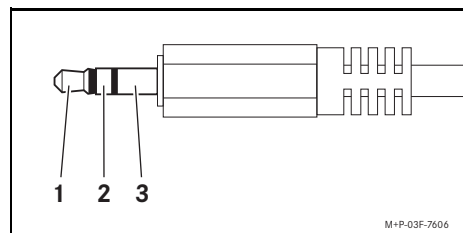

- (1) Audio L
- (2) Audio R
- (3) Masse

M+P-03F-7606

Fernbedienung

Batterie	AAA (2x)
----------	----------

Dateiformate

Audioformate

Folgende Audioformate können abgespielt werden:

- MPEG-2
- MP3
- WMA
- ACC
- WAV
- FLAC
- OGG

Videoformate

Folgende Videoformate können abgespielt werden:

- MPEG-1 und MPEG-4
- DivX
- Xvid
- WMV
- H.264
- MKV
- FLV

Bildformate

Folgende Bildformate können angezeigt werden:

- JPEG
- GIF
- PNG
- BMP

Produktinformationen

Mercedes-Benz A213 820 43 03	
Mercedes-Benz A213 820 41 03	
Hardware Rev 4	
Software 2.0.1	
A213 820 43 03	<ul style="list-style-type: none"> • Wi-Fi: IEEE 802.11 a/b/g/n • Wi-Fi Betriebsfrequenz: 2.4 GHz band und 5 GHz band • 2.4 GHz Band Sendeleistung: < 20 dBm • 5 GHz Band Sendeleistung: < 16 dBm • Bluetooth Sende-Frequenz-Bereich: 2.402-2.480 GHz • Bluetooth Sendeleistung: < 10 dBm
A213 820 41 03	<ul style="list-style-type: none"> • Bluetooth Sende-Frequenz-Bereich: 2.402-2.480 GHz • Bluetooth Sendeleistung: < 4 dBm
A213 820 43 03	Hergestellt durch Aerovision Avionics, Inc. Adresse: 2F., NO. 30, R & D RD. II, HSINCHU SCIENCE PARK, HSINCHU, TAIWAN
A213 820 41 03	Hergestellt durch Dusun Electron Co Ltd Adresse: 640 FengQing Street, Moganshan Economic Development Zone, Deqing, Huzhou, China

Konformitätserklärungen

RED

Funkbasierende Komponenten

Nachfolgender Hinweis ist für alle funkbasierten Komponenten des Mercedes-Benz Fond Entertainment Systems gültig:

Die funkbasierten Komponenten dieses Geräts befinden sich in Übereinstimmung mit den grundlegenden Anforderungen und den übrigen einschlägigen Bestimmungen der Richtlinie 2014/53/EU. Weitere Informationen erhalten Sie in jedem Mercedes-Benz Servicestützpunkt.

Elektromagnetische Verträglichkeit

Die elektromagnetische Verträglichkeit des Mercedes-Benz Fond Entertainment Systems wurde gemäß der Regelung ECE-R 10, in der jeweils aktuell gültigen Fassung, geprüft und nachgewiesen.

CE – Konformitätserklärung
(A213 820 43 03)

Abschrift und Übersetzung der originalen Konformitätserklärung:

CE – Konformitätserklärung gemäß
Richtlinie 2014/53/EU (RED)

Nummer:	RED-2548
Ort und Datum:	United Kingdom Tuesday 27 of Apr 2021
Hersteller:	Centurion Electronics Ltd
Adresse:	Devonshire Court, Fountain Drive, Herford, Hertfordshire SG13 7UB UK

erklärt in alleiniger Verantwortung, dass das Produkt:

**Produkt Multifunktion Display ZB
A213 820 43 03**

auf das sich diese Erklärung bezieht, bei bestimmungsgemäßem Gebrauch den grundlegenden Anforderungen des Artikel 3 und den übrigen einschlägigen Bestimmungen der Richtlinie 2014/53/EU entspricht.

Folgende harmonisierte und/oder nationale und/oder internationale Normen (oder Teile/Abschnitte hieraus) gelangten zur Anwendung:

Gesundheit & Sicherheit gemäß Artikel 3.1 a

Angewendete EN 62479:2010
Normen: EN 62311:2008
EN 62368-1:2014+All:2018

Schutzanforderungen in Bezug auf elektromagnetische Verträglichkeit
Artikel 3.1 b

Angewendete WLAN
Normen: EN 301 489-17 V3.2.2
General
EN 301 489-1 V2.2.3
EN 301 489-3 V2.1.1
Exposure
EN 62479:2010
EN 62311:2008

Maßnahmen zur effizienten Nutzung des Funkspektrums Artikel 3.2

Angewendete WLAN
Normen: EN 300 328 V2.2.2
EN 301 893 V2.1.1
EN 300 440 V2.2.1

Unterzeichnet durch: Hari Narayanaswamy



For Centurion Electronics Ltd

CE – Konformitätserklärung (A213 820 41 03)

Abschrift und Übersetzung der originalen
Konformitätserklärung:

CE – Konformitätserklärung gemäß Richtlinie 2014/53/EU (RED)

Nummer:	SGS Application Number: SZEM1801000128CR Test Reports: SZEM180100012801, SZEM180100012802, SZEM180100012803, SZEM180100012804, SZEM180100012805, SZEM180100012806
Ort und Datum:	United Kingdom Wednesday 30th May 2018
Hersteller:	Centurion Electronics Ltd
Adresse:	Devonshire Court, Fountain Drive, Herford, Hertfordshire SG13 7UB UK

erklärt in alleiniger Verantwortung, dass das
Produkt:

**Produkt Remote Control ZB A213
820 41 03**

auf das sich diese Erklärung bezieht, bei
bestimmungsgemäßem Gebrauch den
grundlegenden Anforderungen des Artikel 3
und den übrigen einschlägigen
Bestimmungen der Richtlinie 2014/53/EU
entspricht.

Folgende harmonisierte und/oder nationale
und/oder internationale Normen (oder
Teile/Abschnitte hieraus) gelangten zur
Anwendung:

Gesundheit & Sicherheit gemäß Artikel 3.1 a

Angewendete IEC 60065 2014
Normen:

Schutzanforderungen in Bezug auf
elektromagnetische Verträglichkeit
Artikel 3.1 b

Angewendete WLAN
Normen: EN 301 489-17 V3.1.1
General
EN 301 489-1 V2.1.1
Exposure
EN 62479:2010

Maßnahmen zur effizienten Nutzung des
Funkspektrums Artikel 3.2

Angewendete WLAN
Normen: EN 300 328 V2.1.1

Unterzeichnet durch: Hari Narayanaswamy



For Centurion Electronics Ltd