

aJAZZ QI CARE

Bluetooth Lautsprecher / Bluetooth speaker

Bedienungshandbuch
Operation manual
Manual de instrucciones
Manual d'utilisation
Manuale operativo
Bruksanvisning
Driftmanual
Handleiding
Manual de operações
Instrukcja obsługi
Návod k použití
Notkunarhandbók
安全和保养说明



KREAFUNK CARE

We're thrilled to introduce you to KREAFUNK CARE, a more environmentally friendly approach to our way of doing business.

For the CARE assortment, we've reduced the use of plastic in each product with 35%. We've replaced it with wheat straw fibres, which are made from renewable resources. Furthermore, we're thrilled to have partnered with the Danish textile company Gabriel® who has delivered the recycled polyester fabric for our audio grilles.

What about the quality you might ask? No worries. Though we've replaced a lot of the plastic with natural fibres as well as adding recycled fabrics on some of our products, the incredible sound that you know from our other products haven't changed a bit.



SICHERHEITS- UND WARTUNGSANLEITUNG

22

SAFETY AND MAINTENANCE INSTRUCTIONS	24
CONSIGNES DE SECURITE ET D'ENTRETIEN	26
INSTRUCCIONES DE SEGURIDAD Y MANTENIMIENTO	28
ISTRUZIONI DI SICUREZZA E MANUTENZIONE	30
SIKKERHETS- OG VEDLIKEHOLDSINSTRUKSJONER	32
SÄKERHETS OCH UNDERHÅLLSINSTRUKTIONER	34
VEILIGHEIDS- EN ONDERHOUDSINSTRUCTIES	36
INSTRUÇÕES DE SEGURANÇA E MANUTENÇÃO	38
INSTRUKCJE BEZPIECZEŃSTWA I KONSERWACJI	40
BEZPEČNOSTNÍ POKYNY A POKYNY K ÚDRŽBĚ	42
ÖRYGGIS- OG VIÐHALDSLEIÐBEININGAR	44
安全和保养说明	46

This product is in compliance with the essential requirements and other relevant provisions of Directive 2014/53/EU.

The declaration of conformity may be consulted at:
<https://kreafunk.com/pages/declaration-of-conformity>

ÜBERBLICK/OVERVIEW /VUE D'ENSEMBLE/VISIÓN GENERAL/
PANORAMICA/OVERSIKT/ÖVERSIKT/OVERZICHT/VISÃO GLOBAL/
PRZEGLĄD/PŘEHLED/YFIRLIT/概観

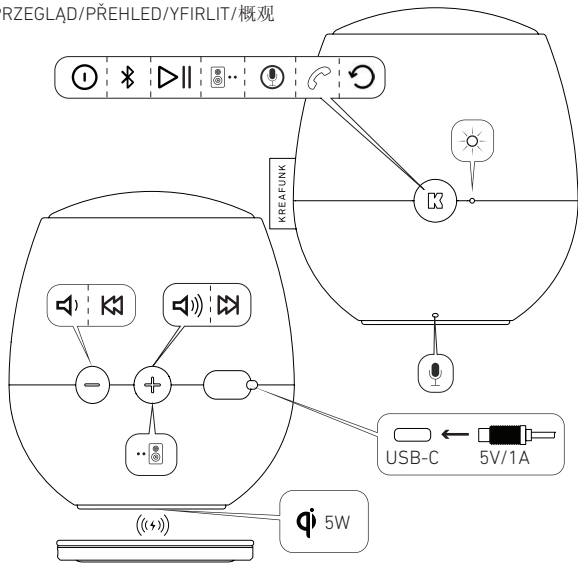

AN AUS/ON/OFF/ALLUMÉ ÉTEINT/ENCENDIDO APAGADO/ACCESO SPENTO/PÅ AV/PÅ AV/AAN UIT/LIGA DESLIGA/WŁ. WYŁ./ZAPNUTO VYPNUTO/KVEIKT Á SLÖKKT/开关

STEP 1

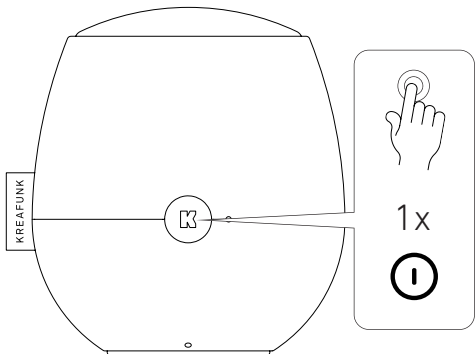

**ÜBER BLUETOOTH HÖREN/LISTEN VIA BLUETOOTH/
ÉCOUTER VIA BLUETOOTH/ESCUCHAR A TRAVÉS DE BLUETOOTH/
ASCOLTA VIA BLUETOOTH/ LYTT VIA BLUETOOTH/LYSSNA VIA BLUETOOTH/
LUISTER VIA BLUETOOTH/ESCUTE ATRAVÉS DO BLUETOOTH/SŁUCHAJ
PRZEZ BLUETOOTH/POSLUCHEJTE PŘES BLUETOOTH/HLUSTAÐU MEÐ
BLUETOOTH/通过蓝牙收听**

STEP 2

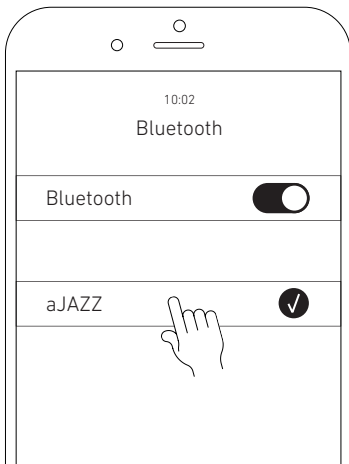

**MANUELLE BLUETOOTH-KOPPLUNG/MANUAL
BLUETOOTH PAIRING** /COUPLAGE BLUETOOTH MANUEL/
EMPREJAMIENTO MANUAL DE BLUETOOTH/ACCOPIAMENTO BLUETOOTH
MANUALE/MANUELL BLUETOOTH-PARING/MANUELL BLUETOOTH
PARNING/HANDMATIGE BLUETOOTH-KOPPELING/EMPRELHAMENTO
DE BLUETOOTH MANUAL/ RĘCZNE PAROWANIE BLUETOOTH/PÁROVÁNÍ
POMOCÍ BLUETOOTH/HANDVIRK BLUETOOTH PÖRUN/手动蓝牙配对

STEP 1

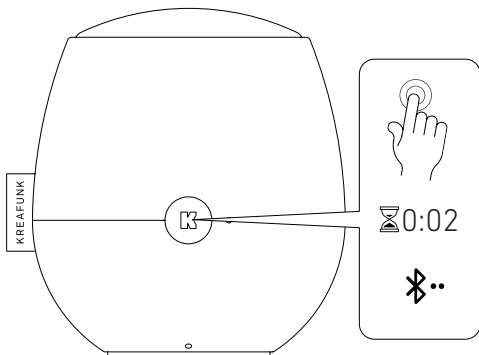

**ÜBER BLUETOOTH HÖREN/LISTEN VIA BLUETOOTH/
ÉCOUTER VIA BLUETOOTH/ESCUCHAR A TRAVÉS DE BLUETOOTH/
ASCOLTA VIA BLUETOOTH/ LYTT VIA BLUETOOTH/LYSSNA VIA BLUETOOTH/
LUISTER VIA BLUETOOTH/ESCUTE ATRAVÉS DO BLUETOOTH/SŁUCHAJ
PRZEZ BLUETOOTH/POSLUCHEJTE PŘES BLUETOOTH/HLUSTAÐU MEÐ
BLUETOOTH/通过蓝牙收听**

STEP 2

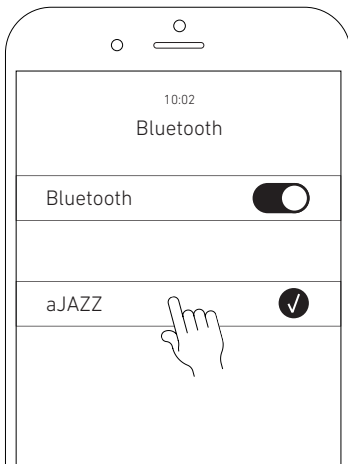

LADEN/CHARGING/MISE EN CHARGE/CARGA/CARICA/LADING/
LADDNING/OPLADEN/CARREGAR/ŁADOWANIE/NABÍJENÍ/HLEDSLÁ/充电中

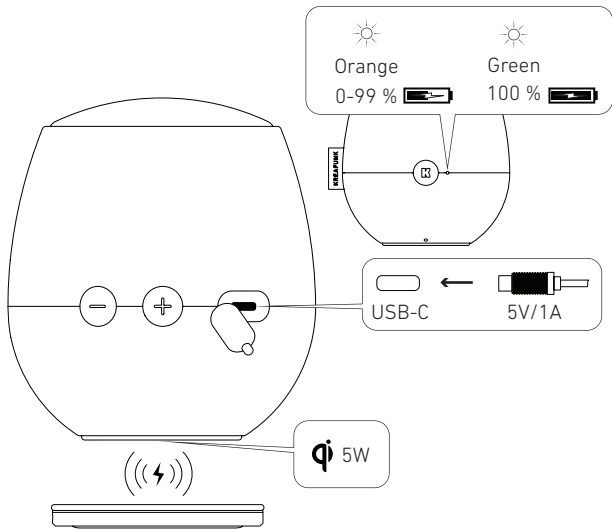

SPIEL PAUSE/PLAY PAUSE/JOUER PAUSE/REPRODUCIR PAUSAR/
PLAY PAUSA/PLAY PAUSE/SPELA PAUSA/SPEEL PAUZE/TOCAR PAUSAR/
ODTWÓRZ PAUZA/PŘEHRÁT POZASTAVIT/SPILA HLÉ/播放暂停

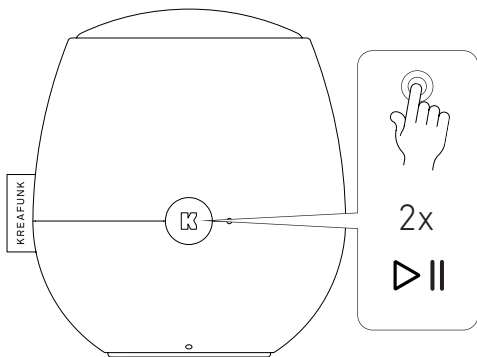

VOLUMEN ÄNDERN, SPUR ÄNDERN/CHANGE VOLUME, CHANGE TRACK/CHANGER DE VOLUME, CHANGER DE PISTE/CAMBIAR VOLUMEN, CAMBIAR PISTA/CAMBIA VOLUME, CAMBIA TRACCIA/ ENDRE VOLUM, BYTT SPOR/ÄNDRA VOLYM, ÄNDRA SPÅR/VOLUME WIJZIGEN, VAN SPOOR VERANDEREN/ALTERAR VOLUME, ALTERAR SOM/ZMIENIĆ GŁOŚNOŚĆ, ZMIENIĆ ŚCIEŻKĘ/ZMĚNIT HLASITOST, ZMĚNIT SKLADBU/BREYTTU HLJÓÐSTYRK, BREYTTU UM LAG/改变音量，改变轨迹

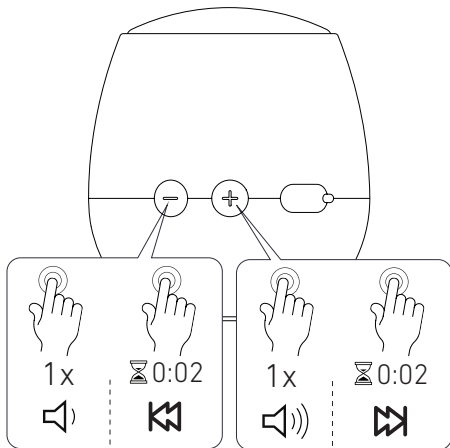

TELEFON/PHONE/TÉLÉPHONE/TELÉFONO/TELEFONO/TELEFON/
TELEFON/TELEFOON/TELEFONE/TELEFON/TELEFON/SÍMI/电话

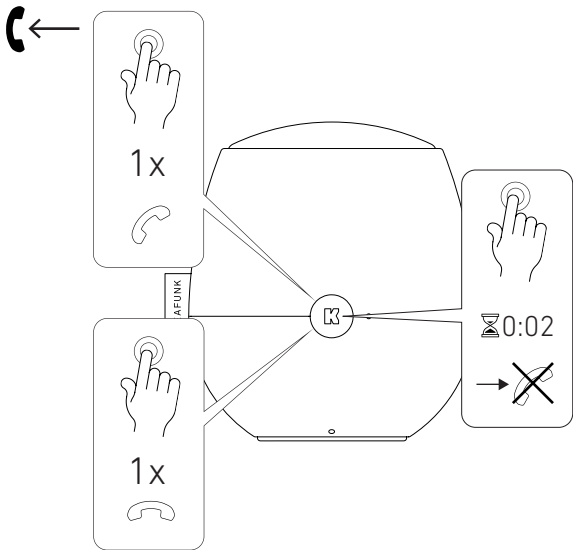

SPRACHASSISTENT/VOICE ASSISTANT / ASSISTANCE
VOCALE/ASSISTENTE VOCALE/ASISTENTE DE VOZ/TALEASSISTENT/
RÖSTASSISTNET/STEMASSISTENT/ASSISTENTE DE VOZ/ASYSTENT
GŁOSOWY/HLASOVÝ ASISTENT/TALGERVILL/语音助手

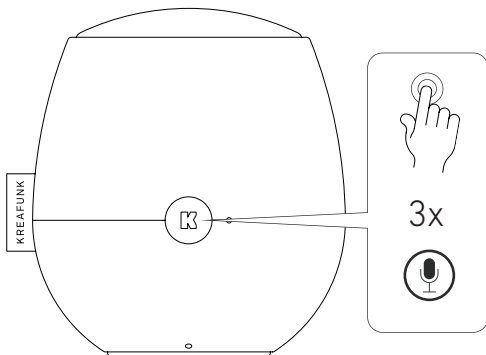

**ECHTE DRAHTLOSE STEREOANLAGE/TRUE WIRELESS
STEREO PAIRING (TWS)/VÉRITABLE STÉRÉO SANS FIL/VERDADERO
ESTÉREO INALÁMBRICO/VERO STEREO SENZA FILI/EKTE TRÅDLØS
STEREOPARING/ÄKTA SLADDLÖS STEREOPARNING/ECHTE DRAADLOZE
STEREO/PAREAMENTO COM ESTÉREO SEM FIO/BEZPRZEWODOWE
PAROWANIE STEREO/TRUE WIRELESS STEREO PÁROVÁNÍ/SÖNN
PRÁÐLAUS HLJÓMTÆKISPÖRUN/真正的无线立体声**

STEP 1

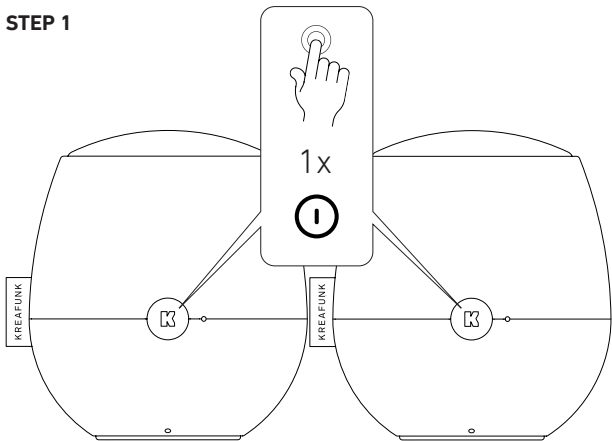

STEP 2

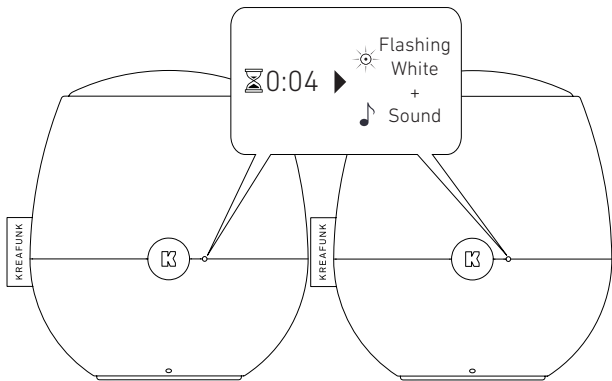

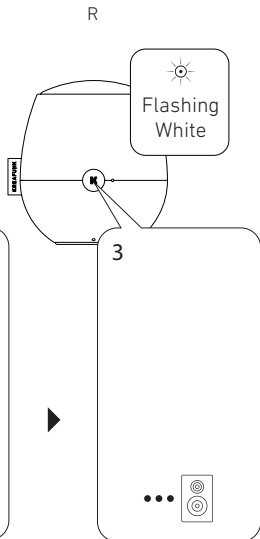
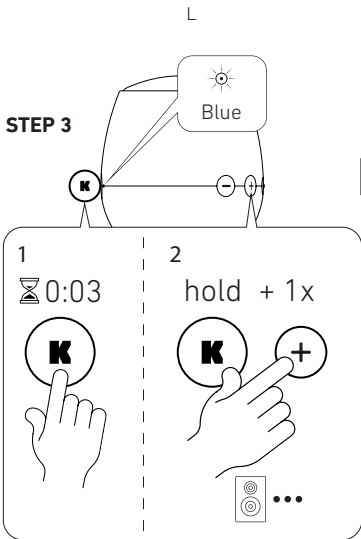

STEP 4

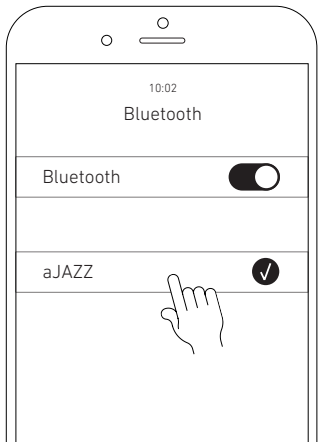
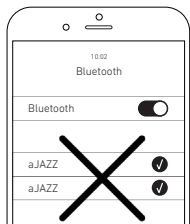

ZURÜCKSETZEN/RESET/RÉINITIALISER/REINICIAR/RIPRISTINA/
TILBAKESTILL/ÅNGRA/RESETTEN/RESETAR/ RESEUJ/RESETOVÁNÍ/
ENDURSTILLA/恢复出厂设置

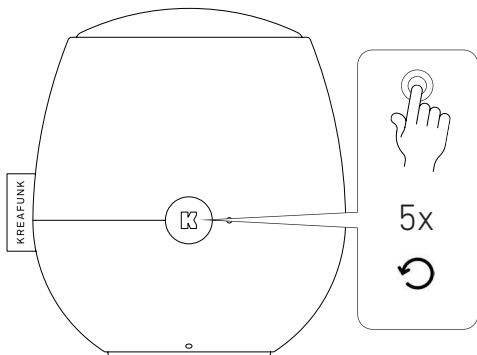

TECHNISCHE SPEZIFIKATIONEN/TECHNICAL SPECIFICATIONS

/SPÉCIFICATIONS TECHNIQUES/ESPECIFICACIONES TÉCNICAS/SPECIFICHE TECNICHE/ TEKNISKE SPESIFIKASJONER/TEKNISKA SPECIFIKATIONER/TECHNISCHE SPECIFICATIES/ESPECIFICAÇÕES TÉCNICAS/SPECYFIKACJA TECHNICZNA/TECHNICKÉ SPECIFIKACE/ TÆKNILEGAR UPPLÝSINGAR/技术规格

- Dimensions: 100*112 mm (Ø*H)
- Weight: 400g
- Speaker: Ø59 mm 4Ω 6W
- Playing time: up to 30 hours
- Charging time: 3-4 hours (USB) / 6-8 hours (Qi)
- Including USB to USB-C charging cable
- True wireless stereo (TWS)
- Voice Assistant
- Build in Lithium battery with 3.7V, 2200mAh
- Frequency band: 2402–2480 MHz
- Maximal radio frequency effect: <3 dBm
- Bluetooth: version 5.0
- Range: up to 10 m
- Input power: 5V / 1A
- Dust and water-resistant (IP55)

FCC STATEMENT

This device complies with part 15 of the FCC rules. Operation is subject to the following two conditions:

1. This device may not cause harmful interference and
2. This device must accept any interference received, including interference that may cause undesired operation.

Important: Changes or modifications to this product not authorized could void the FCC compliance and negate your authority to operate the product.

NOTE: This equipment has been tested and found to comply with the limits for a Class B digital device, pursuant to part 15 of the FCC Rules. These limits for a signed to provide reasonable protection against harmful interference in a residential installation. This equipment generates uses and can radiate radio frequency energy and, if not installed and used in accordance with the instructions, may cause harmful interference to radio communications.

However, there is no guarantee that interference will not occur in a particular installation. If this equipment does cause harmful interference to radio or television reception, which can be determined by turning the equipment off and on, the user is encouraged to try to correct the interference by one or more of the following measures:

- Reorient or relocate the receiving antenna.
- Increase the separation between the equipment and receiver.
- Connect the equipment into an outlet on a circuit different from that to which the receiver is connected.
- Consult the dealer or an experienced radio / TV technician for help.

FCC Radiation Exposure Statement: This equipment complies with FCC radiation exposure limits set forth for an uncontrolled environment. This equipment should be installed and operated with minimum distance 20cm between the radiator & your body.

FCC ID: 2ACVC-AJAZZ

SICHERHEITS- UND WARTUNGSANLEITUNG

1. Bitte lesen Sie diese Bedienungsanleitung vor dem Gebrauch sorgfältig durch.
2. Die Sicherheits- und Wartungsanweisungen dieser Bedienungsanleitung sollten für zukünftige Bezugnahme aufbewahrt werden und müssen jederzeit befolgt werden.
3. Halten Sie das Produkt von Wärmequellen wie Heizkörpern, Heizgeräten oder anderen Wärme erzeugenden Geräten fern.
4. Stellen Sie sicher, dass die Lautsprecher in einer stabilen Position aufgestellt sind, um ein Herunterfallen und damit verbundene Schäden oder Verletzungen zu vermeiden.
5. Setzen Sie das Produkt nicht für längere Zeit direktem Sonnenlicht aus. Hohe Temperaturen können die Lebensdauer des Produkts verkürzen, zerstören die Batterie und verformen bestimmte Kunststoffteile.
6. Setzen Sie das Produkt nicht extremer Kälte aus, da dies die interne Leiterplatte beschädigen kann.
7. Wiederaufladbare Batterien haben begrenzte Aufladezyklen. Die Lebensdauer der Batterien und die Anzahl der Ladezyklen hängt von der Verwendung und den Einstellungen ab.
8. Vermeiden Sie, dass Flüssigkeiten in das Produkt gelangen.
9. Bevor Sie die Lautsprecher mit einem trockenen Tuch reinigen, schalten Sie den Ein-/Ausschalter aus und ziehen Sie das Netzkabel aus der Steckdose.
10. Nicht das Produkt werfen oder auf das Produkt draufstellen. Dies könnte den internen Schaltkreis beschädigen.
11. Versuchen Sie nicht, das Produkt zu zerlegen. Dies darf nur von einem Fachmann durchgeführt werden.

12. Verwenden Sie keine konzentrierten chemischen Produkte oder Reinigungsmittel, um das Produkt zu reinigen.
13. Halten Sie die Oberfläche von scharfen Gegenständen fern, da diese das Kunststoff beschädigen können.
14. Verwenden Sie nur 5 V/1 A-Netzteile. Der Anschluss von Netzteilen mit höherer Spannung kann zu folgenschweren Schäden führen.
15. Werfen oder legen Sie die Lithiumbatterie nicht willkürlich in die Nähe von Feuer oder starker Hitze, um eine Explosion zu vermeiden.

Wenn Sie Probleme mit Ihrem Produkt haben, wenden Sie sich bitte an den Händler, bei dem Sie den Produkt gekauft haben. Der Händler wird Sie beraten und wenn dies das Problem nicht löst, wird der Händler die Reklamation direkt mit KREAFUNK abwickeln.

SAFETY AND MAINTENANCE INSTRUCTIONS

1. Please read this operation manual carefully before use.
2. The safety and maintenance instructions in this operation manual should be retained for future reference and must be followed at all times.
3. Keep the product away from heat sources such as radiators, heaters or other appliances that produce heat.
4. Place the speakers in a stable position to avoid fall and cause damage or personal injury.
5. Do not expose the product to direct sunlight for longer periods. High temperatures may shorten the life of the product, destroy the battery and distort certain plastic parts.
6. Do not expose the product to extreme cold as it may damage the internal circuit board.
7. Rechargeable batteries have a limited number of charge cycles. Battery life and number of charge cycles varies by use and settings.
8. Avoid liquids getting into the product.
9. Before wiping with a dry cloth to clean the speakers, set the power switch to the off position and unplug the power cord from the power outlet.
10. Do not throw with or stamp on the product. This may damage the internal circuit board.
11. Do not try to disassemble the product. This must only be done by a professional.
12. Do not use concentrated chemical products or detergent to clean the product.

13. Keep the surface away from sharp things, as these may cause damage to the plastic parts.
14. Use 5V / 1A power supplies only. The connection of power supplies with higher voltage may lead to severe damage.
15. Do not arbitrarily discard or place the lithium battery near fire or intense heat in order to avoid a risk of explosion.

If you do experience any problems with your product please contact the retailer you purchased the product from. The retailer will provide you with guidance and if that does not solve the problem, the retailer will handle the claim directly with KREAFUNK.

CONSIGNES DE SECURITE ET D'ENTRETIEN

1. Veuillez lire attentivement ce manuel d'utilisation avant d'utiliser l'appareil.
2. Les instructions de sécurité et d'entretien de ce manuel d'utilisation doivent être conservées pour toute référence ultérieure et doivent être suivies en toutes circonstances.
3. Eloignez le produit des sources de chaleur telles que les radiateurs ou tout autre appareil produisant de la chaleur.
4. Placez les enceintes dans une position stable afin d'éviter une chute pouvant causer des dommages ou des blessures.
5. N'exposez pas le produit à la lumière directe du soleil pendant une période prolongée. Les températures élevées peuvent réduire la durée de vie du produit, détruire la batterie et déformer certaines pièces en plastique.
6. N'exposez pas le produit à des températures extrêmement froides car cela pourrait endommager le circuit imprimé interne.
7. Les piles rechargeables ont un nombre limité de cycles de charge. La durée de vie des piles et le nombre de cycles de charge varient selon l'utilisation et les réglages.
8. Évitez que des liquides ne pénètrent dans l'appareil.
9. Avant d'essuyer les enceintes avec un chiffon sec pour les nettoyer, réglez l'interrupteur d'alimentation sur la position "off " et débranchez le cordon d'alimentation de la prise de courant.
10. Ne jetez pas l'appareil et ne montez pas dessus. Cela pourrait endommager le circuit imprimé interne.
11. N'essayez pas de démonter l'appareil. Seul un professionnel est habilité à le faire.

12. N'utilisez pas de produits chimiques concentrés ni de détergent pour nettoyer le produit.
13. Gardez la surface à l'écart des objets coupants, car ils pourraient endommager les pièces en plastique.
14. Utilisez uniquement des alimentations 5V/1A. Le connecter à des blocs d'alimentation produisant une tension plus élevée peut entraîner de graves dommages.
15. Ne jetez pas et ne placez pas la batterie au lithium à proximité de flammes ou d'une chaleur intense afin d'éviter tout risque d'explosion.

Si vous rencontrez des problèmes avec votre produit, veuillez contacter le revendeur auprès duquel vous avez l'avez acheté. Le revendeur vous guidera pour régler le problème ou traitera la réclamation directement avec KREAFUNK.

INSTRUCCIONES DE SEGURIDAD Y MANTENIMIENTO

1. Por favor lea con atención este manual de funcionamiento antes del uso.
2. Conserve las instrucciones de seguridad y mantenimiento de este manual para consultarlas en el futuro y sígalas en todo momento.
3. Mantenga el producto alejado de fuentes de calor como radiadores, calentadores y otros aparatos que produzcan calor.
4. Coloque los altavoces en una posición estable para evitar que se caigan y causen daños o lesiones personales.
5. No exponga el producto a la luz solar directa por periodos largos. Las altas temperaturas pueden acortar la vida útil del producto, destruir la batería y deformar ciertas partes plásticas.
6. No exponga el producto al frío extremo, ya que puede dañar la placa de circuito interna.
7. Las baterías recargables tienen un número limitado de ciclos de carga. La vida de la batería y el número de ciclos de carga varía en función del uso y la configuración del equipo.
8. Evite que el producto entre en contacto con líquidos.
9. Antes de utilizar un paño seco para limpiar los altavoces, coloque el interruptor de encendido / apagado en la posición de apagado y desenchufe el cable de alimentación del tomacorriente.
10. No arroje ni pise el producto. Esto puede dañar la placa de circuito interna.
11. No intente desarmar el producto. Esto solo lo puede hacer un profesional.
12. No use productos químicos concentrados o detergentes para limpiar el producto

13. Mantenga la superficie alejada de objetos filosos, ya que pueden dañar las partes plásticas.
14. Utilice únicamente fuentes de alimentación de 5V / 1A. La conexión a fuentes de alimentación con voltaje más alto puede provocar daños graves.
15. Para evitar el riesgo de explosión, no deseche ni coloque arbitrariamente la batería de litio cerca del fuego o del calor intenso.

Si tiene cualquier problema con su producto, póngase en contacto con la tienda donde compró el producto. La tienda minorista le orientará sobre lo que debe hacer, y si eso no resuelve el problema, la tienda minorista manejará el reclamo directamente con KREAFUNK.

ISTRUZIONI DI SICUREZZA E MANUTENZIONE

1. Per favore, leggere attentamente il presente manuale di istruzioni prima dell'utilizzo.
2. Le istruzioni di sicurezza e manutenzione contenute in questo manuale devono essere conservate per riferimento futuro ed essere seguite in ogni momento.
3. Tenere il prodotto lontano da fonti di calore come termosifoni, stufe o altri apparecchi che producono calore.
4. Colloca i diffusori in una posizione stabile per evitare che cadano causando danni o lesioni personali.
5. Non esporre il prodotto alla luce diretta del sole per lunghi periodi. Le alte temperature possono ridurre la durata del prodotto, danneggiare la batteria e deformare alcune parti in plastica.
6. Non esporre il prodotto al gelo in quanto potrebbe danneggiare il circuito interno.
7. Le batterie ricaricabili hanno un numero limitato di cicli di carica. La durata della batteria e il numero di cicli di carica varia a seconda dell'uso e delle impostazioni.
8. Evitare che il prodotto entri in contatto con liquidi.
9. Prima di pulire i diffusori con un panno asciutto, porta l'interruttore di alimentazione in posizione off e scollega il cavo di alimentazione dalla presa di corrente.
10. Non lanciare, calpestare o esercitare una forte pressione sul prodotto in quanto potrebbe danneggiare il circuito interno.
11. Non provare a smontare il prodotto. Tale operazione deve essere eseguita esclusivamente da un professionista.

12. Non utilizzare prodotti chimici concentrati o detersivi per pulire il prodotto.
13. Tenere la superficie lontana da oggetti taglienti e appuntiti che potrebbero danneggiare le parti in plastica.
14. Utilizzare esclusivamente alimentatori da 5V / 1A. L'utilizzo di alimentatori con tensione superiore può causare gravi danni.
15. Non gettare o collocare la batteria al litio vicino al fuoco o a fonti di calore intenso per evitare il rischio di esplosione.

Se riscontri problemi di qualsiasi tipo con il tuo prodotto, ti preghiamo di contattare il rivenditore presso cui hai effettuato l'acquisto. Il rivenditore provvederà a fornirti assistenza e, nel caso in cui il problema non venga risolto, il rivenditore gestirà il reclamo direttamente con KREAFUNK.

SIKKERHETS- OG VEDLIKEHOLDSINSTRUKSJONER

1. Les denne bruksanvisningen grundig før bruk.
2. Sikkerhets- og vedlikeholdsinstruksjonene i denne bruksanvisningen må følges til enhver tid og bør oppbevares for fremtidig referanse.
3. Hold produktet unna varmekilder som radiatorer, varmeovner eller andre apparater som produserer varme.
4. Plasser høyttalerne i en stabil posisjon for å unngå fall og forårsake materiell- eller personskade.
5. Ikke utsett produktet for direkte sollys i lengre perioder. Høye temperaturer kan forkorte produktets levetid, ødelegge batteriet og deformere visse plastdeler.
6. Ikke utsett produktet for ekstrem kulde, da det kan skade det interne kretskortet.
7. Oppladbare batterier har et begrenset antall ladesykluser. Batterilevetid og antall ladesykluser varierer avhengig av bruk og innstillinger.
8. Unngå at fuktighet eller væske kommer inn i produktet.
9. Før du rengjør høyttalerne og tørker de med en tørr klut, sett strømbryteren til av-posisjon og trekk ut strømkabelen fra stikkkontakten.
10. Produktet må ikke kastes eller trækkes på. Dette kan skade det interne kretskortet.
11. Ikke prøv å demontere produktet. Dette må bare utføres av en tekniker.
12. Ikke bruk konsentrerte kjemiske produkter eller vaskemidler for å rengjøre produktet.
13. Ikke utsett overflaten for skarpe gjenstander, da disse kan skade plastdelene.

14. Bruk bare følgende strømforsyning: 5V / 1A. Tilkobling av strømforsyning med høyere spenning kan føre til alvorlig skade.
15. For å unngå eksplosjonsfare, må ikke litiumbatteriet kastes eller plasseres vilkårlig i nærheten av åpen ild eller kraftig varme.

Hvis du opplever problemer med produktet, kontakt forhandleren der du kjøpte produktet. Forhandleren vil gi deg veiledning, og hvis det ikke løser problemet, vil forhandleren håndtere reklamasjonen direkte med KREAFUNK.

SÄKERHETS OCH UNDERHÅLLSINSTRUKTIONER

1. Vänligen läs denna driftmanual noga innan användning.
2. Säkerhets och underhållsinstruktionerna i denna driftmanual borde behållas för framtida referens och måste följas alla tider.
3. Håll produkten borta från värmekällor som radiatorer, värmare, eller andra anordningar som producerar värme.
4. Placera högtalarna i stabil position för att undvika fall och skador eller personliga skador.
5. Utsätt inte produkten för direkt solljus för längre perioder. Höga temperaturer kan korta produktens liv, förstöra batteriet och förvanska vissa plastdelar.
6. Utsätt inte produkten för extrem kyla då det kan skada det interna kretskortet.
7. Återladdningsbara batterier har ett begränsat antal cyklar. Batteriliv och antal laddningscyklar varierar med användning och inställningar.
8. Undvik vätskor att komma in till produkten.
9. Innan du torkar med en torr trasa för att rengöra högtalarna, sätt strömmen på av position och plugga ur strömsladd från strömuttaget.
10. Kasta eller stampa inte produkten. Detta kan skada kretskortet.
11. Försök inte att demontera produkten. Detta måste göras av ett proffs.
12. Använd inte koncentrerade kemikaliska produkter eller rengöringsmedel för att rengöra produkten.
13. Håll ytan borta från vassa saker, då detta kan orsaka skada till plastdelar.
14. Använd 5V / 1A anätaggregat endast. Anslutningen elkraftsförsörjning med högre spänning kan leda till svår skada.

15. Förkasta godtyckligt Inte eller placera litiumbatteriet nära eld eller Intensiv värme i ordning att undvika explosion.

Om du upplever problem med din produkt vänligen kontakta återförsäljare som du köpte produkten av. Återförsäljaren kommer förse dig med guide och om det inte löser problemet, så kommer återförsäljaren hantera detta direkt med KREAFUNK.

VEILIGHEIDS- EN ONDERHOUDSINSTRUCTIES

1. Lees voor gebruik deze gebruiksaanwijzing zorgvuldig door.
2. De veiligheids- en onderhoudsinstructies in deze gebruiksaanwijzing moeten worden bewaard voor toekomstige raadpleging en moeten te allen tijde worden opgevolgd.
3. Houd het product uit de buurt van warmtebronnen zoals radiatoren, kachels of andere apparaten die warmte produceren.
4. Plaats het product in een stabiele positie om te voorkomen dat het valt en schade of persoonlijk letsel veroorzaakt.
5. Stel het product niet gedurende langere tijd bloot aan direct zonlicht. Hoge temperaturen verkorten de levensduur van het product, vernielen de batterij en vervormen bepaalde plastic onderdelen.
6. Stel het product niet bloot aan extreem koude omdat dit de interne printplaat kan beschadigen.
7. Oplaadbare batterijen hebben een beperkt aantal laadcycli. De levensduur van de batterij en het aantal oplaadcycli varieert afhankelijk van het gebruik en de instellingen.
8. Voorkom dat vloeistoffen in het product terechtkomen.
9. Voordat u de luidsprekers met een droge doek reinigt, zet u de aan/uitschakelaar in de stand off en haalt u de stekker van het netsnoer uit het stopcontact.
10. Niet gooien of stampen op het product. Dit kan de interne printplaat beschadigen.
11. Probeer het product niet te demonteren. Dit mag alleen door een vakman worden gedaan.
12. Gebruik geen geconcentreerde chemische producten of detergents om het product te reinigen.

13. Houd het oppervlak uit de buurt van scherpe voorwerpen, aangezien deze de plastic onderdelen kunnen beschadigen.
14. Gebruik alleen 5V / 1A voedingen. Het aansluiten van voedingen met een hogere spanning kan leiden tot ernstige schade.
15. Gooi de lithiumbatterij niet willekeurig weg of plaats hem niet in de buurt van vuur of intense hitte, om explosiegevaar te voorkomen.

Als u problemen ondervindt met uw product, neem dan contact op met de winkelier waar u het product heeft gekocht. De winkelier zal u advies geven en indien dit het probleem niet oplost, zal de winkelier de klacht rechtstreeks met KREAFUNK afhandelen.

INSTRUÇÕES DE SEGURANÇA E MANUTENÇÃO

1. Leia esse manual de operação com devida atenção, antes de usar.
2. As instruções de segurança e manutenção contidas nesse manual de operação devem ser guardadas para referência futura e devem ser seguidas em todos os momentos.
3. Mantenha o produto longe do contato de calor, como radiadores, aquecedores ou outros aparelhos que possam produzir calor.
4. Coloque os alto-falantes em uma posição estável, evitando quedas e danos ou ferimentos pessoais.
5. Não exponha o produto à luz solar direta por longos períodos. As altas temperaturas podem encurtar a vida útil do produto, destruir a bateria e distorcer certas peças feitas de plástico.
6. Não exponha o produto ao frio extremo, pois pode danificar a placa de circuito interno.
7. As baterias recarregáveis possuem um número limitado de ciclos de carga. A vida útil da bateria e o número de ciclos de carga variam conforme o uso e as configurações.
8. Evite a entrada de líquidos no produto.
9. Antes de passar um pano seco para limpar os alto-falantes, coloque a chave liga / desliga na posição desligada e desconecte o cabo de alimentação da tomada.
10. Não jogue ou bata no produto. Isso pode trazer danos para a placa de circuito interno.
11. Não tente desmontar o produto. Isso só deve ser feito por um profissional que saiba fazer da maneira correta.
12. Não utilize produtos químicos concentrados ou detergentes para limpar o produto.

13. Mantenha a superfície afastada de objetos pontiagudos, pois podem danificar as peças feitas de plástico.
14. Utilize apenas fontes de alimentação 5V / 1A. A conexão de fontes de alimentação com voltagem mais alta pode trazer danos graves.
15. Não descarte ou coloque a bateria de lítio perto de fogo, ou calor intenso para evitar o risco de explosão.

Caso tenha qualquer tipo de problema com seu produto, entre em contato com o revendedor de quem você o adquiriu. O vendedor vai fornecer orientação necessária e, se isso não for o suficiente para resolver o problema, tratará da reclamação diretamente com o KREAFUNK.

INSTRUKCJE BEZPIECZEŃSTWA I KONSERWACJI

1. Przed użyciem należy uważnie przeczytać niniejszą instrukcję obsługi.
2. Instrukcje dotyczące bezpieczeństwa i konserwacji zawarte w niniejszej instrukcji obsługi należy zachować na przyszłość i zawsze ich przestrzegać.
3. Trzymaj produkt z dala od źródeł ciepła, takich jak kaloryfery, grzejniki lub inne urządzenia wytwarzające ciepło.
4. Umieść głośniki w stabilnej pozycji, aby uniknąć upadku i spowodowania uszkodzeń lub obrażeń ciała.
5. Nie wystawiaj produktu na bezpośrednie działanie promieni słonecznych przez dłuższy czas. Wysokie temperatury mogą skrócić żywotność produktu, zniszczyć baterię i zniekształcić niektóre plastikowe części.
6. Nie wystawiaj produktu na działanie ekstremalnie niskich temperatur, ponieważ może to uszkodzić wewnętrzną płytkę drukowaną.
7. Akumulatory mają ograniczoną liczbę cykli ładowania. Żywotność baterii i liczba cykli ładowania zależy od sposobu użytkowania i ustawień.
8. Unikaj przedostawania się płynów do produktu.
9. Przed wytarciem suchą szmatką w celu wyczyszczenia głośników, ustaw przelącznik zasilania w pozycji wyłączonej i odłącz przewód zasilający od gniazdka elektrycznego.
10. Nie rzucaj przedmiotem ani nie naciskaj na niego. Może to uszkodzić wewnętrzną płytkę drukowaną.
11. Nie próbuj demontować produktu. Może to zrobić tylko profesjonalista.
12. Do czyszczenia produktu nie używaj skoncentrowanych produktów chemicznych ani detergentów.
13. Trzymaj powierzchnię z dala od ostrych przedmiotów, ponieważ mogą one uszkodzić plastikowe części.

14. Używaj wyłącznie zasilaczy 5V/1A. Podłączenie zasilacza o wyższym napięciu może prowadzić do poważnych uszkodzeń.
15. Nie wolno samowolnie wyrzucać ani umieszczać baterii litowej w pobliżu ognia lub intensywnego ciepła, aby uniknąć ryzyka wybuchu.

Jeśli wystąpią jakiegokolwiek problemy z produktem, skontaktuj się ze sprzedawcą, od którego zakupiłeś produkt. Sprzedawca udzieli Ci wskazówek, a jeśli to nie rozwiąże problemu, pomoże Ci zareklamować produkt bezpośrednio u KREAFUNK.

BEZPEČNOSTNÍ POKYNY A POKYNY K ÚDRŽBĚ

1. Před použitím si pozorně přečtete tento návod k použití.
2. Bezpečnostní pokyny a pokyny k údržbě v tomto návodu by měly být uchovány pro budoucí použití a je nezbytné je vždy dodržovat.
3. Uchovávejte výrobek mimo zdroje tepla, jako jsou radiátory, ohřívače nebo jiná zařízení produkující teplo.
4. Umístěte reproduktory do stabilní polohy tak, abyste zabránili pádu, poškození nebo zranění osob.
5. Nevystavujte výrobek na delší dobu přímému slunečnímu záření. Vysoké teploty mohou zkrátit životnost výrobku, zničit baterii a zdeformovat některé plastové části.
6. Nevystavujte výrobek extrémnímu chladu, mohlo by dojít k poškození vnitřní obvodové desky.
7. Dobíjecí baterie mají omezený počet nabíjecích cyklů. Životnost baterie a počet nabíjecích cyklů se liší podle použití a nastavení.
8. Zabraňte vniknutí kapalin do produktu.
9. Před otřením reproduktorů suchým hadříkem za účelem čištění nastavte vypínač do polohy vypnuto a odpojte napájecí kabel ze zásuvky.
10. Výrobek neházejte ani jej nevystavujte silným nárazům. Mohlo by dojít k poškození vnitřní obvodové desky.
11. Nepokoušejte se výrobek rozebírat, opravovat nebo jakkoli upravovat. To musí provést pouze odborník.
12. K čištění produktu nepoužívejte koncentrované chemické produkty nebo čisticí prostředky.
13. Udržujte povrch mimo dosah ostrých předmětů, protože by mohly poškodit plastové části.

14. Používejte pouze napájecí zdroje 5V / 1A. Připojení napájecích zdrojů s vyšším napětím může vést k vážnému poškození.
15. Lithiovou baterii svévolně nevyhazujte ani ji neumísťujte do blízkosti ohně nebo intenzivního tepla, abyste předešli riziku výbuchu.

Pokud zaznamenáte nějaké problémy s Vaším produktem, kontaktujte prodejce, u kterého jste produkt zakoupili. Prodejce Vám poradí, a pokud problém nevyřeší, vyřídí reklamaci přímo s KREAFUNK.

ÖRYGGIS- OG VIÐHALDSLEIÐBEININGAR

1. Vinsamlegast lestu þessa notkunarhandbók vandlega fyrir notkun.
2. Geyma skal öryggis- og viðhaldsleiðbeiningarnar í þessari notkunarhandbók til síðari viðmiðunar og verður að fylgja þeim ávallt.
3. Haltu vörunni fjarri hitagjöfum eins og ofnum, hiturum eða öðrum tækjum sem framleiða hita.
4. Settu hátalarana í stöðuga stöðu til að forðast fall, skemmdir eða líkamstjón.
5. Ekki útsetja vöruna fyrir beinu sólarljósi í lengri tíma. Hátt hitastig getur stýtt endingu vörunnar, eyðilagt rafhlöðuna og skekkt ákveðna plasthluta.
6. Ekki útsetja vöruna fyrir miklum kulda þar sem það getur skemmt innri rafrásartöfluna.
7. Endurhlaðanlegar rafhlöður hafa takmarkaðan fjölda hleðslulota. Ending rafhlöðunnar og fjöldi hleðslulota er mismunandi eftir notkun og stillingum.
8. Forðist að vökvi komist inn í vöruna.
9. Áður en þurrkað er af með þurrum klút til að þrifa hátalarana skaltu stilla afrofann á slökkt og taka rafmagnssnúruna úr sambandi.
10. Ekki henda vörunni eða stíga á vöruna. Þetta getur skemmt innri rafrásarborðið.
11. Ekki reyna að taka vöruna í sundur. Þetta verður aðeins að gera af fagmanni.
12. Ekki nota óblandaðar efnavörur eða þvottaefni til að þrifa vöruna.
13. Haltu yfirborðinu í burtu frá beittum hlutum, þar sem þeir geta valdið skemmdum á plasthlutum.

14. Notaðu aðeins 5V / 1A aflugjafa. Tenging aflugjafa með hærri spennu getur leitt til alvarlegra skemmda.
15. Ekki farga eða setja lithíum rafhlöðuna af geðþótta nálægt eldi eða miklum hita til að forðast sprengihættu.

Ef þú lendir í vandræðum með vöruna þína vinsamlega hafðu samband við söluaðilann sem þú keyptir vöruna af. Söluaðilinn mun veita þér leiðbeiningar og ef það leysir ekki vandamálið mun söluaðilinn sinna kröfunni beint hjá KREAFUNK.

安全和保养说明

1. 使用前请仔细阅读此操作说明书
2. 务必保留本操作说明书中的安全和保养说明以供将来使用参考，并始终遵循安全和保养说明
3. 保持产品远离热源，如散热器，加热器或其他产生热量的器具
4. 请将音箱放置于稳定的位置，以避免坠落造成损坏或人身伤害。
5. 请勿将产品长时间暴露在阳光直射下。高温可能会缩短产品的使用寿命，损坏电池并使某些塑料零件变形。
6. 请勿将产品暴露在极冷的环境中，否则可能会损坏内部电路板。
7. 充电电池的循环充电次数周期有限。电池寿命和充电次数周期因使用和设置而异。
8. 避免液体浸入产品
9. 在用于布擦拭音箱之前，请将电源开关调整到关闭状态，并从电源插座拔下电源线。
10. 请勿乱扔或在产品上印刻。这可能会损坏内部电路板。
11. 不要擅自试拆产品。这必须由专业人士完成。
12. 请勿使用浓缩化学产品或清洁剂清洁产品。
13. 请保持产品表面远离尖锐物体，因为这可能会损坏塑料部件。
14. 仅使用5V / 1A电源。连接电源电压过高可能会导致严重损坏。
15. 请勿随意丢弃或将锂电池放置在火源或高温附近，以免发生爆炸危险。

如果您确实遇到产品问题，请联系您购买产品时的零售商。零售商将为您提供指导，如果零售商不能解决问题，零售商将与KREAFUNK直接联系处理此类问题。



ID.

Distributed by Volkswagen Zubehör GmbH.
An der Trift 67 - 63303 Dreieich - Germany

Designed and produced by KREAFUNK ApS.
Klamsagervej 35 A st. - 8230 Aabyhoej - Denmark
www.kreafunk.com - info@kreafunk.dk - +45 96 99 00 20

KREAFUNK