

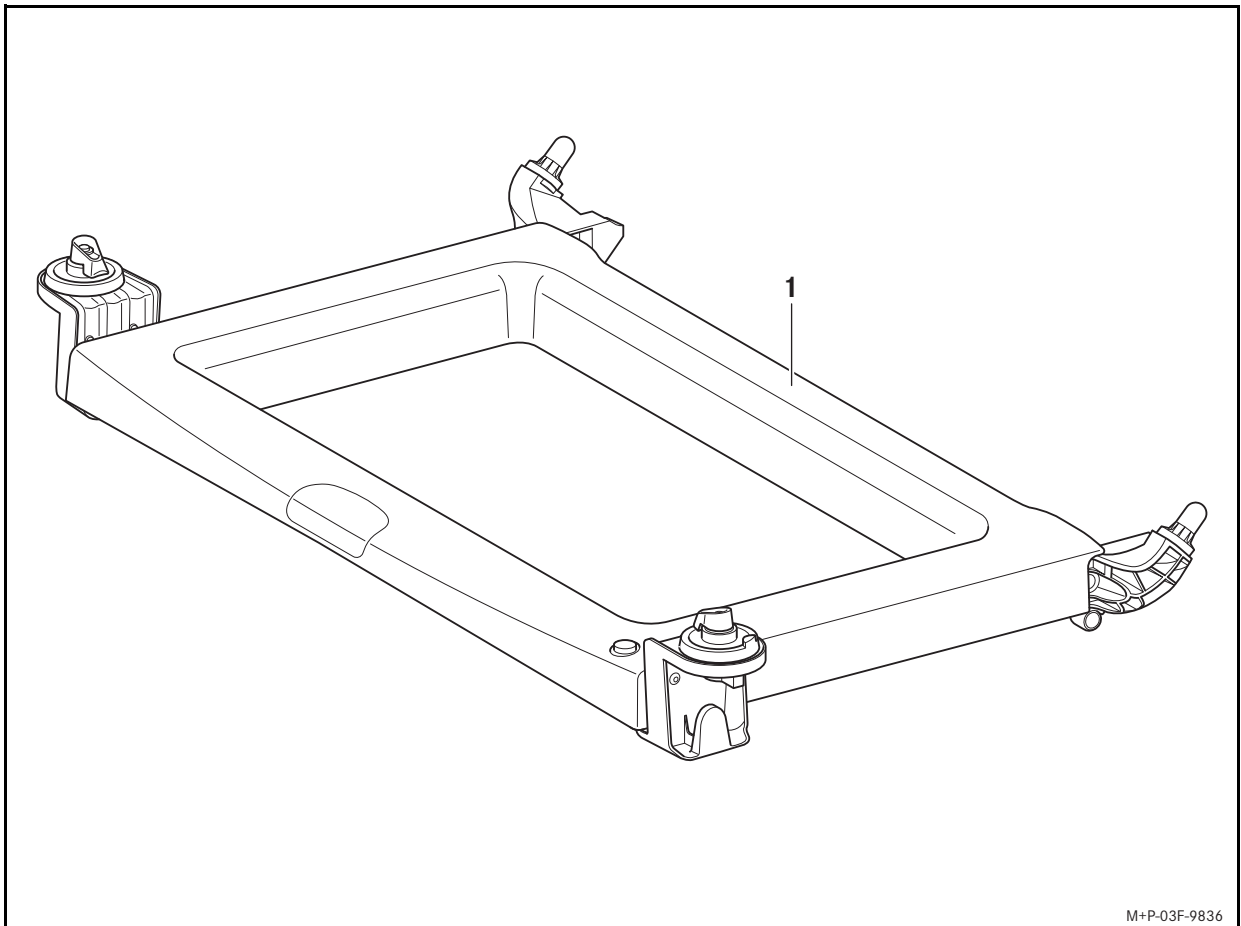

Mercedes-Benz



M+P-03F-9836

(D) Montageanleitung	EASY-PACK Komfortbox	Seite	1
(GB) Installation Instructions	EASY-PACK box	Page	2
(USA) Installation Instructions	EASY-PACK box	Page	3
(F) Instructions de montage	Rangement confort EASY-PACK	Page	4
(E) Instrucciones de montaje	Caja de confort EASY-PACK	Página	5
(I) Istruzioni di montaggio	Box Comfort EASY-PACK	Pagina	6
(NL) Montagehandleiding	EASY-PACK comfortbox	Pagina	7
(GR) Οδηγίες τοποθέτησης	Κουτί ανέσεων EASY-PACK	Σελίδα	8
(RUS) Руководство по монтажу	Комфорт-контейнер EASY-PACK	стр.	9
(BG) Ръководство за монтаж	Комфортна кутия EASY-PACK	Страница	10
(CDN) Instructions de montage	Rangement confort EASY-PACK	Page	11
(CN) 安装说明	便捷装载 (EASY-PACK) 收纳箱	页	12
(CZ) Návod k montáži	Komfortní box EASY-PACK	Strana	13
(DK) Monteringsvejledning	EASY-PACK komfortboks	Side	14
(EST) Paigaldusjuhend	EASY-PACK-komfortkast	Lehekülg	15
(FIN) Asennusohje	Easy-Pack-mukavuuslaatikko	sivu	16
(H) Szerelési útmutató	EASY-PACK komfortdoboz	oldal	17
(HR) Upute za montažu	Kutija za odlaganje EASY-PACK	Stranica	18
(J) 取付け説明書	EASY-PACK コンフォートボックス	ページ	19
(KOR) 장착 지침	EASY-PACK 다용도 함	페이지	20
(LT) Montavimo instrukcija	„EASY-PACK“ komfortiška dėžė	psl.	21
(LV) Montāžas instrukcija	EASY-PACK komforta kaste	Lappuse	22
(N) Monteringsanvisning	EASY-PACK komfortboks	Side	23
(P) Instruções de montagem	Caixa "conforto" EASY-PACK	Página	24
(PL) Instrukcja montażu	Komfortowy boks EASY-PACK	Strona	25
(RO) Instrucțiuni de montare	Cutie de tip confort EASY-PACK	Pagina	26
(S) Monteringsanvisning	EASY-PACK komfortbox	Sida	27
(SK) Návod na montáž	Komfortný box EASY-PACK	Strana	28
(SLO) Navodila za montažo	Odlagalni boks EASY-PACK	Stran	29
(TR) Montaj talimatı	EASY-PACK konfor muhafaza kutusu	Sayfa	30
(ET) دليل التثبيت	EASY-PACK الصندوق المريح	الصفحة	31

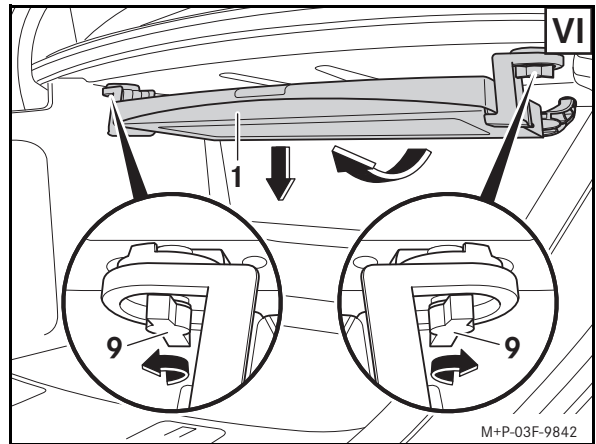
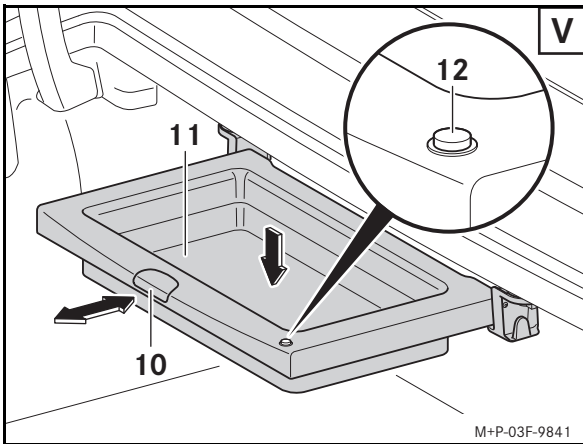
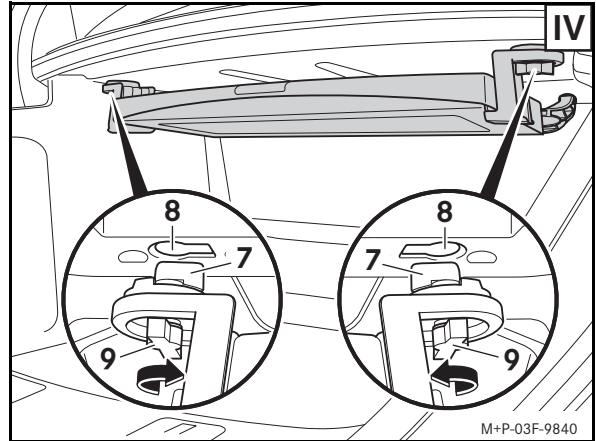
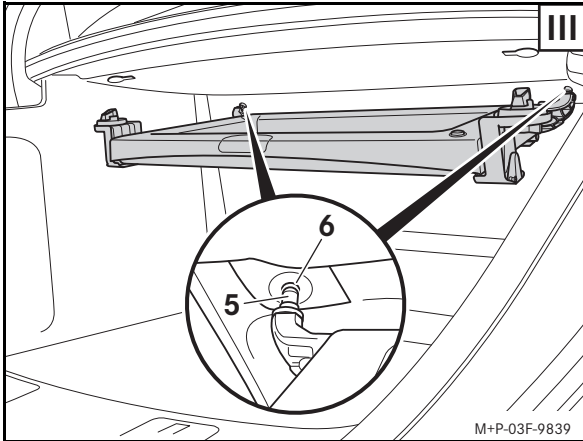
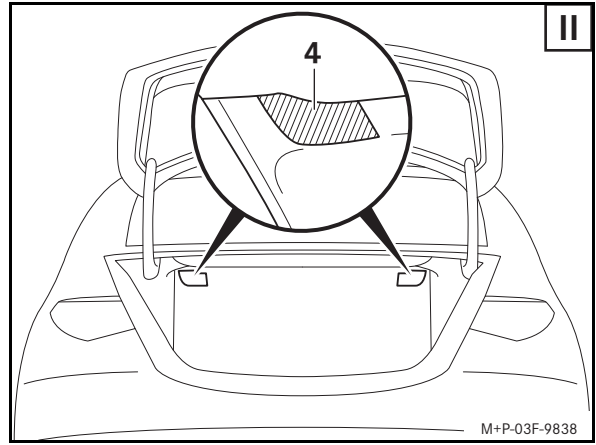
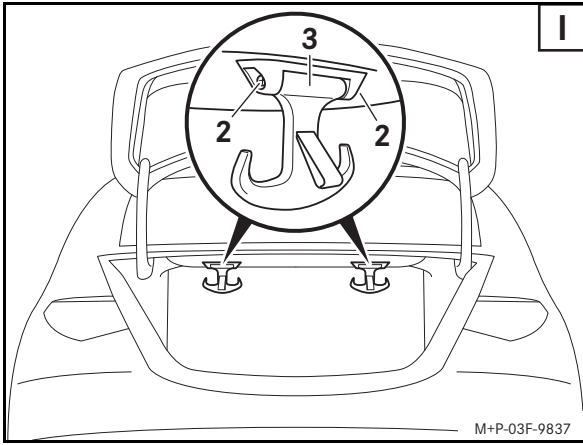

© 2020, Mercedes-Benz AG
 Mercedesstr. 120, 70372 Stuttgart, Germany
 Reprinting, translating and reproduction, in whole or in part, are not permitted without our prior written consent.

2020/02
 03F021-19



Herzlichen Glückwunsch zum Kauf Ihrer neuen Original Mercedes-Benz EASY-PACK Komfortbox.

Wir wünschen Ihnen viel Spaß und Freude bei der Nutzung.

Gültigkeit

Die EASY-PACK Komfortbox ist freigegeben für Mercedes-Benz Fahrzeuge des Typs S-Klasse, Baureihe 223. Ausgenommen sind Fahrzeuge mit Kühlbox im Kofferraum (Code 308).

Die EASY-PACK Komfortbox dient dem gesicherten Transport von Gegenständen im Kofferraum.

Einzelteile

- (1) EASY-PACK Komfortbox

Benötigtes Werkzeug

- Innensechsrund-Schraubendreher ST4,8
- transportable Lichtquelle (z. B. Taschenlampe)

Allgemeine Hinweise

Falls bei der Montage Schwierigkeiten auftreten, wenden Sie sich bitte an eine qualifizierte Fachwerkstatt. Mercedes-Benz empfiehlt Ihnen hierfür einen Mercedes-Benz Servicestützpunkt.

Änderungen von technischen Details gegenüber Abbildungen der Montageanleitung sind vorbehalten.

Sicherheitshinweise



WARNUNG - EINKLEMM- UND VERLETZUNGSGEFAHR BEIM HOCHFahren DES BODENS

Die Hände können am Rahmen der EASY-PACK Komfortbox eingeklemmt und Gegenstände hoch geschleudert werden.

- ▶ Sicherstellen, dass sich die Hände nicht im Bewegungsbereich des Bodens befinden.
- ▶ Wenn jemand eingeklemmt wird, den Boden mittig vorsichtig nach unten drücken.
- ▶ Vor dem Hochfahren alle Gegenstände vom Boden entfernen.



WARNUNG - EINKLEMMGEFAHR BEIM HEREINDRÜCKEN DER EASY-PACK KOMFORTBOX

Beim Hereindrücken in die eingezogene Stellung können die Hände eingeklemmt werden. Insbesondere Kinder können sich dabei verletzen.

- ▶ Sicherstellen, dass sich die Hände nicht im Bewegungsbereich der EASY-PACK Komfortbox befinden.
- ▶ Beim Verlassen des Fahrzeugs immer den Schlüssel mitnehmen und das Fahrzeug verriegeln.
- ▶ Kinder niemals unbeaufsichtigt im Fahrzeug lassen.

Wichtig!

Schäden an der ausgezogenen EASY-PACK Komfortbox können entstehen, wenn

- Gegenstände auf dem Rahmen der Box abgelegt werden.
- von oben auf den Rahmen der Box gedrückt wird.
- der Kofferraumdeckel bei ausgezogener Box geschlossen wird.

Wichtig!

Scharfkantige, spitze, zerbrechliche, runde, rollende oder schwere Gegenstände können die EASY-PACK Komfortbox beschädigen.

- ▶ Solche Gegenstände außerhalb der Box im Kofferraum verstauen und sichern.
- ▶ Unbedingt die maximal zulässige Beladung der Box beachten.

Die maximal zulässige Beladung der EASY-PACK Komfortbox beträgt 10 kg. Zur Vermeidung einer Überladung fährt der Boden der Box ab einer Beladung von ca. 5 kg bis auf den Kofferraumboden herunter.

Fahrzeug vorbereiten

Taschenhaken im Kofferraum demontieren (Bild I)

1. Die beiden Schrauben (2) am Taschenhaken (3) lösen und den Taschenhaken (3) abnehmen.
2. Den zweiten Taschenhaken (3) ebenfalls demontieren.

Hinweis

Verstauen Sie die Taschenhaken zusammen mit den Schrauben an einem sauberen und sicheren Ort.

Verkleidung im Kofferraum lösen (Bild II)

Wichtig!

Entfernen Sie den perforierten Bereich der Verkleidung vorsichtig per Hand.

Hinweis

Leuchten Sie den Bereich der Kofferraumrückwand aus, um die Perforierung in der Verkleidung besser erkennen zu können.

1. Verkleidung (4) der Kofferraumrückwand im Bereich der Perforierung lösen und unter den Abdeckungen hervorziehen.
2. Verkleidung (4) an der Perforierung entlang heraustrennen.
3. Verkleidung (4) der Kofferraumrückwand wieder in die ursprüngliche Position unter die Abdeckungen schieben.

Montage

1. Die Halter (5) in die Öffnungen (6) an der Kofferraumrückwand einsetzen und die Komfortbox in Position halten. (Bild III)
2. Verriegelung (7) zur Aussparung (8) in der Hutablage ausrichten. Verriegelung (7) bis zum Anschlag in die Aussparung (8) einsetzen, Komfortbox hoch drücken und Drehriegel (9) in Pfeilrichtung verriegeln. (Bild IV)

EASY-PACK Komfortbox bedienen (Bild V)

Herausziehen: Am Griff (10) der Komfortbox ziehen.

Ladevolumen vergrößern: Den Boden (11) mittig bis zur gewünschten Position und Größe der Box nach unten drücken.

Ladevolumen verringern: Die Taste (12) drücken.

Verstauen: Die Komfortbox am Griff (10) ganz hinein drücken, bis sie arretiert.

Demontage (Bild VI)

1. Die Drehriegel (9) nach außen drehen.
2. Die Komfortbox (1) vorne nach unten schwenken und aus den Öffnungen (6) an der Kofferraumrückwand herausziehen.

Hinweis

Lagern Sie die Komfortbox an einem sauberen und sicheren Ort in horizontaler Lage, zum Beispiel in einem Regal.

Reinigung

Reinigen Sie die Box mit einem feuchten Tuch. Verwenden Sie keine alkoholischen Verdüner, Benzin oder scheuernde Reinigungsmittel.



Congratulations on the purchase of your new Genuine Mercedes-Benz EASY-PACK box.

We hope you enjoy using your new accessory.

Validity

The EASY-PACK box is approved for Mercedes-Benz S-Class vehicles of the 223 model series. This excludes vehicles with refrigerator box in the boot (code 308).

The EASY-PACK box serves the safe transport of objects in the boot.

Parts included

- (1) EASY-PACK box

Tools required

- Hexalobular socket screwdriver ST4.8
- Mobile light source (e.g. torch)

General notes

If difficulties arise during installation, please contact a qualified specialist workshop. Mercedes-Benz recommends that you use a Mercedes-Benz service point for this purpose.

The manufacturer reserves the right to change any of the technical details shown in the illustrations of these Installation Instructions.

Safety notes



WARNING – RISK OF BECOMING TRAPPED AND INJURED WHEN RAISING THE FLOOR

Your hands may become trapped on the frame of the EASY-PACK box and objects may be thrown upwards.

- ▶ Ensure that your hands are not in the range of movement of the floor.
- ▶ If someone becomes trapped, carefully push the centre of the floor downward.
- ▶ Remove all objects from the floor before raising it.



WARNING – RISK OF BECOMING TRAPPED WHEN PRESSING IN THE EASY-PACK BOX

Your hands may become trapped when pressing the boot box into the retracted position. Children, in particular, may injure themselves when doing so.

- ▶ Ensure that your hands are not in the range of movement of the EASY-PACK box.
- ▶ When leaving the vehicle, always take the key with you and lock the vehicle.
- ▶ Never leave children unattended in the vehicle.

Important

Damage may occur to the EASY-PACK box when in the pulled-out position, if:

- objects are stored on the frame of the box.
- pressure is applied to the frame from above.
- you close the boot lid when the box is extended.

Important

Sharp-edged, pointed, fragile, round, rolling or heavy objects can damage the EASY-PACK box.

- ▶ Do not store such objects in the box, stow and secure them in the boot.
- ▶ Always observe the maximum permissible load capacity of the box.

The maximum permissible load capacity of the EASY-PACK box is 22 lbs (10 kg). To avoid overloading, the base of the box descends to the boot floor from a load of approximately 11 lbs (5 kg).

Preparing the vehicle

Remove the bag hooks in the boot (image I)

1. Loosen the two screws (2) on bag hooks (3) and remove bag hooks (3).
2. Also remove second bag hook (3).

Note

Store the bag hooks together with the screws in a clean and safe place.

Loosen the boot trim (image II)

Important

Carefully remove the perforated area of the trim by hand.

Note

Illuminate the area of the rear wall of the boot in order to better recognise the perforation in the trim.

1. Loosen boot trim (4) of the rear wall of the boot in the area of the perforation and pull it forward under the covers.
2. Separate off trim (4) along the perforation.
3. Move trim (4) of the rear wall of the boot back to its original position under the covers.

Installation

1. Insert brackets (5) into openings (6) on the rear wall of the boot and hold the box in position (image III).
2. Align locking mechanism (7) with recess (8) in the parcel shelf. Insert locking mechanism (7) up to the stop in recess (8), push the box up and lock rotating catches (9) in the direction of the arrow (image IV).

Operation of the EASY-PACK box (image V)

To pull out: pull on handle (10) of the box.

To increase the load capacity: press down on the centre of floor (11) until the desired box position and size is reached.

To reduce the load capacity: press button (12).

To stow away: using handle (10), slide the box completely inwards until it engages in place.

Removal (image VI)

1. Turn rotating catches (9) outwards.
2. Fold box (1) down at the front and pull it out of openings (6) on the rear wall of the boot.

Note

Stow the box horizontally in a clean and safe place, for example, on a shelf.

Cleaning

Clean the box with a damp cloth. Do not use any alcohol-based thinners, petrol or abrasive cleaning agents.



Congratulations on the purchase of your new Genuine Mercedes-Benz EASY-PACK box.

We hope you enjoy using your new accessory.

Validity

The EASY-PACK box is approved for Mercedes-Benz S-Class vehicles of the 223 model series. This excludes vehicles with refrigerator box in the trunk (code 308).

The EASY-PACK box serves the safe transport of objects in the trunk.

Parts included

- (1) EASY-PACK box

Tools required

- Hexalobular socket screwdriver ST4.8
- Mobile light source (e.g. torch)

General notes

If difficulties arise during installation, please contact a qualified specialist workshop. Mercedes-Benz recommends that you use a Mercedes-Benz service point for this purpose.

The manufacturer reserves the right to change any of the technical details shown in the illustrations of these Installation Instructions.

Safety notes



WARNING – RISK OF BECOMING TRAPPED AND INJURED WHEN RAISING THE FLOOR

Your hands may become trapped on the frame of the EASY-PACK box and objects may be thrown upwards.

- ▶ Ensure that your hands are not in the range of movement of the floor.
- ▶ If someone becomes trapped, carefully push the center of the floor downward.
- ▶ Remove all objects from the floor before raising it.



WARNING – RISK OF BECOMING TRAPPED WHEN PRESSING IN THE EASY-PACK BOX

Your hands may become trapped when pressing the trunk box into the retracted position. Children, in particular, may injure themselves when doing so.

- ▶ Ensure that your hands are not in the range of movement of the EASY-PACK box.
- ▶ When leaving the vehicle, always take the key with you and lock the vehicle.
- ▶ Never leave children unattended in the vehicle.

Important

Damage may occur to the EASY-PACK box when in the pulled-out position, if:

- **objects are stored on the frame of the box.**
- **pressure is applied to the frame from above.**
- **you close the trunk lid when the box is extended.**

Important

Sharp-edged, pointed, fragile, round, rolling or heavy objects can damage the EASY-PACK box.

- ▶ **Do not store such objects in the box, stow and secure them in the trunk.**
- ▶ **Always observe the maximum permissible load capacity of the box.**

The maximum permissible load capacity of the EASY-PACK box is 22 lbs (10 kg). To avoid overloading, the base of the box descends to the trunk floor from a load of approximately 11 lbs (5 kg).

Preparing the vehicle

Remove the bag hooks in the trunk (image I)

1. Loosen the two screws (2) on bag hooks (3) and remove bag hooks (3).
2. Also remove second bag hook (3).

Note

Store the bag hooks together with the screws in a clean and safe place.

Loosen the trunk trim (image II)

Important

Carefully remove the perforated area of the trim by hand.

Note

Illuminate the area of the rear wall of the trunk in order to better recognize the perforation in the trim.

1. Loosen trunk trim (4) of the rear wall of the trunk in the area of the perforation and pull it forward under the covers.
2. Separate off trim (4) along the perforation.
3. Move trim (4) of the rear wall of the trunk back to its original position under the covers.

Installation

1. Insert brackets (5) into openings (6) on the rear wall of the trunk and hold the box in position (image III).
2. Align locking mechanism (7) with recess (8) in the parcel shelf. Insert locking mechanism (7) up to the stop in recess (8), push the box up and lock rotating catches (9) in the direction of the arrow (image IV).

Operation of the EASY-PACK box (image V)

To pull out: pull on handle (10) of the box.

To increase the load capacity: press down on the center of floor (11) until the desired box position and size is reached.

To reduce the load capacity: press button (12).

To stow away: using handle (10), slide the box completely inwards until it engages in place.

Removal (image VI)

1. Turn rotating catches (9) outwards.
2. Fold box (1) down at the front and pull it out of openings (6) on the rear wall of the trunk.

Note

Stow the box horizontally in a clean and safe place, for example, on a shelf.

Cleaning

Clean the box with a damp cloth. Do not use any alcohol-based thinners, petrol or abrasive cleaning agents.



Félicitations pour l'acquisition de votre nouveau rangement confort EASY-PACK d'origine Mercedes-Benz.

Nous vous souhaitons beaucoup de plaisir lors de son utilisation.

Validité

Le rangement confort EASY-PACK est homologué pour les véhicules Mercedes-Benz de type Classe S, série 223. Sont exclus les véhicules équipés d'une glacière dans le coffre (code 308).

Le rangement confort EASY-PACK sert au transport sécurisé d'objets dans le coffre.

Détail des pièces

- (1) Rangement confort EASY-PACK

Outillage nécessaire

- Tournevis à six pans creux arrondis ST4,8
- Source de lumière portative (lampe de poche, par exemple)

Remarques générales

En cas de difficultés lors du montage, veuillez vous adresser à un atelier qualifié. Mercedes-Benz vous recommande pour cela de vous adresser à un point de service Mercedes-Benz.

Sous réserve de modification de détails techniques par rapport aux illustrations de ces instructions de montage.

Consignes de sécurité



ATTENTION - RISQUE DE COINCEMENT ET DE BLESSURE LORSQUE VOUS RELEVEZ LE FOND

Les mains risquent d'être coincées au niveau du cadre du rangement confort EASY-PACK et des objets risquent d'être projetés vers le haut.

- ▶ Assurez-vous que vos mains ne se trouvent pas dans la zone de déplacement du fond du rangement.
- ▶ Si quelqu'un est coincé, appuyez avec précaution sur le fond, au milieu.
- ▶ Retirez tous les objets qui se trouvent sur le fond avant de le relever.



ATTENTION - RISQUE DE COINCEMENT LORSQUE VOUS RENTREZ LE RANGEMENT CONFORT EASY-PACK

Lorsque vous poussez le rangement confort dans la position rentrée, vos mains risquent d'être coincées. Les enfants en particulier risquent de se blesser.

- ▶ Assurez-vous que vos mains ne se trouvent pas dans la zone de déplacement du rangement confort EASY-PACK.
- ▶ Lorsque vous quittez le véhicule, prenez toujours la clé avec vous et verrouillez le véhicule.
- ▶ Ne laissez jamais des enfants sans surveillance à l'intérieur du véhicule.

Important!

Lorsque le rangement confort EASY-PACK est sorti, il peut être endommagé si

- des objets sont déposés sur le cadre du rangement
- une pression est exercée par le haut sur le cadre du rangement
- le couvercle de coffre est refermé alors que le rangement est sorti

Important!

Des objets tranchants, pointus, fragiles, ronds, roulants ou lourds peuvent endommager le rangement confort EASY-PACK.

- ▶ Rangez et arrimez de tels objets dans le coffre, à l'extérieur du rangement.
- ▶ Respectez impérativement la charge maximale autorisée du rangement.

La charge maximale autorisée du rangement confort EASY-PACK est de 10 kg. Afin d'éviter toute surcharge, le fond du rangement descend jusqu'au plancher de coffre à partir d'une charge de 5 kg environ.

Préparation du véhicule

Démontage des crochets pour sac situés dans le coffre (illustration I)

1. Desserrez les 2 vis (2) au niveau du crochet pour sac (3) et enlevez le crochet pour sac (3).
2. Démontez également le 2e crochet pour sac (3).

Nota

Rangez les crochets pour sac et les vis dans un endroit propre et sûr.

Retrait de l'habillage du coffre (illustration II)

Important!

Retirez soigneusement la zone perforée de l'habillage à la main.

Nota

Eclaircie la zone de la paroi arrière du coffre pour mieux voir la perforation au niveau de l'habillage.

1. Détachez l'habillage (4) de la paroi arrière du coffre dans la zone de la perforation et tirez-le de sous les caches.
2. Séparez l'habillage (4) le long de la perforation.
3. Faites glisser l'habillage (4) de la paroi arrière du coffre sous les caches pour le remettre dans sa position initiale.

Montage

1. Insérez les fixations (5) dans les ouvertures (6) situées au niveau de la paroi du coffre et maintenez le rangement confort dans cette position. (illustration III)
2. Placez les dispositifs de verrouillage (7) sous les évidements (8) situés dans la plage arrière. Insérez les dispositifs de déverrouillage (7) dans les évidements (8) jusqu'en butée, poussez le rangement confort vers le haut et tournez les verrous rotatifs (9) dans le sens de la flèche pour les verrouiller. (illustration IV)

Utilisation du rangement confort EASY-PACK (illustration V)

Sortie: tirez la poignée (10) du rangement confort.

Augmentation du volume de chargement: poussez le centre du fond (11) vers le bas jusqu'à atteindre la position et la taille du rangement souhaitées.

Réduction du volume de chargement: appuyez sur la touche (12).

Rangement: poussez le rangement confort à fond en le tenant par la poignée (10) jusqu'à qu'il se verrouille.

Démontage (illustration VI)

1. Tournez les verrous rotatifs (9) vers l'extérieur.
2. Basculez l'avant du rangement confort (1) vers le bas et retirez-le des ouvertures (6) situées au niveau de la paroi arrière du coffre.

Nota

Conservez le rangement confort dans un endroit propre et sûr à l'horizontale, par exemple sur une étagère.

Nettoyage

Nettoyez le rangement avec un chiffon humide. N'utilisez pas de diluants à base d'alcool, d'essence ou de produits de nettoyage abrasifs.

¡Felicidades por la compra de su nueva caja de confort EASY-PACK original Mercedes-Benz!

Le deseamos que disfrute de su uso.

Validez

La caja de confort EASY-PACK está homologada para los modelos de vehículos Mercedes-Benz de la Clase S, serie 223. Están excluidos los vehículos con nevera en el maletero (código 308).

La caja de confort EASY-PACK sirve para el transporte seguro de objetos en el maletero.

Componentes

- (1) Caja de confort EASY-PACK

Herramientas necesarias

- Destornillador de torx interior ST4,8
- Fuente de luz portátil (por ejemplo, linterna)

Indicaciones de carácter general

En caso de que surjan dificultades al efectuar el montaje, acuda a un taller especializado. Mercedes-Benz le recomienda al respecto un punto de servicio Mercedes-Benz.

Nos reservamos el derecho de modificar detalles técnicos con respecto a las figuras de las instrucciones de montaje.

Indicaciones de seguridad



ADVERTENCIA - PELIGRO DE APRISIONAMIENTO Y DE SUFRIR LESIONES AL SUBIR EL FONDO

Las manos pueden quedar aprisionadas en el marco de la caja de confort EASY-PACK y los objetos pueden salir despedidos.

- ▶ Asegúrese de que las manos no se encuentren en la zona de movimiento del fondo.
- ▶ Si alguien queda aprisionado, presione el fondo por el centro con precaución hacia abajo.
- ▶ Retire todos los objetos del fondo antes de subirlo.



ADVERTENCIA - PELIGRO DE APRISIONAMIENTO AL PLEGAR LA CAJA DE CONFORT EASY-PACK

Al plegar la caja, las manos pueden quedar aprisionadas. Especialmente los niños podrían sufrir heridas.

- ▶ Asegúrese de que las manos no se encuentren en la zona de movimiento de la caja de confort EASY-PACK.
- ▶ Al abandonar el vehículo, lleve siempre la llave consigo y bloquee el vehículo.
- ▶ Nunca deje a los niños sin vigilancia en el vehículo.

Indicación importante:

La caja de confort EASY-PACK puede sufrir daños cuando está desplegada:

- **si coloca objetos sobre el marco de la caja**
- **si presiona la caja por el marco desde arriba**
- **si cierra la tapa del maletero con la caja desplegada**

Indicación importante:

Los objetos de cantos afilados, agudos, frágiles, redondos, que rueden o pesados pueden dañar la caja de confort EASY-PACK.

- ▶ **Guarde y asegure ese tipo de objetos en el maletero, fuera de la caja.**
- ▶ **Observe sin falta la carga máxima admisible de la caja.**

La carga máxima permitida de la caja de confort EASY-PACK es de 10 kg. Para evitar una sobrecarga, a partir de unos 5 kg, la caja desciende hasta el piso del maletero.

Preparación del vehículo

Desmontaje de los ganchos para bolsas en el maletero (Imagen I)

1. Afloje los dos tornillos (2) del gancho para bolsas (3) y retire el gancho para bolsas (3).
2. Desmonte también el segundo gancho para bolsas (3).

Indicación

Guarde los ganchos para bolsas junto con los tornillos en un lugar seco y seguro.

Soltado del revestimiento en el maletero (Imagen II)

Indicación importante:

Retire a mano cuidadosamente la zona perforada del revestimiento.

Indicación

Ilumine la zona de la pared posterior del maletero para poder reconocer mejor la perforación en el revestimiento.

1. Suelte el revestimiento (4) de la pared posterior del maletero en la zona perforada y tire del mismo por debajo de las cubiertas.
2. Separe el revestimiento (4) a lo largo de la perforación.
3. Inserte el revestimiento (4) de la pared posterior del maletero en la posición original debajo de las cubiertas.

Montaje

1. Coloque los soportes (5) en las aberturas (6) en la pared posterior del maletero y sostenga la caja de confort en su posición. (Imagen III)
2. Ajuste el enclavamiento (7) respecto a la escotadura (8) en la repisa trasera. Coloque el enclavamiento (7) en la escotadura (8) hasta el tope, presione la caja de confort hacia arriba y bloquee el pestillo giratorio (9) en la dirección indicada por la flecha. (Imagen IV)

Manejo de la caja de confort EASY-PACK (Imagen V)

Extracción: tire del asidero (10) de la caja de confort.

Aumento del volumen de carga: presione el fondo (11) por el centro hacia abajo hasta que la posición y el tamaño de la caja sean los deseados.

Reducción del volumen de carga: pulse la tecla (12).

Plegado: introduzca la caja de confort sujetándola por el asidero (10) y presiónela hasta que se enclave.

Desmontaje (Imagen VI)

1. Gire los pestillos giratorios (9) hacia fuera.
2. Gire la caja de confort (1) por delante hacia abajo y extráigala de las aberturas (6) en la pared posterior del maletero.

Indicación

Guarde la caja de confort en un lugar limpio y seguro en posición horizontal, por ejemplo, en una estantería.

Limpieza

Limpie la caja con un paño húmedo. No utilice diluyentes a base de alcohol, gasolina o productos de limpieza abrasivos.



Complimenti per aver scelto il nuovo box Comfort EASY-PACK originale Mercedes-Benz.

Il suo utilizzo Le consentirà di apprezzare tutti i vantaggi del Suo veicolo.

Validità

Il box Comfort EASY-PACK è approvato per i veicoli Mercedes-Benz Classe S, serie 223. Sono esclusi i veicoli con frigobox nel bagagliaio (codice 308).

Il box Comfort EASY-PACK serve al trasporto sicuro di oggetti all'interno del bagagliaio.

Componenti

- (1) Box Comfort EASY-PACK

Attrezzi necessari

- Cacciavite per viti con esagono incassato a testa tonda ST4,8
- Fonte luminosa trasportabile (ad esempio una torcia)

Avvertenze generali

In caso di difficoltà durante il montaggio rivolgersi a un'officina qualificata. La Mercedes-Benz raccomanda a tal proposito di rivolgersi a un punto di assistenza Mercedes-Benz.

Con riserva di modifiche ai dettagli tecnici rispetto alle illustrazioni riportate nelle presenti Istruzioni di montaggio.

Avvertenze di sicurezza



AVVERTENZA - PERICOLO DI RIMANERE INCASTRATI E DI LESIONI DURANTE IL SOLLEVAMENTO DEL PIANALE

Le mani possono rimanere incastrate nel telaio del box Comfort EASY-PACK e gli oggetti presenti possono essere proiettati verso l'alto.

- ▶ Assicurarsi che le mani non si trovino nell'area di movimento del pianale.
- ▶ Se qualcuno rimane incastrato, spingere con cautela il pianale verso il basso agendo centralmente.
- ▶ Rimuovere tutti gli oggetti dal pianale prima di sollevarlo.



AVVERTENZA - PERICOLO DI RIMANERE INCASTRATI NEL FAR RIENTRARE IL BOX COMFORT EASY-PACK

Portando il box Comfort EASY-PACK in posizione rientrata, le mani possono rimanere incastrate. In particolare i bambini possono subire lesioni.

- ▶ Assicurarsi che le mani non si trovino nell'area di movimento del box Comfort EASY-PACK.
- ▶ Quando ci si allontana dal veicolo portare sempre con sé la chiave e bloccare il veicolo.
- ▶ Non lasciare mai incustoditi i bambini nel veicolo.

Importante!

Il box Comfort EASY-PACK estratto può subire dei danni se

- vengono collocati oggetti sul telaio del box
- viene esercitata una pressione dall'alto sul telaio del box
- il cofano del bagagliaio viene chiuso con il box estratto.

Importante!

Gli oggetti a spigoli vivi, appuntiti, fragili, rotondi, mobili o pesanti possono danneggiare il box Comfort EASY-PACK.

- ▶ Riporre e assicurare tali oggetti nel bagagliaio all'esterno del box.
- ▶ Attenersi assolutamente al carico massimo ammesso per il box.

Il carico massimo ammesso per il box Comfort EASY-PACK è pari a 10 kg. A partire da un carico di circa 5 kg il fondo del box si abbassa fino al pianale del bagagliaio per evitare il sovraccarico.

Preparazione del veicolo

Smontaggio dei ganci per borse nel bagagliaio (figura I)

1. Svitare entrambe le viti (2) sul gancio per borse (3) e rimuovere il gancio per borse (3).
2. Smontare anche il secondo gancio per borse (3).

Avvertenza

Conservare i ganci per borse insieme alle viti in un luogo sicuro e pulito.

Staccare il rivestimento del bagagliaio (figura II)

Importante!

Rimuovere manualmente con cautela la zona perforata del rivestimento.

Avvertenza

Illuminare la zona della parete posteriore del bagagliaio per poter individuare meglio la perforazione nel rivestimento.

1. Staccare il rivestimento (4) della parete posteriore del bagagliaio nella zona della perforazione e sotto le coperture.
2. Estrarre il rivestimento (4) lungo la perforazione.
3. Riportare il rivestimento (4) della parete posteriore del bagagliaio nella posizione originaria sotto le coperture.

Montaggio

1. Inserire i supporti (5) nelle aperture (6) in corrispondenza della parete posteriore del bagagliaio tenendo il box Comfort in posizione. (Figura III)
2. Allineare il dispositivo di bloccaggio (7) all'incavo (8) nella cappelliera. Inserire il dispositivo di bloccaggio (7) nell'incavo (8) fino all'arresto, premere la parte superiore del box Comfort e bloccare il chiavistello (9) nella direzione indicata dalla freccia. (Figura IV)

Impiego del box Comfort EASY-PACK (figura V)

Estrazione: Tirare la maniglia (10) del box Comfort.

Aumento della capacità di carico: Spingere verso il basso il pianale (11) agendo centralmente fino a raggiungere la posizione e la dimensione del box desiderate.

Diminuzione della capacità di carico: Premere il tasto (12).

Sistemazione: Far rientrare completamente il box Comfort agendo sulla maniglia (10) fino all'arresto.

Smontaggio (figura VI)

1. Ruotare il chiavistello (9) verso l'esterno.
2. Ribaltare anteriormente il box Comfort (1) verso il basso ed estrarlo dalle aperture (6) nella parete posteriore del bagagliaio.

Avvertenza

Conservare il box Comfort in un luogo pulito e sicuro in posizione orizzontale, ad esempio su uno scaffale.

Pulizia

Pulire il box con un panno umido. Non utilizzare diluenti a base di alcool, benzina o detergenti aggressivi.

Hartelijk gefeliciteerd met uw nieuwe originele Mercedes-Benz EASY-PACK comfortbox.

Wij wensen u veel plezier bij en gemak van het gebruik.

Geldigheid

De EASY-PACK comfortbox is goedgekeurd voor Mercedes-Benz-auto's van het type S-Klasse, modelserie 223. Uitgezonderd zijn auto's met koelbox in de bagageruimte (code 308).

De EASY-PACK comfortbox wordt gebruikt voor het veilig transporteren van voorwerpen in de bagageruimte.

Afzonderlijke onderdelen

- (1) EASY-PACK comfortbox

Benodigd gereedschap

- Torx schroevendraaier ST4,8
- Draagbare lichtbron (bijvoorbeeld zaklamp)

Algemene aanwijzingen

Als bij de montage problemen optreden, neem dan contact op met een gekwalificeerde werkplaats. Mercedes-Benz adviseert hiervoor een Mercedes-Benz-servicewerkplaats.

Wijzigingen van technische gegevens t.o.v. de afbeeldingen van de montagehandleiding zijn voorbehouden.

Veiligheidsaanwijzingen



WAARSCHUWING - GEVAAR VOOR BEKNELLING EN LETSEL BIJ HET OMHOOGKOMEN VAN DE BODEM

De handen kunnen bekneld raken in het frame van de EASY-PACK comfortbox en voorwerpen kunnen omhoog worden geslingerd.

- ▶ Ervoor zorgen dat de handen zich niet in het bewegingsgebied van de bodem bevinden.
- ▶ Als er iemand bekneld raakt, de bodem in het midden voorzichtig omlaagdrukken.
- ▶ Voor het omhoogkomen alle voorwerpen van de bodem verwijderen.



WAARSCHUWING - GEVAAR VOOR BEKNELLING BIJ HET INSCHUIVEN VAN DE EASY-PACK COMFORTBOX

Bij het inschuiven naar de ingetrokken stand kunnen de handen bekneld raken. Met name kinderen kunnen daarbij letsel oplopen.

- ▶ Ervoor zorgen dat de handen zich niet in het bewegingsgebied van de EASY-PACK comfortbox bevinden.
- ▶ Bij het verlaten van de auto altijd de sleutel meenemen of de auto vergrendelen.
- ▶ Kinderen nooit zonder toezicht in de auto laten.

Belangrijk!

Er kan schade aan de uitgeschoven EASY-PACK comfortbox ontstaan, als:

- Voorwerpen op het frame van de box worden gelegd.
- Van bovenaf op het frame van de box wordt gedrukt.
- Het kofferdeksel wordt gesloten als de box is uitgetrokken.

Belangrijk!

Puntige, breekbare, ronde, rollende of zware voorwerpen, of voorwerpen met scherpe randen kunnen de EASY-PACK comfortbox beschadigen.

- ▶ Dergelijke voorwerpen buiten de box in de bagageruimte opbergen en beveiligen.
- ▶ Beslist de maximaal toegestane belading van de box in acht nemen.

De maximaal toegestane belading van de EASY-PACK comfortbox bedraagt 10 kg. Om overbelading te vermijden beweegt de bodem van de box vanaf een belading van circa 5 kg omlaag tot de bagageruimtebodem.

Auto voorbereiden

Tashaken in de bagageruimte demonteren (afb. I)

1. De twee schroeven (2) van de tashaak (3) losdraaien en de tashaak (3) verwijderen.
2. De tweede tashaak (3) eveneens demonteren.

Aanwijzing

De tashaken samen met de schroeven op een schone en veilige plaats opbergen.

Bekleding in de bagageruimte losmaken (afb. II)

Belangrijk!

Het geperforeerde deel van de bekleding voorzichtig met de hand verwijderen.

Aanwijzing

Het gebied bij de achterwand in de bagageruimte verlichten om de perforatie in de bekleding beter te kunnen herkennen.

1. De bekleding (4) van de achterwand van de bagageruimte in de buurt van de perforatie losmaken en onder de afdekkingen uit trekken.
2. De bekleding (4) langs de perforatie losmaken.
3. De bekleding (4) van de achterwand van de bagageruimte weer in de oorspronkelijke positie onder de afdekkingen terugdrukken.

Montage

1. De houders (5) in de openingen (6) van de achterwand van de bagageruimte aanbrengen en de comfortbox op zijn plaats houden. (afb. III)
2. De vergrendeling (7) uitlijnen t.o.v. de uitsparing (8) in de hoedenplank. De vergrendeling (7) tot de aanslag in de uitsparing (8) aanbrengen, de comfortbox omhoogdrukken en de draaigreep (9) in de richting van de pijl vergrendelen. (afb. IV)

EASY-PACK comfortbox bedienen (afb. V)

Uitschuiven: Aan de handgreep (10) van de comfortbox trekken.

Laadvolume vergroten: De bodem (11) in het midden tot de gewenste positie en grootte van de box omlaagdrukken.

Laadvolume verkleinen: De toets (12) indrukken.

Opbergen: De comfortbox aan de handgreep (10) volledig inschuiven, tot deze vergrendelt.

Demontage (afb. VI)

1. De draaigreep (9) naar buiten draaien.
2. De comfortbox (1) aan de voorzijde omlaagzwenken en uit de openingen (6) in de achterwand van de bagageruimte trekken.

Aanwijzing

De comfortbox op een schone en veilige plaats in horizontale stand neerleggen, bijvoorbeeld op een legplank.

Reiniging

De box met een vochtige doek reinigen. Geen alcoholhoudende oplosmiddelen, benzine of schurende reinigingsmiddelen gebruiken.



Θερμά συγχαρητήρια για την αγορά του καινούριου σας γνήσιου κουτιού ανέσεων Mercedes-Benz EASY-PACK.

Σας ευχόμαστε να απολαύσετε τη χρήση του.

Ισχύς

Το κουτί ανέσεων EASY-PACK είναι εγκεκριμένο για οχήματα Mercedes-Benz του Τύπου S-Class, κατασκευαστική σειρά 223. Εξαιρούνται τα οχήματα με ψυγειακή στο πορτμπαγκάζ (κωδικός 308).

Το κουτί ανέσεων EASY-PACK χρησιμεύει στην ασφαλή μεταφορά αντικειμένων στο πορτμπαγκάζ.

Μεμονωμένα εξαρτήματα

- (1) Κουτί ανέσεων EASY-PACK

Απαιτούμενο εργαλείο

- Κατσαβίδι με εσωτερικό προφίλ Torx ST4,8
- Φορητή πηγή φωτισμού (π.χ. φακός)

Γενικές οδηγίες

Σε περίπτωση που παρατηρηθούν δυσκολίες κατά την τοποθέτηση, απευθυνθείτε σε ένα εξειδικευμένο συνεργείο. Η Mercedes-Benz συνιστά έναν Εξουσιοδοτημένο Επισκευαστή Mercedes-Benz.

Με την επιφύλαξη τροποποιήσεων των τεχνικών χαρακτηριστικών σε σχέση με τις εικόνες των οδηγιών τοποθέτησης.

Οδηγίες ασφαλείας



ΠΡΟΕΙΔΟΠΟΙΗΣΗ - ΚΙΝΔΥΝΟΣ ΠΑΓΙΔΕΥΣΗΣ ΚΑΙ ΤΡΑΥΜΑΤΙΣΜΟΥ ΚΑΤΑ ΤΗΝ ΑΝΨΩΣΗ ΤΟΥ ΠΑΤΟΥ

Τα χέρια μπορεί να παγιδευτούν στο πλαίσιο του κουτιού ανέσεων EASY-PACK και τα αντικείμενα να εκτιναχθούν προς τα πάνω.

- ▶ Βεβαιωθείτε, ότι τα χέρια δεν βρίσκονται εντός της περιοχής μετακίνησης του πάτου.
- ▶ Εάν παγιδευτεί κάποιος, πιέστε προσεκτικά τον πάτο στο κέντρο προς τα κάτω.
- ▶ Πριν ανασηκώσετε τον πάτο, αφαιρέστε όλα τα αντικείμενα.



ΠΡΟΕΙΔΟΠΟΙΗΣΗ - ΚΙΝΔΥΝΟΣ ΠΑΓΙΔΕΥΣΗΣ ΚΑΤΑ ΤΗΝ ΠΪΕΣΗ ΤΟΥ ΚΟΥΤΙΟΥ ΑΝΕΣΕΩΝ EASY-PACK ΠΡΟΣ ΤΑ ΚΑΤΩ

Κατά την πίεση προς τα κάτω για να κλείσει το κουτί, μπορεί να παγιδευτούν τα χέρια. Ενδέχεται να προκληθούν τραυματισμοί, κυρίως σε παιδιά.

- ▶ Βεβαιωθείτε ότι τα χέρια σας δεν βρίσκονται εντός της περιοχής μετακίνησης του κουτιού ανέσεων EASY-PACK.
- ▶ Κατά την έξοδο από το όχημα, να παίρνετε πάντα μαζί σας το κλειδί και να κλειδώνετε το όχημα.
- ▶ Μην αφήνετε ποτέ τα παιδιά μέσα στο αυτοκίνητο χωρίς επίβλεψη.

Σημαντικό!

Ενδέχεται να προκληθούν ζημιές στο ανοιχτό κουτί ανέσεων EASY-PACK, εάν

- Έχουν τοποθετηθεί αντικείμενα πάνω στο πλαίσιο του κουτιού.
- Ασκηθεί πίεση από επάνω στο πλαίσιο του κουτιού.
- Το καπό πορτμπαγκάζ κλείσει, ενώ το κουτί είναι ανοιχτό.

Σημαντικό!

Αιχμηρά, κοφτερά, εύθραυστα, στρογγυλά, ολισθηρά ή βαριά αντικείμενα μπορεί να προκαλέσουν ζημιές στο κουτί ανέσεων EASY-PACK.

- ▶ Να τοποθετείτε αυτά τα αντικείμενα στο πορτμπαγκάζ εκτός του κουτιού και να τα ασφαλίσετε.
- ▶ Να λαμβάνετε οπωσδήποτε υπόψη το μέγιστο επιτρεπόμενο φορτίο του κουτιού.

Το μέγιστο επιτρεπόμενο φορτίο του κουτιού ανέσεων EASY-PACK είναι 10 kg. Για αποφυγή τυχόν υπερφόρτωσης, ο πάτος του κουτιού υποχωρεί μέχρι το δάπεδο του πορτμπαγκάζ από φορτίο περ. 5 kg.

Προετοιμασία οχήματος

Εξαγωγή γάντζων για τσάντες από το πορτμπαγκάζ (εικόνα I)

1. Λασκάρτε και τις δύο βίδες (2) του γάντζου για τσάντες (3) και αφαιρέστε τον γάντζο για τσάντες (3).
2. Αφαιρέστε κατά τον ίδιο τρόπο και τον δεύτερο γάντζο για τσάντες (3).

Οδηγία

Αποθηκεύετε τους γάντζους για τσάντες μαζί με τις βίδες σε καθαρό και ασφαλές σημείο.

Εξαγωγή επένδυσης από το πορτμπαγκάζ (εικόνα II)

Σημαντικό!

Αφαιρέστε προσεκτικά με το χέρι τη διάτρητη περιοχή της επένδυσης.

Οδηγία

Φωτίστε την περιοχή του πίσω τοιχώματος πορτμπαγκάζ για να μπορείτε να εντοπίσετε ευκολότερα το διάτρητο τμήμα της επένδυσης.

1. Λασκάρτε την επένδυση (4) του πίσω τοιχώματος πορτμπαγκάζ στην περιοχή του διάτρητου τμήματος και τραβήξτε την κάτω από τα καλύμματα.
2. Αφαιρέστε την επένδυση (4) κατά μήκος του διάτρητου τμήματος.
3. Ωθήστε ξανά την επένδυση (4) του πίσω τοιχώματος πορτμπαγκάζ στην αρχική του θέση κάτω από τα καλύμματα.

Τοποθέτηση

1. Τοποθετήστε τις βάσεις (5) στα ανοίγματα (6) στο πίσω τοίχωμα πορτμπαγκάζ και συγκρατήστε το κουτί ανέσεων στη θέση του. (εικόνα III)
2. Ευθυγραμμίστε την ασφάλιση (7) με το άνοιγμα (8) της εταζέρας. Τοποθετήστε την ασφάλιση (7) μέχρι τέρμα στο άνοιγμα (8), πιέστε το κουτί ανέσεων προς τα επάνω και ασφαλίστε το περιστρεφόμενο μάνταλο (9) προς την κατεύθυνση του βέλους. (εικόνα IV)

Χειρισμός κουτιού ανέσεων EASY-PACK (εικόνα V)

Εξαγωγή: Πιάστε τη λαβή (10) του κουτιού ανέσεων.

Αύξηση χωρητικότητας φόρτωσης: Πιέστε προς τα κάτω τον πάτο (11) από το κέντρο μέχρι την επιθυμητή θέση και ύψος του κουτιού.

Μείωση χωρητικότητας φόρτωσης: Πατήστε το πλήκτρο (12).

Αποθήκευση: Πιέστε μέχρι τέρμα μέσα το κουτί ανέσεων από τη λαβή (10), μέχρι να ασφαλίσει.

Εξαγωγή (εικόνα VI)

1. Στρέψτε το περιστρεφόμενο μάνταλο (9) προς τα έξω.
2. Στρέψτε το κουτί ανέσεων (1) μπροστά προς τα κάτω και αφαιρέστε το από τα ανοίγματα (6) στο πίσω τοίχωμα πορτμπαγκάζ.

Οδηγία

Αποθηκεύετε το κουτί ανέσεων σε καθαρό και ασφαλές σημείο σε οριζόντια θέση, π.χ. σε ένα ράφι.

Καθαρισμός

Για τον καθαρισμό του κουτιού, χρησιμοποιείτε ένα υγρό πανί. Μην χρησιμοποιείτε αρωματικά με αλκοόλες, βενζίνη ή δραστικά απορρυπαντικά.



Поздравляем Вас с приобретением нового оригинального комфорт-контейнера EASY-PACK "Мерседес-Бенц".

Мы желаем Вам приятного использования.

Сфера действия

Комфорт-контейнер EASY-PACK допущен для использования в автомобилях S-Класса, модельный ряд 223. Кроме автомобилей с холодильным боксом в багажнике (код 308).

Комфорт-контейнер EASY-PACK используется для безопасной перевозки предметов в багажнике.

Компоненты

- (1) Комфорт-контейнер EASY-PACK

Необходимый инструмент

- Отвертка со звездообразным шлицем ST4,8
- Портативный источник света (например, фонарик)

Общие указания

При возникновении затруднений с монтажом обращайтесь в специализированную мастерскую с квалифицированным персоналом. "Мерседес-Бенц" рекомендует для этого обратиться в пункт ТО "Мерседес-Бенц".

Изделие может отличаться в технических деталях от иллюстраций в руководстве по монтажу.

Указания по технике безопасности



ПРЕДУПРЕЖДЕНИЕ – ОПАСНОСТЬ ЗАЩЕМЛЕНИЯ И ТРАВМИРОВАНИЯ ПРИ ПОДНЯТИИ ПОЛА

Руки могут быть зажаты рамой комфорт-контейнера EASY-PACK, а предметы могут вылететь из контейнера.

- ▶ Убедитесь, что руки не находятся в зоне движения дна комфорт-контейнера.
- ▶ В случае защемления осторожно нажмите на дно в центральной его части.
- ▶ Удалите все объекты с пола перед подниманием.



ПРЕДУПРЕЖДЕНИЕ – ОПАСНОСТЬ ЗАЩЕМЛЕНИЯ ПРИ ВДАВЛИВАНИИ КОМФОРТ-КОНТЕЙНЕРА EASY-PACK

При вдавливании в убранное положение могут быть зажаты руки. При этом в особенности дети могут быть травмированы.

- ▶ Убедитесь, что руки не находятся в зоне движения комфорт-контейнера EASY-PACK.
- ▶ При выходе из автомобиля всегда берите с собой ключ и блокируйте замки автомобиля.
- ▶ Никогда не оставляйте детей в автомобиле без присмотра.

Важно!

Выдвинутый комфорт-контейнер EASY-PACK может быть поврежден, если:

- на раме контейнера лежат предметы,
- на раму контейнера производится нажатие сверху,
- крышка багажника закрывается при выдвинутом комфорт-контейнере.

Важно!

Острые, бьющиеся, круглые, легко перемещающиеся или тяжелые предметы, а также предметы с острыми краями могут повредить комфорт-контейнер EASY-PACK.

- ▶ Подобные предметы размещайте и закрепляйте в багажнике вне комфорт-контейнера.
- ▶ Всегда соблюдайте максимальный допустимый вес загрузки комфорт-контейнера.

Максимально допустимый вес загрузки комфорт-контейнера EASY-PACK составляет 10 кг. Начиная с веса загрузки примерно 5 кг дно комфорт-контейнера опускается до пола багажника автомобиля во избежание превышения нагрузки.

Подготовка автомобиля

Демонтируйте крючок для сумок в багажнике (иллюстрация I)

1. Ослабьте два винта (2) на крючке для сумок (3) и снимите крючок для сумок (3).
2. Второй крючок для сумок (3) также демонтируйте.

Указание

Уберите крючок для сумок вместе с винтами для хранения в подходящем чистом и надежном месте.

Снимите облицовку в багажнике (иллюстрация II)

Важно!

Аккуратно удалите перфорированную часть облицовки вручную.

Указание

Осветите область задней стенки багажника, чтобы лучше видеть перфорированную часть в облицовке.

1. Ослабьте облицовку (4) задней стенки багажника в зоне перфорации и вытяните вниз из-под крышек.
2. Высвободите облицовку (4) вдоль перфорации.
3. Вставьте облицовку (4) задней стенки багажника назад в исходное положение под крышками.

Монтаж

1. Вставьте держатели (5) в отверстия (6) на задней стенке багажника и удерживайте комфорт-контейнер в этом положении. (Иллюстрация III)
2. Направьте блокировочную защелку (7) в паз (8) в задней полке. Вставьте блокировочную защелку (7) до упора в паз (8), прижмите комфорт-контейнер и заблокируйте поворотные защелки (9) в направлении стрелки. (Иллюстрация IV)

Использование комфорт-контейнера EASY-PACK (иллюстрация V)

Выдвигание: Потяните за ручку (10) комфорт-контейнера.

Увеличение грузового объема: Отожмите вниз дно (11), нажав посередине, до желаемого положения и размера комфорт-контейнера.

Уменьшение грузового объема: Нажмите на кнопку (12).

Хранение: Нажмите на комфорт-контейнер (10), потянув за ручку, вниз, пока он не зафиксируется.

Демонтаж (иллюстрация VI)

1. Поверните поворотные защелки (9) наружу.
2. Наклоните комфорт-контейнер (1) в его передней части вниз и вытяните из отверстий (6) на задней стенке багажника.

Указание

Храните комфорт-контейнер в чистом и надежном месте в горизонтальном положении, например, на полке.

Очистка

Производите очистку комфорт-контейнера влажной тканью. Не используйте спиртные разбавители, бензин или абразивные чистящие средства.

Поздравления за покупката на Вашата нова оригинална комфортна кутия Mercedes-Benz EASY-PACK.

Пожелаваме Ви да използвате продукта с голямо удоволствие.

Валидност

Комфортната кутия EASY-PACK е одобрена за автомобили Mercedes-Benz тип S-класа, конструктивна серия 223. Изключение правят автомобилите с хладилна кутия в багажника (код 308).

Комфортната кутия EASY-PACK служи за безопасно превозване на предмети в багажника.

Отделни части

- (1) Комфортна кутия EASY-PACK

Необходим инструмент

- Отвертка торкс ST4,8
- Преносим източник на светлина (напр. джобно фенерче)

Общи указания

Ако при монтажа възникнат затруднения, моля, обърнете се към квалифициран специализиран сервиз. За целта Mercedes-Benz Ви препоръчва оторизиран сервиз на Mercedes-Benz.

Запазва се правото за промени на технически детайли по отношение на изображения от ръководството за монтаж.

Указания за безопасност



ПРЕДУПРЕЖДЕНИЕ - ОПАСНОСТ ОТ ПРИТИСКАНЕ И НАРАНЯВАНЕ ПРИ ПОВДИГАНЕ НА ПОДА.

Ръцете Ви могат да бъдат притиснати на рамката на комфортната кутия EASY-PACK, а предмети – да бъдат изхвърлени нагоре.

- ▶ Уверете се, че ръцете Ви не се намират в зоната на движение на пода.
- ▶ Ако някой бъде притиснат, внимателно натиснете пода надолу по средата.
- ▶ Преди повдигането отстранете всички предмети от пода.



ПРЕДУПРЕЖДЕНИЕ - ОПАСНОСТ ОТ ПРИТИСКАНЕ ПРИ ПРИБИРАНЕ НА КОМФОРТНАТА КУТИЯ EASY-PACK

При прибирането (при достигане на прибрана позиция) ръцете могат да бъдат притиснати. При това могат да пострадат най-вече деца.

- ▶ Уверете се, че ръцете не са в зоната на движение на комфортната кутия EASY-PACK.
- ▶ При напускане на автомобила винаги взимайте ключовете с Вас и заключвайте автомобила.
- ▶ Никога не оставяйте деца без надзор в автомобила.

Важно!

По извадената комфортна кутия EASY-PACK може да възникнат повреди, ако

- върху рамката на кутията са поставени предмети;
- натискате отгоре върху рамката на кутията;
- капакът на багажното отделение се затваря при извадена кутия.

Важно!

Комфортната кутия EASY-PACK може да бъде повредена от предмети с остри върхове и ръбове, чупливи, кръгли, тежки или търкалящи се предмети.

- ▶ Съхранявайте такива предмети извън багажното отделение, на безопасно място.
- ▶ Задължително се съобразявайте с максимално допустимото натоварване на кутията.

Максималното допустимо натоварване на комфортната кутия EASY-PACK е 10 кг. За избягване на претоварване при натоварване над ок. 5 кг дъното на кутията стига до дъното на багажното отделение.

Подготовка на автомобила

Демонтиране куките за чанти в багажника (изображение I)

1. Развийте двата винта (2) на куката за чанти (3) и свалете куката (3).
2. Демонтирайте и втората кука за чанти (3).

Указание

Приберете куките за чанти заедно с винтовете на чисто и безопасно място.

Отделяне на облицовката в багажника (изображение II)

Важно!

Отстранете внимателно перфорираната част на облицовката с ръце.

Указание

Осветете задната стена на багажника, за да можете да разпознаете перфорацията на облицовката по-добре.

1. Отделете облицовката (4) на задната стена на багажника в зоната на перфорацията и я издърпайте изпод капачетата.
2. Отделете облицовката (4) по протежение на перфорацията.
3. Бутнете облицовката (4) на задната стена на багажника отново в първоначалната позиция под капачетата.

Монтаж

1. Поставете държачите (5) в отворите (6) на задната стена на багажника и позиционирайте комфортната кутия.(изображение III)
2. Подравнете блокировката (7) спрямо отвора (8) в поставката под задното стъкло. Поставете докрай блокировката (7) в отвора (8), бутнете комфортната кутия нагоре и заключете въртящата се ключалка (9) по посока на стрелката. (изображение IV)

Управление на комфортната кутия EASY-PACK

(изображение V)

Изваждане: дръпнете ръкохватката (10) на комфортната кутия.

Увеличаване на товарното пространство: натиснете надолу дъното (11) по средата до достигане на желаната позиция и големина на кутията.

Намаляване на товарното пространство: натиснете бутона (12).

Прибиране: бутнете комфортната кутия докрай навътре чрез ръкохватката (10), докато се фиксира.

Демонтаж (изображение VI)

1. Завъртете въртящата се ключалка (9) навън.
2. Наклонете предната част на комфортната кутия (1) надолу и извадете кутията от отворите (6) на задната стена на багажника.

Указание

Съхранявайте комфортната кутия на чисто и безопасно място в хоризонтално положение, напр. на рафт.

Почистване

Почистете кутията с влажна кърпа. Не използвайте разреждители съдържащи алкохол, бензин или абразивни почистващи средства.



Félicitations pour l'acquisition de votre nouveau rangement confort EASY-PACK d'origine Mercedes-Benz.

Nous vous souhaitons beaucoup de plaisir lors de son utilisation.

Validité

Le rangement confort EASY-PACK est homologué pour les véhicules Mercedes-Benz de type Classe S, série 223. Sont exclus les véhicules équipés d'une glacière dans le coffre (code 308).

Le rangement confort EASY-PACK sert au transport sécurisé d'objets dans le coffre.

Détail des pièces

- (1) Rangement confort EASY-PACK

Outillage nécessaire

- Tournevis à six pans creux arrondis ST4,8
- Source de lumière portative (lampe de poche, par exemple)

Remarques générales

En cas de difficultés lors du montage, veuillez vous adresser à un atelier qualifié. Mercedes-Benz vous recommande pour cela de vous adresser à un point de service Mercedes-Benz.

Sous réserve de modification de détails techniques par rapport aux illustrations de ces instructions de montage.

Consignes de sécurité



ATTENTION - RISQUE DE COINCEMENT ET DE BLESSURE LORSQUE VOUS RELEVEZ LE FOND

Les mains risquent d'être coincées au niveau du cadre du rangement confort EASY-PACK et des objets risquent d'être projetés vers le haut.

- ▶ Assurez-vous que vos mains ne se trouvent pas dans la zone de déplacement du fond du rangement.
- ▶ Si quelqu'un est coincé, appuyez avec précaution sur le fond, au milieu.
- ▶ Retirez tous les objets qui se trouvent sur le fond avant de le relever.



ATTENTION - RISQUE DE COINCEMENT LORSQUE VOUS RENTREZ LE RANGEMENT CONFORT EASY-PACK

Lorsque vous poussez le rangement confort dans la position rentrée, vos mains risquent d'être coincées. Les enfants en particulier risquent de se blesser.

- ▶ Assurez-vous que vos mains ne se trouvent pas dans la zone de déplacement du rangement confort EASY-PACK.
- ▶ Lorsque vous quittez le véhicule, prenez toujours la clé avec vous et verrouillez le véhicule.
- ▶ Ne laissez jamais des enfants sans surveillance à l'intérieur du véhicule.

Important!

Lorsque le rangement confort EASY-PACK est sorti, il peut être endommagé si

- des objets sont déposés sur le cadre du rangement
- une pression est exercée par le haut sur le cadre du rangement
- le couvercle de coffre est refermé alors que le rangement est sorti

Important!

Des objets tranchants, pointus, fragiles, ronds, roulants ou lourds peuvent endommager le rangement confort EASY-PACK.

- ▶ Rangez et arrimez de tels objets dans le coffre, à l'extérieur du rangement.
- ▶ Respectez impérativement la charge maximale autorisée du rangement.

La charge maximale autorisée du rangement confort EASY-PACK est de 22 lbs (10 kg). Afin d'éviter toute surcharge, le fond du rangement descend jusqu'au plancher de coffre à partir d'une charge de 11 lbs (5 kg) environ.

Préparation du véhicule

Démontage des crochets pour sac situés dans le coffre (illustration I)

1. Desserrez les 2 vis (2) au niveau du crochet pour sac (3) et enlevez le crochet pour sac (3).
2. Démontez également le 2e crochet pour sac (3).

Nota

Rangez les crochets pour sac et les vis dans un endroit propre et sûr.

Retrait de l'habillage du coffre (illustration II)

Important!

Retirez soigneusement la zone perforée de l'habillage à la main.

Nota

Eclairez la zone de la paroi arrière du coffre pour mieux voir la perforation au niveau de l'habillage.

1. Détachez l'habillage (4) de la paroi arrière du coffre dans la zone de la perforation et tirez-le de sous les caches.
2. Séparez l'habillage (4) le long de la perforation.
3. Faites glisser l'habillage (4) de la paroi arrière du coffre sous les caches pour le remettre dans sa position initiale.

Montage

1. Insérez les fixations (5) dans les ouvertures (6) situées au niveau de la paroi du coffre et maintenez le rangement confort dans cette position. (illustration III)
2. Placez les dispositifs de verrouillage (7) sous les évidements (8) situés dans la plage arrière. Insérez les dispositifs de déverrouillage (7) dans les évidements (8) jusqu'en butée, poussez le rangement confort vers le haut et tournez les verrous rotatifs (9) dans le sens de la flèche pour les verrouiller. (illustration IV)

Utilisation du rangement confort EASY-PACK (illustration V)

Sortie: tirez la poignée (10) du rangement confort.

Augmentation du volume de chargement: poussez le centre du fond (11) vers le bas jusqu'à atteindre la position et la taille du rangement souhaitées.

Réduction du volume de chargement: appuyez sur la touche (12).

Rangement: poussez le rangement confort à fond en le tenant par la poignée (10) jusqu'à qu'il se verrouille.

Démontage (illustration VI)

1. Tournez les verrous rotatifs (9) vers l'extérieur.
2. Basculez l'avant du rangement confort (1) vers le bas et retirez-le des ouvertures (6) situées au niveau de la paroi arrière du coffre.

Nota

Conservez le rangement confort dans un endroit propre et sûr à l'horizontale, par exemple sur une étagère.

Nettoyage

Nettoyez le rangement avec un chiffon humide. N'utilisez pas de diluants à base d'alcool, d'essence ou de produits de nettoyage abrasifs.



衷心祝贺您购买了全新梅赛德斯-奔驰原装便捷装载 (EASY-PACK) 收纳箱。

祝您使用愉快。

适用性

便捷装载 (EASY-PACK) 收纳箱经认可适用于 S 级 223 系列的梅赛德斯-奔驰车辆。行李箱内配备冷藏箱的车辆除外 (代码 308)。

便捷装载 (EASY-PACK) 收纳箱用于行李箱内物品的安全运输。

部件

- (1) 便捷装载 (EASY-PACK) 收纳箱

所需工具

- 内六角螺丝刀 ST4.8
- 便携式光源 (例如手电筒)

一般说明

如果在安装过程中遇到任何问题, 请咨询具有资质的专业服务中心。梅赛德斯-奔驰建议您到梅赛德斯-奔驰授权服务中心进行此项工作。

梅赛德斯-奔驰保留对本安装说明图示中相关技术数据进行更改的权利。

安全注意事项



警告 - 抬高底板造成的夹伤和伤害风险

双手可能会被便捷装载 (EASY-PACK) 收纳箱的框架夹伤, 物品可能被抛起。

- ▶ 请确保双手不在底板的活动区域内。
- ▶ 如果有人被夹住, 请小心按下底板。
- ▶ 抬高底板前, 请移除底板上的所有物品。



警告 - 推入便捷装载 (EASY-PACK) 收纳箱造成的夹伤风险

将便捷装载 (EASY-PACK) 收纳箱推入安装位置时, 双手可能会被夹伤。尤其是儿童可能会因此受伤。

- ▶ 请确保双手不在便捷装载 (EASY-PACK) 收纳箱的活动区域内。
- ▶ 离开车辆时, 务必随身携带钥匙并锁止车辆。
- ▶ 切勿将儿童单独留在车内无人看管。

重要!

在以下情况下, 已拉出的便捷装载 (EASY-PACK) 收纳箱可能出现损坏

- 将物品放置在收纳箱框架上。
- 从上方按压收纳箱框架。
- 行李箱盖在收纳箱拉出时关闭。

重要!

边角锋利的物品、锋利、易碎、圆形、滚动的物品或重物可能损坏便捷装载 (EASY-PACK) 收纳箱。

- ▶ 请将此类物品存放并固定在行李箱中收纳箱以外的位置。
- ▶ 务必遵守收纳箱的最大允许载荷。

便捷装载 (EASY-PACK) 收纳箱的最大允许载荷共计 10 千克。为防止过载, 从载荷约为 5 千克开始, 收纳箱底部会下移, 直至其靠在行李箱底板上。

准备车辆

拆卸行李箱中的挂钩 (图 I)

1. 松开挂钩 (3) 上的两个螺栓 (2), 并取下挂钩 (3)。
2. 以相同的方法拆卸第二个挂钩 (3)。

说明

请将挂钩与螺栓一起存放到干净、安全的地方。

松开行李箱内的饰件 (图 II)

重要!

用手小心移除饰件的孔眼区域。

说明

照亮行李箱后壁的区域, 以更好地识别饰件的孔眼。

1. 松开孔眼区域内的行李箱后壁饰件 (4), 并将其从护盖下方拉出。
2. 沿孔眼分开饰件 (4)。
3. 将行李箱后壁的饰件 (4) 推回到护盖下方原来的位置。

安装

1. 将卡止器 (5) 插入行李箱后壁开口 (6) 中并将收纳箱固定到位。(图 III)
2. 将锁止装置 (7) 对准后搁板凹槽 (8)。将锁止装置 (7) 插入凹槽 (8) 至止动位, 用力按压收纳箱并沿箭头方向锁止旋转卡子 (9)。(图 IV)

操作便捷装载 (EASY-PACK) 收纳箱 (图 V)

拉出: 拉动收纳箱拉手 (10)。

增大装载容量: 将底板 (11) 居中向下按到所需的位置和收纳箱的大小。

减少装载容量: 按下按钮 (12)。

存放: 使用拉手 (10) 完全按入收纳箱, 直至其卡入位。

拆卸 (图 VI)

1. 向外旋转旋转卡子 (9)。
2. 将收纳箱 (1) 前部向下摆动, 然后将其从行李箱后壁开口 (6) 中拉出。

说明

将收纳箱水平存放在平坦、干净且安全的地方, 例如在架子上。

清洁

请使用湿布清洁收纳箱。切勿使用含有乙醇的稀释剂、汽油或研磨性清洁剂。



Blahopřejeme Vám k zakoupení Vašeho nového originálního komfortního boxu Mercedes-Benz EASY-PACK.

Přejeme Vám mnoho příjemných zážitků při jeho používání.

Platnost

Komfortní box EASY-PACK je schválený pro vozidla Mercedes-Benz typu Třída S, konstrukční řada 223. Výjimkou jsou vozidla s chladicím boxem v zavazadlovém prostoru (kód 308).

Komfortní box EASY-PACK slouží k bezpečné přepravě předmětů v zavazadlovém prostoru.

Součásti

- (1) Komfortní box EASY-PACK

Potřebné nářadí

- Šroubovák s vnitřním šestihranem ST4,8
- Přenosný světelný zdroj (např. kapesní svítilna)

Všeobecná upozornění

Při výskytu problémů s montáží se prosím obraťte na kvalifikovaný servis. Společnost Mercedes-Benz Vám k tomuto účelu doporučuje servisní středisko Mercedes-Benz.

Změny technických detailů oproti vyobrazením v montážním návodu jsou vyhrazeny.

Bezpečnostní pokyny



VAROVÁNÍ – NEBEZPEČÍ PŘIVŘENÍ A PORANĚNÍ PŘI VYSOUVÁNÍ DNA SMĚREM NAHORU

Může dojít k přivření rukou v rámu komfortního boxu EASY-PACK a k vymrštění předmětů směrem nahoru.

- ▶ Ujistěte se, že se ruce nenachází v oblasti pohybu dna.
- ▶ Pokud dojde k přivření osoby, opatrně zatlačte na střed dna směrem dolů.
- ▶ Před vysunutím nahoru odstraňte ze dna všechny předměty.



VAROVÁNÍ – NEBEZPEČÍ PŘIVŘENÍ PŘI STLAČENÍ KOMFORTNÍHO BOXU EASY-PACK

Při stlačení do zasunuté polohy může dojít k přivření rukou. Přitom se mohou poranit zejména děti.

- ▶ Ujistěte se, že se ruce nenachází v oblasti pohybu komfortního boxu EASY-PACK.
- ▶ Při opouštění vozidla si vezměte klíček vždy s sebou a vozidlo zamkněte.
- ▶ Nikdy nenechávejte děti ve vozidle bez dozoru.

Důležité!

U vysunutého komfortního boxu EASY-PACK může dojít k poškození, když

- odložíte předměty na rám boxu
- shora zatlačíte na rám boxu
- je box vysunutý a zavřete víko zavazadlového prostoru

Důležité!

Předměty s ostrými hranami, špičaté, křehké, kulaté, pohyblivé nebo těžké předměty mohou komfortní box EASY-PACK poškodit.

- ▶ Takové předměty vždy uložte a zajistěte v zavazadlovém prostoru mimo box.
- ▶ Bezpodmínečně dodržujte maximální přípustné zatížení boxu.

Maximální přípustné zatížení komfortního boxu EASY-PACK činí 10 kg. Z důvodu zamezení nadměrného zatížení se dno boxu spustí při zatížení cca 5 kg až na podlahu zavazadlového prostoru.

Příprava vozidla

Demontáž háčku na tašku v zavazadlovém prostoru (obrázek I)

1. Povolte oba šrouby (2) na háčku na tašku (3) a sejměte háček na tašku (3).
2. Demontujte rovněž druhý háček na tašku (3).

Upozornění

Uložte háčky na tašku spolu se šrouby na čisté a bezpečné místo.

Uvolnění obložení v zavazadlovém prostoru (obrázek II)

Důležité!

Perforovanou část obložení opatrně sejměte rukou.

Upozornění

Osvětlete zadní stěnu zavazadlového prostoru, abyste lépe rozpoznali perforaci v obložení.

1. Uvolněte perforovanou část obložení (4) zadní stěny zavazadlového prostoru a vytáhněte ji pod kryty směrem dopředu.
2. Oddělte obložení (4) podél perforace.
3. Obložení (4) zadní stěny zavazadlového prostoru znovu zasuňte do původní polohy pod kryty.

Montáž

1. Nasadte držáky (5) do otvorů (6) na zadní stěně zavazadlového prostoru a podržte komfortní box v této poloze. (obrázek III)
2. Vyrovnějte zajištění (7) vůči vybrání (8) v zadním platu. Nasadte zajištění (7) až na doraz do vybrání (8), zatlačte komfortní box nahoru a zajistěte otočnou západku (9) ve směru šipky. (obrázek IV)

Ovládání komfortního boxu EASY-PACK (obrázek V)

Vysunutí: Zatáhněte za držadlo (10) komfortního boxu.

Zvětšení ložného objemu: Zatlačte na střed dna (11) směrem dolů, až je dosažena požadovaná poloha a velikost boxu.

Zmenšení ložného objemu: Stiskněte tlačítko (12).

Uložení: Zatlačte držadlo (10) komfortního boxu zcela dovnitř, až se zajistí.

Demontáž (obrázek VI)

1. Otočte otočnou západku (9) směrem ven.
2. Sklopte komfortní box (1) vpředu směrem dolů a vyjměte ho z otvorů (6) na zadní stěně zavazadlového prostoru.

Upozornění

Uložte komfortní box v horizontální poloze na čisté a suché místo, například do regálu.

Čistění

Box čistěte navlhčenou utěrkou. Nepoužívejte žádná ředidla obsahující alkohol, benzin nebo abrazivní čisticí prostředky.



Tillykke med købet af din nye originale Mercedes-Benz EASY-PACK komfortboks.

Vi ønsker dig rigtig god fornøjelse med brugen.

Gyldighed

EASY-PACK komfortboksen er godkendt til Mercedes-Benz biler af typen S-Klasse, typeserie 223. Undtaget herfra er biler med køleboks i bagagerummet (kode 308).

EASY-PACK komfortboksen er beregnet til sikker transport af genstande i bagagerummet.

Enkeltdele

- (1) EASY-PACK komfortboks

Nødvendigt værktøj

- Rundsekskantskruetrækker ST4,8
- Transportabel lyskilde (f.eks. lommelygte)

Generelle oplysninger

Kontakt et autoriseret værksted, hvis der opstår vanskeligheder under monteringen. Mercedes-Benz anbefaler, at du henvender dig til et Mercedes-Benz serviceværksted.

Der tages forbehold for ændringer af tekniske detaljer i forhold til billederne i monteringsvejledningen.

Sikkerhedsoplysninger



ADVARSEL - FARE FOR PERSONSKADE OG FARE FOR AT KOMME I KLEMME, NÅR BUNDEN KØRES OP

Hænderne kan komme i klemme i EASY-PACK komfortboksens ramme, og genstande kan blive slynget op.

- ▶ Sørg for, at der ikke befinder sig nogen hænder i bundens bevægelsesområde.
- ▶ Hvis nogen er kommet i klemme, skal du forsigtigt trykke bunden ned på midten.
- ▶ Fjern alle genstande fra bunden, inden den køres op.



ADVARSEL - FARE FOR AT KOMME I KLEMME, NÅR EASY-PACK KOMFORTBOKSEN TRYKES IND

Når boksen trykkes ind i den indtrukne position, kan hænderne komme i klemme. Især børn kan komme til skade ved dette.

- ▶ Sørg for, at der ikke befinder sig nogen hænder i EASY-PACK komfortboksens bevægelsesområde.
- ▶ Tag altid nøglen med dig, når du forlader bilen, og aflås bilen.
- ▶ Lad aldrig børn være alene i bilen.

Vigtigt!

Der kan opstå skader på den udtrukne EASY-PACK komfortboks, hvis

- der lægges genstande på boksens ramme
- der trykkes på boksens ramme ovenfra
- bagklappen lukkes, mens boksen er trukket ud.

Vigtigt!

Skarpkantede, spidse, skrøbelige, runde, rullende eller tunge genstande kan beskadige EASY-PACK komfortboksen.

- ▶ Opbevar og fastspænd sådanne genstande i bagagerummet uden for boksen.
- ▶ Overhold altid den maksimalt tilladte last for boksen.

Den maksimalt tilladte last for EASY-PACK komfortboksen er 10 kg.

For at undgå overbelastning bevæger boksens bund sig ned mod bagagerumsbunden fra en last på ca. 5 kg.

Forberedelse af bilen

Afmontering af taskekroge i bagagerummet (billede I)

1. Løsn de to skruer (2) i taskekrogen (3), og tag taskekrogen (3) af.
2. Afmonter også den anden taskekrog (3).

Bemærk

Læg taskekroge et rent og sikkert sted sammen med skruerne.

Frigørelse af beklædningen i bagagerummet (billede II)

Vigtigt!

Fjern forsigtigt beklædningens perforerede område med hånden.

Bemærk

Lys mod området på bagagerummets bagvæg, så du bedre kan se perforeringen i beklædningen.

1. Løsn beklædningen (4) på bagagerummets bagvæg ved perforeringen, og træk den frem under afdækningerne.
2. Adskil beklædningen (4) langs med perforeringen.
3. Skub beklædningen (4) på bagagerummets bagvæg ind under afdækningerne og tilbage til den oprindelige position.

Montering

1. Indsæt holderne (5) i åbningerne (6) på bagagerummets bagvæg, og fasthold komfortboksens position. (billede III)
2. Placér låsedelen (7) ud for udsparingen (8) i hattehylden. Før låsedelen (7) ind i udsparingen (8) indtil anslag, tryk komfortboksen opad, og lås drejepalen (9) i pilens retning. (billede IV)

Betjening af EASY-PACK komfortboksen (billede V)

Udtrækning: Træk i håndtaget (10) på komfortboksen.

Forøgelse af lastvolumen: Tryk bunden (11) ned på midten, indtil den er i den ønskede position, og boksen har den ønskede størrelse.

Reduktion af lastvolumen: Tryk på knappen (12).

Opbevaring: Tryk komfortboksen helt ind med håndtaget (10), indtil den fastlåses.

Afmontering (billede VI)

1. Drej drejepalerne (9) udad.
2. Vip komfortboksen (1) nedad foran, og træk den ud af åbningerne (6) i bagagerummets bagvæg.

Bemærk

Opbevar komfortboksen et rent og sikkert sted i vandret position, f.eks. i en reol.

Rengøring

Rengør boksen med en fugtig klud. Brug aldrig alkoholholdige fortyndere, benzin eller skurende rengøringsmidler.



**Õnnitleme teid uue Mercedes-Benz
originaal-EASY-PACK-komfortkasti ostu puhul!**
Loodame, et naudite selle kasutamist.

Kehtivus

EASY-PACK-komfortkast on ette nähtud kasutamiseks Mercedes-Benz S-klassi sõidukites seeriast 223. Erandiks on pakiruumis asuva jahutuskastiga sõidukid (kood 308).

EASY-PACK-komfortkast on ette nähtud esemete turvaliseks transportimiseks pakiruumis.

Komponendid

- (1) EASY-PACK-komfortkast

Vajalikud tööriistad

- sisekuuskant-kruvikeeraja ST4,8
- teisaldatav valgusallikas (nt taskulamp)

Üldised suunised

Kui teil tekib paigaldamisega raskusi, siis pöörduge volitatud töökoja poole. Soovitame pöörduda Mercedes-Benz'i hoolduskeskuse poole. Jätame endale õiguse teha paigaldusjuhise jooniste tehnilistes andmetes muudatusi.

Ohutussuunised



HOIATUS - KINNIJÄÄMIS- JA VIGASTUSOHT PÕHJA ÜLESLEIGUTAMISEL

Käed võivad EASY-PACK-komfortkasti raami vahele kinni jääda ja esemed võivad üles paiskuda.

- ▶ Jälgige, et käed ei oleks põhja liikumiskiirkonnas.
- ▶ Kui keegi jääb kinni, vajutage põhi keskkohast ettevaatlikult alla.
- ▶ Enne põhja ülesliigutamist eemaldage sellelt kõik esemed.



HOIATUS - KINNIJÄÄMISOHT EASY-PACK-KOMFORTKASTI SISSESURUMISEL

Kasti sissetõmmatud asendisse surumisel võivad käed kinni jääda. Eriti lapsed võivad vigastada saada.

- ▶ Jälgige, et käed ei oleks EASY-PACK-komfortkasti liikumiskiirkonnas.
- ▶ Sõidukist lahkudes võtke alati võti kaasa ja lukustage sõiduk.
- ▶ Ärge jätke kunagi lapsi sõidukisse järelevalveta.

NB!

Väljatõmmatud EASY-PACK-komfortkast võib kahjustada saada, kui

- esemed asetatakse kasti raamile;
- surutakse ülalt kasti raamile;
- pakiruumi luuk suletakse väljatõmmatud kasti korral.

NB!

Teravaservalised, teravaotsalised, kergesti purunevad, ümarad, veerevad või rasked esemed võivad EASY-PACK-komfortkasti kahjustada.

- ▶ Paigutage sellised esemed pakiruumi kastist väljapoole ja kinnitage.
- ▶ Järgige kindlasti kasti maksimaalselt lubatud koormust.

EASY-PACK-komfortkasti maksimaalne lubatud koormus on 10 kg. Ülekoormamise vältimiseks liigub kasti põhi alates koormusest u 5 kg alla kuni pakiruumi põhjani.

Sõiduki ettevalmistamine

Riputuskonksude eemaldamine pakiruumist (joonis I)

1. Keerake riputuskonksu (3) mõlemad kruvid (2) lahti ja eemaldage riputuskonks (3).
2. Eemaldage ka teine riputuskonks (3).

Suunis

Hoidke riputuskonkse koos kruvidega puhtas ja turvalises kohas.

Ümbrise lahtivõtmine pakiruumis (joonis II)

NB!

Eemaldage ümbrise perforeeritud osa ettevaatlikult käsitsi.

Suunis

Valgustage pakiruumi tagaseina, et ümbrise perforeringut paremini näha.

1. Võtke pakiruumi tagaseina ümbris (4) perforeeritud kohast lahti ja tõmmake katete alt välja.
2. Lahutage ümbris (4) piki perforeringut.
3. Lükake pakiruumi tagaseina ümbris (4) katete alla endisesse asendisse.

Paigaldamine

1. Asetage hoidikud (5) pakiruumi tagaseina avadesse (6) ja hoidke komfortkasti õiges asendis. (Joonis III)
2. Rihtige lukustus (7) mütsiriivli süvendi (8) suhtes välja. Asetage lukustus (7) kuni piirikuni süvendisse (8), lükake komfortkast üles ja lukustage pöördlukusti (9) noole suunas. (Joonis IV)

EASY-PACK-komfortkasti kasutamine (joonis V)

Väljatõmbamine: tõmmake komfortkasti käepidemest (10).

Laadimismahu suurendamine: vajutage põhja (11) keskkohast alla, kuni kast on soovitud asendis ja soovitud suurusega.

Laadimismahu vähendamine: vajutage nuppu (12).

Hoiulepanek: suruge komfortkast käepidemest (10) täiesti sisse, kuni see fikseerub.

Eemaldamine (joonis VI)

1. Keerake pöördlukusteid (9) väljapoole.
2. Pöörake komfortkast (1) eest alla ja tõmmake pakiruumi tagaseina avadest (6) välja.

Suunis

Hoidke komfortkasti puhtas ja turvalises kohas horisontaalasendis, nt riivilil.

Puhastamine

Puhastage karpi niiske lapiga. Ärge kasutage alkoholi sisaldavaid lahjendeid, bensini ega abrasiivseid puhastusvahendeid.



Onnea uuden, aidon Mercedes-Benzin Easy-Pack-mukavuuslaatikon johdosta.

Toivottavasti sinulla on paljon iloa niiden käytössä.

Soveltuvuus

Easy-Pack-mukavuuslaatikko on hyväksytty käytettäväksi S-sarjan Mercedes-Benz-autoissa, jotka kuuluvat mallisarjaan 223. Poikkeuksena ovat autot, joissa on jäähdytyslokero tavaratilassa (koodi 308). Easy-Pack-mukavuuslaatikon avulla on turvallista kuljettaa esineitä tavaratilassa.

Yksittäiset osat

- (1) Easy-Pack-mukavuuslaatikko

Tarvittavat työkalut

- Pyöreä kuusioprofiilinen ruuvitaltta ST4,8
- Siirrettävä valonlähde (esim. taskulamppu)

Yleisiä ohjeita

Jos asennuksessa esiintyy ongelmia, käänny ammattitaitoisen erikoiskorjaamon puoleen. Mercedes-Benz suosittelee Mercedes-Benz-huoltopistettä.

Pidätämme oikeuden teknisten yksityiskohtien muutoksiin, jotka poikkeavat asennusohjeen kuvista.

Turvallisuushuomautuksia



VAROITUS - PURISTUMIS- JA LOUKKAANTUMISVAARA POHJAA NOSTETTAESSA

Kädet voivat jäädä puristuksiin Easy-Pack-mukavuuslaatikon rungon väliin ja esineet voivat sinkoutua ylös.

- ▶ Varmista, että kädet eivät ole pohjan liikealueella.
- ▶ Jos joku jää puristuksiin, paina pohjaa varovasti keskeltä alas.
- ▶ Poista kaikki esineet pohjan päältä ennen sen nostamista.



VAROITUS - PURISTUMISVAARA EASY-PACK-MUKAVUUSLAATIKKOA ALAS PAINETTAESSA

Kädet voivat jäädä puristuksiin, kun pohjaa painetaan alaspäin. Tällöin etenkin lapsille voi aiheutua vammoja.

- ▶ Varmista, että kädet eivät ole Easy-Pack-mukavuuslaatikon liikealueella.
- ▶ Kun poistut autosta, ota aina avain mukaasi ja lukitse auto.
- ▶ Älä koskaan jätä lapsia yksin autoon.

Tärkeää!

Ulosvedettyyn Easy-Pack-mukavuuslaatikkoon voi tulla vaurioita, jos

- **laatikon kehyksen päälle asetetaan esineitä.**
- **laatikon kehystä painetaan ylhäältä päin.**
- **takaluukku suljetaan laatikon ollessa ulosvedettynä.**

Tärkeää!

Teräväreunaiset, terävät, helposti rikkoutuvat, pyöreät, vierivät tai painavat esineet voivat vaurioittaa Easy-Pack-mukavuuslaatikkoa.

- ▶ **Sijoita tällaiset esineet aina laatikon ulkopuolelle, ja kiinnitä ne paikoilleen.**
- ▶ **Noudata ehdottomasti laatikon suurinta sallittua kuormitusta.**

Easy-Pack-mukavuuslaatikon suurin sallittu kuormitus on 10 kg. Ylikuormituksen välttämiseksi laatikon pohja laskeutuu tavaratilan lattian tasolle, kun kuorma ylittää noin 5 kg.

Auton valmistelu

Tavaratilan kassikoukun irrottaminen (kuva I)

1. Irrota kassikoukun (3) kumpikin ruuvi (2) ja irrota sitten kassikoukku (3).
2. Irrota toinen kassikoukku (3) samalla tavalla.

Huomautus

Säilytä kassikoukkuja ja ruuveja puhtaassa ja suojatussa tilassa.

Tavaratilan verhouksen irrottaminen (kuva II)

Tärkeää!

Irrota verhouksen rei'itetty osa varovasti käsin.

Huomautus

Valaise tavaratilan takaseinän alue, jotta verhouksen rei'itetty osa on paremmin näkyvissä.

1. Irrota tavaratilan takaseinän verhouksen (4) rei'itetty osa ja vedä se suojuksen alta.
2. Irrota verhouksen (4) rei'itettyä osaa pitkin.
3. Työnnä tavaratilan takaseinän verhouksen (4) takaisin alkuperäiseen paikkaan suojuksen alle.

Asentaminen

1. Aseta kiinnikkeet (5) tavaratilan takaseinän aukkoihin (6) ja pidä mukavuuslaatikkoa paikallaan. (Kuva III)
2. Aseta lukitsin (7) hattuhyllyn aukkoihin (8). Työnnä lukitsin (7) vasteseen saakka aukkoon (8), työnnä mukavuuslaatikkoa ylöspäin ja lukitse kierrettävä lukitsin (9) nuolen suuntaisesti. (Kuva IV)

Easy-Pack-mukavuuslaatikon käyttö (kuva V)

Ulos vetäminen: Vedä mukavuuslaatikkoa kahvasta (10).

Säilytystilan suurentaminen: Paina pohjaa (11) keskeltä alaspäin, kunnes se on halutussa asennossa ja laatikko on halutun kokoinen.

Säilytystilan pienentäminen: Paina painiketta (12).

Säilyttäminen: Paina mukavuuslaatikko kahvasta (10) kokonaan sisään, kunnes se lukittuu paikalleen.

Irrottaminen (kuva VI)

1. Kierrä kierrettävää lukitsinta (9) ulospäin.
2. Käännä mukavuuslaatikko (1) eteen alas ja irrota se tavaratilan takaseinän aukosta (6).

Huomautus

Säilytä mukavuuslaatikkoa puhtaassa ja suojatussa tilassa vaakatasossa, esim. hyllyllä.

Puhdistaminen

Puhdista laatikko kostealla liinalla. Älä käytä alkoholipitoisia ohenteita, bensiiniä tai hankaavia puhdistusaineita.



Gratulálunk új, eredeti Mercedes-Benz EASY-PACK komfortdobozához.

Reméljük, hogy örömet leli majd használatában.

Érvényesség

A komfortdoboz a Mercedes-Benz S-osztály 223-as típusához lett jóváhagyva. Kivételt képeznek azok a gépkocsik, amelyek csomagterében hűtődoboz található (308-as kódszám).

Az EASY-PACK komfortdoboz a csomagtérben elhelyezett tárgyak biztonságos szállítására szolgál.

Alkatrészek

- (1) EASY-PACK komfortdoboz

Szükséges szerszám

- ST4,8 torxcsavarhúzó
- hordozható fényforrás (pl. zseblámpa)

Általános megjegyzések

Ha a beszereléskor nehézségekbe ütközik, forduljon minősített szakműhelyhez. Javasoljuk, hogy ehhez keresse fel valamelyik Mercedes-Benz szerződéses szervizt.

Fenntartjuk a jogot, hogy a szerelési útmutató ábráihoz képest módosítsuk a műszaki részleteket.

Biztonsági utasítások



FIGYELEM • A DOBOZ ALJÁNAK FELEMELKEDÉSEKOR FENNÁLL A BECSÍPÓDÉS ÉS A SÉRÜLÉS VESZÉLYE

Saját és más keze az EASY-PACK komfortdoboz keretébe szorulhat, és különböző tárgyak kilöködhetnek.

- ▶ Győződjön meg arról, hogy senki keze nincs a doboz aljának mozgástartományában.
- ▶ Becsípődés esetén óvatosan nyomja le középen a doboz alját.
- ▶ Felhajtás előtt távolítsa el a doboz aljáról minden tárgyat.



FIGYELEM • AZ EASY-PACK KOMFORTDOBOZ LENYOMÁSAKOR FENNÁLL A BECSÍPÓDÉS VESZÉLYE

Behúzott állásba való lenyomásakor saját és más keze becsípődhet. A gyermekeket különösen fenyegeti a sérülés veszélye.

- ▶ Győződjön meg arról, hogy senki keze nincs az EASY-PACK komfortdoboz mozgástartományában.
- ▶ Amikor elhagyja a gépkocsit, mindig vigye magával a kulcsot és zárja be a gépkocsit.
- ▶ Soha ne hagyjon gyermekeket felügyelet nélkül a gépkocsiban.

Fontos!

A kihúzott EASY-PACK komfortdoboz megsérülhet, ha

- tárgyakat helyez a doboz keretére,
- megnyomja felülről a doboz keretét,
- becsukja a csomagterfedelelet, amikor a doboz ki van húzva.

Fontos!

Az éles, hegyes, törékeny, kerek, guruló vagy nehéz tárgyak károsíthatják az EASY-PACK komfortdobozt.

- ▶ **Az ilyen tárgyakat a dobozon kívül tárolja és rögzítse a csomagtartóban.**
- ▶ **Feltétlenül tartsa be a doboz megengedett legnagyobb terhelését.**

Az EASY-PACK komfortdoboz megengedett legnagyobb terhelése 10 kg. Ha a terhelés meghaladja az 5 kg-ot, a túlterhelés elkerülése érdekében a doboz alja lesüllyed a csomagtér padlójáig.

A gépkocsi előkészítése

Táskaakasztó kiszérése a csomagtérből (I. ábra)

1. Oldja ki a táskaakasztót (3) rögzítő mindkét csavart (2), és vegye le a táskaakasztót (3).
2. Ugyanígy szerelje le a másik táskaakasztót (3) is.

Megjegyzés

Tegye a táskaakasztókat a csavarokkal együtt tiszta és biztonságos helyre.

A csomagtérburkolat levétele (II. ábra)

Fontos!

Kézzel, óvatosan távolítsa el a burkolat perforált részét.

Megjegyzés

Világítsa meg a csomagtér hátsó falát, hogy jobban lássa a burkolaton lévő perforációt.

1. A perforáció mentén oldja le a csomagtér hátsó falán lévő burkolatot (4), és húzza előre a borítások alatt.
2. Törje ki a burkolatot (4) a perforáció mentén.
3. Tolja vissza a csomagtér hátsó falának burkolatát (4) az eredeti helyzetbe a borítások alá.

Felszerelés

1. Illessze a tartókat (5) a csomagtér hátsó falán lévő nyílásokba (6), és tartsa ebben a helyzetben a komfortdobozt. (III. ábra)
2. Igazítsa a reteszt (7) a kalaptartón lévő kivágásba (8). Ütközésig tolja a reteszt (7) a kivágásba (8), nyomja fel a komfortdobozt, és a nyíl irányában reteszelve a forgó reteszt (9). (IV. ábra)

Az EASY-PACK komfortdoboz kezelése (V. ábra)

Kihúzás: A fogantyúnál (10) fogva húzza meg a komfortdobozt.

Úrtartalom növelése: Középen nyomja le a doboz alját (11) a kívánt helyzetbe, amennyire a mérete engedi.

Úrtartalom csökkentése: Nyomja meg a gombot (12).

Elrakodás: Nyomja be teljesen a komfortdobozt a fogantyúnál (10) fogva, hogy reteszelődjön.

Kiszérés (VI. ábra)

1. Fordítsa ki forgatható reteszt (9).
2. Elöl hajtsa le a komfortdobozt (1), és húzza ki a csomagtér hátsó falán lévő nyílásokból (6).

Megjegyzés

Tiszta és biztonságos helyen, vízszintes helyzetben (pl. polcon) tárolja a komfortdobozt.

Tisztítás

A dobozt nedves ruhával tisztítsa. Ne használjon alkoholos higítót, benzint vagy súroló hatású tisztítószeret.



Čestitamo na kupovini nove originalne Mercedes-Benz kutije za odlaganja EASY-PACK.

Nadamo se da ćete njima biti zadovoljni tijekom upotrebe.

Valjanost

Kutija za odlaganje EASY-PACK odobrena je za vozila Mercedes-Benz tipa S-klase, serije 223. Iznimka su vozila s rashladnom kutijom u prtljažniku (kôd 308).

Kutija za odlaganje EASY-PACK služi za siguran prijevoz predmeta u prtljažniku.

Pojedinačni dijelovi

- (1) Kutija za odlaganje EASY-PACK

Potreban alat

- unutarnji šesterokutni zaobljeni odvijač ST4,8
- prenosivi izvor svjetla (npr. džepna svjetiljka)

Opće napomene

Ako pri montaži dođe do poteškoća, obratite se ovlaštenoj specijaliziranoj servisnoj radionici. Mercedes-Benz vam preporučuje Mercedes-Benz servisni centar.

Zadržavamo pravo izmjena tehničkih detalja u odnosu na slike u uputama za montažu.

Sigurnosne upute



UPOZORENJE – OPASNOST OD UKLJEŠTENJA I OZLJEDA PRI PODIZANJU DNA

Možete priklještit i ruke na okviru kutije za odlaganje EASY-PACK, a mogu i izletjeti predmeti.

- ▶ Pripazite da vam se ruke ne nalaze u području pomicanja dna.
- ▶ Ako dođe do uklještenja, dno u sredini oprezno pritisnite prema dolje.
- ▶ Prije podizanja dna uklonite sve predmeta s dna.



UPOZORENJE – OPASNOST OD UKLJEŠTENJA PRI UMETANJU KUTIJE ZA ODLAGANJE EASY-PACK

Pri umetanju u uvučeni položaj može doći do uklještenja ruku. Pri tome se osobito mogu ozlijediti djeca.

- ▶ Pripazite da vam se ruke ne nalaze u području pomicanja kutije za odlaganje EASY-PACK.
- ▶ Kad izlazite iz vozila, uvijek ponesite ključ i zaključajte vozilo.
- ▶ Djecu nikada ne ostavljajte u vozilu bez nadzora.

Važno!

Štete na izvučenoj kutiji za odlaganje EASY PACK mogu nastati ako

- su predmeti spremjeni u okviru kutije
- se pritišće okvir kutije s gornje strane
- je poklopac prtljažnika zatvoren dok je kutija izvučena.

Važno!

Oštri, šiljasti, lomljivi, zaobljeni, kotrljajući ili teški predmeti mogu oštetiti kutiju za odlaganje EASY-PACK.

- ▶ Takve predmete spremite i osigurajte izvan kutije u prtljažniku.
- ▶ Uvijek se pridržavajte maksimalno dopuštenog tereta kutije.

Maksimalno dopušteno opterećenje kutije za odlaganje EASY-PACK iznosi 10 kg. Kako bi se izbjeglo preopterećenje, pod kutije spušta se do dna prtljažnika od opterećenja od otprilike 5 kg.

Priprema vozila

Demontaža kuke za torbu u prtljažniku (slika I)

1. Otpustite dva vijka (2) na kuki za torbu (3) i skinite kuku za torbu (3).
2. Demontirajte i drugu kuku za torbu (3).

Napomena

Spremite kuke za torbu zajedno s vijcima na čisto i sigurno mjesto.

Otpuštanje obloge u prtljažniku (slika II)

Važno!

Uklonite oprezno rukom perforirano područje obloge.

Napomena

Posvijetlite područje stražnje stjenke prtljažnika kako biste mogli bolje prepoznati perforaciju u oblozi.

1. Otpustite oblogu (4) stražnje stjenke prtljažnika u području perforacije te je izvucite ispod pokrova.
2. Odvojite oblogu (4) uzduž perforacije.
3. Gurnite ponovno oblogu (4) stražnje stjenke prtljažnika u početni položaj ispod pokrova.

Montaža

1. Umetnite nosače (5) u otvore (6) na stražnjoj stjenki prtljažnika i držite kutiju za odlaganje u pravilnom položaju. (slika III)
2. Namjestite zatvarač (7) prema šupljini (8) u stražnjoj polici. Zatvarač (7) umetnite u šupljinu (8) do graničnika, kutiju za odlaganje pritisnite prema gore i okretni zasun (9) blokirajte u smjeru strelice. (slika IV)

Rukovanje kutijom za odlaganje EASY-PACK (slika V)

Izvlačenje: Povucite ručku (10) kutije za odlaganje.

Povećanje prtljažnog volumena: Pritisnite sredinu dna (11) prema dolje do željenog položaja i veličine kutije.

Smanjivanje prtljažnog volumena: Pritisnite tipku (12).

Spremanje: Gurnite kutiju za odlaganje s pomoću ručke (10) potpuno prema unutra dok se ne uglati.

Demontaža (slika VI)

1. Okrenite okretni zasun (9) prema van.
2. Zakrenite kutiju za odlaganje (1) s prednje strane prema dolje te je izvucite iz otvora (6) na stražnjoj stjenki prtljažnika.

Napomena

Spremite kutiju za odlaganje na čisto i sigurno mjesto u vodoravnom položaju, primjerice, u regal.

Čišćenje

Kutiju čistite vlažnom krpom. Ne upotrebljavajte alkoholne razrjeđivače, benzin ili sredstva za čišćenje koja oštećuju površinu.

J

メルセデス・ベンツ純正 EASY-PACK コンフォートボックスをお買い上げいただき、誠にありがとうございます。

快適なご使用をお楽しみください。

適用範囲

EASY-PACK コンフォートボックスは、モデル S クラス、シリーズ 222 のメルセデス・ベンツの車両に使用可能です。トランクルームにクーラーボックス（コード 308）を装備している車両は適用外です。

EASY-PACK コンフォートボックスは、トランクルームの荷物を安全に輸送するために役立ちます。

構成部品

- (1) EASY-PACK コンフォートボックス

必要なツール

- T 型ヘックスローブドライバー ST4.8
- 持ち運び可能な光源（ポケットライトなど）

一般注意事項

取り付けに関してお困りの場合は、指定サービス工場にお問い合わせください。メルセデス・ベンツはメルセデス・ベンツ指定サービス工場を推奨します。

取付説明書のイラストについて技術的な変更をすることがあります。

安全上の注意



警告 - 底を上昇させる際に、挟み込まれるおそれ、またはけがを負うおそれがあります。

EASY-PACK コンフォートボックスのフレームに手を挟んだり、荷物が飛び出すおそれがあります。

- ▶ 底の可動領域に手を置かないようにしてください。
- ▶ 挟み込まれた場合は、底の中央を慎重に下方に押しします。
- ▶ 上昇させる前に、荷物を底から取り除いてください。



警告 - EASY-PACK コンフォートボックスを押し込む際、挟まれるおそれがあります。

収納場所に押し込む際、手が挟まれるおそれがあります。特に子供がけがを負う危険があります。

- ▶ EASY-PACK コンフォートボックスの可動領域に手を置かないようにしてください。
- ▶ 車両を離れるときは、必ずキーを携帯して、車両を施錠してください。
- ▶ 保護者がいない状態で子供だけを車内に残すことは、絶対に避けてください。

重要！

以下のような場合に、引き出された状態の EASY-PACK トランクルームコンフォートボックスで負傷するおそれがあります。

- 荷物をボックスのフレームの上に置いている場合。
- ボックスのフレームを上から押した場合。
- ボックスを引き出した状態で、トランクリッドを閉めた場合。

重要！

鋭い角のある物、先のとがった物、割れた物、丸い物、転がる物または重い物は、EASY-PACK コンフォートボックスを損傷するおそれがあります。

- ▶ このような荷物は、トランクルームコンフォートボックスの外に積み込んで固定してください。
- ▶ トランクルームコンフォートボックスの最大許容積載量を必ず守ってください。

EASY-PACK コンフォートボックスの最大許容積載量は、10 kg です。過剰な荷重を防ぐために、荷重が約 5 kg 以上になると、トランクルームコンフォートボックスの底がトランクロアボードまで下がります。

車両を用意します

トランクルームのバッグフックを取り外します (図 I)

1. バッグフック (3) の 2 本のボルト (2) を緩め、バッグフック (3) を取り外します。
2. 2 本目のバッグフック (3) も同様に取り外します。

注意事項

バッグフックとボルトをまとめて、清潔で安全な場所で保管します。

トランクルームのカバーを緩めます (図 II)

重要！

カバーの穴の開いた範囲を慎重に手で取り外します。

注意事項

カバーの穴の開いた範囲を目視しやすいうように、トランクルームのリアパネルを照らします。

1. 穴の開いた範囲のトランクルームのリアパネルカバー (4) を緩め、カバーを 引き出します。
2. カバー (4) を穴に沿って取り外します。
3. トランクルームのリアパネルカバー (4) を、カバー下の元の位置に再度移動します。

取り付け

1. ホルダー (5) をトランクルームのリアパネルの開口部 (6) にはめ込み、コンフォートボックスを正しい位置に保ちます。(図 III)
2. ロック (7) をリアシェルフのリセス (8) に合わせます。ロック (7) が止まるまでリセス (8) に差し込み、コンフォートボックスを上押し、ロータリーロック (9) を矢印方向に回してロックします。(図 IV)

EASY-PACK コンフォートボックスの操作 (図 V)

引き出す：コンフォートボックスのハンドル (10) を引きます。

積載量を増やす：底 (11) の中心を希望する位置まで下方に押し、ボックスのサイズを拡大押しします。

積載量を減らす：スイッチ (12) を押しします。

収納する：コンフォートボックスのハンドル (10) を、固定されるまで完全に中に格納します。

取り外し (図 VI)

1. ロータリーロック (9) を外側に回します。
2. コンフォートボックス (1) を前方そして下方に動かし、トランクルームのリアパネルの開口部 (6) から取り外します。

注意事項

コンフォートボックスは、棚などの清潔で安全な場所に、水平な状態で保管してください。

清掃

ボックスは濡れ雑巾で清掃してください。アルコールを含むシンナー、ベンジンあるいは研磨クリーナーは使用しないでください。



Mercedes-Benz 의 새로운 순정 EASY-PACK 다용도 함을 구입해주셔서 감사합니다.

본 제품을 이용하셔서 즐거운 주행하시기 바랍니다.

해당 모델

EASY-PACK 다용도 함은 Mercedes-Benz S-Class 모델 시리즈 223 차량에 대해 승인되었습니다. 트렁크 간이 냉장고 (코드 308) 장착 차량은 제외됩니다.

EASY-PACK 다용도 함은 트렁크의 물건을 안전하게 수송하는 데 사용됩니다.

부품

- (1) EASY-PACK 다용도 함

사용 공구

- 헥사로볼라 스크류 드라이버 ST4.8
- 휴대용 조명 (예: 손전등)

일반 주의 사항

장착 시 문제가 있을 경우 공식 서비스 센터에 문의하십시오. Mercedes-Benz 는 Mercedes-Benz 공식 서비스 센터의 이용을 권장합니다.

기술 세부 사항의 경우 장착 설명서의 그림과 다를 수 있습니다.

안전 지침



경고 - 바닥을 들어 올릴 때 끼거나 부상을 입을 위험

양손이 EASY-PACK 다용도 함의 프레임에 끼거나, 물건이 갑자기 위로 튀어나올 수 있습니다.

- ▶ 바닥이 움직이는 영역에 양손이 있지 않도록 주의하십시오.
- ▶ 신체의 일부 또는 사람이 끼인 경우, 바닥이 다시 아래로 내려갈 때까지 바닥의 중앙을 주의하여 누르십시오.
- ▶ 위로 올리기 전에 모든 물건을 바닥에서 제거하십시오.



경고 - EASY-PACK 다용도 함을 안으로 누를 때 걸릴 위험

접히는 위치로 누를 때 양손이 끼일 수 있습니다. 특히 어린이가 이때 부상을 입을 수 있습니다.

- ▶ EASY-PACK 다용도 함이 움직이는 영역에 양손이 있지 않도록 주의하십시오.
- ▶ 차량에서 내릴 때 항상 키를 소지하고 차량은 잠그십시오.
- ▶ 어린이를 보호자 없이 차량 내에 남겨 두면 절대 안 됩니다.

중요!

다음과 같은 경우, 펼쳐진 EASY-PACK 다용도 함에 손상이 발생할 수 있습니다.

- 물건이 다용도 함의 프레임에 걸린 경우
- 다용도 함의 프레임이 위로부터 눌린 경우
- 다용도 함을 펼친 상태에서 트렁크 리드를 닫을 경우

중요!

모서리가 날카롭거나 뾰족한 물건, 깨지기 쉬운 물건, 둥글거나 이리저리 굴러 움직이는 물건 또는 무거운 물건에 의해 EASY-PACK 다용도 함이 손상될 수 있습니다.

- ▶ 이러한 물건은 다용도 함에 보관하지 말고 트렁크에 적재한 후 고정해야 합니다.
- ▶ 다용도 함의 최대 허용 적재 하중을 반드시 준수하십시오.

EASY-PACK 다용도 함의 최대 허용 하중은 10 kg 입니다. 적재물이 다용도 함에서 빠져나오지 않도록 약 5 kg 이상으로 적재되면 다용도 함의 바닥이 트렁크 바닥까지 낮아집니다.

차량 준비

트렁크의 백 후크 분리 (그림 I)

1. 백 후크 (3) 의 양쪽 나사 (2) 를 풀고 백 후크 (3) 을 분리하십시오.
2. 두 번째 백 후크 (3) 역시 동일한 방법으로 분리하십시오.

주의 사항

백 후크와 나사를 청결한 장소에 분실되지 않도록 보관하십시오.

트렁크의 패널 풀기 (그림 II)

중요!

패널의 구멍난 부분을 손으로 주의하여 분리하십시오.

주의 사항

트렁크 리어 월 영역에 빛을 비추면 패널의 구멍을 더 잘 확인할 수 있습니다.

1. 트렁크 리어 월 패널 (4) 의 구멍난 영역을 푼 후 커버를 당겨 빼십시오.
2. 패널 (4) 를 구멍을 따라 분리하십시오.
3. 트렁크 리어 월 패널 (4) 를 커버 아래 원래 위치로 밀어 넣으십시오.

장착

1. 홀더 (5) 를 트렁크 리어 월의 오프닝 (6) 에 끼우고 다용도 함을 위치에 고정하십시오. (그림 III)
2. 잠금 장치 (7) 이 뒤 선반 홀 (8) 측을 향하도록 정렬하십시오. 잠금 장치 (7) 을 홀 (8) 안으로 끝까지 끼우고, 다용도 함을 누른 후 회전식 걸쇠 (9) 를 화살표 방향으로 돌려 잠그십시오. (그림 IV)

EASY-PACK 다용도 함 조작 (그림 V)

당겨 빼기: 다용도 함의 손잡이 (10) 을 잡고 당겨 빼십시오.

적재량 늘리기: 바닥 (11) 중앙을 박스의 크기로 원하는 위치까지 아래로 누르십시오.

적재량 줄이기: 버튼 (12) 를 누르십시오.

보관: 다용도 함의 손잡이 (10) 을 잡고 안으로 끝까지 눌러 고정시키십시오.

분리 (그림 VI)

1. 회전식 손잡이 (9) 를 바깥쪽으로 돌리십시오.
2. 다용도 함 (1) 을 앞쪽 방향 아래로 움직인 후 트렁크 리어 월의 오프닝 (6) 에서 당겨 빼십시오.

주의 사항

다용도 함을 청결한 장소에 분실되지 않을 장소에 수평으로 보관하십시오 (예: 선반).

청소

천을 적신 후 박스를 조심스럽게 닦으십시오. 알콜이 함유된 희석제, 가솔린 또는 마모성 세척제를 사용하지 마십시오.

Sveikiname įsigijus naująją „Original Mercedes-Benz EASY-PACK“ komfortišką dėžę.

Linkime gero naudojimo.

Galiojimas

„EASY-PACK“ komfortišką dėžę galima naudoti „Mercedes-Benz“ S klasės, serijos 223 transporto priemonėse. Išskyrus transporto priemones su minišaldytuvu krovinių skyriuje (kodas 308).

„EASY-PACK“ komfortiška dėžė skirta saugiai transportuoti daiktus krovinių skyriuje.

Atsarginės dalys

- (1) „EASY-PACK“ komfortiška dėžė

Reikalingi įrankiai

- Atsuktuvus su vidiniu šešiabriauniu ST4,8
- transportuojamas šviesos šaltinis (pvz., kišeninis prožektorius)

Bendrieji nurodymai

Jeigu nepavyksta savarankiškai sumontuoti, kreipkitės į specializuotas dirbtuves. Gamintojas rekomenduoja kreiptis į „Mercedes-Benz“ techninės priežiūros centrą.

Pasiliekame teisę montavimo instrukcijoje keisti techninius duomenis, susijusius su paveikslėliais.

Saugos nurodymai



ĮSPĖJIMAS: PRISPAUDIMO IR SUŽALOJIMO PAVOJUS KELIANT DUGNĄ

Galima prispausti rankas prie „EASY-PACK“ komfortiškos dėžės rėmo, o daiktai gali būti išmesti į viršų.

- ▶ Įsitinkite, kad rankos nėra dugno judėjimo srityje.
- ▶ Jei kažkas prispaudė, paspauskite žemyn dugno vidurį.
- ▶ Prieš keldami į viršų, visus daiktus nuimkite nuo dugno.



ĮSPĖJIMAS: PRISPAUDIMO PAVOJUS ĮSTUMIANT „EASY-PACK“ KOMFORTIŠKĄ DĖŽĘ

Stumiant į įtrauktą padėtį galima prispausti rankas. Ypač vaikai gali susižeisti.

- ▶ Įsitinkite, kad rankos nėra „EASY-Pack“ patogios bagažinės dėžės judėjimo srityje.
- ▶ Išlipdami iš transporto priemonės visada kartu pasiimkite raktą ir užrakinkite transporto priemonę.
- ▶ Transporto priemonėje niekada nepalikite vaikų be priežiūros.

Svarbu!

Ištrauktos „EASY-PACK“ patogios bagažinės dėžės gedimai gali atsirasti, kai

- ant dėžės rėmo padėta daiktų,
- iš viršaus spaudžiamas dėžės rėmas,
- esant ištrauktai dėžei uždaromas bagažinės dangtis.

Svarbu!

Aštriais kampais, smailūs, apvalūs, riedantys arba sunkūs daiktai gali apgadinti „EASY-PACK“ patogią bagažinės dėžę.

- ▶ Tokius daiktus laikykite ir pritvirtinkite ne bagažinės dėžėje, o bagažinėje.
- ▶ Būtinai laikykitės maksimalios leistinos dėžės apkrovos.

Maksimalus leistinas „EASY-PACK“ patogios bagažinės dėžės krovumas yra 10 kg. Kad būtų išvengta per didelio krovimo, kai krovimas siekia apie 5 kg, dugnas nusileidžia iki bagažinės dugno.

Transporto priemonės paruošimas

Krovinių skyriuje išmontuokite krepšio kablį (I pav.)

1. Atsukite abu krepšio kablį (3) varžtus (2) ir nuimkite krepšio kablį (3).
2. Antrą krepšio kablį (3) išmontuokite lygiai taip pat.

Nurodymas

Krepšio kablius kartu su varžtais laikykite švarioje ir saugioje vietoje.

Krovinių skyriuje atsukite apkalą (II pav.)

Svarbu!

Ranka atsargiai nuimkite perforuotą apkalą plokštę.

Nurodymas

Apšvieskite galinės krovinių skyriaus sienelės sritį, kad geriau matytumėte apkalę esančias kiaurymes.

1. Galinės krovinių skyriaus sienelės apkalą (4) atsukite kiaurymių vietoje ir traukite iš po dangčių.
2. Apkalą (4) kiaurymių vietose nuimkite, patraukdami išilgai.
3. Galinės krovinių skyriaus sienelės apkalą (4) vėl įstumkite į pirminę padėtį po dangčiais.

Montavimas

1. Laikiklį (5) įstatykite į galinės krovinių skyriaus sienelės kiaurymes (6) ir laikykite patogią bagažinės dėžę reikiamoje padėtyje. (III pav.)
2. Fiksatorių (7) išlygiuokite pagal išėmą (8) galinėje lentynoje. Fiksatorių (7) iki galo įstumkite į išėmą (8), patogią bagažinės dėžę spauskite aukštyn ir sukamąją sklendę (9) užfiksukite rodyklės kryptimi. (IV pav.)

„EASY-PACK“ patogios bagažinės dėžės naudojimas (V pav.)

Ištraukimas: Patraukite už patogios bagažinės dėžės rankenos (10).

Pakrovimo tūrio padidinimas: dugną (11) per vidurį paspauskite žemyn į norimą dėžės padėtį ir dydį.

Pakrovimo tūrio sumažinimas: paspauskite mygtuką (12).

Laikymas: patogią bagažinės dėžę paspauskite už rankenos (10) į vidų taip, kad užsifiksuotų.

Išmontavimas (VI pav.)

1. Sukamąją sklendę (9) pasukite į išorę.
2. Patogią bagažinės dėžę (1) priekyje pasukite žemyn ir ištraukite pro galinės krovinių skyriaus sienelės kiaurymes (6).

Nurodymas

Patogią bagažinės dėžę laikykite švarioje ir saugioje vietoje horizontalioje padėtyje, pavyzdžiui, lentynoje.

Valymas

Dėžę valykite drėgna servetėle. Nenaudokite skiediklių, kurių sudėtyje yra alkoholio, benzino ar šveičiamųjų valymo priemonių.



Apsveicam jūs ar jaunās oriģinālās Mercedes-Benz EASY-PACK komforta kastes iegādi.

Mēs novēlam, lai produkta lietošana sagādā jums prieku!

Piemērotība

EASY-PACK komforta kaste ir paredzēta Mercedes-Benz S klases tipa, 223. sērijas automobiļiem. Izņemot automobiļus ar termokasti bagāžas nodalījumā (kods 308).

EASY-PACK komforta kaste paredzēta priekšmetu drošai pārvadāšanai bagāžas nodalījumā.

Daļas

- (1) EASY-PACK komforta kaste

Nepieciešamie darbarīki

- Iekšējās seškantnes skrūvgriezis ST4,8
- Pārvietojams gaismas avots (piem., kabatas lukturis)

Vispārīgas norādes

Ja montāžas laikā rodas grūtības, lūdzu, vērsieties kvalificētā specializētajā darbnīcā. Mercedes-Benz iesaka vērsties Mercedes-Benz servisa atbalsta punktā.

Mēs paturam tiesības veikt tehniska rakstura izmaiņas, nemainot montāžas pamācības attēlus.

Drošības norādījumi



BRĪDINĀJUMS - SASPIEŠANAS UN SAVAINOJUMU RISKS, PACELĻOT GRĪDU

Ar EASY-PACK komforta kastes rāmi var iespiest rokas, un var tikt aizmesti priekšmeti.

- ▶ Uzmanieties, lai rokas neatrastos grīdas kustības zonā.
- ▶ Ja kāds tiek iespiests, grīdu pa vidu uzmanīgi spiediet uz leju.
- ▶ Pirms grīdas pacelšanas noņemiet no tās visus priekšmetus.



BRĪDINĀJUMS - SASPIEŠANAS RISKS, IESPIEŽOT EASY-PACK KOMFORTA KASTI

Iespiežot ievilkta pozīcijā, var tikt iespiestas rokas. Jo īpaši var savainoties bērni.

- ▶ Uzmanieties, lai rokas neatrastos EASY-PACK komforta kastes kustības zonā.
- ▶ Izkāpjot no automobiļa, vienmēr ņemiet līdzī atslēgu un aizslēdziet automobili.
- ▶ Nekad neatstājiet bērnus automobilī nepieskatītus.

Svarīgi!

Izvilktajai EASY-PACK bagāžas nodalījuma komforta kastei var rasties bojājumi:

- Uz kastes rāmja novietojot priekšmetus
- No augšas spiežot kastes rāmi
- Aizverot bagāžas nodalījuma vāku, kad kaste ir izvilкта

Svarīgi!

Asi, smaili, plīstoši, apaļi, ripojoši vai smagi priekšmeti var sabojāt EASY-PACK komforta kasti.

- ▶ Šādus priekšmetus novietojiet un nostipriniet bagāžas nodalījumā ārpus kastes.
- ▶ Obligāti ievērojiet maksimāli pieļaujamo kastes noslogojumu.

Maksimāli pieļaujama EASY-PACK komforta kastes noslogojums ir 10 kg. Lai izvairītos no pārslodzes, kastes grīda nolaižas uz leju līdz bagāžas nodalījuma grīdai, kad noslogojums ir aptuveni 5 kg.

Automobiļa sagatavošana

Somu āķa demontēšana bagāžas nodalījumā (I attēls)

1. Atskrūvējiet abas somu āķa (3) skrūves (2) un noņemiet somu āķi (3).
2. Tāpat demontējiet otru somu āķi (3).

Norāde

Somu āķi kopā ar skrūvēm nolieciet tīrā un drošā vietā.

Pārseguma noņemšana bagāžas nodalījumā (II attēls)

Svarīgi!

Pārseguma perforēto daļu uzmanīgi noņemiet ar roku.

Norāde

Izgaismojiet bagāžas nodalījuma aizmugurējo sienu, lai labāk redzētu pārseguma perforēto daļu.

1. Atdaliet bagāžas nodalījuma aizmugurējās sienas pārsegumu (4) perforētajā zonā un izvelciet to zem pārsegumiem.
2. Izgrieziet pārsegumu (4) gar perforēto daļu.
3. Bagāžas nodalījuma aizmugurējās sienas pārsegumu (4) atkal novietojiet sākotnējā pozīcijā un pabīdīet zem pārklājumiem.

Montāža

1. Turētājus (5) ielieciet bagāžas nodalījuma aizmugurējās sienas atverēs (6) un komforta kasti turiet pozīcijā. (III attēls)
2. Novietojiet fiksatoru (7) pretī padziļinājumam (8) aizmugurējā mantu plauktā. Ievietojiet fiksatoru (7) līdz atdurei padziļinājumā (8), spīdīet komforta kasti uz augšu un nofiksējiet griežamo aizslēgu (9) bultiņas virzienā. (IV attēls)

EASY-PACK komforta kastes lietošana (V attēls)

Izvilksana: velciet aiz komforta kastes roktura (10).

Kravas tilpuma palielināšana: grīdu (11) vidū spīdīet uz leju, līdz sasniegta kastes vēlamā pozīcija un izmērs.

Kravas tilpuma samazināšana: nospīdīet taustiņu (12).

Noglabāšana: komforta kasti ar rokturi (10) iespiēdīet iekšā līdz galam, līdz tā nofiksējas.

Demontāža (VI attēls)

1. Griežamo aizslēgu (9) pagrieziet uz āru.
2. Komforta kasti (1) priekšā pagrieziet uz leju un izvelciet no atverēm (6) bagāžas nodalījuma aizmugurējā sienā.

Norāde

Komforta kasti uzglabājiet tīrā un drošā vietā horizontālā pozīcijā, piemēram, plauktā.

Tīrīšana

Tīriet kasti ar mitru lupatiņu. Neizmantojiet alkoholu saturošus šķīdinātājus, benzīnu vai abrazīvus tīrīšanas līdzekļus.

Gratulerer med kjøpet av din nye originale Mercedes-Benz EASY-PACK komfortboks.

Vi håper at du får stor glede og nytte av den.

Gyldighet

EASY-PACK komfortboks er godkjent for Mercedes-Benz biler av typen S-Klasse, serie 223. Unntatt er biler med kjøleboks i bagasjerommet (kode 308).

EASY-PACK komfortboks sørger for sikker transport av gjenstander i bagasjerommet.

Enkeltdele

- (1) EASY-PACK komfortboks

Nødvendig verktøy

- Innvendig sekskantnøkkel skrutrekker ST4,8
- Transportabel lyskilde (f.eks. lommelykt)

Generell informasjon

Ta kontakt med et godkjent verksted hvis det oppstår problemer under monteringen. Mercedes-Benz anbefaler at du benytter et Mercedes-Benz verksted.

Vi tar forbehold om endringer i de tekniske detaljene i forhold til illustrasjonene i monteringsanvisningen.

Sikkerhetsinformasjon



ADVARSEL - KLEMFARE OG FARE FOR PERSONSKADER I FORBINDELSE MED AT BUNNEN KJØRES OPP

Hendene kan komme i klem på rammen til EASY-PACK komfortboks og gjenstander kan slynges opp.

- ▶ Påse at hendene ikke befinner seg i bevegelsesområdet til bunnen.
- ▶ Trykk bunnen forsiktig nedover på midten hvis noen kommer i klem.
- ▶ Fjern alle gjenstander fra bunnen før den kjøres opp.



ADVARSEL - KLEMFARE NÅR EASY-PACK KOMFORTBOKSEN TRYKES INN

Hendene kan komme i klem når du trykker inn boksen til inntrukket stilling. Spesielt barn kan skade seg.

- ▶ Påse at hendene ikke befinner seg i bevegelsesområdet til EASY-PACK komfortboksen.
- ▶ Ta alltid med deg nøkkelen når du forlater bilen, og sørg for at den er låst.
- ▶ La aldri barn oppholde seg i bilen uten tilsyn.

Viktig!

Skader kan oppstå når EASY-PACK komfortboksen er trukket ut, dersom

- man legger gjenstander på rammen til boksen.
- man trykker på rammen til boksen ovenfra.
- man lukker bagasjeromslokket når boksen er trukket ut.

Viktig!

Gjenstander som har skarpe kanter, er spisse, skjøre, runde, rullende eller tunge, kan skade EASY-PACK komfortboksen.

- ▶ Slike gjenstander må oppbevares og sikres utenfor boksen i bagasjerommet.
- ▶ Overhold alltid maksimalt tillatt last for boksen.

Maksimalt tillatt last for EASY-PACK komfortboksen er 10 kg. Fra og med en last på ca. 5 kg senkes boksens bunn ned til bagasjeromsgulvet for å unngå overbelastning.

Forberede bilen

Demontere veskeknagg i bagasjerommet (bilde I)

1. Løsne de to skruene (2) på veskeknaggen (3) og ta av veskeknaggen (3).
2. Demonter også den andre veskeknaggen (3).

Merk

Oppbevar veskeknaggen sammen med skruene på en ren og sikker plass.

Løsne kledning i bagasjerommet (bilde II)

Viktig!

Fjern det perforerte området på kledningen forsiktig for hånd.

Merk

Lys opp bagasjerombakveggen område for å kunne se perforeringen til kledningen bedre.

1. Løsne kledningen (4) på bagasjerombakveggen i perforeringsområdet og trekk den frem under dekslene.
2. Skill ut kledningen (4) langs perforeringen.
3. Skyv kledningen (4) til bagasjerombakveggen tilbake til opprinnelig posisjon under dekslene.

Montering

1. Sett holderne (5) inn i åpningene (6) på bagasjerombakveggen og hold komfortboksen i posisjon. (bilde III)
2. Rett låsen (7) mot utsparingen (8) i hattehyllen. Sett låsen (7) så langt det går inn i utsparingen (8), trykk komfortboksen opp og vri låsebolten (9) i pilens retning. (bilde IV)

Bruke EASY-PACK komfortboks (bilde V)

Trekke ut: Trekk i håndtaket (10) til komfortboksen.

Forstørre lastevolum: Trykk bunnen (11) nedover på midten til ønsket posisjon og boks-størrelse.

Forminske lastevolum: Trykk på knappen (12).

Oppbevare: Trykk komfortboksen helt inn med håndtaket (10) til den låses på plass.

Demontering (bilde VI)

1. Vri låsebolten (9) utover.
2. Sving komfortboksen (1) nedover foran og trekk den ut av åpningene (6) i bagasjerombakveggen.

Merk

Oppbevar komfortboksen på en ren og sikker plass i horisontal posisjon, f.eks. i en hylle.

Rengjøring

Rengjør boksen med en fuktig klut. Ikke bruk alkoholholdige fortynnere, bensin eller rengjøringsmidler med skuremiddel.



Felicitemo-lo pela aquisição da sua nova caixa "conforto" EASY-PACK original da Mercedes-Benz.

Esperamos que se divirta e que desfrute da sua utilização.

Validade

A caixa "conforto" EASY-PACK está aprovada para veículos Mercedes-Benz do modelo Classe S, série 223. Excetuam-se os veículos com caixa frigorífica na bagageira (código 308).

A caixa "conforto" EASY-PACK destina-se ao transporte em segurança de objetos na bagageira.

Componentes individuais

- (1) Caixa "conforto" EASY-PACK

Ferramentas necessárias

- Chave de fendas de cabeça redonda com sextavado interior ST4,8
- Fonte de luz portátil (p. ex., lanterna)

Indicações gerais

Se surgirem dificuldades durante a montagem, dirija-se a uma oficina qualificada. Para o efeito, a Mercedes-Benz recomenda-lhe uma oficina autorizada Mercedes-Benz.

Reservamo-nos o direito de efetuar alterações de pormenores de ordem técnica relativamente às ilustrações das instruções de montagem.

Indicações de segurança



ADVERTÊNCIA - PERIGO DE ENTALAMENTO E DE FERIMENTOS AO ELEVAR A PLATAFORMA

As mãos podem ficar entaladas na estrutura da caixa "conforto" EASY-PACK e podem ser projetados objetos.

- ▶ Certifique-se de que as suas mãos não se encontram na zona de movimento da plataforma.
- ▶ Em caso de entalamento, pressione a plataforma, no meio, cuidadosamente para baixo.
- ▶ Antes de levantar a plataforma, remova todos os objetos da mesma.



ADVERTÊNCIA - PERIGO DE ENTALAMENTO AO EMPURRAR A CAIXA "CONFORTO" EASY-PACK PARA DENTRO

Ao empurrar a caixa para dentro, para a posição recolhida, as mãos podem ficar entaladas. Especialmente as crianças podem ferir-se nesse processo.

- ▶ Assegure-se de que as mãos não se encontram na zona de movimento da caixa "conforto" EASY-PACK.
- ▶ Ao abandonar o veículo, tranque-o e leve sempre a chave consigo.
- ▶ Nunca deixe crianças no veículo sem a devida vigilância.

Importante!

Podem ocorrer danos na caixa "conforto" EASY-PACK extraída, se

- **forem colocados objetos sobre a estrutura da caixa.**
- **se pressionar a estrutura da caixa pelo lado de cima.**
- **a tampa da mala for fechada com a caixa extraída.**

Importante!

Objetos com arestas, pontiagudos, frágeis, redondos, em movimento ou pesados podem danificar a caixa "conforto" EASY-PACK.

- ▶ **Guarde e fixe este tipo de objetos fora da caixa, na mala.**
- ▶ **Respeite impreterivelmente a carga máxima admissível da caixa.**

A carga máxima admissível da caixa "conforto" EASY-PACK é de 10 kg. Para evitar um excesso de carga, o piso da caixa afunda até ao fundo da mala, a partir de uma carga de aprox. 5 kg.

Preparar o veículo

Desmontar o gancho porta-sacos na bagageira (figura I)

1. Soltar ambos os parafusos (2) no gancho porta-sacos (3) e retirar o gancho porta-sacos (3).
2. Desmontar também o segundo gancho porta-sacos (3).

Nota

Guarde os ganchos porta-sacos juntamente com os parafusos num local limpo e seguro.

Soltar o revestimento na bagageira (figura II)

Importante!

Remova cuidadosamente a área perfurada do revestimento à mão.

Nota

Ilumine a área da parede traseira da bagageira para conseguir identificar melhor a perfuração no revestimento.

1. Solte o revestimento (4) da parede traseira da bagageira na área da perfuração e puxe-o para a frente, por baixo das coberturas.
2. Destaque o revestimento (4) ao longo da perfuração.
3. Volte a empurrar o revestimento (4) da parede traseira da bagageira para a posição original, por baixo das coberturas.

Montagem

1. Introduza os suportes (5) nas aberturas (6) da parede traseira da bagageira e mantenha a caixa "conforto" na posição pretendida. (Figura III)
2. Direcione o dispositivo de bloqueio (7) para a abertura (8) na chapeleira. Insira o dispositivo de bloqueio (7), até ao batente, na abertura (8), pressione a caixa "conforto" para cima e bloqueie o fecho rotativo (9) no sentido da seta. (Figura IV)

Utilizar a caixa "conforto" EASY-PACK (figura V)

Retirar: puxe o manípulo (10) da caixa "conforto".

Aumentar o volume de carga: empurre a parte central do piso (11) para baixo, até alcançar a posição e o tamanho pretendido da caixa.

Reduzir o volume de carga: prima a tecla (12).

Arrumar: empurre a caixa "conforto" totalmente para dentro pelo manípulo (10), até ela bloquear.

Desmontagem (figura VI)

1. Rode o fecho rotativo (9) para fora.
2. Vire a parte da frente da caixa "conforto" (1) para baixo e puxe-a para fora das aberturas (6) na parede traseira da bagageira.

Nota

Guarde a caixa "conforto" num local limpo e seguro, em posição horizontal, por exemplo, numa estante.

Limpeza

Limpe a caixa com um pano húmido. Não utilize diluentes com álcool, gasolina ou produtos de limpeza abrasivos.

Serdecznie gratulujemy zakupu oryginalnego komfortowego boksu EASY-PACK Mercedes-Benz.

Życzymy przyjemnego użytkowania.

Zakres obowiązywania

Komfortowy boks EASY-PACK jest dopuszczony do pojazdów Mercedes-Benz Klasa S, typoszereg 223. Wyjątek stanowią pojazdy z lodówką w bagażniku (kod 308).

Komfortowy boks EASY-PACK służy do bezpiecznego transportu przedmiotów w bagażniku.

Elementy

- (1) Komfortowy boks EASY-PACK

Wymagane narzędzia

- Wkrętak o okrągłym gnieździe sześciokątnym ST4,8
- przenośne źródło światła (np. latarka)

Wskazówki ogólne

W przypadku wystąpienia trudności podczas montażu należy skontaktować się z fachowym serwisem. Producent pojazdów Mercedes-Benz zaleca skorzystanie w tym celu z ASO Mercedes-Benz. Zastrzegamy sobie prawo do modyfikacji szczegółów technicznych w porównaniu z ilustracjami zawartymi w instrukcji montażu.

Wskazówki dotyczące bezpieczeństwa



OSTRZEŻENIE - RYZYKO ZAKLESZCZENIA I OBRAŻEŃ CIAŁA PRZY PODNOSZENIU PODŁOGI

Może dojść do zakleszczenia rąk w obudowie boksu EASY-PACK, a przedmioty w nim zawarte mogą wypaść.

- ▶ Należy upewnić się, że ręce nie znajdują się w zasięgu ruchu podłogi.
- ▶ W przypadku zakleszczenia nacisnąć podłogę pośrodku do dołu.
- ▶ Przed podniesieniem należy usunąć wszystkie przedmioty z podłogi.



OSTRZEŻENIE - RYZYKO ZAKLESZCZENIA PODCZAS NACISKANIA KOMFORTOWEGO BOKSU EASY-PACK

Podczas naciskania w pozycji wsuniętej może dojść do zakleszczenia rąk. Zwłaszcza dzieci mogą doznać obrażeń.

- ▶ Należy upewnić się, że ręce nie znajdują się w zasięgu ruchu komfortowego boks EASY-PACK.
- ▶ Podczas opuszczania pojazdu zawsze zabierać kluczyk i blokować zamki pojazdu.
- ▶ Dzieci nie należy nigdy pozostawiać bez opieki w pojeździe.

Ważne!

Do uszkodzeń wysuniętego komfortowego boks EASY-PACK może dojść

- w przypadku położenia przedmiotów na ramę skrzynki.
- po naciśnięciu od góry na ramę skrzynki.
- po zamknięciu pokrywy bagażnika przy wysuniętej skrzynce.

Ważne!

Ostre, spiczaste, podatne na pęknięcie, okrągłe, przesuwające się lub ciężkie przedmioty mogą uszkodzić komfortowy boks EASY-PACK.

- ▶ Takie przedmioty należy przewozić poza skrzynką w bagażniku i zabezpieczyć je.
- ▶ Koniecznie przestrzegać maksymalnie dopuszczalnego obciążenia skrzynki.

Maksymalnie dopuszczalne obciążenie boks komfortowego EASY-PACK wynosi 10 kg. W celu uniknięcia przeciążenia dno skrzynki obniża się do podłogi bagażnika w przypadku obciążenia powyżej ok. 5 kg.

Przygotowanie pojazdu

Zdemontować haczyk na torbę w bagażniku (rys. I)

1. Poluzować obie śruby (2) na haczyku na torbę (3) i zdjąć haczyk na torbę (3).
2. Usunąć również drugi haczyk na torbę (3).

Wskazówka

Haczyki na torbę przechowywać w czystym i bezpiecznym miejscu.

Zdemontować okładzinę bagażnika (rys. II)

Ważne!

Ostrożnie zdjąć ręcznie perforowaną część okładziny bagażnika.

Wskazówka

Podświetlić obszar tylnej ścianki bagażnika, aby lepiej rozpoznać perforację w okładzinie bagażnika.

1. Poluzować okładzinę (4) tylnej ścianki bagażnika w obszarze perforacji i wyciągnąć ją spod pokryw.
2. Wyciąć okładzinę (4) wzdłuż perforacji.
3. Wsunąć okładzinę (4) tylnej ścianki bagażnika z powrotem do pierwotnego położenia pod pokrywami.

Montaż

1. Umieścić uchwyty (5) w otworach (6) tylnej ścianki bagażnika i przytrzymać komfortowy boks w tym położeniu. (rys. III)
2. Ustawić blokadę (7) w kierunku wycięcia (8) w półce tylnej. Wsunąć blokadę (7) do oporu w wycięciu (8), docisnąć komfortowy boks i zablokować zasuwą obrotową (9) w kierunku strzałki. (rys. IV)

Obsługa komfortowego boks EASY-PACK (rys. V)

Wymywanie: Pociągnąć za uchwyt (10) komfortowego boks.

Zwiększanie pojemności: Naciskać dno (11) po środku w dół, aż do osiągnięcia żądanej pozycji i wielkości boks.

Zmniejszanie pojemności: Nacisnąć przycisk (12).

Chowanie: Wcisnąć komfortowy boks na uchwyt (10) do środka, aż do zablokowania.

Demontaż (rys. VI)

1. Przekręcić śrubę obrotową (9) na zewnątrz.
2. Przechylić komfortowy boks (1) z przodu na dół i wyciągnąć go z otworów (6) w tylnej ścianie bagażnika.

Wskazówka

Komfortowy boks należy przechowywać w czystym i bezpiecznym miejscu w pozycji poziomej, na przykład na półce.

Czyszczenie

Boks czyścić wilgotną ściereczką. Nie należy stosować rozpuszczalników zawierających alkohol, benzyny lub silnie działających środków czyszczących.

Felicitări pentru achiziționarea noii dumneavoastră cutii originale de tip confort EASY-PACK Mercedes-Benz.

Sperăm să vă bucurați de utilizarea acestora.

Valabilitate

Cutia de tip confort EASY-PACK este aprobată pentru autovehiculele Mercedes-Benz de tipul Clasa S, seria constructivă 223. Fac excepție autovehiculele cu ladă frigorifică integrată în portbagaj (Cod 308).

Cutia de tip confort EASY-PACK folosește la transportul sigur a obiectelor în portbagaj.

Piese individuale

- (1) Cutie de tip confort EASY-PACK

Scule necesare

- Șurubelniță hexagonală ST4,8
- sursă de lumină transportabilă (de ex. lanternă)

Indicații generale

În cazul în care apar dificultăți la montaj, adresați-vă unui atelier de service de specialitate autorizat. Mercedes-Benz vă recomandă în acest sens un centru de asistență service Mercedes-Benz.

Ne rezervăm dreptul de a modifica detaliile tehnice față de figurile din indicația de montaj.

Indicații de siguranță



AVERTIZARE - PERICOL DE PRINDERE ȘI RĂNIRE LA RIDICAREA PODELEI

Mâinile pot fi prinse în cadrul cutiei de tip confort EASY-PACK iar obiectele pot fi aruncate.

- ▶ Asigurați-vă de faptul că mâinile nu se află în zona de mișcare a podelei.
- ▶ Dacă o persoană rămâne prinsă, apăsați podeaua în centru cu precauție în jos.
- ▶ Îndepărtați toate obiectele de pe podea înainte de a o ridica.



AVERTIZARE - PERICOL DE PRINDERE LA INTRODUCEREA CUTIEI DE TIP CONFORT EASY-PACK

La introducerea în poziția retrasă, pot fi prinse mâinile. La aceasta se pot răni mai ales copiii.

- ▶ Asigurați-vă de faptul că mâinile nu se află în zona de mișcare a cutiei de tip confort EASY-PACK.
- ▶ La părăsirea autovehiculului, luați mereu cheia cu dumneavoastră și încuiați autovehiculul.
- ▶ Nu lăsați niciodată copiii nesupravegheați în autovehicul.

Important!

Pot apărea defecțiuni la cutia de tip confort EASY-PACK scoasă atunci când

- sunt așezate obiecte pe cadrul cutiei,
- se apasă de sus pe cadrul ramei,
- se închide capota portbagajului când cutia este trasă afară.

Important!

Obiectele ascuțite, proeminente, casante, rotunde, rulante sau grele, pot deteriora cutia confort EASY-PACK.

- ▶ Depozitați și asigurați astfel de obiecte în portbagaj, în afara cutiei.
- ▶ Țineți cont neapărat de încărcarea maximă a cutiei.

Încărcarea maximă a cutiei de tip confort EASY-PACK este de 10 kg. Pentru a evita o supraîncărcare, podeaua cutiei se lasă în jos până la podeaua portbagajului începând de la o încărcare de aprox. 5 kg.

Pregătirea autovehiculului

Demontați agățătoarea buzunar din portbagaj (Imaginea I)

1. Desfaceți ambele șuruburi (2) de pe agățătoarea buzunar (3) și înlăturați-o (3).
2. Demontați și a doua agățătoare buzunar (3).

Indicație

Depozitați agățătoarea buzunar împreună cu șuruburile într-un loc sigur și curat.

Desfaceți capitonajul din portbagaj (Imaginea II)

Important!

Înlăturați cu atenție manual zona perforată a capitonajului.

Indicație

Iluminați zona peretelui dorsal al portbagajului, pentru a putea recunoaște mai bine perforarea capitonajului.

1. Desfaceți capitonajul (4) peretelui dorsal al portbagajului în zona perforării și scoateți-o de sub capace.
2. Separați capitonajul (4) de-a lungul perforării.
3. Împingeți capitonajul (4) peretelui dorsal al portbagajului din nou în poziția inițială sub capace.

Montare

1. Introduceți suportul (5) în orificiile (6) de pe peretele dorsal al portbagajului și țineți cutia tip confort pe poziție. (Imaginea III)
2. Orientați blocarea (7) către decupajul (8) din polița spate. Introduceți elementul de blocare (7) până la opritor în decupaj (8), apăsați cutia tip confort în sus și blocați zăvorul rotativ (9) în direcția indicată de săgeată. (Imaginea IV)

Operare cutie de tip confort EASY-PACK (Imaginea V)

Scoatere: trageți de mânerul (10) al cutiei de tip confort.

Mărire volum de încărcare: apăsați podeaua (11) central în jos până când a ajuns în poziția și mărimea dorită a cutiei.

Reducere volum de încărcare: apăsați tasta (12).

Depozitare: împingeți cutia de tip confort de mâner (10) complet în spate până când aceasta se blochează.

Demontare (Imaginea VI)

1. Rotiți zăvorul rotativ (9) către exterior.
2. Pivotați partea din față a cutiei de tip confort (1) în jos și scoateți-o din orificiile (6) de pe peretele dorsal al portbagajului.

Indicație

Depozitați cutia de tip confort într-un loc curat și sigur în poziție orizontală, de exemplu într-un dulap.

Curățare

Curățați cutia cu o lavetă umedă. Nu utilizați diluant pe bază de alcool, benzină sau agenți de curățare abrazivi.



Tack för att du har valt Mercedes-Benz nya EASY-PACK komfortbox i original.

Vi hoppas att du ska ha både nytta och glädje av den.

Giltighet

EASY-PACK komfortbox är godkänd för Mercedes-Benz-bilar av typen S-Klass, modellserie 223. Undantag är bilar med kylbox i bagageutrymmet (kod 308).

EASY-PACK komfortbox möjliggör säkrad transport av föremål i bagageutrymmet.

Separata delar

- (1) EASY-PACK komfortbox

Nödvändigt verktyg

- Insexskruvmejsel ST4,8
- Flyttbar ljuskälla (t.ex. ficklampa)

Allmän information

Kontakta en auktoriserad verkstad om du får problem med monteringen. Mercedes-Benz rekommenderar att du anlitar en Mercedes-Benz-serviceverkstad.

Med förbehåll för ändringar av tekniska specifikationer i förhållande till bilderna i monteringsanvisningen.

Säkerhetsinformation



VARNING – KLÄMRISK OCH RISK FÖR PERSONSKADA NÄR BOTTEN HÖJS

Händerna kan klämmas vid ramen av EASY-PACK-komfortboxen och föremål kan slungas upp högt.

- ▶ Se till att händerna inte befinner sig i botten rörelseområde.
- ▶ Om någon skulle klämma sig, tryck försiktigt nedåt i mitten av boxens botten.
- ▶ Avlägsna alla föremål från botten innan du höjer den.



VARNING – KLÄMRISK NÄR EASY-PACK-KOMFORTBOXEN SKA TRYCKAS IN

När boxen trycks in i det hopdragna läget kan händer komma i kläm. Särskilt barn kan skada sig.

- ▶ Se till att inga händer befinner sig i EASY-PACK-komfortboxens rörelseområde.
- ▶ Se till att alltid låsa bilen och ta med nyckeln när du lämnar bilen.
- ▶ Lämna aldrig barn utan uppsikt i bilen.

Viktigt!

Om EASY-PACK-komfortboxen är utdragen, kan skador uppstå ifall

- man lägger föremål på boxens kanter
- man utsätter boxens kanter för tryck ovanifrån
- man stänger bagageluckan medan boxen är utdragen.

Viktigt!

Föremål som har vassa kanter, är spetsiga, är bräckliga, kan rulla eller är tunga kan skada din EASY-PACK komfortbox.

- ▶ Sådana föremål ska förvaras och säkras utanför boxen i bagageutrymmet.
- ▶ Det är mycket viktigt att du är uppmärksam på boxens högsta tillåtna last.

EASY-PACK-komfortboxens högsta tillåtna last uppgår till 10 kg. För att undvika att den högsta tillåtna lasten överskrider åker boxens botten automatiskt ned till bagageutrymmets golv fr.o.m. en last på ca 5 kg.

Förbereda bilen

Montera av krokarna för handbagage i bagageutrymmet (bild I)

1. Lossa båda skruvarna (2) på kroken för handbagage (3) och ta av kroken för handbagage (3).
2. Montera av den andra kroken för handbagage (3) på samma sätt.

Information

Förvara krokarna för handbagage tillsammans med skruvarna på en ren och säker plats när de inte används.

Lossa inklädnaden i bagageutrymmet (bild II)

Viktigt!

Ta försiktigt bort det perforerade området av inklädnaden för hand.

Information

Lys upp bagageutrymmets bakvägg för att lättare se perforeringen i inklädnaden.

1. Lossa inklädnaden (4) på bagageutrymmets bakvägg vid perforeringen och dra fram den under skydden.
2. Separera inklädnaden (4) hela vägen utmed perforeringen.
3. Skjut bagageutrymmets bakväggs inklädnad (4) tillbaka till dess ursprungliga position under skydden.

Montering

1. Sätt i hållarna (5) i öppningarna (6) på bagageutrymmets bakvägg medan du håller komfortboxen på plats. (bild III)
2. Rikta låsanordningen (7) mot öppningen (8) i hatthyllan. Sätt in låsanordningen (7) så långt det går i öppningen (8), tryck komfortboxen uppåt och lås genom att vrida reglarna (9) i pilarnas riktning. (bild IV)

Använda EASY-PACK komfortbox (bild V)

Dra ut: Dra komfortboxen i handtaget (10).

Förstora lastvolymen: Tryck ned botten (11) i mitten t.o.m. önskad position och storlek på boxen.

Minska lastvolymen: Tryck på knappen (12).

Förvaring: Tryck in komfortboxen helt med handtaget (10), tills den går i lås.

Demontering (bild VI)

1. Vrid vreden (9) utåt.
2. Fäll ned komfortboxens framsida (1) och dra ut den ur öppningarna (6) på bagageutrymmets bakvägg.

Information

Förvara komfortboxen på en ren och säker plats i horisontellt läge, till exempel i en hylla.

Rengöring

Rengör boxen med en fuktig trasa. Använd inte förtunning som innehåller alkohol, bensin eller slipande rengöringsmedel.



Srdečne blahoželáme k zakúpeniu nového originálneho komfortného boxu EASY-PACK.

Prajeme vám veľa zábavy a radosti pri používaní.

Platnosť

Komfortný box EASY-PACK je schválený pre vozidlá Mercedes-Benz Triedy S, konštrukčný rad 223. Výnimku predstavujú vozidlá s chladiacim boxom v batožinovom priestore (kód 308).

Komfortný box EASY-PACK slúži na bezpečnú prepravu predmetov v batožinovom priestore.

Jednotlivé diely

- (1) Komfortný box EASY-PACK

Potrebné náradie

- Inbusový skrutkovač ST4,8
- Prenosný svetelný zdroj (napr. baterka)

Všeobecné pokyny

Ak sa pri montáži vyskytnú ťažkosti, obráťte sa, prosím, na kvalifikovanú odbornú dielňu. Výrobca vozidiel Mercedes-Benz vám odporúča, aby ste na tento účel využili služby autorizovaného servisu Mercedes-Benz.

Zmeny v technických detailoch oproti obrázkom v návode na montáž sú vyhradené.

Bezpečnostné pokyny



UPOZORNENIE – NEBEZPEČENSTVO PRICVIKNUTIA A ZRANENIA PRI POHYBE DNA SMEROM HORE

Nemožno vylúčiť pricviknutie rúk rámom komfortného boxu EASY-PACK a vymrštenie predmetov smerom hore.

- ▶ Dbajte na to, aby ste rukami nezasahovali do oblasti pohybu dna.
- ▶ V prípade pricviknutia stred dna opatrne potlačte smerom dolu.
- ▶ Pred pohybom smerom hore odstráňte z dna všetky predmety.



UPOZORNENIE – NEBEZPEČENSTVO PRICVIKNUTIA PRI ZATLÁČANÍ KOMFORTNÉHO BOXU EASY-PACK DOVNÚTRA

Pri zatlačaní do zloženej polohy nemožno vylúčiť pricviknutie rúk. Zranenie hrozí najmä deťom.

- ▶ Dbajte na to, aby ste rukami nezasahovali do oblasti pohybu komfortného boxu EASY-PACK.
- ▶ Pri opustení vozidla vždy zoberte so sebou kľúč a zamknite vozidlo.
- ▶ Deti nikdy nenechávajte vo vozidle bez dozoru.

Dôležité!

Vytiahnutý komfortný box EASY-PACK by sa mohol poškodiť v týchto prípadoch:

- Na rám boxu sa položia predmety.
- Na rám boxu sa zatlačí zhora.
- V prípade vytiahnutého boxu sa zatvorí veko batožinového priestoru.

Dôležité!

Ostrohranné, špicaté, ľahko rozbitné, okrúhle, pohybujúce sa alebo ťažké predmety by mohli poškodiť komfortný box EASY-PACK.

- ▶ Takéto predmety uložte v batožinovom priestore mimo boxu a zaistite ich.
- ▶ Bezpodmienečne dodržte maximálnu povolenú hmotnosť nákladu v boxe.

Maximálna povolená hmotnosť obsahu v komfortnom boxe EASY-PACK predstavuje 10 kg. S cieľom predísť nadmernému zaťaženiu sa dno boxu pri zaťažení väčšom ako 5 kg vysunie až po dno batožinového priestoru.

Príprava vozidla

Demontáž háčikov na tašky v batožinovom priestore (obrázok I)

1. Povoľte obidve skrutky (2) háčika na tašky (3), ktorý potom snímate.
2. Odmontujte aj druhý háčik na tašky (3).

Upozornenie

Háčiky na tašky spolu so skrutkami odložte na čisté a bezpečné miesto.

Sňatie obloženia v batožinovom priestore (obrázok II)

Dôležité!

Rukou opatrne odstráňte perforovanú časť obloženia.

Upozornenie

Oblasť zadnej steny batožinového priestoru si osvetlite, aby ste lepšie rozpoznali perforáciu obloženia.

1. Uvoľnite obloženie (4) zadnej steny batožinového priestoru v oblasti perforácie a obloženie vytiahnite spod krytov.
2. Obloženie (4) pozdĺž perforácie oddelíte.
3. Obloženie (4) zadnej steny batožinového priestoru zasuňte späť do pôvodnej polohy pod kryty.

Montáž

1. Držiaky (5) zasuňte do otvorov (6) v zadnej stene batožinového priestoru a pridržte komfortný box. (Obrázok III)
2. Úchytka (7) nasmerujte smerom k vybraníu (8) v odkladacej ploche pod zadným sklom. Úchytka (7) nasadíte na doraz do vybraníu (8), komfortný box potlačte smerom hore a otočnú poistku (9) zaistíte v smere šípku. (Obrázok IV)

Obsluha komfortného boxu EASY-PACK (obrázok V)

Vytiahnutie: potiahnite držadlo (10) komfortného boxu.

Zväčšenie ložného objemu: strednú časť dna (11) potlačte smerom dolu tak, aby ste dosiahli jeho želanú polohu a zodpovedajúcu veľkosť boxu.

Zmenšenie komfortného boxu: stlačte tlačidlo (12).

Uloženie: komfortný box uchopte za držadlo (10) a zatlačte ho úplne dovnútra tak, aby zaskočil do aretovanej polohy.

Demontáž (obrázok VI)

1. Otočné poistky (9) otočte smerom von.
2. Prednú časť komfortného boxu (1) vychýľte smerom dolu a box vytiahnite z otvorov (6) v zadnej stene batožinového priestoru.

Upozornenie

Komfortný box uložte vo vodorovnej polohe na čisté a bezpečné miesto, napríklad do police.

Čistenie

Box očistite vlhkou handrou. Nepoužívajte žiadne riedidlá s obsahom liehu, benzín ani abrazívne čistiace prostriedky.



Iskrene čestitke ob nakupu vašega novega originalnega odlagalnega boksa EASY-PACK Mercedes-Benz.

Želimo vam veliko veselja in zabave pri uporabi.

Veljavnost

Odlagalni boks EASY-PACK je odobren za vozila Mercedes-Benz razreda S, serije 223. Izvzeta so vozila s hladilnim zabojem v prtljažniku (koda 308).

Odlagalni boks EASY-PACK je namenjen varnemu prevozu predmetov v prtljažniku.

Posamezni deli

- (1) Odlagalni boks EASY-PACK

Potrebno orodje

- Izvijač torx ST 4,8
- Prenosni vir svetlobe (npr. žepna svetilka)

Splošni napotki

V primeru težav pri montaži se obrnite na kvalificirano servisno delavnico. Mercedes-Benz priporoča enega od svojih servisnih centrov.

Pridržujemo si pravico do sprememb tehničnih podrobnosti v primerjavi s slikami v navodilih za montažo.

Varnostni napotki



OPOZORILO – NEVARNOST UKLEŠČENJA IN POŠKODB PRI DVIGOVANJU DNA

Okvir odlagalnega boksa EASY-PACK lahko uklešči roke in prevrača predmete.

- ▶ Poskrbite, da roke ne bodo v območju premikanja dna.
- ▶ Če pride do ukleščenja, dno na sredini previdno pritisnite navzdol.
- ▶ Pred dvigovanjem z dna odstranite vse predmete.



OPOZORILO – NEVARNOST UKLEŠČENJA PRI PRITISKANJU ODLAGALNEGA BOKSA EASY-PACK SKUPAJ

Pri pritiskanju v uvlečen položaj si lahko ukleščite roke. Zlasti otroci se lahko pri tem poškodujejo.

- ▶ Poskrbite, da roke ne bodo v območju premikanja odlagalnega boksa EASY-PACK.
- ▶ Vedno ko zapustite vozilo, vzemite ključ s seboj in zaklenite vozilo.
- ▶ Nikoli ne pustite otrok samih v vozilu.

Pomembno!

Škoda na izvlečenem odlagalnem boksu EASY-PACK lahko nastane, če:

- so predmeti odloženi na okvir boksa;
- od zgoraj pritisnete na okvir boksa;
- pokrov prtljažnika zaprete pri izvlečenem boks.

Pomembno!

Predmeti z ostrimi robovi, koničasti, lomljivi, okrogli, kotaleči se ali težki predmeti lahko poškodujejo odlagalni boks EASY-PACK.

- ▶ Takšne predmete shranite in pritrdite zunaj boksa v prtljažniku.
- ▶ Obvezno upoštevajte največjo dovoljeno natovorjenost boksa.

Največja dovoljena natovorjenost odlagalnega boksa EASY-PACK je 10 kg. Za preprečitev preobremenitve se dno boksa pri natovorjenosti nad pribl. 5 kg spusti do dna prtljažnika.

Priprava vozila

Demontaža obešala za torbe v prtljažniku (slika I)

1. Sprostite oba vijaka (2) na obešalu za torbe (3) in snemite obešalo za torbe (3).
2. Demontirajte tudi drugo obešalo za torbe (3).

Opomba

Obešali za torbe shranite skupaj z vijaki na čistem in varnem mestu.

Sprostitev obloge v prtljažniku (slika II)

Pomembno!

Ročno previdno odstranite perforirano območje obloge.

Opomba

Osvetlite območje zadnje stene prtljažnika, da bi lažje zaznali perforacijo v oblogi.

1. Sprostite oblogo (4) zadnje stene prtljažnika v območju perforacije in jo povlecite izpod pokrival.
2. Odstranite oblogo (4) vzdolž perforacije.
3. Oblogo (4) zadnje stene prtljažnika ponovno potisnite v prvotni položaj pod pokrivala.

Montaža

1. Držala (5) vstavite v odprtine (6) na zadnji steni prtljažnika in držite odlagalni boks v tem položaju. (slika III)
2. Zapiralo (7) poravnajte z vdolbino (8) v zadnji polici. Zapiralo (7) vstavite do konca v vdolbino (8), odlagalni boks potisnite navzgor in vrtljiv zapah (9) blokirajte v smeri puščice. (slika IV)

Uporaba odlagalnega boksa EASY-PACK (slika V)

Izvek: Povlecite za ročaj (10) odlagalnega boksa.

Povečanje prostornine: Dno (11) na sredini pritisnite navzdol do želenega položaja in velikosti boksa.

Zmanjšanje prostornine: Pritisnite tipko (12).

Shranjevanje: Odlagalni boks z ročajem (10) potisnite do konca navznoter, da se zaskoči.

Demontaža (slika VI)

1. Vrtljivi zapah (9) zavrtite navzven.
2. Odlagalni boks (1) spredaj zasukajte navzdol in ga povlecite iz odprtini (6) na zadnji steni prtljažnika.

Opomba

Odlagalni boks hranite na čistem in varnem mestu v vodoravnem položaju, npr. na primerni polici.

Čiščenje

Boks čistite z vlažno krpo. Ne uporabljajte alkoholnih razredčil, bencina ali abrazivnih čistil.

Mercedes-Benz orijinal EASY-PACK konfor muhafaza kutusunu tercih ettiğiniz için teşekkür eder, iyi günlerde kullanmanızı dileriz.

Geçerlilik

EASY-PACK konfor muhafaza kutusu, S-Serisi (yapı serisi 223) Mercedes-Benz araçları için serbest bırakılmıştır. Bagajında soğutucu dolaba sahip araçlar hariçtir (kod 308).

EASY-PACK konfor muhafaza kutusu, nesnelerin bagajda emniyetli bir şekilde taşınmasını sağlar.

Parçalar

- (1) EASY-PACK konfor muhafaza kutusu

Gerekli alet

- Torx uçlu tornavida ST4,8
- Taşınabilir ışık kaynağı (örneğin el feneri)

Genel hatırlatmalar

Montaj sırasında zorlukların yaşanması durumunda, lütfen bir yetkili servise başvurun. Mercedes-Benz, bunun için bir Mercedes-Benz yetkili servisini tavsiye eder.

Montaj talimatında yer alan görsellere karşın teknik ayrıntılarda değişiklik yapma hakkı saklı tutulur.

Emniyet hatırlatmaları



UYARI - TABAN KALDIRILIRKEN SIKIŞMA VE YARALANMA TEHLİKESİ

Ellerinizi EASY-PACK konfor muhafaza kutusunun çerçevesine sıkışabilir ve nesnelere savrulabilir.

- ▶ Ellerinizi taban hareket alanında bulunmadığından emin olun.
- ▶ Birinin sıkışması durumunda, tabanın ortasını dikkatlice aşağıya doğru bastırın.
- ▶ Tabanı kaldırmadan önce tabandaki bütün nesnelere çıkartın.



UYARI - EASY-PACK KONFOR MUHAFAZA KUTUSUNU İÇERİYE DOĞRU BASTIRIRKEN SIKIŞMA TEHLİKESİ

İçeriye doğru çekilmiş konuma bastırırken elleriniz sıkışabilir. Bu işlem sırasında özellikle çocuklar yaralanabilir.

- ▶ Ellerinizi EASY-PACK konfor muhafaza kutusu hareket alanında bulunmadığından emin olun.
- ▶ Aracı terk ederken anahtar her zaman yanınıza alın ve aracı kilitleyin.
- ▶ Çocukları asla gözetimsiz olarak araçta bırakmayın.

Önemli!

Dışarıya doğru çekilmiş EASY-PACK konfor muhafaza kutusunda, aşağıda belirtilen durumlarda hasarlar meydana gelebilir:

- kutu çerçevesinin üzerine nesnelere koyulduğunda.
- üstten kutunun çerçevesine bastırıldığında.
- kutu dışarıya doğru çekilmiş durumdayken bagaj kapağı kapatıldığında.

Önemli!

Keskin kenarlı, sivri, kırılabilir, yuvarlak, yuvarlanan veya ağır nesnelere EASY-PACK konfor muhafaza kutusuna hasar verebilir.

- ▶ Bu tür nesnelere bagajdaki kutunun dışarısında muhafaza edin ve emniyete alın.
- ▶ Kutu için müsaade edilen azami yüklemeyi mutlaka dikkate alın.

EASY-PACK konfor muhafaza kutusunun müsaade edilen azami yüklemesi haddi 10 kg'dır. Aşırı bir yüklenmenin önlenmesi için kutunun tabanı yaklaşık 5 kg'lık bir yüklemeden itibaren bagaj tabanına kadar aşağıya doğru iner.

Aracın hazırlanması

Bagajdaki çanta kancalarının sökülmesi (görsel I)

1. Çanta kancasındaki (3) her iki vidayı (2) sökün ve çanta kancasını (3) çıkartın.
2. İkinci çanta kancasını (3) aynı şekilde sökün.

Hatırlatma

Çanta kancalarını vidalarıyla birlikte temiz ve emniyetli bir yerde muhafaza edin.

Bagajdaki kaplamanın sökülmesi (görsel II)

Önemli!

Kaplamanın delikli kısmını dikkatli bir şekilde elinizle çıkartın.

Hatırlatma

Kaplamadaki delikli kısmı daha iyi görebilmek için bagajın arka panel alanını aydınlatın.

1. Bagajın arka panel kaplamasını (4) delikli kısımdan sökün ve muhafazaların altından dışarı çekin.
2. Kaplamayı (4) delikli kısım boyunca sökün.
3. Bagajın arka panel kaplamasını (4) yeniden muhafazaların altındaki eski pozisyonuna itin.

Monte edilmesi

1. Tutucuları (5) bagajın arka panelindeki açıklıklara (6) yerleştirin ve konfor muhafaza kutusunun pozisyonunu koruyun. (Görsel III)
2. Kilidi (7) şapkalıktaki yuvaya (8) doğru hizalayın. Kilidi (7) dayanak noktasına kadar yuvaya (8) yerleştirin, konfor muhafaza kutusunu yukarıya doğru bastırın ve çevirmeli mandalı (9) ok yönünde kilitleyin. (Görsel IV)

EASY-PACK konfor muhafaza kutusunun kullanılması (görsel V)

Dışarı çekilmesi: Konfor muhafaza kutusunu, tutamaktan (10) kavrayarak çekin.

Yüklemeye hacminin artırılması: Tabanın (11) ortasını, kutu istenilen pozisyona ve büyüklüğe gelene kadar aşağıya doğru bastırın.

Yüklemeye hacminin azaltılması: Tuşa (12) basın.

İçeri itilmesi: Konfor muhafaza kutusunu tutamaktan (10) kavrayarak kilitleneneye kadar tamamen içeriye doğru bastırın.

Sökülmesi (görsel VI)

1. Çevirmeli mandalı (9) dışarıya doğru çevirin.
2. Konfor muhafaza kutusunu (1) ön taraftan aşağıya doğru indirin ve bagajın arka panelindeki açıklıklardan (6) dışarı çekin.

Hatırlatma

Konfor muhafaza kutusunu temiz ve emniyetli bir yerde yatay konumda (örneğin bir rafta) muhafaza edin.

Temizlik

Kutuyu nemli bir bez ile temizleyin. Alkol içeren incelticiler, benzin veya aşındırıcı temizlik maddeleri kullanmayın.

تجهيز السيارة

فك خطاف الحقيبة في صندوق الأمتعة (صورة I)

1. قم بتحرير كلا المسمارين (2) على خطاف الحقيبة (3) واسحب خطاف الحقيبة (3).
2. قم كذلك بفك خطاف الحقيبة الثاني (3).

إرشاد

قم بتخزين خطاف الحقيبة مع المسامير في مكان نظيف وآمن.

تحرير الكسوة في صندوق الأمتعة (صورة II)

هام!

قم بإزالة المجال المُثَقَّب للكسوة بحذر بواسطة اليد.

إرشاد

قم بإضاءة مجال الجدار الخلفي لصندوق الأمتعة من أجل التمكن من التعرف بشكل أفضل على الثقوب في الكسوة.

1. قم بتحرير الكسوة (4) للجدار الخلفي لصندوق الأمتعة في مجال الثقوب واسحبها من أسفل الأغطية.
2. اسحب الكسوة (4) من الثقوب على طول للخارج.
3. حرك الكسوة (4) للجدار الخلفي لصندوق الأمتعة مرة أخرى للموضع الأصلي أسفل الأغطية.

التركيب

1. ركب المثبتات (5) في الفتحات (6) على الجدار الخلفي لصندوق الأمتعة وأمسك الصندوق المريح في الموضع. (صورة III)
2. وجه وسيلة تأمين الأقفال (7) للفتحة (8) في موضع حفظ القيعنة. ركب وسيلة تأمين الأقفال (7) حتى النهاية في التجويف (8)، اضغط الصندوق المريح إلى أعلى وقم بتأمين المزلاج الدوار (9) في اتجاه السهم. (صورة IV)

استعمال الصندوق المريح EASY-PACK (الصورة V)

السحب للخارج: اسحب من المقبض (10) للصندوق المريح.

تكبير حجم الحمولة: اضغط الأرضية (11) من الوسط حتى الموضع المرغوب وحجم الصندوق إلى أسفل.

تصغير حجم الحمولة: اضغط الزر (12).

التخزين: اضغط الصندوق المريح من المقبض (10) بالكامل إلى الخلف، حتى يثبت.

الفك (الصورة VI)

1. أدر المزلاج الدوار (9) للخارج.
2. حرك الصندوق المريح (1) من الأمام إلى أسفل واسحب من الفتحات (6) على الجدار الخلفي لصندوق الأمتعة للخارج.

إرشاد

ضع الصندوق المريح على مكان نظيف وآمن بشكل أفقي، مثلاً على رف.

التنظيف

قم بتنظيف الصندوق بمندبل رطب. لا تستخدم أية مبيعات كحولية، بنزين أو مواد تنظيف خادشة.

ألف مبروك لشرائك الصندوق المريح EASY-PACK من مرسيدس-بنز الأصلي الجديد.
نتمنى لك المزيد من المتعة والفرحة عند الاستخدام.

سريان المفعول

الصندوق المريح EASY-PACK مُصرح به لسيارات مرسيدس-بنز من نوع الفئة S، الطراز 223.
ما عدا السيارات المزودة بصندوق تبريد في صندوق الأمتعة (كود 308).
الصندوق المريح EASY-PACK يُستخدم للنقل الآمن للأشياء في صندوق الأمتعة.

أجزاء منفردة

- (1) الصندوق المريح EASY-PACK

العدة الضرورية

- مفك سداسي حواف داخلية ST4,8
- مصدر ضوء نقال (مثلاً مصباح يدوي)

إرشادات عامة

في حالة ظهور صعوبات عند التركيب رجاءً توجه لورشة فنية متخصصة. تنصحك شركة مرسيدس-بنز لهذا الغرض بمركز خدمة مرسيدس-بنز.

تم الاحتفاظ بتغييرات التفاصيل التقنية بما يتعلق في صور دليل التركيب.

إرشادات السلامة



تحذير - خطر الانحصار والإصابة عند تحريك الأرضية لأعلى

من الممكن أن تنحصر الأيدي في إطار الصندوق المريح EASY-PACK وقد تتطاير أجسام لأعلى.

- ◀ تأكد من عدم تواجد الأيدي في مجال تحرك الأرضية.
- ◀ عندما يتم انحصار شخص ما، اضغط بحذر على الأرضية في الوسط لأسفل.
- ◀ قبل التحريك لأعلى قم بإزالة جميع الأجسام من على الأرضية.



تحذير - خطر الانحصار عند الضغط للداخل للصندوق المريح EASY-PACK

عند الضغط للداخل في الوضع المسحوب من الممكن أن تنحصر الأيدي. وخاصةً من الممكن أن يتعرض الأطفال للإصابة نتيجة لذلك.

- ◀ تأكد من عدم تواجد الأيدي في مجال تحرك الصندوق المريح EASY-PACK.
- ◀ عند مغادرة السيارة خذ المفتاح معك دائماً وقم بتأمين أقفال السيارة.
- ◀ لا تترك أبداً طفل بدون مراقبة في السيارة!

هام!

- من الممكن أن تحدث أضرار للصندوق المريح EASY-PACK وهو مسحوب للخارج، عندما يتم وضع أشياء على إطار الصندوق.
- يتم الضغط من أعلى على إطار الصندوق.
- يتم غلق غطاء صندوق الأمتعة والصندوق مسحوب للخارج.

هام!

من الممكن تسبب أشياء حادة الأطراف، قابلة للانكسار، دائرية، مدورة أو ثقيلة للصندوق المريح EASY-PACK.

◀ قم بتخزين وتأمين مثل هذه الأشياء خارج الصندوق في صندوق الأمتعة.

◀ من الضروري مراعاة التحميل الأقصى المسموح به للصندوق.

التحميل الأقصى المسموح به للصندوق المريح EASY-PACK يبلغ 10 كجم. لتجنب تحميل زائد تنزل الأرضية في حالة تحميل مقدارها 5 كجم تقريباً حتى أرضية صندوق الأمتعة.